

Пайдалану бойынша нұсқаулық

Триммер
МК-545

DEXP

Мазмұны

| | |
|--|---|
| Құрылғының мақсаты | 4 |
| Сақтық шаралары..... | 4 |
| Сыртқы түр-сипаты..... | 5 |
| Техникалық сипаттамалар | 6 |
| Аспапты қуаттау..... | 6 |
| Пайдалану нұсқаулығы | 6 |
| Тазалау және күтім жасау | 7 |
| Жиынтықтамасы..... | 7 |
| Монтаждау, сақтау, тасымалдау (көлікпен), сату және кәдеге жарату ережелері және шарттары | 8 |
| Қосымша ақпарат..... | 8 |

Құрметті сатып алушы!

Біздің өнімді таңдағаныңыз үшін алғыс айтамыз.

Біз Сізге сапалы, функционалды және жоғары талаптарға сәйкес әзірленген және жасалған өнімдер мен құрылғыларды ұсынуға қуаныштымыз. Пайдалануды бастамас бұрын, Сіздің қауіпсіздігіңізге қатысты маңызды ақпаратты, сондай-ақ өнімді дұрыс пайдалану және оған күтім жасау бойынша ұсыныстарды қамтитын осы нұсқаулықты мұқият оқып шығыңыз. Осы Нұсқаулықтың сақталуына назар аударыңыз және оны өнімді одан әрі пайдалану кезінде анықтамалық материал ретінде пайдаланыңыз.

Құрылғының мақсаты

Триммер шаштарға және сақалға күтім жасауға және де шаштарды дәлдеп қырқуға арналып жасалған.

Сақтық шаралары

- Құрылғыны іске қоспас бұрын, онда көрсетілген кернеу жергілікті жерге тұйықталған электр желісінің кернеуіне сәйкес келетініне көз жеткізіңіз.
- Бұл құрылғыны 8 жастан асқан балалар және физикалық, сенсорлық немесе ақыл-ой қабілеттері шектеулі адамдар, және тәжірибесі аз адамдар тек басқа адамдардың бақылауымен немесе құрылғыны қауіпсіз пайдалану және ықтимал қауіптері туралы нұсқау алғаннан кейі ғана пайдалана алады.
- Құрылғыны суға салуға немесе ағын судың астында жууға тыйым салынады. Ағын судың астында тек қана кескіш блокты жууға рұқсат етіледі.
- Тек жеткізілімнің жиынтықтамасына кіретін керек-жарақтарды ғана пайдаланыңыз.
- Осы нұсқаулықта сипатталғаннан басқа мақсаттар үшін құрылғыны пайдаланбаңыз.
- Зақымдалған немесе тозған кескіш блокты немесе триммер саптамасын пайдаланбаңыз: бұл жарақатқа әкелуі мүмкін.
- Құрылғыны жөндеу немесе тексерту үшін тек қана авторизацияланған сервистік орталыққа жүгінген жөн болады. Біліктілігі жоқ тұлғаға жөндеу пайдаланушы үшін аса қауіпті жағдайлар туғызуы мүмкін.
- Бұл құрылғы коммерциялық пайдалануға немесе салондарда қолдануға арналып жасалмаған.

Сыртқы түр-сипаты

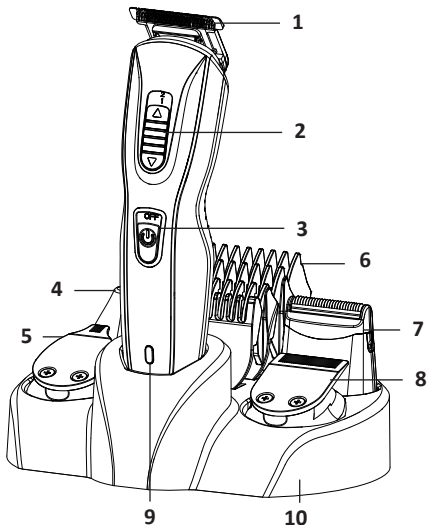

1. Шашқа арналған триммер.
2. Қырқудың ұзындығын реттеп отыратын батырма.
3. Қосу/өшіру батырмасы.
4. Мұрын/құлақтағы шашқа арналған триммер.
5. Нүктелі триммер.
6. Тарақтар.
7. Ұстара саптамасы.
8. Сақалға арналған триммер.
9. Жарық индикатор.
10. Тірек.

Техникалық сипаттамалар

- Үлгісі: МК-545.
- Сауда белгісі: DEXP.
- Қуаттау: аккумулятор Ni-MH, 2 × 600 мА·сағ.
- Зарядтау құрылғысы параметрлері:
 - Кіріс: АС 220–240 В, 50 Гц.
 - Шығыс: 3 В – 300 мА.
- Қуаты: 3 Вт.
- Автономды жұмыс жасау уақыты: 50 минутқа дейін.
- Аккумулятордың толық қуатталған уақыты: шамамен 8 сағат.
- Жүздің материалы: тот баспайтын болат.
- Қырқудың максималды ұзындығы: 0,8 мм.
- Қырқудың максималды ұзындығы: 12 мм.

Аспапты қуаттау

1. Жиынтықтамадан аспапқа қосатын қуаттау құрылғысын қосыңыз.
2. Қуаттау құрылғысын электр желісіне қосыңыз.
3. Қуаттау индикаторы жанады.
4. Құрылғы толығымен қуатталғаннан кейін оны қуаттағыштан және сол қуаттауыштың өзін электр желісінен ажыратыңыз.

Назар аударыңыз: құрылғының батареясы шамамен 8 сағат ішінде толығымен қуат алады. Бір толық қуаты 50 сағаттық жұмысқа жетеді.

Пайдалану нұсқаулығы

- **Шашқа арналған триммер.** (жүзі Т-пішінді) шаштарды және сақалды қырқуға арналып жасалған. Қырқуды бастамас бұрын шашты/сақалды міндетті түрде тарап алыңыз. Тиісті тарақты таңдаңыз (шаштың ұзындығы 3, 6, 9 немесе 12 мм) және орнатыңыз. Құрылғыны қосыңыз және қайшыны шаш өсу бағытына қарай жайлап жылжытып, кесу процедурасын бастаңыз.
- **Сақалға арналған триммер.** (жүзі U-пішінді) одан 4, 5, 6, 7 мм қырқу ұзындығын көздейді.
- **Мұрынның/құлақтың түгін қырқатын триммер.** Құрылғыны қосыңыз және пышақтың ұшын мұрынға немесе құлақтың тесігіне абайлап салыңыз.
- **Ұстараның саптамасы.** Құрылғыны қосыңыз және оны бетке 45° бұрышта ұстаңыз. Тереңіз құрғақ және таза болуы тиіс.

Тазалау және күтім жасау

1. Құрылғыны өшіріп, оны электр желісінен ажыратыңыз.
2. Екі саптаманы да шешіп алыңыз.
3. Щеткамен саптаманы шаштардан тазалаңыз.
4. Аспапты суға батыруға болмайды.
5. Триммердің бетін сәл дымқыл жұмсақ шүберекпен сүртіңіз.
6. Тазалаудан кейін кесу блогының пышағына 2-3 тамшы май жағыңыз.

Жиынтықтамасы

- Шашқа арналған триммер.
- Сақалға арналған триммер.
- Шаштың ұзындығын реттеуге арналған тарақтар 3, 6, 9, 12 мм.
- Сақалды кесу ұзындығын реттеуге арналған тарақ 4, 5, 6, 7 мм.
- Мұрын/құлақтағы шашқа арналған триммер.
- Нүктелі триммер.
- Ұстара саптамасы.
- Тазалауға арналған қылшақ.
- Май.
- Зарядтау құрылғысы.
- Тұғыр.
- Пайдалану бойынша нұсқаулық.

Монтаждау, сақтау, тасымалдау (көлікпен), сату және кәдеге жарату ережелері және шарттары

- Құрылғы қандайда бір монтаждауды немесе тұрақты бекітуді талап етпейді.
- Құрылғыны өндірушінің және тұтынушының жылытылатын тұрғын-жайларында өндірушінің қаптамасында +5 °С бастап +40 °С дейінгі температурада және ауаның салыстырмалы ылғалдылығы 80 %-дан аспайтын жерлерде сақтау керек. Пана-жайларда тотығуды туындататын агрессивті қоспалар (қышқылдардың, сілтілерді булары) болмауы тиіс.
- Құрылғыны құрғақ ортада тасымалдау керек.
- Құрылғы мұқият күтім жасауды қажет етеді, оны шаңның, ластың, соққылардың, ылғалдың, оттың және т.б. әсерінен сақтаңыз.
- Құрылғыны өткізу жергілікті заңнамаға сәйкес жүргізілуі тиіс.
- Бұйымның қызмет мерзімі аяқталғанда оны әдеттегі тұрмыстық қоқыспен бірге тастауға да болмайды. Оның орнына, ол федералды немесе жергілікті заңнамаға сәйкес қайта өңдеу және қайта өңдеу үшін электрлік және электронды жабдықты тиісті қабылдау пунктіне қайта өңдеуге жіберіледі. Осы өнімді дұрыс кәдеге жаратуды қамтамасыз ете отырып, сіз табиғи ресурстарды үнемдеуге және қоршаған ортаға және адамдардың денсаулығына зиян келтірмеуге көмектесесіз. Бұл өнімді қабылдау және жою пункттері туралы қосымша ақпаратты жергілікті муниципалды органдардан немесе тұрмыстық қалдықтарды шығаратын кәсіпорыннан алуға болады.
- Құрылғыда ақаулық анықталған жағдайда дереу авторизацияланған сервистік орталыққа жүгініп хабарласыңыз немесе құрылғыны кәдеге жаратыңыз.

Қосымша ақпарат

Өндіруші: Нинбо Хофорд Электрикал Эпплайнсиз Ко., Лтд.
Жүху батыс тас жолы №26, Сымэнь, Юйяо қ., Чжэцзян пров., Қытай.
Қытайда жасалған.

Импортер / юр.лицо, принимающее претензии в Казахстане:
ТОО «ДНС КАЗАХСТАН», г. Астана, р-н Сарыарқа, пр-т Сарыарқа, зд. 12, Казахстан.

Импорттаушы / Қазақстан шағымдар қабылдайтын заңды тұлға:
«DNS QAZAQSTAN (ДНС КАЗАХСТАН)» ЖШС, Астана қаласы, Сарыарқа ауданы, Даңғылы Сарыарқа, ғимарат 12, Қазақстан.

Тауар Кеден Одағының техникалық регламентінің талаптарына сәйкес келеді:

- КО ТР 020/2011 «Техникалық құралдардың электр магниттік сәйкестілігі»;
- КО ТР 004/2011 «Төменвольтты жабдықтардың қауіпсіздігі туралы».

Тауар Еуразиялық экономикалық одақтың 037/2016 ЕАЭО ТР «Электр техникасы және радиоэлектроника бұйымдарында қауіпті заттардың қолданылуын шектеу туралы» техникалық регламентінің талаптарына сәйкес келеді.

Өнімнің сыртқы түр-сипаты, оның сипаттамалары мен жиынтықтамалары алдын-ала ескертусіз өзгертілуі мүмкін.

Интернеттегі мекенжайы:

www.dexp.club



Кепілдік талоны

SN/IMEI: _____

Кепілдікке қойылған күні: _____

Өндіруші бүкіл кепілдік мерзімі ішінде құрылғының үздіксіз жұмыс істейтініне, сондай-ақ материалдар мен құрастырымда ақаулар болмайтынына кепілдік береді. Кепілдік мерзімі бұйымды сатып алған сәттен бастап есептеледі және тек жаңа өнімдерге ғана қолданылады.

Кепілдік қызмет көрсетуге пайдаланушы нұсқаулығының шарттарына сәйкес пайдаланылған бұйымның кепілдік мерзімі ішінде тұтынушының кінәсінен тыс істен шыққан элементтерін уәкілетті сервис орталықтарының аумағында тегін жөндеу немесе ауыстыру кіреді. Элементтерді жөндеу немесе ауыстыру уәкілетті сервис орталықтарының аумағында жүргізіледі.

Кепілдік мерзімі: 24 ай.

Пайдалану мерзімі: 24 ай.

Сервис орталықтарының өзекті тізімі мына мекенжай бойынша:

<https://www.dns-shop.ru/service-center/>

Кепілдік міндеттемелері және ақысыз қызмет көрсету, егер оларды ауыстыру бұйымды бөлшектеуге байланысты болмаса, бұйым жиынтығына кіретін төменде аталған керек-жарақтарға қолданылмайды:

- ҚБП (Қашықтан басқару пультіне) арналған қуат көзі элементтері (батареялар).
- Біріктіру кабельдері, антенналар және оларға арналған өткізгіштер, құлаққаптар, микрофондар, «HANDS-FREE» құрылғылары; әртүрлі ақпарат тасығыштары, жиынтықта жеткізілетін бағдарламалық жасақтама (БЖ) және драйверлер (соның ішінде, бірақ олармен шектелмей, бұйымның қатты магниттік дискілерінде жинақтағышқа алдын ала орнатылған БЖ), сыртқы енгізу/шығару құрылғылары және манипуляторлар.
- Қаптар, сөмкелер, белдіктер, тасуға арналған баусымдар, монтаждау жабдықтары, саймандар, бұйымға қоса берілген құжаттама.
- Шығыс материалдар және табиғи тозуға ұшырайтын бөлшектер.



Өндірушіге келесі жағдайларда кепілдікті міндеттемелер жүктелмейді:

- Кепілдік мерзімі өтіп кетсе.
- Егер жеке (тұрмыстық, отбасылық) қажеттіліктерге арналған бұйым кәсіпкерлік қызметті жүзеге асыру үшін, сондай-ақ оның тікелей мақсатына сәйкес келмейтін өзге мақсаттарда пайдаланылса.
- Өндіруші бұйым иесі және/немесе үшінші тұлғалар бұйымды пайдалану кезінде пайдаланушы нұсқаулығының талаптарын бұзу салдарынан, бұйымды орнату және оған қызмет көрсету бойынша ұсынымдарды, бұйымды қосу (тиісті емес желілік кернеудің бұйымның өзіне де, онымен түйіндес бұйымдарға әсер етуінің нәтижесінде де пайда болған қысқа тұйықталулар), сақтау және тасымалдау ережелерін сақтамау салдарынан шеккен ықтимал материалдық, моральдық және өзге зиян үшін жауапкершілік көтермейді.
- Механикалық зақымданудың барлық жағдайлары: сынықтар, жарықшалар, деформациялар, соққылар іздері, майысқан жерлер және бұйымды пайдалану барысында болған т. б. зақымданулар.
- Бөгде түрлендірулердің, рұқсат етілмеген жөндеулерді осындай жұмыстарды жүргізуге уәкілетті емес адамдар жүргізудің іздері бар. Егер ақау конструкцияны немесе бұйымның схемасын өзгерту, Өндіруші қарастырмаған сыртқы құрылғыларды қосу, Қазақстан Республикасының заңнамасына сай сәйкестік сертификаты жоқ құрылғыны пайдалану салдарынан туындаған болса.
- Егер ақау еңсерілмейтін күш әсерінен (табиғи апаттардан, өрттерден, су тасқындарынан, жер сілкіністерінен, тұрмыстық факторлардан және Өндірушіге байланысты емес өзге жағдайлардан), немесе Өндіруші болжай алмаған үшінші тұлғалардың әрекеттерінен туындаған болса. Ақау бұйымның толық немесе ішінара істен шығуына әкелген бұйымның ішіне бөтен заттар, бөгде денелер, заттар, сұйықтықтар, жәндіктер немесе жануарлар түсуінен, агрессивті орталардың, жоғары ылғалдылықтың, жоғары температуралардың әсерінен туындаған болса.
- Бұйымды сәйкестендіруі (сериялық нөмірі) жоқ болса немесе сәйкес келмесе. Егер ақаулықтар (кемшіліктер) зиянды бағдарламалық жасақтаманың әсерінен; БЖ жеткізушісінде осы қызметтерді ұсынудың болмауына байланысты оларды жою/қалпына келтіру мүмкіндігінсіз бұйымның бағдарламалық ресурстарына қолжетімділіктің болмауына әкелген құпиясөздерді (кодтарды) орнатумен, ауыстырумен немесе жоюмен туындаған болса.
- Егер жұмыс ақаулары қоректік, кабельдік, телекоммуникациялық желілердің стандарттарына немесе техникалық регламенттеріне, радиосигнал қуатына сәйкес келмеуінен, оның ішінде жер бедерінің ерекшеліктерінен және басқа ұқсас сыртқы факторлардан, бұйымды желінің қамту шекарасында немесе аймағынан тыс пайдаланудан туындаған болса.
- Егер ақаулар стандартты емес (түпнұсқа емес) және/немесе сапалы емес (зақымдалған) шығыс материалдарды, керек-жарақтарды, қосалқы бөлшектерді, қуат элементтерін, әртүрлі ақпарат тасығыштарын (CD, DVD дискілерін, жад карталарын, SIM карталарын, картридждерді қоса алғанда) пайдаланудан туындаған болса.
- Егер кемшіліктер үйлесімді емес контентті (әуендер, графика, бейне және басқа файлдар, Java қосымшалары және оларға ұқсас бағдарламалар) алудан, орнатудан және пайдаланудан туындаған болса.
- Осы бұйыммен жанасып жұмыс істеп тұрған басқа жабдыққа келтірілген шығынға.



