



RAZER KRAKEN V3 PRO

ОСНОВНОЕ РУКОВОДСТВО

Чтобы достичь максимальных глубин погружения, необходимо искать за пределами видимого и слышимого. Откройте третье измерение в играх с **Razer Kraken V3 Pro** — беспроводной тактильной игровой гарнитурой для компьютера, оснащенной Razer HyperSense. Благодаря возможности ощутить услышанное игровой процесс обретет недостижимую прежде насыщенность и реальность.

СОДЕРЖАНИЕ

1. СОДЕРЖИМОЕ КОМПЛЕКТА / ЧТО НЕОБХОДИМО	3
2. ПОРА ПОЗАБОТИТЬСЯ О ГАРАНТИИ	5
3. ТЕХНИЧЕСКИЕ ХАРАКТЕРИСТИКИ	6
4. НАЧАЛО РАБОТЫ	8
5. ИСПОЛЬЗОВАНИЕ ГАРНИТУРЫ	12
6. НАСТРОЙКА RAZER KRAKEN V3 PRO.....	16
7. БЕЗОПАСНОСТЬ И ТЕХНИЧЕСКОЕ ОБСЛУЖИВАНИЕ.....	32
8. ЮРИДИЧЕСКАЯ ИНФОРМАЦИЯ.....	34

1. СОДЕРЖИМОЕ КОМПЛЕКТА / ЧТО НЕОБХОДИМО

СОДЕРЖИМОЕ КОМПЛЕКТА

- Razer Kraken V3 Pro

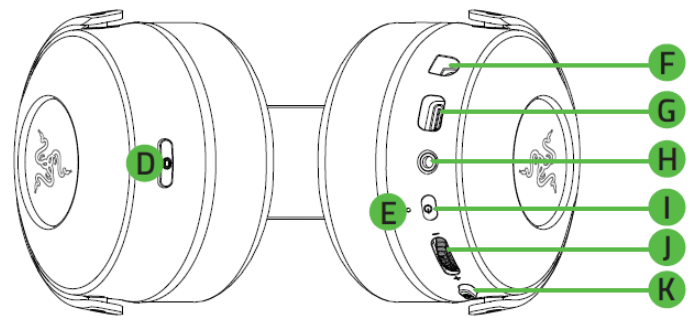
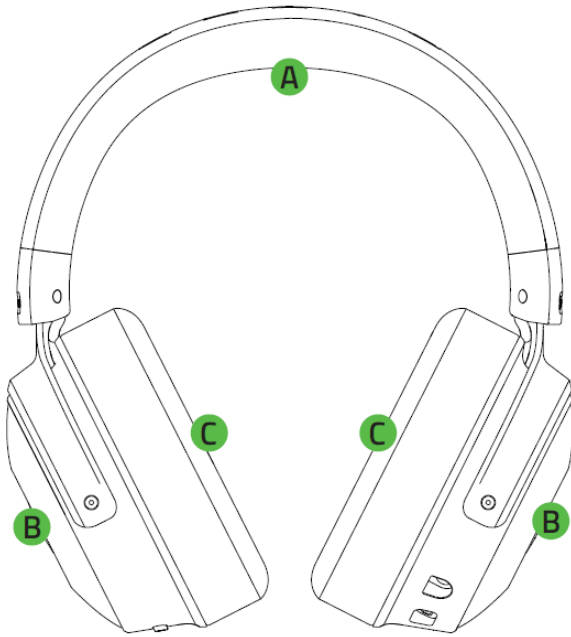

- A. Регулируемое оголовье с мягкой подкладкой
- B. Логотип Razer с подсветкой на базе Razer Chroma™ RGB
- C. Гибридные амбушюры из ткани и искусственной кожи, наполненные пеноматериалом с эффектом памяти
- D. Кнопка HyperSense

- E. Индикатор состояния
- F. Разъем микрофона
- G. Порт для зарядки
- H. Комбинированный аудио- и микрофонный разъем 3,5 мм
- I. Кнопка питания
- J. Колесико регулировки громкости
- K. Кнопка выключения микрофона

- Беспроводной USB-адаптер



- Кабель для зарядки Type-A / Type-C

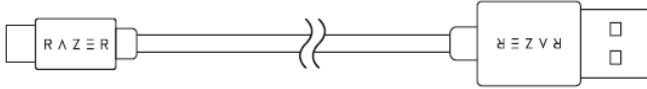

- Кабель с комбинированным разъемом 3,5 мм

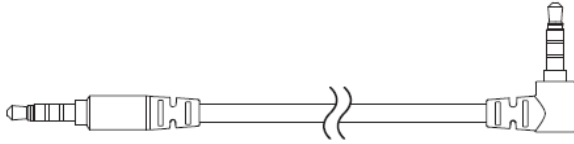

- Съёмный суперкардиоидный микрофон Razer™ HyperClear

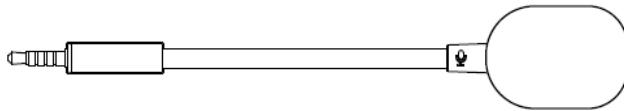

- Важная информация о продукте

ЧТО НЕОБХОДИМО

Требования продукта

- [Беспроводное применение] Порт USB-A
- [Проводное применение] Комбинированный аудио- и микрофонный разъем 3,5 мм

Требования Razer Synapse

- Windows® 10 64-разрядная (или более поздняя версия)
- Подключение к Интернету для установки ПО

 *Совместимость ПК / Mac / PS4 / PS5 / Switch и Xbox (проводное подключение).*

2. ПОРА ПОЗАБОТИТЬСЯ О ГАРАНТИИ

В ваших руках находится великолепное устройство, дополненное ограниченной гарантией на 2 года. Чтобы максимально расширить функционал своего устройства и получить эксклюзивные преимущества Razer, зарегистрируйтесь по адресу razerid.razer.com

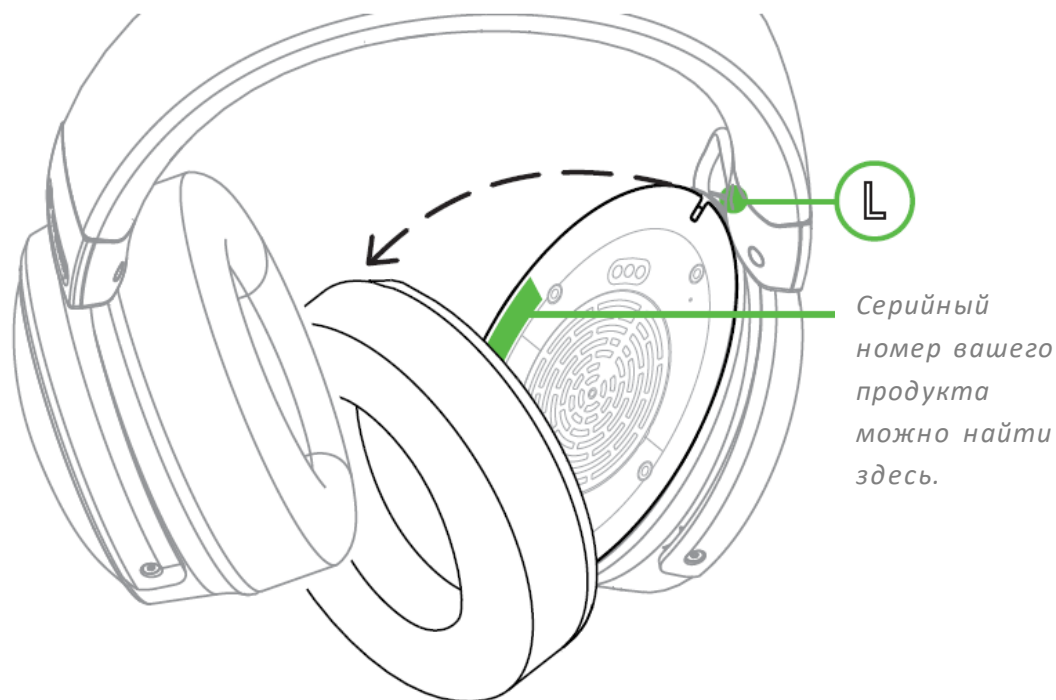

Появились вопросы? Обратитесь в службу поддержки Razer по адресу support.razer.com.

3. ТЕХНИЧЕСКИЕ ХАРАКТЕРИСТИКИ

НАУШНИКИ

- Частотная характеристика: 20 Гц – 20 кГц
- Сопротивление: 32 Ом при 1 кГц
- Чувствительность: 96 дБ SPL/мВт при 1 кГц при использовании имитатора головы и торса (HATS, Head And Torso Stimulator)
- Излучатели: специализированный динамический излучатель диаметром 50 мм
- Внутренний диаметр чашки наушника: 62 x 42 мм
- Тип подключения: беспроводное на частоте 2,4 ГГц и проводное через аудиоразъем 3,5 мм
- Длина кабеля: 1,3 м
- Примерная масса: 368 г
- Овальные амбушюры: охватывающие, покрыты тканью, которая сохраняет прохладу, и высококачественной искусственной кожей для удобства и оптимальной работы тактильной обратной связи

МИКРОФОН

- Частотная характеристика: 100 Гц – 10 кГц
- Отношение сигнал-шум: ≥ 60 дБ
- Чувствительность (при 1 кГц): -42 ± 3 дБ
- Диаграмма направленности: однонаправленный

ЭЛЕМЕНТЫ УПРАВЛЕНИЯ НА ЧАШКЕ НАУШНИКОВ

- Увеличение и уменьшение громкости
- Переключатель выключения/включения микрофона
- Уровни интенсивности тактильной обратной связи

ИСПОЛЬЗОВАНИЕ ДЛЯ ПРОСЛУШИВАНИЯ

- Беспроводное использование для прослушивания: донгл USB-A
- Проводное использование для прослушивания: аналоговый разъем 3,5 мм
- Объемный звук: поддерживается только в 64-разрядной версии Windows 10

ВИБРОМОТОРЫ

- По одному в каждой чашке наушников
- Частотная характеристика: 20–200 Гц
- Максимальное создаваемое ускорение: 4,3 g

4. НАЧАЛО РАБОТЫ

ЗАРЯДКА ГАРНИТУРЫ

Подключите гарнитуру Razer Kraken V3 Pro к USB-A-порту с функцией питания, используя кабель для зарядки. Для наилучшего результата полностью зарядите гарнитуру, прежде чем использовать ее. Зарядка полностью разряженного аккумулятора длится приблизительно 3 часа.

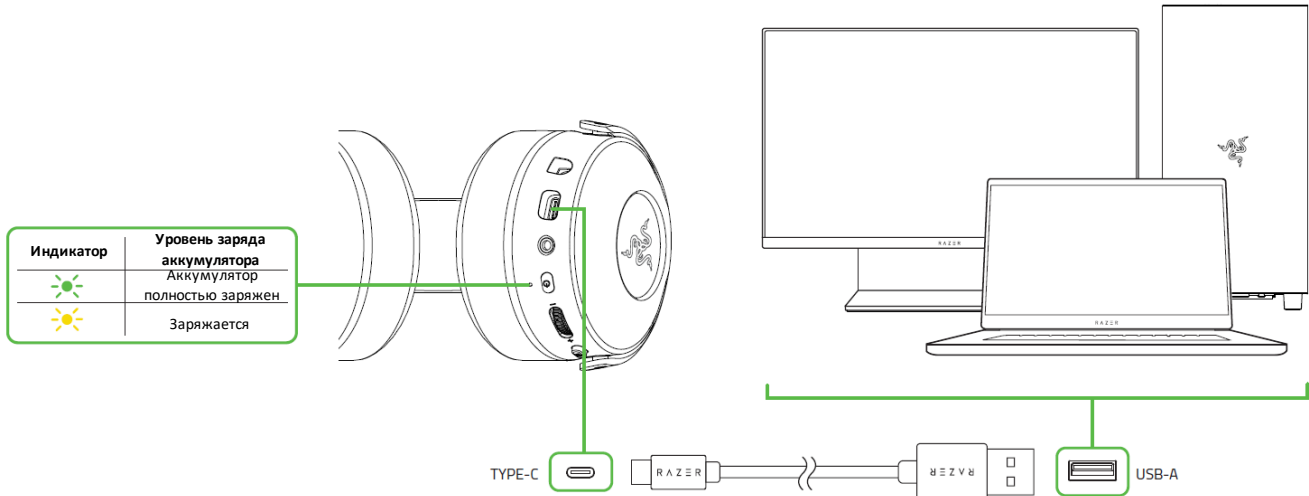

i Когда гарнитура заряжается, подсветка чашек наушников выключена и включается только после отключения гарнитуры от USB-порта.

ПОДКЛЮЧЕНИЕ ГАРНИТУРЫ

А. К компьютеру

1. Подключите беспроводной USB-адаптер к ПК.

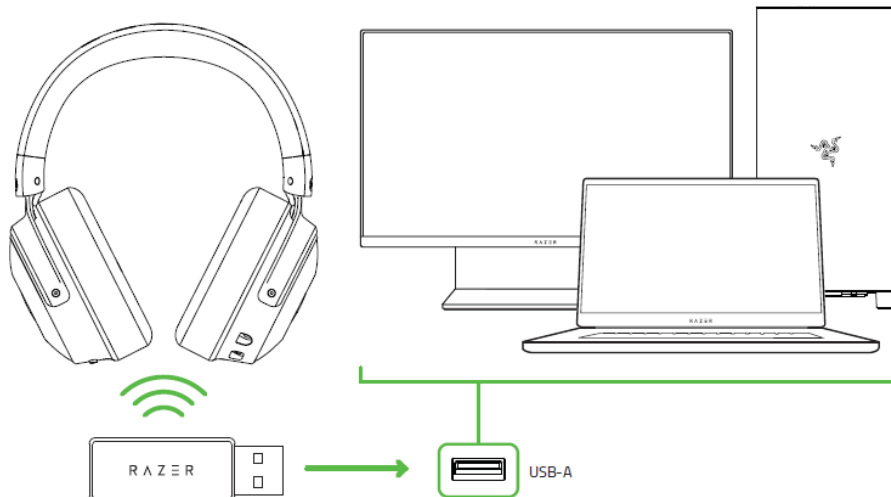

2. Нажмите и удерживайте кнопку питания до тех пор, пока индикатор состояния не загорится или пока не послышится звуковой сигнал.

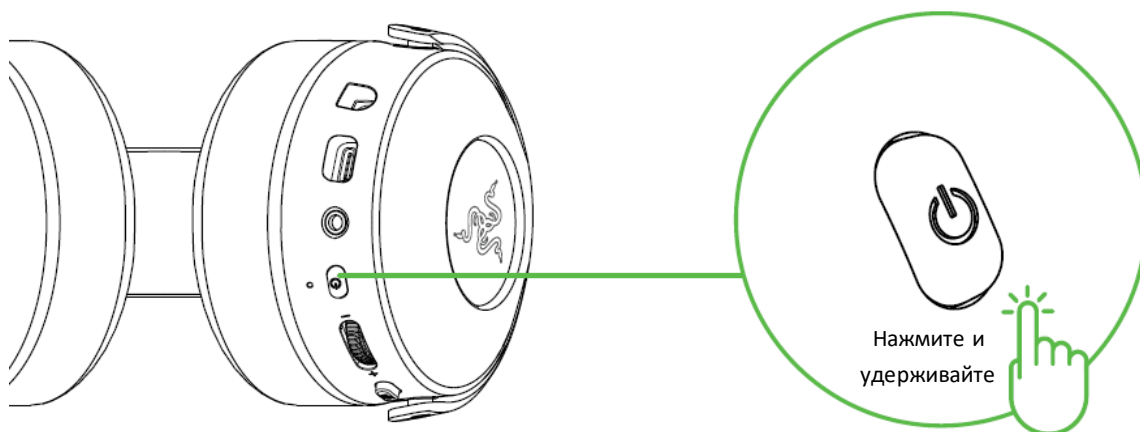

3. Подождите, пока индикатор состояния не загорится зеленый на короткое время, указывая на то, что гарнитура подключена к беспроводной USB-адаптер.

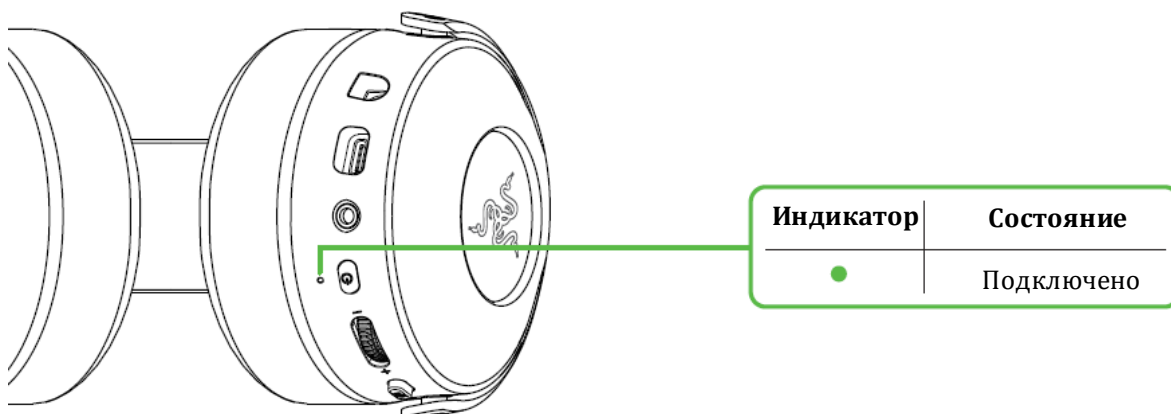

4. На компьютере щелкните правой кнопкой мыши значок динамика на панели задач и выберите **Открыть параметры звука**.

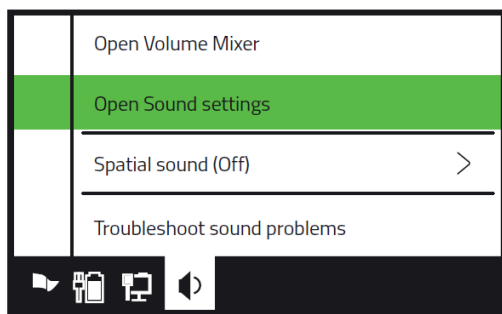

5. В разделе **Звук** установите **Razer Kraken V3 Pro** в качестве устройства **вывода** и **ввода** по умолчанию.

Sound

Output

Choose your output device

Razer Kraken V3 Pro



Input

Choose your input device

Razer Kraken V3 Pro

6. Используйте приложение Razer Synapse* для настройки подсветки и других функций гарнитуры, чтобы добиться полного погружения в игру.

**Установите приложение Razer Synapse после появления запроса или скачайте программу-установщик по адресу razer.com/synapse.*

Б. Подключение к другим устройствам через USB-A-порт

Вставьте Беспроводной USB-адаптер в свое устройство и убедитесь, что гарнитура Razer Kraken V3 Pro является аудиоустройством ввода и вывода по умолчанию.

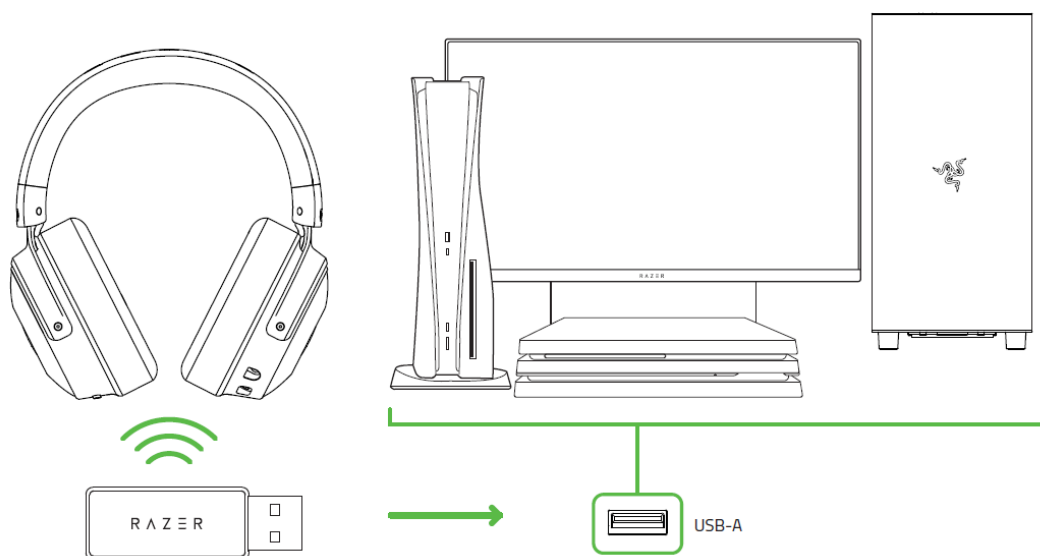

С. К устройствам через аудио- и микрофонный разъем 3,5 ММ

Если ваше устройство оснащено комбинированным аудио- и микрофонным разъемом 3,5 мм, просто вставьте комбинированный кабель 3,5 мм от разъема микрофона гарнитуры в аудиоразъем устройства.

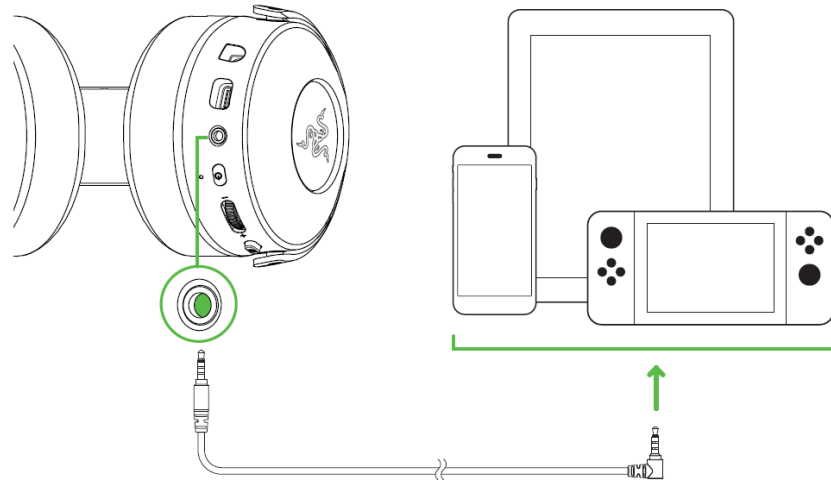

ВКЛЮЧЕНИЕ ПРОСТРАНСТВЕННОГО ЗВУКА THX SPATIAL AUDIO*

Весь потенциал гарнитуры Razer Kraken V3 Pro можно раскрыть с помощью приложения Razer Synapse, включив круговое позиционное аудио для более естественной и живой передачи звука.



**Поддерживается только в 64-разрядной версии Windows® 10.*

5. ИСПОЛЬЗОВАНИЕ ГАРНИТУРЫ

КНОПКА ПИТАНИЯ

Чтобы включить гарнитуру, нажмите и удерживайте кнопку питания, пока индикатор состояния не начнет светиться. Чтобы выключить гарнитуру, снова нажмите и удерживайте кнопку питания. Для уведомления о включении или выключении питания гарнитуры используются два звуковых сигнала разной тональности.

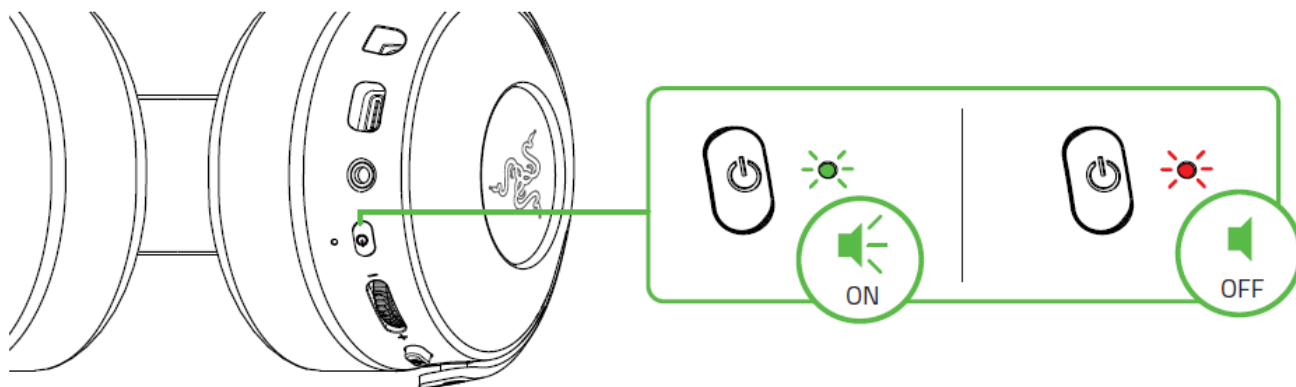

Когда гарнитура работает и подключена к вашему устройству, доступны другие функции кнопки питания. Работа этих функций зависит от текущего состояния вашего устройства.

Одиночное нажатие	Воспроизведение/пауза
Двойное нажатие	Пропуск дорожки
Тройное нажатие	Предыдущая дорожка

УРОВЕНЬ ЗАРЯДА АККУМУЛЯТОРА

Когда гарнитура Razer Kraken V3 Pro отключена от устройства и работает, индикатор состояния уведомит о необходимости зарядки аккумулятора. Когда гарнитура используется, о необходимости зарядки уведомит звуковой сигнал.

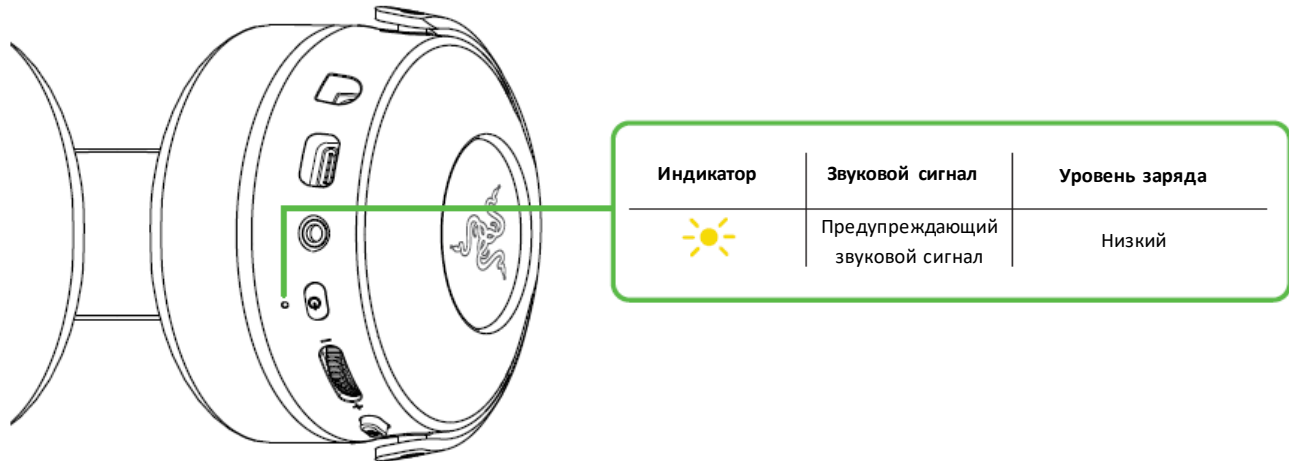

ИСПОЛЬЗОВАНИЕ КНОПКИ HYPERSENSE

С включенной технологией Razer HyperSense гарнитура создает вибрации, которые распространяются с разной интенсивностью вслед за различными звуками, что позволяет многократно обострить внимание в игре. Просто нажмите кнопку HyperSense для циклического переключения между режимами Низкая интенсивность, Средняя интенсивность, Высокая интенсивность и Выключить HyperSense. Когда вы последовательно проходите по всем настройкам гарнитуры, она кратковременно вибрирует и воспроизводит звуковой сигнал.

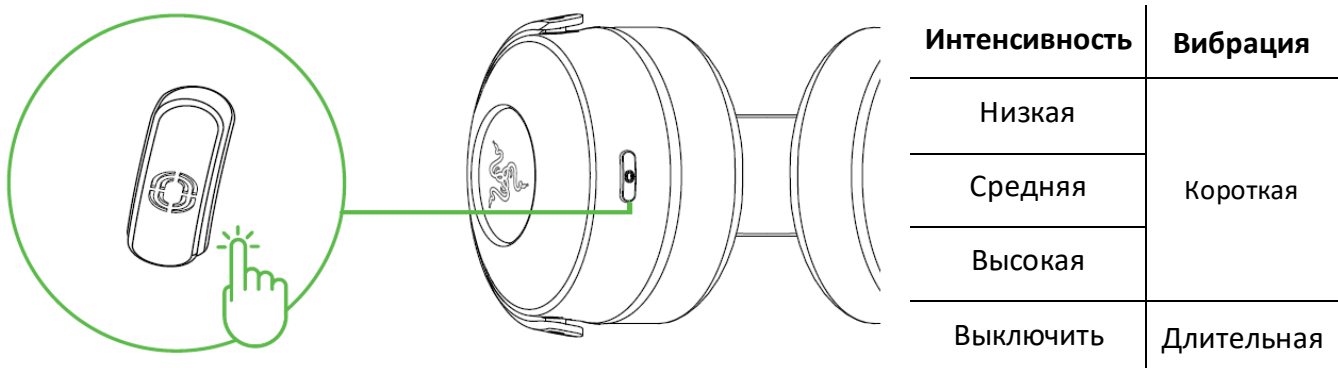

i Когда гарнитура включена, Razer HyperSense также работает на аналоговом разьеме 3,5 мм. Обратите внимание, что звуковые сигналы доступны только при беспроводном подключении. По умолчанию эта функция включена и установлена на Среднюю интенсивность.

КОЛЕСИКО РЕГУЛИРОВКИ ГРОМКОСТИ

Вращайте колесико регулировки громкости, чтобы увеличить или уменьшить громкость.

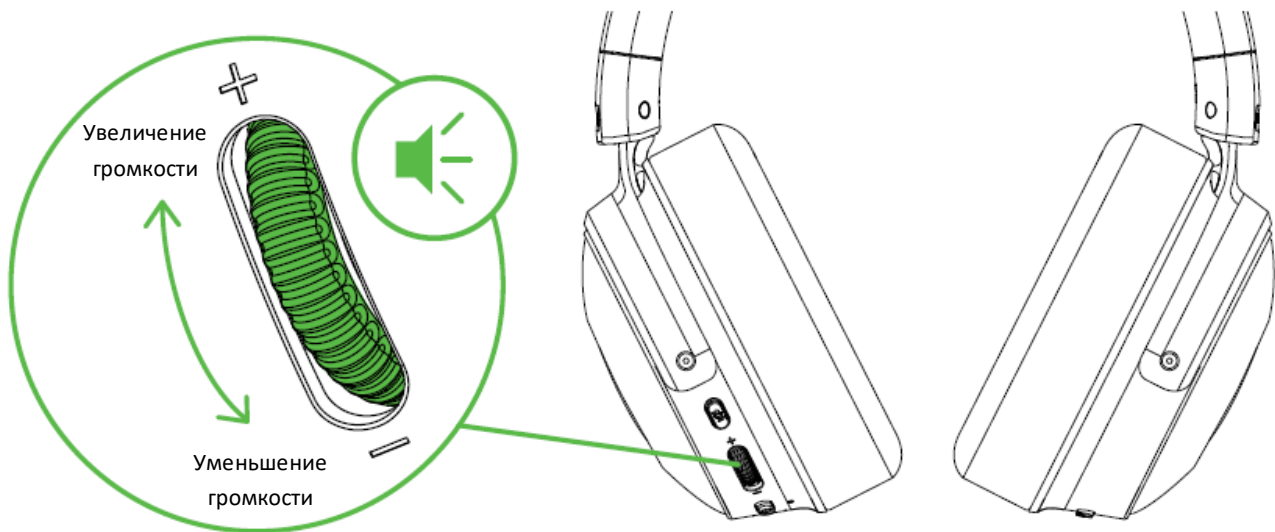

СУПЕРКАРДИОИДНЫЙ МИКРОФОН RAZER HYPERCLEAR

Подключите суперкардиоидный микрофон Razer™ HyperClear к наушникам и затем согните его так, чтобы он был параллелен рту. Убедитесь, что диафрагма микрофона обращена к вам, а вентиляционное отверстие — от вас.

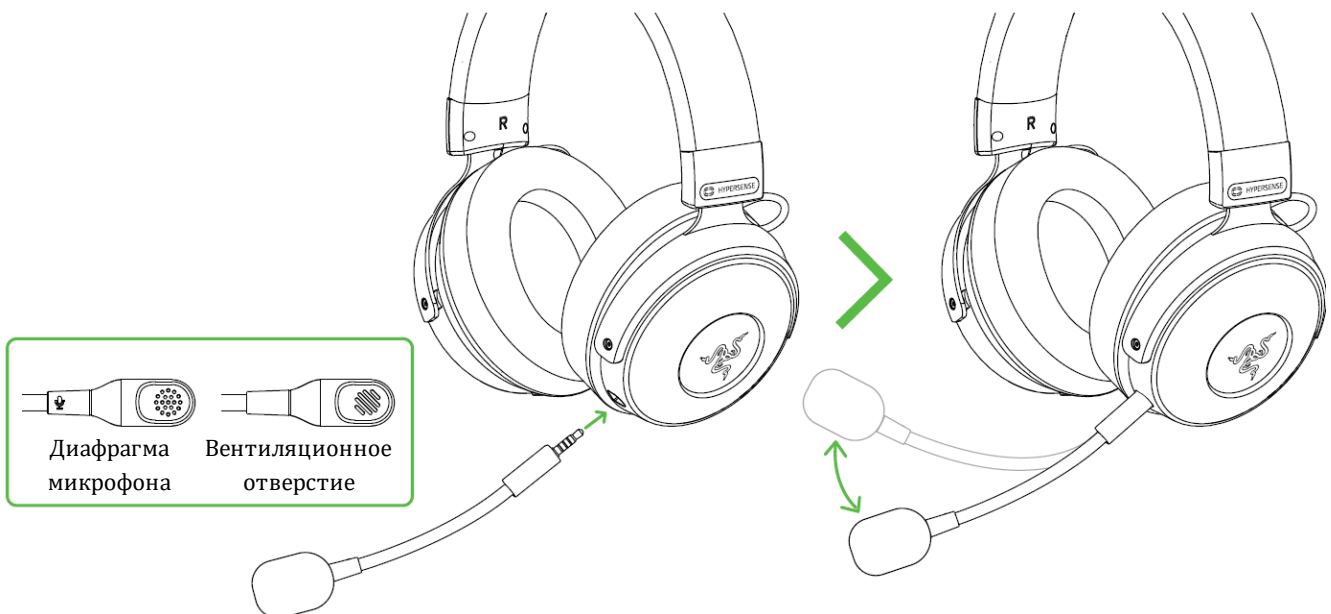

Нажмите кнопку выключения микрофона, чтобы выключить или включить микрофон.

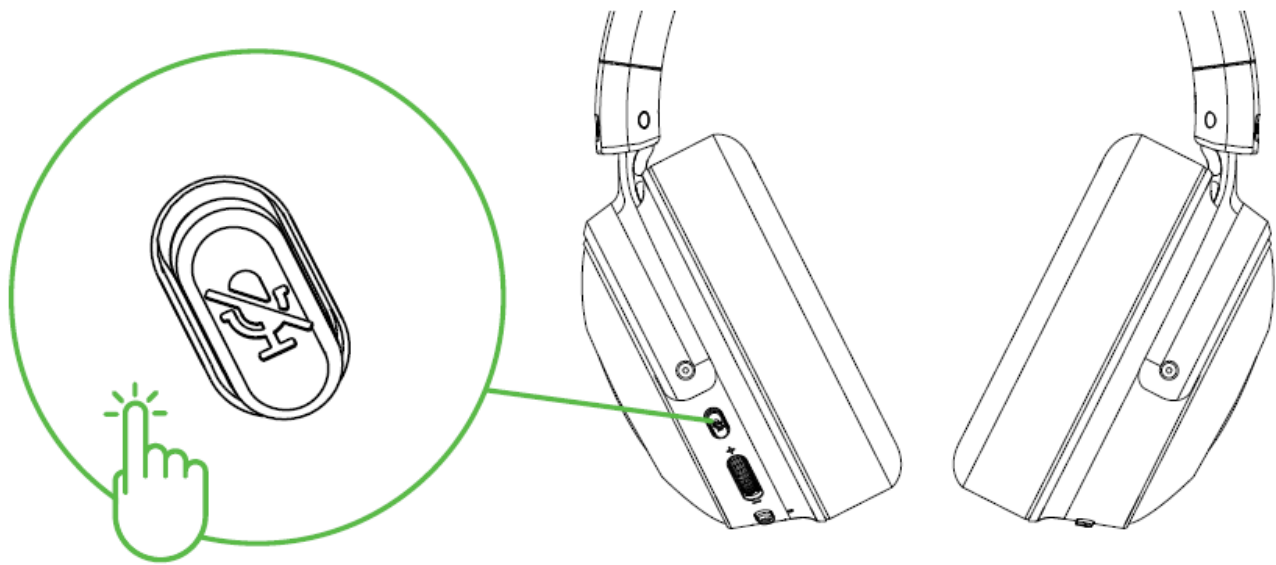

УДОБСТВО НОШЕНИЯ

Рекомендуем аккуратно растянуть чашки наушников в стороны, прежде чем надевать гарнитуру. Это поможет уменьшить нагрузку на конструкцию. Однако не растягивайте гарнитуру слишком сильно.

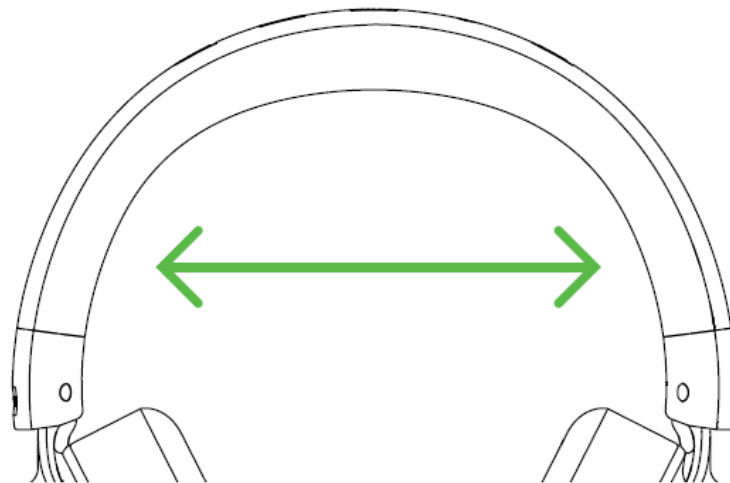

6. НАСТРОЙКА RAZER KRAKEN V3 PRO

i *Отказ от ответственности. Для установки приложения, загрузки обновлений и работы облачных функций требуется подключение к Интернету. Дополнительно рекомендуется зарегистрировать учетную запись Razer ID. Все перечисленные функции могут отличаться в зависимости от текущей версии ПО, подключенных устройств и поддерживаемых приложений и ПО.*

ВКЛАДКА «SYNAPSE»

Вкладка Synapse по умолчанию открывается при первом запуске приложения Razer Synapse.

Информационная панель

Вложенная вкладка «Информационная панель» представляет собой обзор приложения Razer Synapse; она предоставляет доступ ко всем устройствам, модулям и онлайн-услугам Razer.

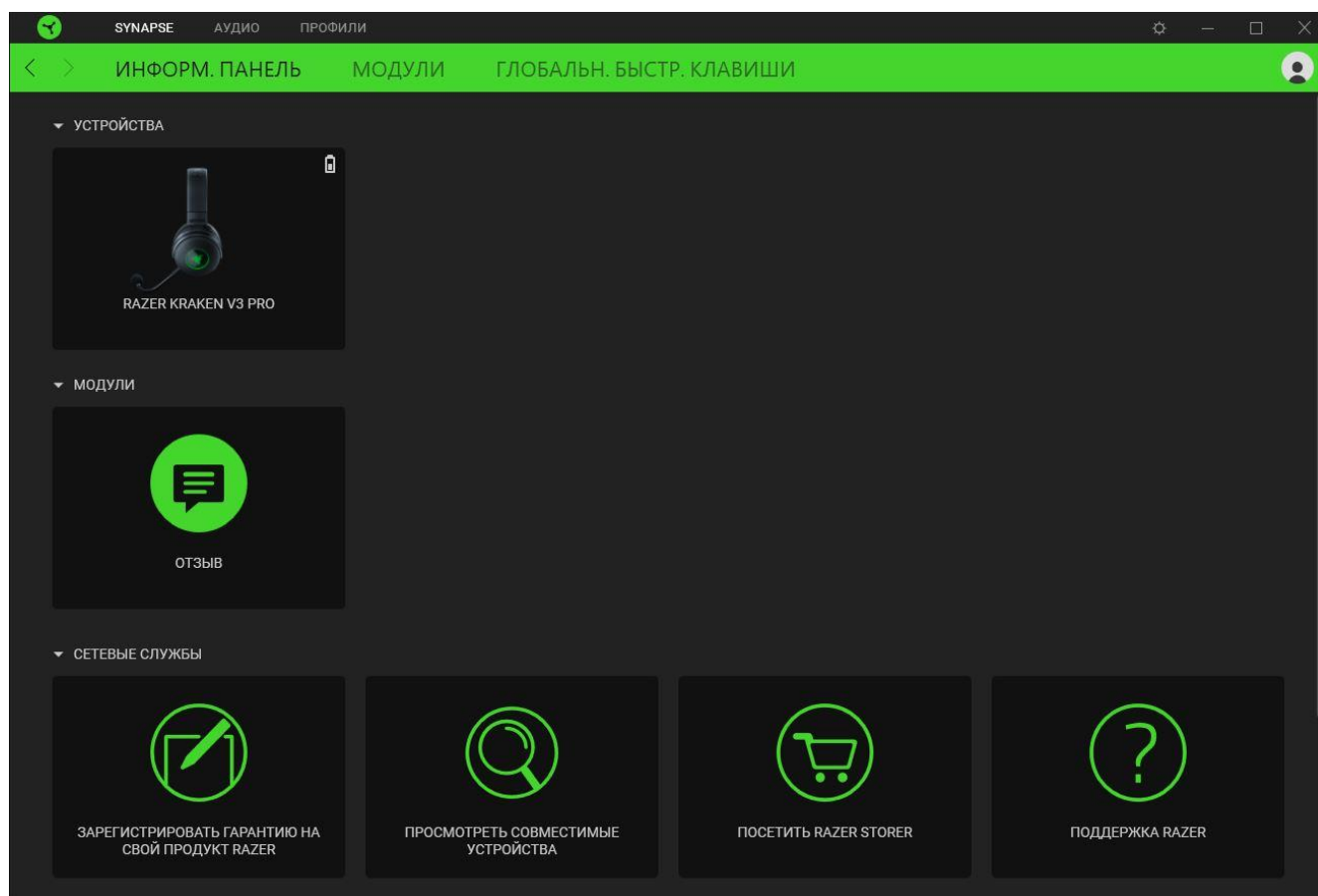

Модули

На подвкладке «Модули» отображаются все установленные и доступные для установки модули.

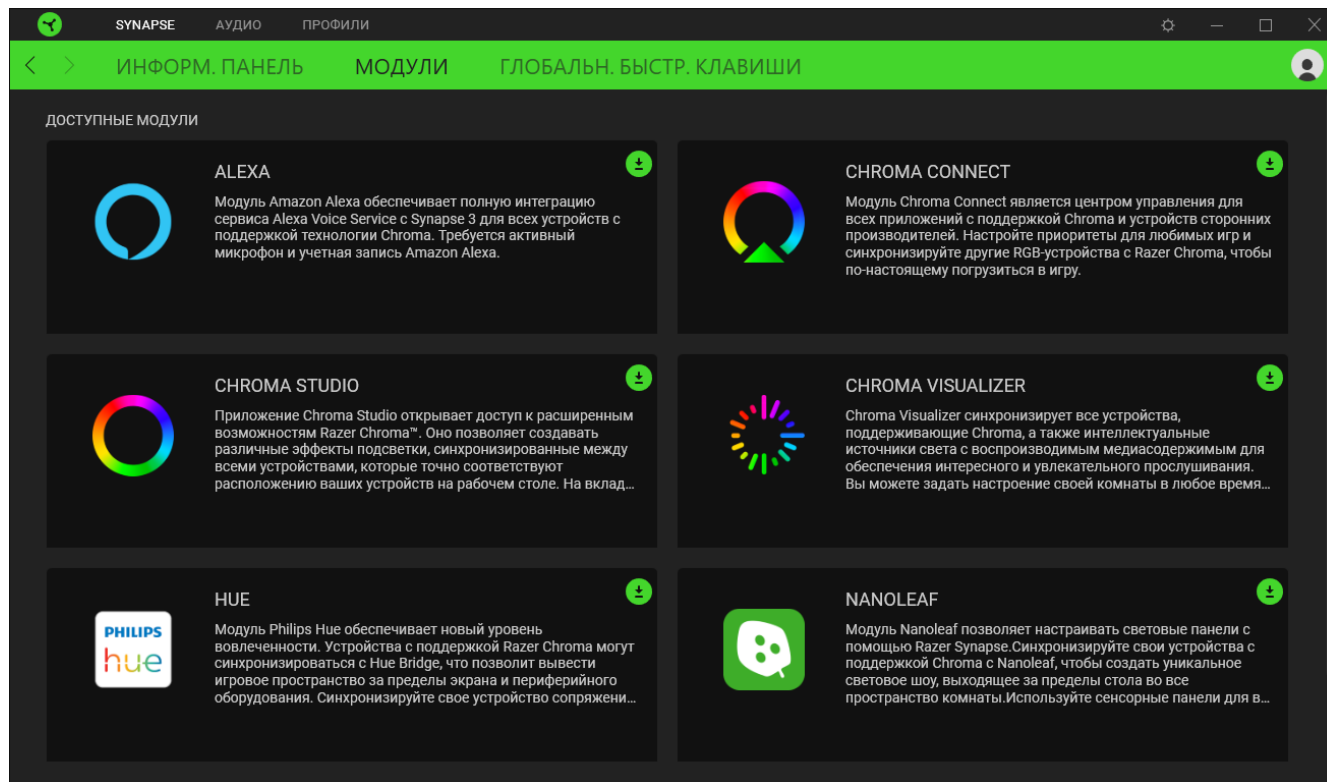

Глобалн. быстр. клавиши

Привязывайте действия или функции Razer Synapse к пользовательским сочетаниям клавиш периферийных устройств Razer, которые заменяют все привязки клавиш в отдельных профилях.

[Подробнее о профилях](#)

! Распознаются только сигналы устройств с поддержкой Razer Synapse.

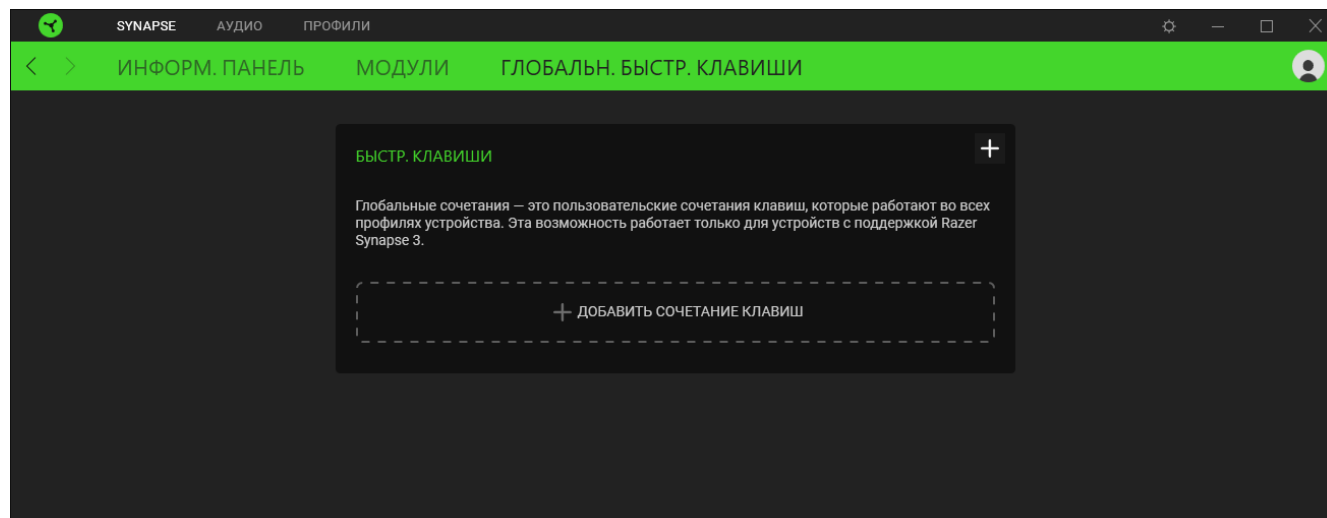

ВКЛАДКА «АУДИО»

 Щелкнув значок динамика на панели задач, убедитесь, что устройство THX Spatial Audio выбрано в качестве устройств воспроизведения или вывода по умолчанию.

Вкладка «Аудио» является основной вкладкой для Razer Kraken V3 Pro. На ней можно задать настройки вашего устройства, чтобы в полной мере реализовать его возможности. Изменения, внесенные на этой вкладке, автоматически сохраняются в вашей системе и облачном хранилище.

ЗВУК

Вложенная вкладка «Звук» предназначена для настройки общего уровня громкости системы и громкости всех запущенных приложений, изменения резервного устройства по умолчанию и доступа к свойствам звука в Windows.

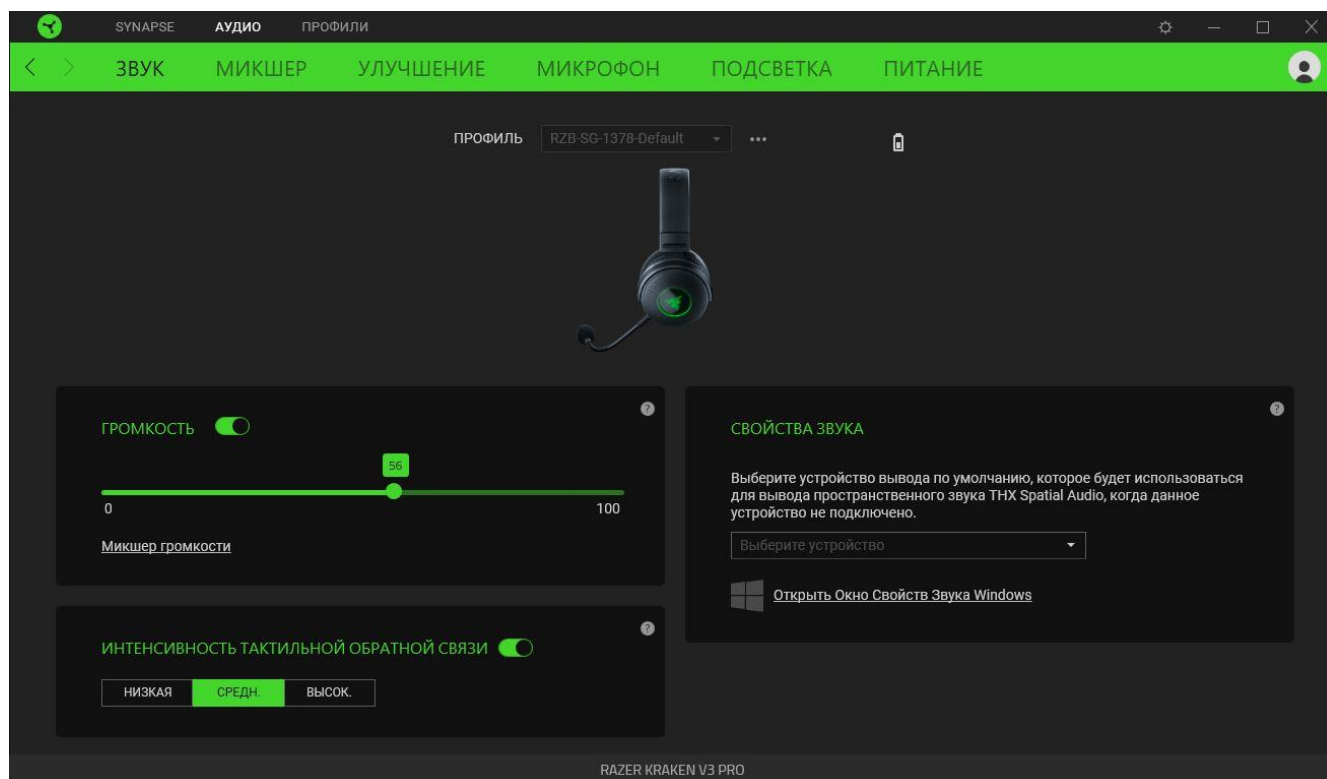

Профиль

Профиль — это хранилище данных для хранения всех настроек ваших периферийных устройств Razer. По умолчанию имя профиля задается на основе названия вашей системы. Чтобы добавить, переименовать, копировать или удалить профиль, просто нажмите кнопку «Прочее» (●●●).

Громкость

Настройте уровень громкости звука устройства. Кроме того, здесь можно открыть микшер громкости Windows для текущего устройства воспроизведения, в котором можно настроить общий уровень громкости системы и уровень громкости всех запущенных приложений.

Сила тактильной обратной связи

Этот параметр позволяет изменить силу вибрации гарнитуры.

Свойства звука

Установите устройство вывода по умолчанию, которое будет использовать модуль THX Spatial Audio, когда звуковая карта USB Razer не подключена. Кроме того, вы можете открыть «Свойства звука Windows», где можно настроить параметры звука системы, например, изменить параметры устройств воспроизведения и записи, звуковую схему и действия связи по умолчанию.

МИКСЕР

Вложенная вкладка «Микшер» позволяет включать и выключать пространственный звук THX Spatial Audio и соответствующие параметры, а также калибровать положение всех виртуальных динамиков в активном режиме пространственного звука

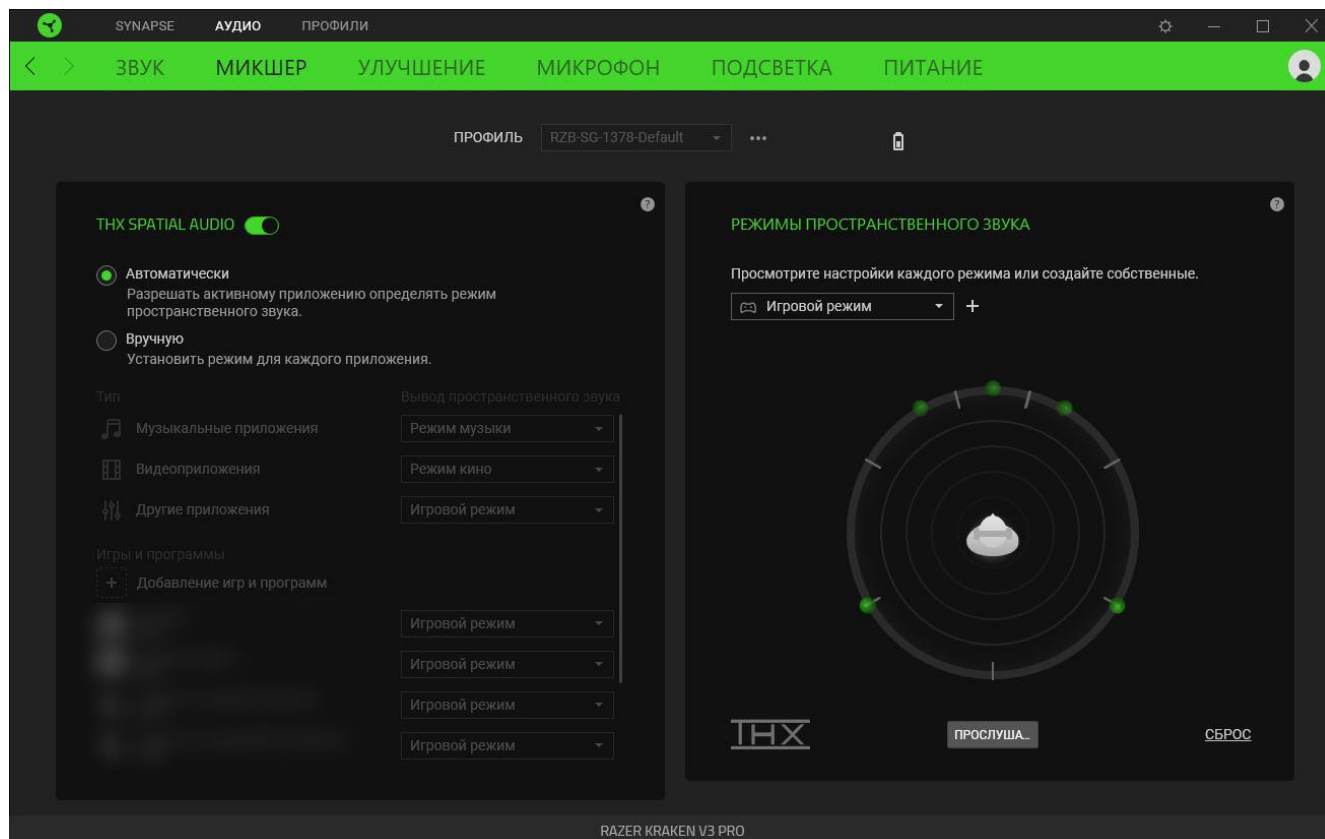

Пространственный звук THX Spatial Audio

Технология THX Spatial Audio — это передовое решение для позиционирования источников аудиосигнала, обеспечивающее более полное погружение в игру.

Используйте переключатель для включения или выключения THX Spatial Audio и соответствующих параметров. По умолчанию установлен режим «Автоматически», в котором все приложения будут использовать рекомендуемые настройки вывода. Режим «Вручную» позволяет назначить предпочитаемые режимы пространственного звука определенным типам приложений и/или отдельным приложениям.

Режимы пространственного звука

Кнопка «Прослушать» позволяет использовать проверить калибровку каждого доступного режима пространственного звука. Изменение положения любого виртуального динамика (в любом предварительно настроенном режиме) приведет к автоматическому созданию

пользовательского режима. Кроме того, создать новый пользовательский режим можно, нажав кнопку «Добавить» (+).

Нажатие кнопки «Прочее» (●●●) в любом пользовательском режиме позволяет переименовать, дублировать или удалить выбранный пользовательский режим. Чтобы вернуть исходные настройки текущего режима, нажмите кнопку «Сброс».

УЛУЧШЕНИЕ

Вложенная вкладка «Улучшение» предназначена для настройки параметров входящего аудиосигнала и частотной характеристики вашей аудиосистемы.

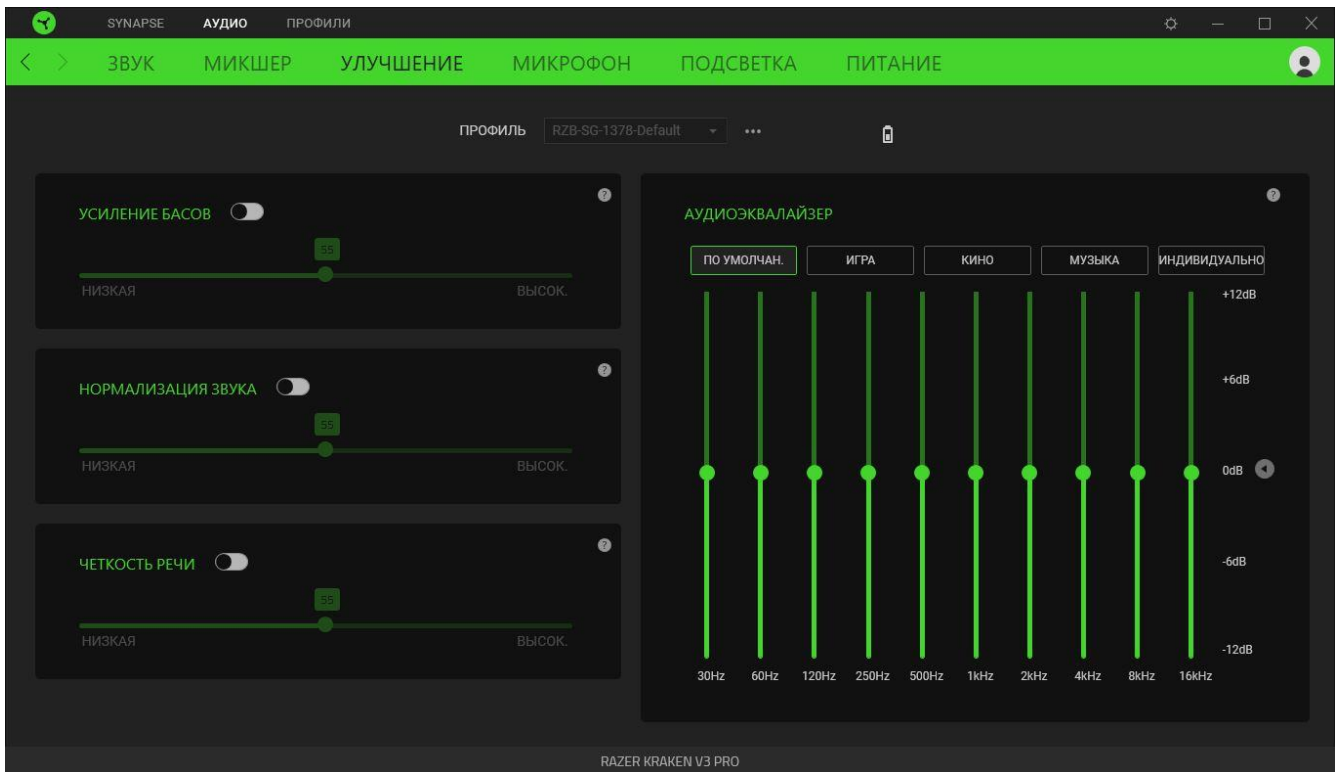

Усиление басов

Улучшение передачи низких частот для повышения качества воспроизведения басов на гарнитуре

Нормализация звука

Снижение максимальной громкости принимаемого аудиосигнала, чтобы избежать внезапных неприятных перепадов громкости, например, при крике или звуках взрыва.

Четкость речи

Повышение качества входящих голосовых реплик путем фильтрации звука для улучшения четкости и громкости.

Аудиоэквалайзер

Выберите наиболее подходящий вам доступный профиль эквалайзера для получения сбалансированного звука, погружения в игру, просмотра фильмов или прослушивания музыки. Регулировка параметров эквалайзера вручную приведет к автоматическому включению профиля «Пользовательский».

Микрофон

Вложенная вкладка «Микрофон» позволяет изменять настройки исходящего аудиосигнала с микрофона.

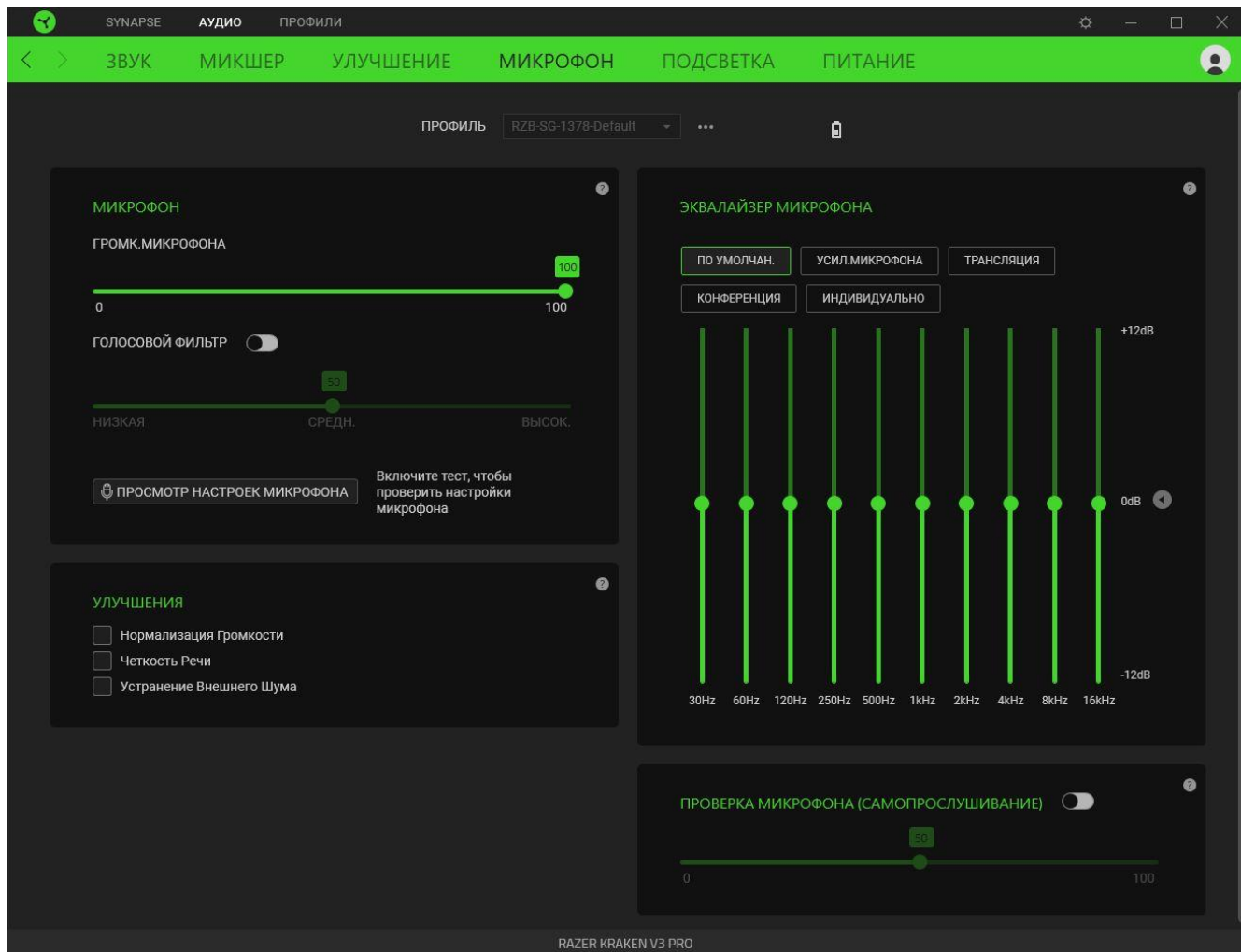

Микрофон

Управление уровнем громкости микрофона и уровнем входного сигнала для формирования более чистого аудиосигнала микрофона.

Громкость микрофона

Регулировка уровня входного сигнала микрофона или выключение микрофона.

Голосовой фильтр

Управление уровнем входного сигнала микрофона таким образом, чтобы изолировать голос от фоновых шумов. Фильтр подавляет любые звуки, громкость которой ниже пороговых.

Улучшения

Повышение качества сигнала микрофона путем включения нижеперечисленных функций.

- **«Нормализация громкости».** Уменьшение разницы в громкости самых громких и самых тихих звуков.
- **«Чистота звучания голоса».** Усиление частот речевого диапазона.
- **«Устранение внешнего шума».** Уменьшение внешнего шума.

Эквалайзер микрофона

Выбор любого наиболее подходящего профиля эквалайзера микрофона. Регулировка параметров эквалайзера вручную приведет к автоматическому включению профиля «Пользовательский».

Проверка микрофона (самопрослушивание)

Включите эту функцию для прослушивания необработанного аудиосигнала, поступающего с микрофона гарнитуры, с дополнительной возможностью увеличения или уменьшения громкости проверки.

Подсветка

Вложенная вкладка «Подсветка» позволяет изменять настройки подсветки вашего устройства Razer.

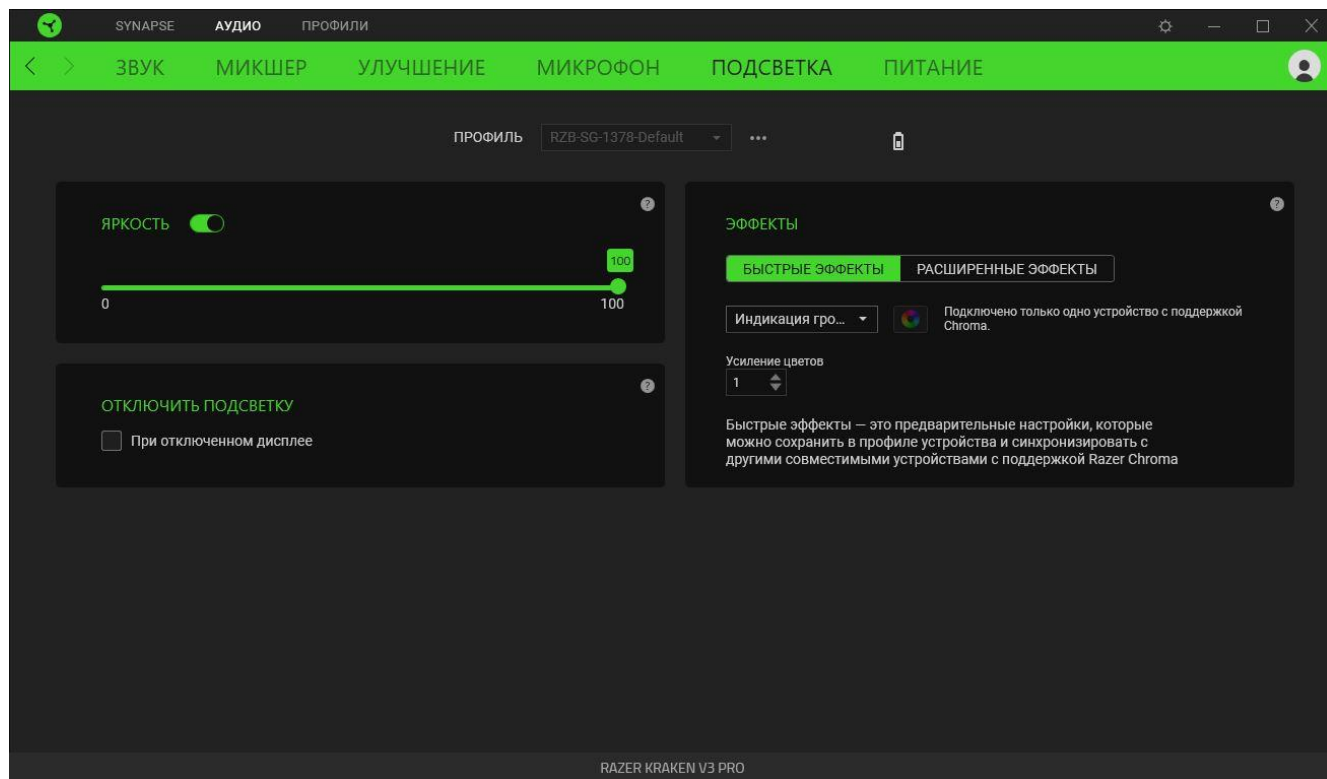

Яркость

Можно отключить подсветку вашего устройства Razer, переключив параметр «Яркость» или увеличивая / уменьшая яркость с помощью ползункового регулятора.



Отключить подсветку

Это — средство для экономии энергии, которое позволяет отключать подсветку вашего устройства при отключении дисплея вашей системы.

Быстрые эффекты

Для подсветки устройства можно выбрать и применить ряд готовых эффектов, приведенных ниже.

	Название	Описание	Как настроить
	Индикация уровня громкости	Чашки наушников будут светиться в соответствии с уровнем громкости, используя стандартный спектр цветов	Выберите уровень усиления цвета

	Пульсирует	Подсветка появляется и исчезает в выбранном цвете (цветах)	Выберите один или два цвета подсветки, либо установите случайный выбор цвета
	Циклическое переключение цветов спектра	Подсветка клавиатуры будет бесконечно циклично изменяться в спектре из 16,8 миллиона цветов	Дополнительная настройка не требуется
	Статическая подсветка	Клавиатура останется подсвеченной выбранным цветом	Выберите цвет

Если у вас имеются другие устройства, поддерживающие Razer Chroma, вы можете быстро синхронизировать их эффекты с вашим устройством Razer, нажав кнопку Chroma Sync ().

i *Примечание: Синхронизация возможна только для тех устройств, которые поддерживают выбранный эффект подсветки.*

Расширенные Эффекты

Настройка « Расширенные Эффекты » позволяет выбрать эффект Chroma для использования на периферийном устройстве, поддерживающем Razer Chroma. Чтобы приступить к созданию своего эффекта Chroma, просто нажмите кнопку Chroma Studio ().

Питание

Вложенная вкладка «Питание» дает возможность управлять энергопотреблением вашего устройства путем выключения питания, если оно бездействует в течение определенного времени.

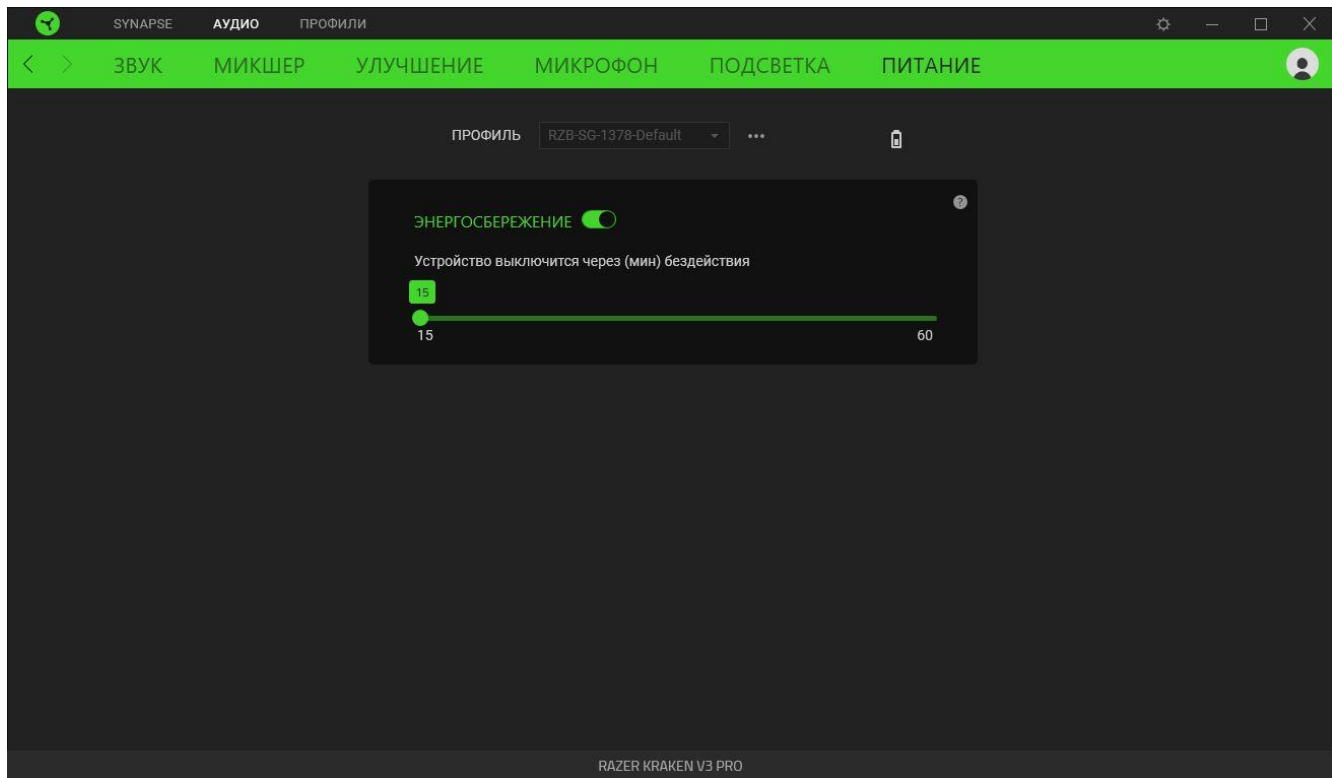





ВКЛАДКА «ПРОФИЛИ»

Вкладка «Профили» позволяет удобно управлять всеми вашими профилями и связывать их с вашими играми и приложениями.

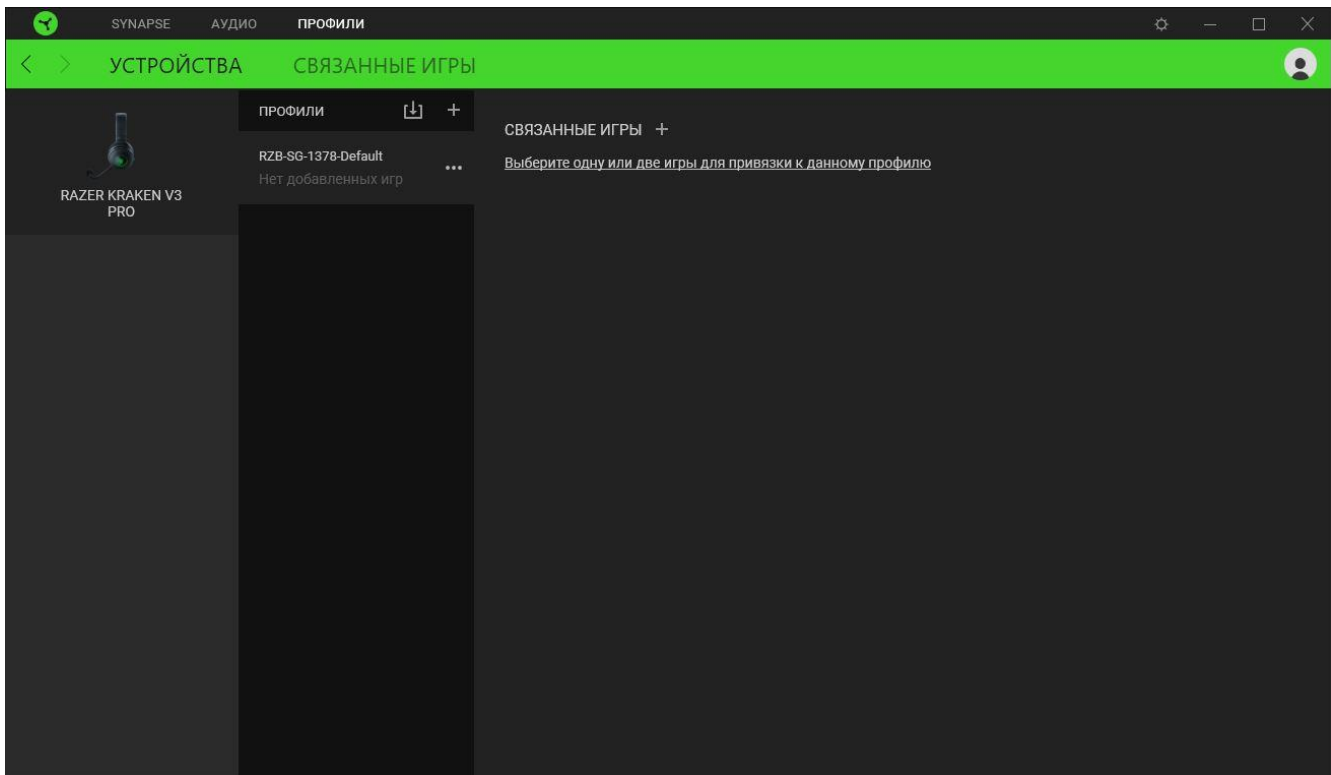
Устройства

С помощью вложенной вкладки «Устройства» можно посмотреть, какое из устройств Razer использует конкретный профиль.



Вы можете импортировать Профили / Эффекты Chroma из компьютера или облака с помощью кнопки «Импорт» (), либо создать профили в выбранном устройстве или новые Эффекты Chroma для определенных игр с помощью кнопки «Добавить» (). После связывания можно нажать кнопку «Прочее» () соответствующего эффекта Chroma или устройства, чтобы выбрать необходимый эффект Chroma или профиль устройства. Каждый профиль/Эффекты Chroma можно настроить на автоматическую активацию при запуске какого-либо приложения с помощью настройки «Связать с играми».

Связанные игры

Вложенная вкладка «Связанные игры» обеспечивает гибкость при добавлении игр, просмотре периферийных устройств, связанных с играми, или поиске добавленных игр. Также можно сортировать игры по алфавиту, времени запуска или частоте запуска. Добавленные игры будут по-прежнему здесь перечислены, даже если они не связаны с устройством Razer.

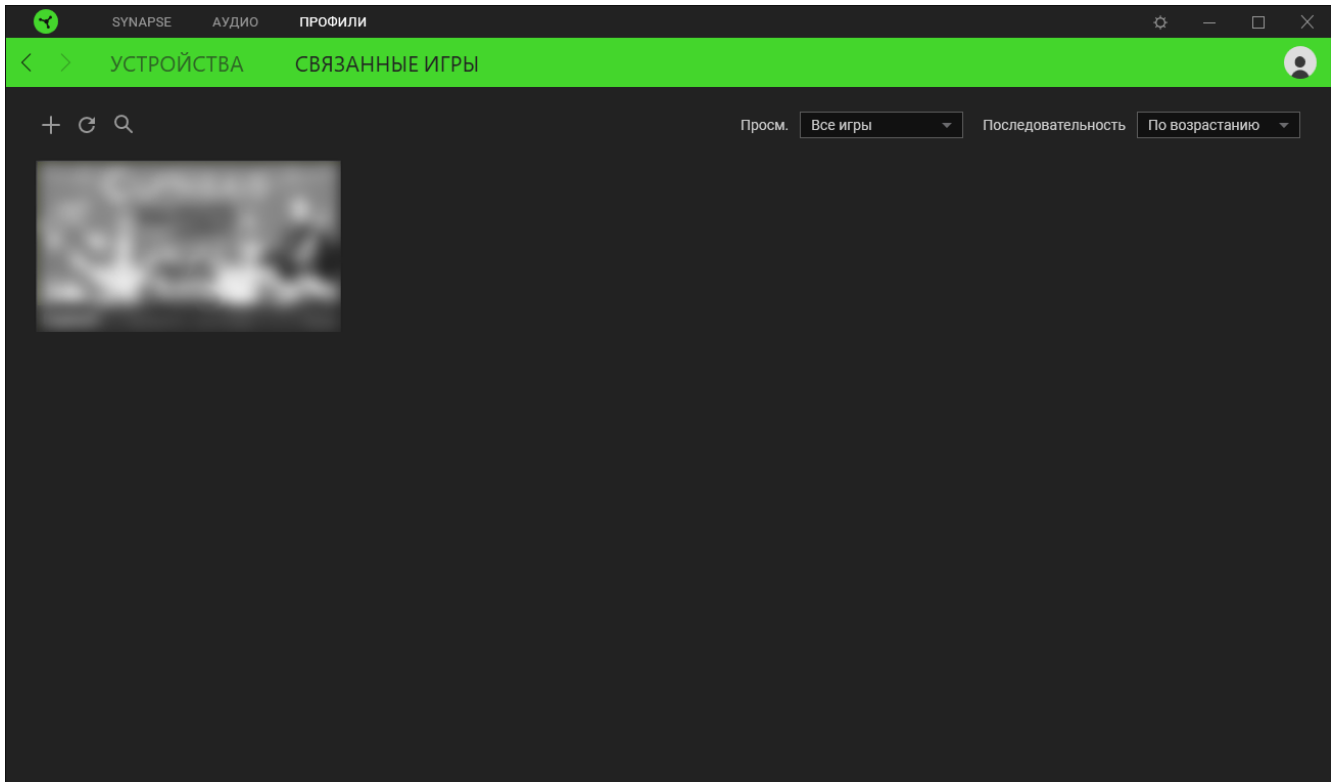

Чтобы связать игру с подключенным устройством Razer, просто щелкните игру в списке, а затем перейдите по ссылке «Выбрать устройство и его профиль для автоматического запуска во время игры», чтобы выбрать устройство Razer для связывания. После связывания можно нажать кнопку «Прочее» (●●●) соответствующего привязанного устройства, чтобы выбрать необходимый профиль устройства.

ОКНО «НАСТРОЙКИ»

Окно «Настройки» можно открыть, нажав кнопку () в Razer Synapse. В этом окне можно настраивать поведение устройства при запуске и отображать язык, используемый Razer Synapse, просматривать основное руководство для устройства Razer или выполнять сброс к заводским настройкам для любого подключенного устройства Razer.

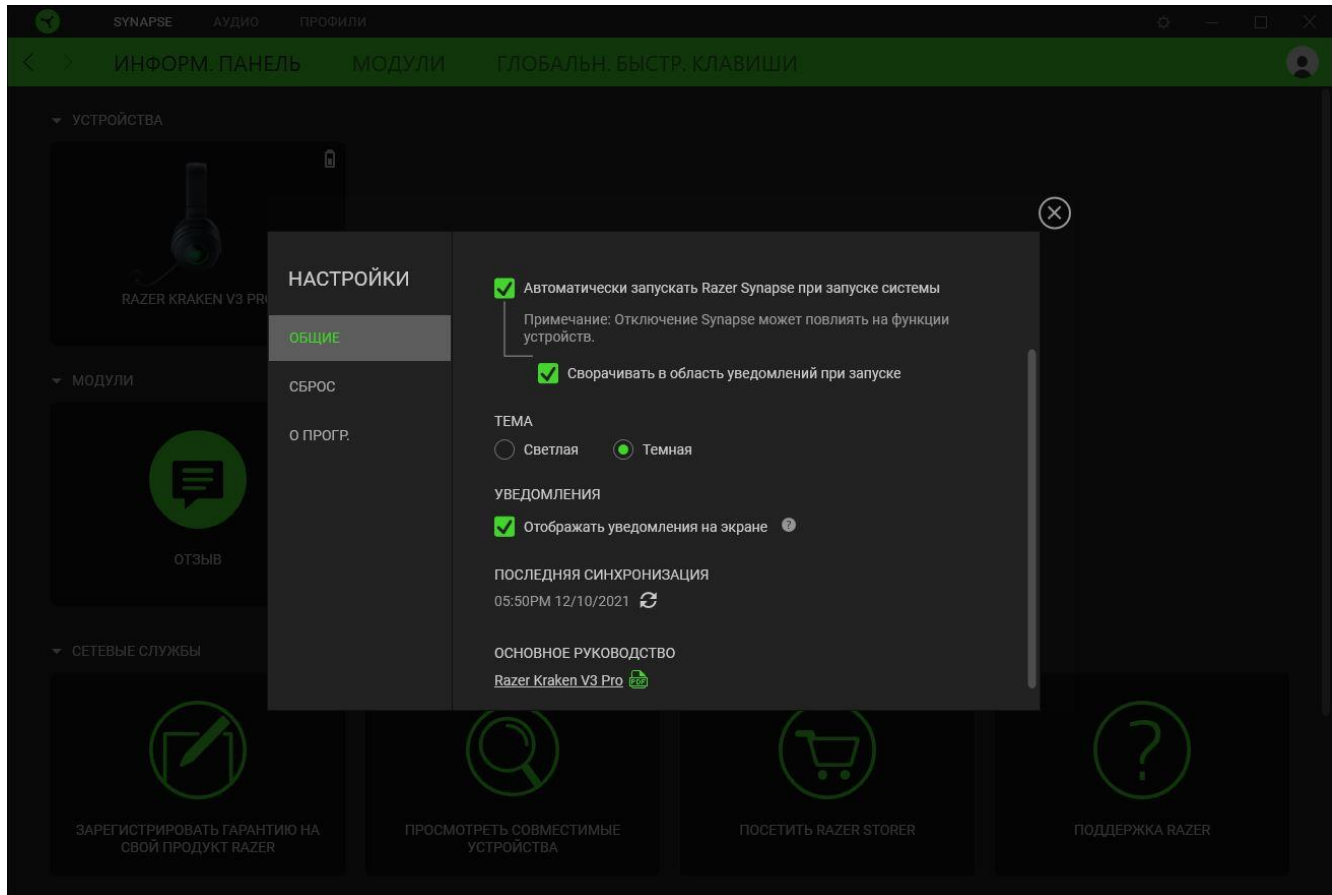

Вкладка «Общие»

На вкладке «Общие» (вкладка по умолчанию) можно изменить язык интерфейса программного обеспечения, поведение при запуске и тему, а также посмотреть основное руководство для всех подключенных устройств Razer. Кроме того, можно вручную синхронизировать профили с облаком () или просмотреть основное руководство по всем подсоединенным устройствам Razer и установленным модулям.

Вкладка «Сброс»

Вкладка «Сброс» сбрасывает параметры любого подключенного устройства Razer к заводским настройкам и/или сбрасывает настройки справки по Razer Synapse для повторного ознакомления с новыми возможностями Razer Synapse при следующем запуске приложения.

 При сбросе параметров устройства Razer все профили для выбранного устройства и все профили в его встроенной памяти будут удалены.

Вкладка «О программе»

Вкладка «О программе» отображает краткую информацию о ПО, положение об авторских правах, а также актуальные ссылки на условия использования ПО. В этой вкладке можно также проверить обновления ПО или получить быстрый доступ к сообществам Razer.

7. БЕЗОПАСНОСТЬ И ТЕХНИЧЕСКОЕ ОБСЛУЖИВАНИЕ

ПРАВИЛА ТЕХНИКИ БЕЗОПАСНОСТИ

Для обеспечения максимальной безопасности при использовании Razer Kraken V3 Pro рекомендуется следовать приведенным ниже правилам.

Если при работе с устройством возникли неполадки, которые не удалось устранить с помощью рекомендуемых действий, отключите устройство и позвоните на горячую линию Razer или посетите веб-сайт support.razer.com для получения технической поддержки.

Не разбирайте устройство. Не используйте устройство при нестандартной токовой нагрузке. Это приведет к прекращению действия гарантии.

Не допускайте контакта устройства с жидкостью, сыростью или влагой. Пользуйтесь устройством только в разрешенном диапазоне температур: от 0°C до 40°C. Если температура выйдет за пределы этого диапазона, отключите устройство от сети и дождитесь, когда температура установится на допустимом уровне.

Устройство изолирует внешние звуки даже на низкой громкости звучания, что снижает уровень контроля за окружающей обстановкой. Не следует использовать устройство во время выполнения действий, которые подразумевают необходимость слышать и реагировать на окружающие вас звуки.

Слишком высокая громкость звучания в течение продолжительного времени наносит вред вашему слуху. Кроме того, в ряде стран законодательно установлено, что уровень звукового давления в течение 8 часов не может превышать 86 дБ. Мы рекомендуем уменьшать громкость до комфортного уровня, если вы пользуетесь гарнитурой достаточно долго. Берегите свой слух.

ОБСЛУЖИВАНИЕ И ИСПОЛЬЗОВАНИЕ

Для поддержания Razer Kraken V3 Pro в рабочем состоянии требуется минимальное техническое обслуживание. Во избежание скопления грязи рекомендуется раз в месяц очищать устройство мягкой тканью или ватной палочкой. Не используйте мыло или агрессивные чистящие вещества.

МЕРЫ ПРЕДОСТОРОЖНОСТИ ПРИ РАБОТЕ С АККУМУЛЯТОРАМИ

В Razer Kraken V3 Pro установлен перезаряжаемый литий-ионный аккумулятор. Как правило, срок службы таких аккумуляторов зависит от характера использования устройства. Если вы считаете, что перезаряжаемый литий-ионный аккумулятор, установленный в Razer Kraken V3 Pro, разрядился (имеет низкий уровень заряда), попробуйте зарядить его.

Внимание! Запрещено открывать, ломать или подвергать аккумулятор воздействию проводящих материалов (металла), влаги, жидкостей, огня или источников тепла. От этого аккумуляторы могут протечь или взорваться, что может привести к травмам. Срок службы аккумулятора зависит от характера эксплуатации.

8. ЮРИДИЧЕСКАЯ ИНФОРМАЦИЯ

АВТОРСКИЕ ПРАВА И ИНФОРМАЦИЯ ОБ ИНТЕЛЛЕКТУАЛЬНОЙ СОБСТВЕННОСТИ

© Razer Inc. 2021 г. Все права защищены. Razer, девиз «For Gamers. By Gamers», «Razer Chroma», логотип с изображением трехголовой змеи и логотип Razer являются товарными знаками или зарегистрированными товарными знаками корпорации Razer Inc. или ее дочерних компаний в США и других странах. Все остальные товарные знаки принадлежат соответствующим владельцам.

Windows and the Windows logo are trademarks or registered trademarks of the Microsoft group of companies.

Компания Razer Inc. (“Razer”) может иметь авторские права, товарные знаки, секреты производства, патенты, заявки на патенты или иные имущественные права интеллектуального характера (зарегистрированные или незарегистрированные) в отношении описываемой продукции в этом руководстве. Данное основное руководство не представляет собой лицензию на любые из указанных авторских прав, товарные знаки, патенты или другие права интеллектуальной собственности. Продукт Razer Kraken V3 Pro («Продукт») может отличаться от его изображений на упаковке или в иных случаях. Компания Razer не несет ответственности за подобные отличия или за любые опечатки, которые могут встретиться. Вся содержащаяся в документе информация может быть изменена в любое время без предварительного уведомления.

ОГРАНИЧЕННАЯ ГАРАНТИЯ НА ПРОДУКТ

Самые новые действующие условия ограниченной гарантии на продукт приведены на сайте [razer.com/warranty](https://www.razer.com/warranty).

ОГРАНИЧЕНИЕ ОТВЕТСТВЕННОСТИ

Ни в каких случаях компания Razer не несет ответственности за упущенную выгоду, утраченную информацию или данные, а также за любой специальный, случайный, прямой или косвенный ущерб, нанесенный любым способом при распространении, продаже, перепродаже, использовании или невозможности использования Продукта. Ни при каких обстоятельствах компания Razer не несет ответственности за расходы, превышающие розничную стоимость Продукта.

ОБЩИЕ СВЕДЕНИЯ

Данные условия должны регулироваться и толковаться в соответствии с местным законодательством, действующим на территории, где был куплен Продукт. Если любое из этих условий будет признано неверным или неосуществимым, это условие (в зависимости от того, насколько оно будет признано неверным или неосуществимым) будет считаться отдельным и не затрагивающим законную силу остальных условий. Компания Razer сохраняет за собой право внесения изменений в какое-либо условие в любое время без предварительного