

MERCUSYS®



<http://www.mercusys.com>



Specifications are subject to change without notice. **MERCUSYS®** is a registered trademark of MERCUSYS TECHNOLOGIES CO., LTD. Other brands and product names are trademarks or registered trademarks of their respective holders.

No part of the specifications may be reproduced in any form or by any means or used to make any derivative such as translation, transformation, or adaptation without permission from MERCUSYS TECHNOLOGIES CO., LIMITED. Copyright © 2019 MERCUSYS TECHNOLOGIES CO., LIMITED. All rights reserved.



For technical support, the user guide and more information, please visit <http://www.mercusys.com/support>.

7107500123 REV1.0.0

Quick Installation Guide

Wireless N ADSL2+ Modem Router

CONTENTS

- 01 / English
- 04 / Português Brasil
- 07 / Čeština
- 10 / Deutsch
- 13 / Bahasa Indonesia
- 16 / Italiano
- 19 / Қазақша
- 22 / Polski
- 25 / Русский язык
- 28 / Srpski
- 31 / Slovenčina
- 34 / Español
- 37 / Türkçe
- 40 / Українська мова
- 43 / ไทย
- 46 / Tiếng Việt
- 51 / العربية

Hardware Connection

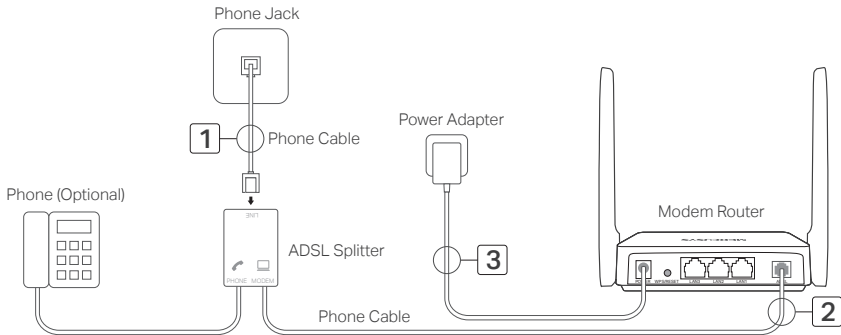

*Image may differ from actual product.

Connect the Hardware

Connect the hardware according to the diagram in the opening chapter of this guide.

If you don't need the phone service, just directly connect the modem router to the phone jack with the provided phone cable, then follow steps 3 and 4 to complete the hardware connection.

1. Connect the LINE port of the DSL splitter to the phone jack using the phone cable.
2. Connect the ADSL port of the modem router to the MODEM port of the DSL splitter using the phone cable.
3. Connect the modem router to the power socket and turn it on, and wait for it to start.
4. Wait about 1 to 2 minutes, then verify that the Power (🔌), ADSL (📶) and Wi-Fi LEDs (📶) are on before continuing.

Note: If the ADSL LED does not turn solid on, please refer to [FAQ > Q2](#).

Configure the Router

Note: You'll usually need an internet service username and password, given to you by your internet service provider (ISP) when you first signed up with them. If you are unsure, please check with your ISP.

1. Connect your device to the modem router (Wired or Wireless).
 - **Wired:** Turn off the Wi-Fi on your computer and connect your computer to the router's LAN port using an Ethernet cable.
 - **Wireless:** Connect your computer or smart device to the modem router wirelessly. The default SSID (Network Name) is on the modem router's label.
2. Launch a web browser and enter <http://mwlogin.net> in the address bar. Use admin (all lowercase) for both username and password to log in.

Note: If the login window does not appear, please refer to [FAQ > Q1](#).

3. A Quick Start window will pop up automatically when logging in for the first time; otherwise, select Quick Start from the menu. Follow the step-by-step instructions to set up an internet connection.



Enjoy the internet!

FAQ (Frequently Asked Questions)

Q1. What can I do if the login window does not appear?

- Make sure the computer is connected to the modem router properly.
- If the computer is set to a static or fixed IP address, change the computer's settings to obtain an IP address automatically from the modem router.
- Verify <http://mwlogin.net> or **192.168.1.1** is correctly entered in the web browser and press **Enter**.
- Use another web browser and try again.
- Reboot your modem router and try again.
- Disable and enable the network adapter in use again.

Q2. What can I do if the ADSL LED does not turn solid on?

- Check your cables and make sure they are all plugged in correctly, including the telephone lines and power adapter.
- Manually change your ADSL settings. Log in to the modem router's web management page. Go to **Advanced Setup > ADSL**, change the **ADSL Mode** to **G.DMT**, and click **SAVE**. If this cannot work, try to change the **ADSL Mode** to **ADSL2** and click **SAVE**.
- Restore your modem router to its factory default settings.
- Remove the ADSL splitter, directly connect the modem router to the phone jack and then reconfigure the modem router by following the instructions in this guide.
- Contact your internet service provider to verify if the ADSL line is in good status.
- If you have tried all the suggestions above and the problem persists, contact our Technical Support.

Q3. What can I do if I cannot access the internet?

- Make sure the telephone and Ethernet cables are plugged in correctly.
- Try to log in to the web management page of the modem router using the default address at <http://mwlogin.net> or **192.168.1.1**. If you can, try the following answers. If you cannot, change your computer to obtain an IP address automatically from the modem router.
- Consult your ISP and make sure all the VPI/VCI, Connection Type, account username and password are

correct. If they are not, please replace them with the correct settings and try again.

- Restore the modem router to its factory default settings and reconfigure the modem router by following the instructions in this guide.
- If you have tried all the suggestions above and the problem persists, contact our Technical Support.

Q4. How do I restore the router to its factory default settings?

- With the modem router powered on, press and hold the **WPS/RESET** button on the rear panel of the modem router for at least 5 seconds until there is an obvious change of the LED, and then release the button.
- Log in to the web management page of the modem router, and go to **Maintenance > SysRestart**, select **Factory Default Settings** and click **RESTART**, then wait until the reset process is complete.

Q5. What can I do if I forgot my web management password?

- Refer to **FAQ > Q4** to reset the modem router, and then use admin (all lowercase) for both username and password to log in.

Q6. What can I do if I forgot my wireless network password?

- By default, the wireless network has no password.
- If you have set a password for the wireless network, log in to the modem router's web management page and go to **Interface Setup > Wireless** to retrieve or reset your password.

Note: To learn more about the router, please visit our website <http://www.mercusys.com>.

Conexão física

Conecte o hardware de acordo com o diagrama no capítulo de abertura deste guia.

Se você não precisar do serviço telefônico, conecte diretamente o modem roteador à tomada telefônica com o cabo fornecido e siga as etapas 3 e 4 para concluir a conexão física.

1. Conecte a porta LINE do splitter DSL à tomada telefônica usando o cabo telefônico.
2. Conecte a porta ADSL do modem roteador à porta MODEM do splitter DSL usando o cabo telefônico.
3. Conecte o modem roteador à tomada e ligue-o e aguarde o início.
4. Aguarde cerca de 1 a 2 minutos e verifique se os LEDs Power (🔌), ADSL (📶) e Wi-Fi LEDs (📶) estão acesos antes de continuar.

Nota: Se o LED ADSL não acender, consulte [FAQ > P2](#).

Configuração do Roteador

Nota: Normalmente você precisa de um nome de usuário e senha de serviço de Internet, fornecidos pelo seu provedor de Internet (ISP) quando você contratou o serviço, inicialmente. Se você não tiver certeza, verifique com o seu provedor.

1. Conecte seu dispositivo ao modem roteador (com ou sem fio).
 - **Com fio:** desligue o Wi-Fi do seu computador e conecte-o à porta LAN do roteador usando um cabo Ethernet.
 - **Sem fio:** conecte seu computador ou dispositivo ao modem rotador sem fio. O SSID padrão (nome da rede) está na etiqueta do equipamento.
2. Abra um navegador web e digite <http://mwlogin.net> na barra de endereço. Use admin (todas minúsculas) no nome de usuário e senha para fazer login.

Nota: Se a janela de login não aparecer, consulte [FAQ > P1](#).

3. Uma janela de Início Rápido será exibida automaticamente ao fazer o login pela primeira vez; caso contrário, selecione Início Rápido no menu. Siga as instruções passo a passo para configurar uma conexão com a Internet.



Aproveite a Internet!

FAQ (perguntas frequentes)

P1. O que posso fazer se a janela de login não aparecer?

- Verifique se o computador está conectado corretamente ao modem roteador.
- Se o computador estiver definido como um endereço IP fixo ou estático, altere as configurações do computador para obter um endereço IP automaticamente do modem roteador.
- Verifique se <http://mwlogin.net> ou **192.168.1.1** foi inserido corretamente no navegador Web e pressione **Enter**.
- Use outro navegador web e tente novamente.
- Reinicie o modem roteador e tente novamente.
- Desative e ative o adaptador de rede em uso novamente.

P2. O que posso fazer se o LED ADSL não ficar aceso fixo?

- Verifique seus cabos e verifique se estão todos conectados corretamente, incluindo as linhas telefônicas e o adaptador de energia.
- Altere manualmente suas configurações de ADSL. Faça login na página de gerenciamento web do modem roteador. Vá para **Configuração avançada > ADSL**, altere o **modo ADSL** para **G.DMT** e clique em **SALVAR**. Se isso não funcionar, tente alterar o **modo ADSL** para **ADSL2** e clique em **SALVAR**.
- Restaure o modem roteador para as configurações padrão de fábrica.
- Remova o splitter ADSL, conecte o modem roteador diretamente à tomada telefônica e reconfigure-o seguindo as instruções deste guia.
- Entre em contato com o seu provedor de Internet para verificar se a linha ADSL está em bom estado.
- Se você tentou todas as sugestões acima e o problema persistir, entre em contato com o suporte técnico.

P3. O que posso fazer se não conseguir acessar a internet?

- Verifique se os cabos de telefone e Ethernet estão conectados corretamente.
- Tente fazer login na página de gerenciamento web do modem roteador usando o endereço padrão <http://mwlogin.net> ou **192.168.1.1**. Se puder, tente as seguintes respostas. Caso contrário, altere o computador para obter um endereço IP automaticamente do modem roteador.
- Consulte seu provedor e verifique se todos os VPI / VCI, Tipo de conexão, nome de usuário e senha da conta

estão corretos. Se não estiverem, substitua-os pelas configurações corretas e tente novamente.

- Restaure o modem roteador para as configurações padrão de fábrica e reconfigure-o seguindo as instruções deste guia.
- Se você tentou todas as sugestões acima e o problema persistir, entre em contato com o suporte técnico.

P4. Como faço para restaurar o roteador para as configurações padrão de fábrica?

- Com o modem roteador ligado, pressione e mantenha pressionado o botão **WPS / RESET** no painel traseiro do equipamento por pelo menos 5 segundos até que haja uma alteração do LED e, em seguida, solte o botão.
- Efetue login na página de gerenciamento web do modem roteador e vá para **Manutenção > SysRestart**, selecione **Configurações padrão** de fábrica e clique em **REINICIAR** e aguarde até que o processo de redefinição seja concluído.

P5. O que posso fazer se esquecer minha senha de gerenciamento web?

- Consulte Perguntas **freqüentes > P4** para redefinir o modem roteador e, em seguida, use admin (todas minúsculas) no nome de usuário e senha para efetuar login.

P6. O que posso fazer se esquecer minha senha de rede sem fio?

- Por padrão, a rede sem fio não tem senha.
- Se você definiu uma senha para a rede sem fio, efetue login na página de gerenciamento web do modem roteador e vá para Configuração da **interface > Sem fio** para recuperar ou redefinir sua senha.

Nota: Para saber mais sobre o roteador, visite nosso site <http://www.mercusys.com>.

Připojte hardware

Připojte hardware podle diagramu v úvodní kapitole tohoto průvodce.

Jestliže nepotřebujete telefonní službu, připojte modem router přímo k telefonní zásuvce pomocí přibaleného kabelu. Poté postupujte podle kroků 3 a 4 pro dokončení připojení hardwaru.

1. Připojte port LINE na DSL splitteru k telefonní zásuvce pomocí telefonního kabelu.
2. Připojte port ADSL na modem routeru k portu MODEM na DSL splitteru pomocí telefonního kabelu.
3. Připojte modem router k elektrické zásuvce a zapněte ho. Čekajte až nastartuje.
4. Čekajte přibližně 1 až 2 minuty a poté před pokračováním ověřte, jestli svítí Power (⏻), ADSL (⚡) and Wi-Fi LED (📶).

Poznámka: Jestliže ADSL LED trvale nesvítí, přečtěte si **FAQ > Q2**.

Nakonfigurujte Router

Poznámka: Budete potřebovat uživatelské jméno a heslo ke službě internetu, které jste dostali od svého poskytovatele internetu, když jste se poprvé přihlásili. V případě, že si nejste jistí, zkontaktujte to se svým poskytovatelem internetu.

1. Připojte své zařízení k modem routeru (kabelem nebo bezdrátově).
 - **Kabelem:** Vypněte Wi-Fi na svém počítači a připojte ho k portu LAN na routeru pomocí ethernet kabelu.
 - **Bezdrátově:** Připojte svůj počítač nebo chytré zařízení k modem routeru bezdrátově. Výchozí SSID (název sítě) je na štítku modem routeru.
2. Spusťte webový prohlížeč a vložte **http://mwlogin.net** do adresového řádku. Použijte admin (všechna malá písmena) jako uživatelské jméno i heslo pro přihlášení.

Poznámka: Jestliže se neobjeví přihlašovací okno, přečtěte si, prosím, **FAQ > Q1**.

3. Okno Quick Start se automaticky objeví při první přihlašování. V případě, že ne, zvolte Quick Start v menu. Postupujte krok za krokem podle pokynů pro nastavení internetového připojení.



Užívejte si internetu!

FAQ (Často kladené otázky)

Q1. Co mám dělat, když se neobjeví přihlašovací okno?

- Ujistěte se, že je váš počítač řádně připojený k modem routeru.
- Jestliže je počítač nastaven na statickou nebo fixní IP adresu, změňte nastavení počítače na automatické získání IP adresy z modem routeru.
- Ověřte, jestli je <http://mwlogin.net> nebo **192.168.1.1** správně vloženo do webového prohlížeče a stiskněte **Enter**.
- Použijte jiný webový prohlížeč a zkuste to znovu.
- Restartujte svůj modem router a zkuste to znovu.
- Zakažte a znovu povolte používání síťového adaptéru.

Q2. Co mám dělat, když ADSL LED trvale nesvítí?

- Zkontrolujte svoje kabely a ujistěte se, že jsou správně připojeny, včetně telefonní linky a napájecího adaptéru.
- Manuálně změňte nastavení svého ADSL. Přihlaste se na stránku webové správy modem routeru. Jděte na **Pokročilé nastavení > ADSL**, změňte režim ADSL na **G.DMT** a klikněte na **Uložit**. Jestliže to nepomohlo, zkuste změnit režim ADSL na **ADSL2** a klikněte na **Uložit**.
- Vraťte svůj modem router do původního výrobního nastavení.
- Odeberte ADSL splitter, přímo připojte modem router k telefonní zásuvce a poté znovu nakonfigurujte modem router podle následujících kroků v tomto průvodci.
- Kontaktujte svého poskytovatele internetu a ověřte, jestli je ADSL linka v dobrém stavu.
- Jestliže jste zkusili všechna výše uvedená doporučení a problém přetrvává, kontaktujte naši Technickou podporu.

Q3. Co mám dělat, když se nemohu dostat na internet?

- Ujistěte se, že telefonní a ethernet kabely jsou správně připojeny.
- Zkuste se přihlásit ke stránce webové správy modem routeru pomocí výchozí adresy <http://mwlogin.net> nebo **192.168.1.1**. Jestliže se můžete přihlásit, zkuste následující odpovědi. Jestliže ne, změňte nastavení počítače na automatické získání IP adresy z modem routeru.

- Zkonzultujte to se svým poskytovatelem internetu a ujistěte se, že všechna VPI/VCI, Typ připojení, uživatelské jméno a heslo účtu jsou správná. Jestliže ne, opravte nastavení a zkuste to znovu.
- Vraťte svůj modem router do původního výrobního nastavení a znovu nakonfigurujte modem router podle následujících pokynů v tomto průvodci.
- Jestliže jste zkusili všechna výše uvedená doporučení a problém přetrvává, kontaktujte naši Technickou podporu.

Q4. Jak vrátím router do jeho původního výrobního nastavení?

- Při zapnutém modem routeru stiskněte a držte tlačítko **WPS/RESET** na zadní panelu modem routeru po dobu alespoň 5 sekund, dokud nedojde ke zřetelné změně LED a poté tlačítko pusťte.
- Přihlaste se ke stránce webové správy modem routeru a jděte na **Údržba > SysRestart**, zvolte **Původní Výrobní Nastavení** a klikněte na **RESTART**, poté čekejte, dokud reset nebude kompletní.

Q5. Co mám dělat, když zapomenou heslo k webové správě?

- Postupujte podle **FAQ > Q4**, resetujte modem router a poté použijte pro přihlášení admin (všechna malá písmena) jako uživatelské jméno i heslo.

Q6. Co mám dělat, když zapomenou heslo ke své bezdrátové síti?

- Ve výchozím stavu nemá bezdrátová síť žádné heslo.
- Jestliže jste heslo nastavili, přihlaste se na stránce webové správy modem routeru a jděte na **Nastavení > Bezdrátová síť** pro obnovení nebo resetování svého hesla.

Poznámka: Pro získání více informací o routeru, prosím, navštivte naše webové stránky <http://www.mercusys.com>.

Hardware Anschließen

Schließen Sie die Hardware gemäß der Abbildung im Eröffnungskapitel dieser Anleitung an. Wenn Sie den Telefonservice nicht benötigen, schließen Sie den Modem-Router einfach mit dem mitgelieferten Telefonkabel direkt an die Telefonbuchse an und führen Sie dann die Schritte 3 und 4 aus, um die Hardwareverbindung abzuschließen.

1. Verbinden Sie den LINE-Anschluss des DSL-Splitters mit der Telefonbuchse über das Telefonkabel.
2. Verbinden Sie den DSL-Anschluss des Modem-Routers mit dem MODEM-Anschluss des DSL-Splitters über das Telefonkabel.
3. Schließen Sie den Modem-Router an die Steckdose an, schalten Sie ihn ein und warten Sie, bis er gestartet ist.
4. 1 bis 2 Minuten warten und dann überprüfen, ob die LEDs Power (🔌), DSL (📶) und Wi-Fi (📶) leuchten, bevor Sie fortfahren.

Hinweis: Wenn die DSL-LED nicht dauerhaft leuchtet, lesen Sie bitte **FAQ > Q2**.

Modem-Router Konfigurieren

Hinweis: In der Regel benötigen Sie einen Benutzernamen und ein Passwort für die Einwahl ins Internet, welche Ihnen von Ihrem Internetanbieter (ISP) bei nach Vertragsabschluss mitgeteilt werden. Wenn Sie unsicher sind, wenden Sie sich bitte an Ihren Anbieter.

1. Verbinden Sie Ihr Gerät mit dem Modem-Router (kabelgebunden oder drahtlos).
 - **Kabelgebunden:** Schalten Sie das WLAN an Ihrem Computer aus und verbinden Sie Ihren Computer über ein Ethernet-Kabel mit dem LAN-Anschluss des Routers.
 - **Kabellos:** Verbinden Sie Ihren Computer oder anderes Endgerät drahtlos mit dem Modem-Router. Die Standard-SSID (Netzwerkname) befindet sich auf dem Etikett des Modem-Routers.
2. Starten Sie einen Webbrowser und geben Sie **http://mwlogin.net** in der Adressleiste ein. Verwenden Sie "admin" (ohne Anführungszeichen) für Benutzernamen und Passwort, um sich anzumelden.

Hinweis: Wenn das Anmeldefenster nicht angezeigt wird, lesen Sie bitte **FAQ > Q1**.
3. Beim ersten Einloggen öffnet sich automatisch ein Schnellstartfenster, andernfalls wählen Sie Schnellstart aus

dem Menü. Befolgen Sie die Schritt-für-Schritt-Anleitung, um eine Internetverbindung einzurichten.



Viel Spaß im Internet!

FAQ (Häufig gestellte Fragen)

Q1. Was kann ich tun, wenn das Anmeldefenster nicht erscheint?

- Vergewissern Sie sich, dass der Computer ordnungsgemäß mit dem Modem-Router verbunden ist.
- Wenn der Computer auf eine statische oder feste IP-Adresse eingestellt ist, ändern Sie die Einstellungen des Computers, um eine IP-Adresse automatisch vom Modem-Router zu beziehen.
- Vergewissern Sie sich, dass <http://mwlogin.net> oder **192.168.1.1** korrekt im Webbrowser eingegeben wurde, und drücken Sie die **Eingabetaste**.
- Verwenden Sie einen anderen Webbrowser und versuchen Sie es erneut.
- Starten Sie Ihren Modem-Router neu und versuchen Sie es erneut.
- Deaktivieren und aktivieren Sie den verwendeten Netzwerkadapter wieder.

Q2. Was kann ich tun, wenn die DSL-LED nicht dauerhaft leuchtet?

- Überprüfen Sie Ihre Kabel und stellen Sie sicher, dass sie alle richtig eingesteckt sind, einschließlich der Telefonleitungen und des Netzteils.
- Ändern Sie Ihre DSL-Einstellungen manuell. Melden Sie sich auf der Webverwaltungsseite des Modem-Routers an. Gehen Sie zu **Erweiterte Einstellungen > DSL**, ändern Sie den **DSL-Modus** auf **G.DMT** und klicken Sie auf **SPEICHERN**. Wenn dies nicht funktioniert, versuchen Sie, den **DSL-Modus** auf **ADSL2** umzustellen und klicken Sie auf **SPEICHERN**.
- Setzen Sie Ihren Modem-Router auf die werkseitigen Standardeinstellungen zurück.
- Entfernen Sie den DSL-Splitter, schließen Sie den Modem-Router direkt an die Telefonbuchse an und konfigurieren Sie den Modem-Router neu, indem Sie den Anweisungen in dieser Anleitung folgen.
- Wenden Sie sich an Ihren Internetanbieter, um zu überprüfen, ob sich der DSL-Anschluss in einem guten Zustand befindet.
- Wenn Sie alle oben genannten Vorschläge ausprobiert haben und das Problem weiterhin besteht, wenden Sie sich an unseren technischen Support.

Q3. Was kann ich tun, wenn ich keinen Zugang zum Internet habe?

- Vergewissern Sie sich, dass die Telefon- und Ethernet-Kabel richtig eingesteckt sind.
- Versuchen Sie, sich auf der Webverwaltungsseite des Modem-Routers mit der Standardadresse <http://mwlogin.net> oder **192.168.1.1** anzumelden. Wenn Sie können, versuchen Sie die nachfolgenden Lösungen. Wenn Sie dies nicht können, konfigurieren Sie Ihren Computer so, dass er automatisch eine IP-Adresse vom Modem-Router erhält.
- Wenden Sie sich an Ihren Internetanbieter und vergewissern Sie sich, dass alle VPI/VCI, Verbindungstyp, Konto-Benutzername und Passwort korrekt sind. Wenn dies nicht der Fall ist, ersetzen Sie sie bitte durch die richtigen Einstellungen und versuchen Sie es erneut.
- Stellen Sie den Modem-Router auf die werkseitigen Standardeinstellungen zurück und konfigurieren Sie den Modem-Router neu, indem Sie den Anweisungen in dieser Anleitung folgen.
- Wenn Sie alle oben genannten Vorschläge ausprobiert haben und das Problem weiterhin besteht, wenden Sie sich an unseren technischen Support.

Q4. Wie kann ich den Router auf die werkseitigen Standardeinstellungen zurücksetzen?

- Halten Sie bei eingeschaltetem Modem-Router die **WPS/RESET**-Taste auf der Rückseite des Modem-Routers mindestens 5 Sekunden lang gedrückt, bis eine offensichtliche Änderung der LED vorliegt, und lassen Sie dann die Taste los.
- Melden Sie sich auf der Webverwaltungsseite des Modem-Routers an und gehen Sie zu **Wartung > Systemneustart**, wählen Sie Werkseinstellungen und klicken Sie auf **NEUSTART**, dann warten Sie, bis der Reset-Vorgang abgeschlossen ist.

Q5. Was kann ich tun, wenn ich mein Web-Management-Passwort vergessen habe?

- Lesen Sie **FAQ > Q4**, um den Modem-Router zurückzusetzen, und verwenden Sie dann "admin" (ohne Anführungszeichen) für Benutzernamen und Passwort, um sich anzumelden.

Q6. Was kann ich tun, wenn ich mein Passwort für das drahtlose Netzwerk vergessen habe?

- Im Werkzustand hat das drahtlose Netzwerk kein Passwort.
- Wenn Sie ein Passwort für das drahtlose Netzwerk festgelegt haben, melden Sie sich auf der Webverwaltungsseite des Modem-Routers an und gehen Sie zu **Schnittstelleneinrichtung > WLAN**, um Ihr Passwort abzurufen oder zurückzusetzen.

Hinweis: Um mehr über den Router zu erfahren, besuchen Sie bitte unsere Website <http://www.mercusys.com>.

Hubungkan Perangkat Keras

Hubungkan perangkat keras sesuai dengan diagram di bab pembukaan panduan ini.

Jika Anda tidak memerlukan layanan telepon, cukup sambungkan langsung router modem ke jack telepon dengan kabel telepon yang disediakan, kemudian ikuti langkah 3 dan 4 untuk menyelesaikan koneksi perangkat keras.

1. Hubungkan port LINE splitter DSL ke jack telepon menggunakan kabel telepon.
2. Sambungkan port ADSL router modem ke port MODEM splitter DSL menggunakan kabel telepon.
3. Sambungkan router modem ke soket power dan hidupkan, dan tunggu sampai mulai.
4. Tunggu sekitar 1 hingga 2 menit, lalu verifikasi bahwa LED Power (🔌), ADSL (📶) dan Wi-Fi (📶) menyala sebelum melanjutkan.

Catatan: Jika LED ADSL tidak menyala, silakan lihat **FAQ> Q2**.

Konfigurasikan Router

Catatan: Anda biasanya memerlukan nama pengguna dan kata sandi layanan internet, yang diberikan kepada Anda oleh penyedia layanan internet (ISP) Anda saat pertama kali mendaftar. Jika Anda tidak yakin, silakan hubungi ISP Anda.

1. Hubungkan perangkat Anda ke router modem (Wired atau Wireless).
 - **Wired:** Matikan Wi-Fi di komputer Anda dan hubungkan komputer Anda ke port LAN router menggunakan kabel Ethernet.
 - **Wireless:** Sambungkan komputer atau perangkat pintar Anda ke router modem secara wireless. SSID (Nama Jaringan) default tertera pada label router modem.
2. Buka browser web dan masukkan <http://mwlogin.net> di address bar. Gunakan admin (huruf kecil semua) untuk nama pengguna dan kata sandi untuk log in.

Catatan: Jika window log in tidak muncul, silakan merujuk ke **FAQ> Q1**.
3. Window Quick Start akan muncul secara otomatis saat log in untuk pertama kalinya; jika tidak, pilih Quick Start dari menu. Ikuti petunjuk langkah demi langkah untuk mengatur koneksi internet.



Selamat menikmati internet!

FAQ (Frequently Asked Questions)

Q1. Apa yang bisa saya lakukan jika window log in tidak muncul?

- Pastikan komputer terhubung ke router modem dengan benar.
- Jika komputer diatur ke alamat IP statis atau tetap, ubah pengaturan komputer untuk mendapatkan alamat IP secara otomatis dari router modem.
- Verifikasi <http://mwlogin.net> atau 192.168.1.1 telah dimasukkan dengan benar di browser web dan tekan **Enter**.
- Gunakan browser web lain dan coba lagi.
- Reboot router modem Anda dan coba lagi.
- Nonaktifkan dan aktifkan adaptor jaringan yang digunakan kembali.

Q2. Apa yang bisa saya lakukan jika LED ADSL tidak menyala?

- Periksa kabel Anda dan pastikan semuanya terhubung dengan benar, termasuk saluran telepon dan power adaptor.
- Ubah pengaturan ADSL Anda secara manual. Log in ke halaman manajemen web router modem. Buka **Advanced Setup > ADSL**, ubah **Mode ADSL** ke **G.DMT**, dan klik **SAVE**. Jika tidak berhasil, cobalah untuk mengubah **Mode ADSL** ke **ADSL2** dan klik **SAVE**.
- Kembalikan router modem Anda ke pengaturan default pabriknya.
- Hapus splitter ADSL, sambungkan router modem ke jack telepon dan kemudian konfigurasi ulang router modem dengan mengikuti instruksi dalam panduan ini.
- Hubungi penyedia layanan internet Anda untuk memverifikasi apakah saluran ADSL dalam status baik.
- Jika Anda telah mencoba semua saran di atas dan masih terdapat kendala, hubungi Technical Support kami.

Q3. Apa yang dapat saya lakukan jika saya tidak dapat mengakses internet?

- Pastikan kabel telepon dan Ethernet terhubung dengan benar.
- Cobalah masuk ke halaman manajemen web router modem menggunakan alamat default di <http://mwlogin.net> atau 192.168.1.1. Jika Anda bisa, coba jawaban berikut. Jika tidak bisa, ubah komputer

Anda untuk mendapatkan alamat IP secara otomatis dari router modem.

- Konsultasikan dengan ISP Anda dan pastikan semua VPI/VCI, Jenis Koneksi, nama pengguna dan kata sandi akun sudah benar. Jika tidak, ganti dengan pengaturan yang benar dan coba lagi.
- Kembalikan router modem ke pengaturan default pabriknya dan konfigurasi ulang router modem dengan mengikuti instruksi dalam panduan ini.
- Jika Anda telah mencoba semua saran di atas dan masih terdapat kendala, hubungi Technical Support kami.

Q4. Bagaimana cara mengembalikan router ke pengaturan default pabriknya?

- Dengan router modem dalam keadaan menyala, tekan dan tahan tombol **WPS / RESET** di panel belakang router modem selama minimal 5 detik sampai ada perubahan pada LED, dan kemudian lepaskan tombol.
- Masuk ke halaman manajemen web router modem, dan pilih **Maintenance > SysRestart**, pilih **Factory Default Settings** dan klik **RESTART**, lalu tunggu sampai proses reset selesai.

Q5. Apa yang dapat saya lakukan jika saya lupa kata sandi manajemen web saya?

- Lihat **FAQ > Q4** untuk mengatur ulang router modem, dan kemudian gunakan admin (semua huruf kecil) untuk nama pengguna dan kata sandi untuk log in.

Q6. Apa yang dapat saya lakukan jika saya lupa kata sandi jaringan wireless saya?

- Secara default, jaringan wireless tidak memiliki kata sandi.
- Jika Anda telah menetapkan kata sandi untuk jaringan wireless, masuk ke halaman manajemen web router modem dan buka **Interface Setup > Wireless** untuk mendapatkan atau mengatur ulang kata sandi Anda.

Catatan: Untuk mempelajari lebih lanjut tentang router ini, silakan kunjungi situs web kami

<http://www.mercusys.com>.

Connessione Hardware

Connettete l'hardware seguendo il diagramma presente nel capitolo di apertura di questa guida.

Se non avete necessità di telefonare, collegate il modem router direttamente alla presa telefonica con il cavo telefonico che vi è stato fornito, quindi seguite i passi 3 e 4 per completare la connessione hardware.

1. Connettete la porta LINE dello splitter DSL alla presa telefonica usando il cavo telefonico.
2. Connettete la porta ADSL del modem router alla porta MODEM dello splitter DSL usando il cavo telefonico.
3. Alimentate il modem router e accendetelo, quindi attendete che si avvii.
4. Attendete per circa 1 o 2 minuti, e prima di continuare verificate che i LED Power (🔌), ADSL (📶) e Wi-Fi (📶) siano accesi.

Nota: se il LED ADSL non diventa acceso fisso, consultate la **FAQ > Q2**.

Configurazione Router

Nota: dovete immettere username e password che vi sono state fornite dal vostro gestore Internet (ISP). Se non siete sicuri, contattate il vostro ISP.

1. Connettete il vostro dispositivo al modem router (tramite cavo Ethernet o wireless).
 - **Cablato:** disattivate il Wi-Fi del vostro computer e connettetelo alla porta LAN del router tramite un cavo Ethernet.
 - **Wireless:** connettete in wireless il vostro computer o dispositivo smart al modem router. Trovate la SSID (nome di rete) di default sull'etichetta incollata al modem router.
2. Lanciate un browser web e immettete nella barra degli indirizzi **http://mwlogin.net**. Usate admin (in caratteri minuscoli) come username e password per fare login.

Nota: se non appare la finestra di login, consultate la **FAQ > Q1**.

3. Apparirà automaticamente un pop up Quick Start quando fate login la prima volta; altrimenti selezionate Quick Start dal menu. Seguite passo passo le istruzioni per configurare una connessione Internet.



Navigate in Internet!

FAQ (Domande Frequenti)

Q1. Cosa posso fare se non appare la pagina di login?

- Assicuratevi che il computer sia connesso correttamente al modem router.
- Se il computer è impostato con un indirizzo IP statico, modificalo in modo che possa ottenere automaticamente un indirizzo IP dal modem router.
- Verificate di avere immesso nella barra degli indirizzi del web browser <http://mwlogin.net> o **192.168.1.1** e premete **Invio**.
- Usate un altro web browser e riprovate.
- Riavviate il modem router e riprovate.
- Disabilitate e abilitate la scheda di rete che state utilizzando.

Q2. Cosa posso fare se il LED ADSL non diventa accesso fisso?

- Verificate i vostri cavi e assicuratevi che siano collegati correttamente, inclusi cavi telefonici e alimentatore.
- Modificate manualmente le impostazioni ADSL. Fate login alla pagina di gestione web del modem router. Andate in **Avanzate > ADSL**, modificate la **Modalità ADSL** in **G.DMT** e fate clic su **SALVA**. Se non potete farlo, provate a modificare la **Modalità ADSL** in **ADSL2** e fate clic su **SALVA**.
- Riportate il modem router alle impostazioni di fabbrica di default.
- Rimuovete lo splitter ADSL, connettete il modem router direttamente alla presa telefonica e riconfigurate lo seguendo le istruzioni presenti in questa guida.
- Contattate il vostro ISP (gestore Internet) per verificare che la linea ADSL sia in buono stato.
- Se avete seguito tutti i suggerimenti ma il problema persiste, contattate il nostro Supporto Tecnico.

Q3. Cosa posso fare se non posso accedere a Internet?

- Assicuratevi che il cavo telefonico e il cavo Ethernet siano connessi correttamente.
- Provate a fare login alla pagina di gestione web del modem router usando l'indirizzo di default <http://mwlogin.net> o **192.168.1.1**. Se potete, seguite i nostri consigli. Se non potete, impostate il vostro computer in modo che possa ottenere automaticamente un indirizzo IP dal modem router.
- Consultate il vostro ISP (gestore Internet) e assicuratevi che VPI/VCI, Tipo di Connessione, username e password dell'account siano corretti. Se non lo sono, immettete i parametri corretti e riprovate.

- Riportate il modem router alle impostazioni di fabbrica di default e riconfigurate lo seguendo le istruzioni di questa guida
- Se avete seguito tutti i suggerimenti ma il problema persiste, contattate il nostro Supporto Tecnico.

Q4. Come posso riportare il modem router alle condizioni di fabbrica di default?

- Con il modem router acceso, premete per almeno 5 secondi il tasto **WPS/RESET** che trovate nella parte posteriore del modem router fino a quando tutti i LED cambiano di stato, quindi rilasciate il tasto.
- Fate login alla pagina di gestione web del modem router, andate in **Manutenzione > Riavvio Sistema**, selezionate **Impostazioni di Fabbrica di Defaukt**, fate clic su **RIAVVIO** e attendete che il processo di reset sia completato.

Q5. Cosa posso fare se ho dimenticato la mia password di gestione web?

- Consultate la **FAQ > Q4** per resettare il modem router e usate admin (tutto minuscolo) come username e password per fare login.

Q6. Cosa posso fare se ho dimenticato la mia password di rete wireless?

- Di default la rete wireless non ha password.
- Se avete modificato la password di rete wireless, fate login alla pagina di gestione web del modem router e andate su **Configurazione Interfaccia > Wireless** per recuperare o resettare la vostra password.

Nota: per saperne di più sul router, visitate il nostro sito web <http://www.mercusys.it>.

Жабдықты қосыңыз

Осы нұсқаулықтың алғашқы тарауындағы диаграммаға сәйкес жабдықты қосыңыз.

Егер сізге телефон қызметі қажет болмаса, модем маршрутизаторын берілген телефон кабелімен телефон ұясына тікелей жалғаңыз, содан кейін аппараттық қосылымды аяқтау үшін 3 және 4 қадамдарды орындаңыз.

1. DSL сплиттерінің LINE портын телефон кабелімен телефон ұясына қосыңыз.
2. DSL сплиттерінің MODEM портын телефон кабелімен модем маршрутизаторының ADSL портына қосыңыз.
3. Модем маршрутизаторын розеткаға қосып, оны қосыңыз да, оның іске қосылуын күтіңіз.
4. 1-2 минут күтіңіз, содан кейін Power (⏻) ADSL (📶) және Wi-Fi (📶) индикаторлары қосулы кезде жұмысыңызды жалғастырыңыз.

Ескерту: Егер ADSL жарық диоды жанбайтын болса, **FAQ> Q2** бөлімін қараңыз.

Маршрутизаторды баптау

Ескерту: Әдетте сізге интернет-провайдер (ISP) олармен алғаш тіркелгенде берген интернет-қызмет аты мен парольді қажет етеді. Егер сенімсіз болсаңыз, ISP-мен байланысыңыз.

1. Құрылғыңыз модем маршрутизаторына қосыңыз (Сымды немесе сымсыз).
 - **Сымды:** Компьютеріңіздегі Wi-Fi-ны өшіріп, компьютеріңізді Ethernet кабелінің көмегімен маршрутизатордың LAN портына қосыңыз.
 - **Сымсыз:** компьютерді немесе ақылды құрылғыны модем маршрутизаторына сымсыз қосыңыз. Әдепкі SSID (Желі Атауы) модем маршрутизаторының заттаңбасында орналасқан.
2. Веб-шолғышты іске қосыңыз және мекен-жай жолына **<http://mwlogin.net>** енгізіңіз. Кіру үшін логин мен пароль үшін admin (барлық кіші әріптер) пайдаланыңыз.

Ескерту: Егер кіру терезесі пайда болмаса, **FAQ> Q1** бөлімін қараңыз.

3. Жылдам бастау терезесі бірінші рет кірген кезде автоматты түрде пайда болады; әйтпесе, мәзірден Жылдам бастау таңдаңыз. Интернет байланысын орнату үшін қадамдық нұсқауларды орындаңыз.



Интернеттен ләззат алыңыз!

FAQ (Жиі Қойылатын Сұрақтар)

Q1. Кіру терезесі пайда болмаса не істей аламын?

- Компьютердің модем маршрутизаторына дұрыс қосылғанын тексеріңіз.
- Егер компьютер тұрақты немесе тіркелген IP мекен-жайына орнатылған болса, модем маршрутизаторынан автоматты түрде IP мекенжайын алу үшін компьютер параметрлерін өзгертіңіз.
- Веб-шолғышта <http://mwlogin.net> немесе **192.168.1.1** дұрыс енгізілгенін тексеріп, **Enter** пернесін басыңыз.
- Басқа веб-шолғышты қолданып, әрекетті қайталаңыз.
- Модем маршрутизаторын қайта жүктеп, әрекетті қайталаңыз.
- Желілік адаптерді қайтадан қолданыста өшіріңіз және қосыңыз.

Q2. Егер ADSL жарық диоды **Ф** қатты жанбаса не істей аламын?

- Кабельдеріңізді тексеріп, олардың барлығы дұрыс қосылғанын, соның ішінде телефон желілері мен қуат адаптерін тексеріңіз.
- ADSL параметрлерін қолмен өзгертіңіз. Модем маршрутизаторының веб басқару бетіне кіріңіз. **Advanced Setup > ADSL** тармағына өтіп, **ADSL** режимін **G.DMT** етіп өзгертіңіз және **САҚТАУ** пәрменін **таңдаңыз**. Егер бұл жұмыс істемесе, **ADSL** режимін **ADSL2** етіп өзгертіп, **САҚТАУ** пәрменін **таңдаңыз**.
- Модем маршрутизаторын зауыттық әдепкі параметрлеріне келтіріңіз.
- ADSL сплиттерін алып тастаңыз, модем маршрутизаторын телефон ұясына тікелей жалғаңыз, содан кейін модем маршрутизаторын осы нұсқаулықтағы нұсқауларды орындау арқылы қайта конфигурациялаңыз.
- ADSL желісінің жақсы күйде екенін тексеру үшін интернет-провайдермен байланысыңыз.
- Егер сіз жоғарыда айтылған барлық ұсыныстарды орындап көрсеңіз және мәселе шешілмесе, біздің техникалық қолдау қызметіне хабарласыңыз.

Q3. Интернетке кіре алмасам не істей аламын?

- Телефон мен Ethernet кабельдерінің дұрыс жалғанғанын тексеріңіз.
- [Http://mwlogin.net](http://mwlogin.net) немесе **192.168.1.1** әдепкі мекенжайды пайдаланып, модем маршрутизаторының веб

басқару бетіне кіріп көріңіз. Егер мүмкін болса, келесі жауаптарды қолданып көріңіз. Егер алмасаңыз, модем маршрутизаторынан автоматты түрде IP мекенжайын алу үшін компьютеріңізді өзгертіңіз.

- Интернет провайдерімен кеңесіп, барлық VPI / VCI, қосылым түрі, есептік жазбаның пайдаланушы аты мен паролі дұрыс екенін тексеріңіз. Егер олар болмаса, оларды дұрыс параметрлермен ауыстырып, әрекетті қайталаңыз.
- Модем маршрутизаторын зауыттық әдепкі параметрлеріне келтіріп, осы нұсқаулықтағы нұсқауларды орындау арқылы модем маршрутизаторын қайта конфигурациялаңыз.
- Егер сіз жоғарыда айтылған барлық ұсыныстарды орындап көрсеңіз және мәселе шешілмесе, біздің техникалық қолдау қызметіне хабарласыңыз.

Q4. Маршрутизаторды зауыттық әдепкі параметрлеріне қалай қалпына келтіруге болады?

- Модем маршрутизаторы қосылған кезде, жарықдиодты шамалы өзгеріс болғанша, модем маршрутизаторының артқы панеліндегі **WPS/RESET** түймесін кемінде 5 секунд басып тұрыңыз, содан кейін түймесін босатыңыз.
- Модем маршрутизаторының веб басқару бетіне кіріп, **Maintenance > SysRestart** тармағына өтіңіз, **Зауыттық әдепкі параметрлер** тармағын таңдаңыз да, **RESTART** түймесін басыңыз, содан кейін қалпына келтіру процесі аяқталғанша күтіңіз.

Q5. Егер мен веб-парольді ұмытып қалсам, не істей аламын?

- Модем маршрутизаторын қалпына келтіру үшін **FAQ > Q4** тармағын қараңыз, содан кейін кіру үшін логин мен пароль үшін **admin** (барлық кіші әріптерді) пайдаланыңыз.

Q6. Сымсыз желі паролін ұмытып қалсам не істей аламын?

- Әдепкі бойынша, сымсыз желіде құпия сөз жоқ.
- Егер сіз сымсыз желі үшін құпия сөзді орнатқан болсаңыз, модем маршрутизаторының веб басқару бетіне кіріп, құпия сөзді қалпына келтіру немесе қалпына келтіру үшін **Interface Setup > Wireless** бөліміне өтіңіз.

Ескерту: Маршрутизатор туралы көбірек білу үшін біздің веб-сайтқа кіріңіз <http://www.mercusys.com>.

Podłącz urządzenie

Podłącz urządzenie w sposób pokazany na rysunku w pierwszym rozdziale instrukcji.

Jeżeli nie potrzebujesz usługi telefonicznej, podłącz modem/router bezpośrednio do gniazda telefonicznego za pomocą dołączonego kabla. Aby dokończyć podłączanie sprzętu, postępuj zgodnie z krokami 3 i 4.

1. Połącz port LINE splittera DSL z gniazdem telefonicznym za pomocą kabla telefonicznego.
2. Połącz port ADSL modemu/routera z portem MODEM splittera DSL za pomocą kabla telefonicznego.
3. Podłącz modem/router do gniazda zasilania, włącz urządzenie i poczekaj, aż zacznie pracować.
4. Zanim przejdziesz dalej odczekaj 1-2 min i sprawdź, czy diody Power (⏻), ADSL (Ⓢ) i Wi-Fi (📶) świecą się.

Uwaga: Jeżeli dioda ADSL nie świeci się, zastosuj się do sekcji **FAQ > Q2**.

Konfiguracja routera

Uwaga: Zazwyczaj wymagane jest podanie nazwy użytkownika i hasła dla usługi internetowej, przydzielonych ci przez usługodawcę internetowego (ISP) podczas rejestracji. Jeżeli nie pamiętasz tych danych, skontaktuj się ze swoim usługodawcą.

1. Podłącz urządzenie do modemu/routera (za pomocą przewodu lub bezprzewodowo).
 - **Za pomocą przewodu:** Wyłącz funkcję sieci bezprzewodowej na swoim komputerze i podłącz go do portu LAN routera za pomocą kabla Ethernet.
 - **Bezprzewodowo:** Połącz komputer lub urządzenie smart z modemem/routerem bezprzewodowo. Domyślna nazwa sieci (SSID) znajduje się na etykiecie modemu/routera.
2. Uruchoom przeglądarkę internetową i wpisz <http://mwlogin.net>. Zaloguj się za pomocą domyślnej nazwy użytkownika i domyślnego hasła „admin” (małe litery).

Uwaga: Jeżeli okno logowania nie wyświetla się, zastosuj się do sekcji **FAQ > Q1**.

3. Po pierwszym zalogowaniu powinno automatycznie pojawić się okno Quick Start. Jeżeli okno nie pojawi się, wybierz opcję Quick Start z menu. Aby skonfigurować połączenie z Internetem, postępuj krok po kroku zgodnie z wyświetlanymi instrukcjami.



Korzystaj z Internetu!

Często zadawane pytania (FAQ)

Q1 Co mogę zrobić, jeżeli nie pojawia się okno logowania?

- Upewnij się, że komputer jest prawidłowo połączony z modemem/routerem.
- Jeżeli komputer ma ustawiony statyczny lub stały adres IP, zmień ustawienia komputera na automatyczne pobieranie adresu IP z modemu/routera.
- Upewnij się, że adres <http://mwlogin.net> lub **192.168.1.1** wprowadzony w pasek adresu jest prawidłowy i kliknij **Enter**.
- Otwórz inną przeglądarkę internetową i spróbuj ponownie.
- Zrestartuj modem/router i spróbuj ponownie.
- Wyłącz i włącz kartę sieciową komputera, a następnie spróbuj ponownie.

Q2 Co mogę zrobić, jeżeli nie zaświeciła się dioda ADSL Ψ ?

- Sprawdź, czy wszystkie kable (w tym linia telefoniczna i zasilacz) są prawidłowo podłączone.
- Zmień ręcznie ustawienia ADSL. Zaloguj się na stronę konfiguracyjną modemu/routera. Idź do **Konfiguracja zaawansowana > ADSL**, zmień **Tryb ADSL** na **G.DMT** i kliknij **ZAPISZ**. Jeżeli ustawienie nie zadziała, zmień **Tryb ADSL** na **ADSL2** i kliknij **ZAPISZ**.
- Przywróć ustawienia fabryczne modemu/routera.
- Odłącz splitter ADSL, podłącz modem/router bezpośrednio do gniazdka telefonicznego i ponownie skonfiguruj modem/router, zgodnie z instrukcjami zawartymi w tym przewodniku.
- Skontaktuj się ze swoim usługodawcą internetowym, aby sprawdzić stan linii ADSL.
- Jeżeli po wypróbowaniu wszystkich powyższych rozwiązań problem nadal występuje, skontaktuj się z naszym Wsparciem technicznym.

Q3 Co mogę zrobić, jeżeli nie mam dostępu do Internetu?

- Upewnij się, że kabel telefoniczny i Ethernet są prawidłowo podłączone.
- Spróbuj zalogować się na stronę konfiguracyjną modemu/routera, wpisując domyślny adres <http://mwlogin.net> lub **192.168.1.1**. Jeżeli logowanie powiedzie się, wypróbuj poniższe rozwiązania. Jeżeli logowanie nie powiedzie się, ustaw na swoim komputerze automatyczne pobieranie adresu IP z modemu/routera.

- Skontaktuj się ze swoim usługodawcą internetowym, aby upewnić się, że VPI/VCI, typ połączenia, nazwa użytkownika i hasło są prawidłowe. Jeżeli są błędne, popraw je i spróbuj ponownie.
- Przywróć ustawienia fabryczne modemu/routera i skonfiguruj go ponownie, zgodnie z instrukcjami zawartymi w tym przewodniku.
- Jeżeli po wypróbowaniu wszystkich powyższych rozwiązań problem nadal występuje, skontaktuj się z naszym Wsparciem technicznym.

Q4 Jak mogę przywrócić fabryczne ustawienia routera?

- Przy włączonym zasilaniu naciśnij i przytrzymaj przycisk **WPS/RESET** na tylnym panelu modemu/routera przez co najmniej 5 sekund, aż światło diody ulegnie zmianie.
- Zaloguj się na stronę konfiguracyjną modemu/routera, idź do **Konserwacja > Restart systemu**, wybierz **Domyślne ustawienia fabryczne** i kliknij **RESTART**. Poczekaj na zakończenie procesu resetowania.

Q5 Co mogę zrobić, jeżeli nie pamiętam hasła do strony konfiguracyjnej?

- Zastosuj się do rozwiązań **FAQ > Q4**, aby zresetować modem/router i zaloguj się za pomocą domyślnej nazwy użytkownika i domyślnego hasła „admin” (małe litery).

Q6 Co mogę zrobić, jeżeli nie pamiętam hasła mojej sieci bezprzewodowej?

- Domyślnie sieć bezprzewodowa nie jest zabezpieczona hasłem.
- Jeżeli utworzyłeś hasło sieci bezprzewodowej, zaloguj się na stronie zarządzania modemu/routera i idź do **Konfiguracja interfejsu > Bezprzewodowe**, aby odzyskać lub zresetować hasło.

Uwaga: Więcej informacji o routerze znajdziesz na stronie <http://www.mercusys.com>.

Подключите устройство

Подключите устройство, как показано на рисунке на начальной странице данного руководства. Если у Вас нет телефонного аппарата, подключите модем-роутер непосредственно в телефонную розетку и перейдите к шагам 3 и 4 для завершения подключения.

1. Подключите порт LINE сплиттера в телефонную розетку с помощью телефонного кабеля.
2. Подключите ADSL порт модем-роутера в порт MODEM сплиттера с помощью телефонного кабеля.
3. Подключите адаптер питания к модем-роутеру и включите его в розетку, включите модем и подождите его загрузки.
4. Подождите 2 минуты, пока индикаторы ADSL (🔌), Питания (🔌) и Wi-Fi (📶) не будут гореть постоянно.
Примечание: Если индикатор ADSL горит по-другому, обратитесь к FAQ > B2.

Настройка модем-роутера

Примечание: Обычно вам требуются имя пользователя и пароль для подключения к интернет, предоставленные вам вашим интернет-провайдером (ISP). Если вы не уверены, пожалуйста, свяжитесь с вашим провайдером.

1. Подключите ваш компьютер к модем-роутеру по проводной или беспроводной связи
 - **Проводное подключение:** Подключите компьютер к любому порту LAN модем-роутера с помощью кабеля Ethernet.
 - **Беспроводное подключение:** Используйте имя сети (SSID) и пароль по умолчанию, которые указаны на нижней панели модем-роутера.
2. Введите в адресной строке вашего браузера <http://mwlogin.net>. Введите admin (нижний регистр) для имени пользователя и пароля для входа.
Примечание: Если окно входа не появляется, смотрите раздел FAQ > B1.
3. При первом входе в систему автоматически откроется окно быстрой настройки; или выберите Быструю настройку из меню. Следуйте пошаговым инструкциям для настройки интернет-соединения.



Готово!

FAQ (Часто задаваемые вопросы)

В1. Что делать, если окно входа в устройство не появляется?

- Убедитесь, что вы подключили ПК к модем-роутеру правильно.
- Если в настройках параметров вашего компьютера указан статический IP-адрес, измените настройку на вашем компьютере на "Получить IP-адрес автоматически".
- Проверьте, правильно ли вы ввели в адресной строке <http://mwlogin.net> или **192.168.1.1** и нажали **Enter**.
- Попробуйте использовать другой веб-браузер и повторите попытку.
- Перезагрузите модем-роутер и повторите попытку.
- Отключите сетевой адаптер, а затем снова включите его.

В2. Что делать, если индикатор ADSL горит неправильно?

- Проверьте корректность подключения всех кабелей, в том числе телефонных кабелей и кабеля питания.
- Измените настройки ADSL вручную. Зайдите в настройки модем-роутера и перейдите в **Дополнительные настройки > ADSL**, измените **режим ADSL** на **G.DMT** и нажмите **Сохранить**. Можете также перевести режим в **ADSL2** и нажать **Сохранить**.
- Восстановите заводские настройки модем-роутера.
- Исключите DSL сплиттер из схемы подключения. Подключите модем-роутер непосредственно в телефонную розетку и настройте заново, следуя инструкциям в данном руководстве.
- Свяжитесь с вашим Интернет-провайдером и убедитесь, что DSL линия в порядке.
- Если ни один из советов не помог, свяжитесь с нашей службой Технической поддержки.

В3. Что делать, если у меня пропал доступ в Интернет?

- Убедитесь, что телефонные и Ethernet кабели подключены правильно.
- Попробуйте зайти на страницу управления модем-роутера <http://mwlogin.net> или **192.168.1.1**. Если вы сможете зайти, попробуйте выполнить следующие шаги. Если нет, укажите в настройках параметров IP на вашем компьютере "Получить IP-адрес автоматически".
- Свяжитесь с вашим Интернет-провайдером и проверьте правильность введенных VPI/VCI, типа подключения, имени пользователя и пароля для доступа к Интернет. Если что-либо неверно, введите их

заново и повторите попытку.

- Сбросьте модем-роутер до настроек по умолчанию и настройте заново, следуя инструкциям в данном руководстве.
- Если проблема не решена, свяжитесь с нашей службой Технической поддержки.

В4. Как восстановить заводские настройки модем-роутера?

- Не отключая питания модема, нажмите кнопку WPS/RESET на задней панели модем-роутера на 5 секунд и дождитесь изменения состояния индикаторов, затем отпустите кнопку.
- Войдите в настройки модем-роутера и перейдите на **страницу Управление > Сброс настроек**, выберите **Восстановить заводские настройки** и нажмите **Перезагрузить**.

В5. Что делать, если я забыл пароль для входа в настройки?

- Обратитесь к **FAQ > В4** для сброса настроек до заводских настроек, а затем используйте admin (нижний регистр) для имени пользователя и пароля для входа.

В6. Что делать, если я забыл пароль беспроводной сети?

- Пароль беспроводной сети по умолчанию отсутствует.
- Если вы установили пароль беспроводной сети, войдите в настройки модем-роутера, перейдите в **Настройки интерфейса > Беспроводной режим для просмотра пароля или его сброса**.

Примечание: Для дополнительной информации о модеме-роутере посетите страницу продукта <http://www.mercusys.ru>.

Povezivanje uređaja

Povežite uređaj prema dijagramu u početnom poglavlju ovog uputstva.

Ako nećete koristiti telefon, povežite modem router direktno preko telefonskog kabla, a zatim pratite korake 3 i 4 da završite povezivanje.

1. Povežite LINE utičnicu DSL splitera sa utičnicom na telefonu preko telefonskog kabla.
2. Povežite ADSL utičnicu modem routera sa MODEM utičnicom na DSL spliteru koristeći telefonski kabl.
3. Povežite modem router sa električnom mrežom, uključite ga i sačekajte da se startuje.
4. Čekajte 1 do 2 minuta i nakon toga proverite da li su napajanje (⏻), ADSL (📶) i Wi-Fi (📶) lampice upaljene pre nastavka.

Napomena: Ako ADSL lampica nije upaljena konstantno, molim vas pogledajte **FAQ > Q2**.

Konfiguracija routera

Napomena: Obično je potrebno korisničko ime i lozinka koju vam je obezbedio internet service provider prilikom sklapanja ugovora. Ukoliko niste sigurni obratite se vašem internet service provider-u.

1. Povežite vaš uređaj sa modem routerom (žično ili bežično).
 - **Žično:** Isključite Wi-Fi na vašem računaru i povežite se sa modem routerom preko mrežnog kabla.
 - **Bežično:** Povežite vaš računar ili pametni uređaj sa modem routerom bežično. Podrazumevan naziv Wi-Fi mreže se nalazi na nalepnici routera.
2. U adres baru Web pretraživača unesite **http://mwlogin.net**. Koristite admin (sve malim slovima) kao korisničko ime i kao lozinku.

Napomena: Ako se strana za logovanje ne pojavljuje molim vas pogledajte **FAQ > Q1**.

3. A Quick Start prozor će se pojaviti automatski prilikom prvog logovanja; Ako se to ne desi selektujte Quick Start iz menija. Pratite korak-po-korak instrukcije da bi ste podesili internet konekciju.



Uživajte u internetu!

FAQ (Često postavljana pitanja)

Q1. Šta da uradim ako mi se ne pojavi login prozor?

- Uverite se da je računar pravilno povezan sa modem routerom.
- Ako je na računaru podešena statička ili fiksna IP adresa, promenite setovanja da bi ste dobili IP adresu automatski od modem routera.
- Proverite da li ste dobro uneli **http://mwlogin.net** ili **192.168.1.1** u adres bar vašeg browsera i pritisnite **ENTER**.
- Upotrebite drugi Web browser i pokušajte ponovo.
- Restartujte vaš modem router i pokušajte ponovo.
- Onesposobite i osposobite vašu mrežnu kartu i probajte ponovo.

P2. Šta mogu da uradim ako ADSL lampica ne gori konstantno?

- Proverite da li su svi kablovi povezani pravilno, uključujući telefonski kabl i adapter za struju.
- Manuelno promenite vaše ADSL postavke. Ulogujte se na web stranicu za podešavanje modem routera. Idite na **Advanced Setup > ADSL**, promenite **ADSL Mode** na **G.DMT**, i pritisnite **SAVE**. Ukoliko ne proradi promenite **ADSL Mode** na **ADSL2** i pritisnite **SAVE**.
- Vratite vaš modem router na fabrička podešavanja.
- Uklonite ADSL splitter. Direktno povežite modem router sa telefonskim priključkom i podesite modem router prema sledećim instrukcijama ovog uputstva.
- Kontaktirajte vašeg internet servis provajder-a i proverite status kvaliteta vaše ADSL konekcije.
- Ukoliko ste pokušali sa svim gore navedenim sugestijama, a problem i dalje postoji, obratite se našoj tehničkoj podršci.

Q3. Zašto mi internet ne radi?

- Uverite se da su svi telefonski i mrežni kablovi pravilno priključeni.
- Pokušajte da se logujete na stranicu za podešavanje vašeg modem routera koristeći podrazumevanu adresu **http://mwlogin.net** ili **192.168.1.1**. Ako ste uspeali, pokušajte sa nekim od sledećih opcija. Ako niste uspeali, promenite setovanja vašeg računara u cilju dobijanja automatske IP adresu od vašeg modem routera.
- Konsultujte se sa vašim internet servis provajder-om i.

- uverite se da su sve VPI/Vci konekcije kao i korisničko ime i lozinka u redu. Ako nisu, molimo vas da ih zamenite odgovarajućim podacima i probate ponovo.
- Vratite modem router na njegova fabrička podešavanja i ponovo ga podesite prema ovom uputstvu.
- Ukoliko ste pokušali sa svim gore navedenim sugestijama, a problem i dalje postoji, obratite se našoj tehničkoj podršci.

P4. Kako da vratim moj modem router na fabrička podešavanja?

- Dok je modem router uključen, pritisnite i držite **WPS/RESET** dugme koje se nalazi na zadnjoj strani routera najmanje 5 sekundi dok ne primetite vidnu promenu u radu lampica. Nakon toga pustite dugme.
- Logujte se na stranicu za podešavanje vašeg modem routera i idite na **Maintenance > SysRestart**. Odaberite **Factory Default Settings** i pritisnite **RESTART**. Sačekajte dok se proces ne završi.

P5. Šta da uradim ako sam zaboravio lozinku za logovanje na stranicu za podešavanje mog modem routera?

- Pogledajte **FAQ > Q4** kako da resetujete modem router. Koristite admin (sve pišite malim slovima) kao korisničko ime i lozinku, da bi ste se logovali na stranicu za podešavanje vašeg modem routera.

P6. Šta mogu da uradim ako sam zaboravio moju lozinku za bežičnu mrežu?

- Prema podrazumevanim podešavanjima, bežična mreža nema lozinku.
- Ako ste postavili lozinku za vašu bežičnu mrežu, ulogujte se na stranicu za podešavanje vašeg mode routera. Idite zatim na **Interface Setup > Wireless** da bi ste videli ili resetovali vašu lozinku.

Napomena:Ako želite da dobijete više informacija o vašem modem routeru, molimo posetite našu stranicu <http://www.mercusys.com>.

Pripojenie hardvéru

Hardvér pripojte podľa schémy v úvodnej kapitole tohto návodu.

Ak nepotrebuje telefonické služby, modem/smerovač zapojte priamo do telefónnej zásuvky pomocou priloženého telefónneho kábla a na dokončenie pripojenia hardvéru postupujte podľa krokov 3 a 4.

1. Pomocou telefónneho kábla prepojte port LINE rozdeľovača DSL s telefónnou zásuvkou.
2. Pomocou telefónneho kábla prepojte port ADSL modemu/smerovača s portom MODEM na rozdeľovači DSL.
3. Modem/smerovač zapojte do elektrickej zásuvky, zapnite ho a počkajte, kým sa spustí.
4. Počkajte 1 až 2 minúty a pokračujte až vtedy, keď LED kontrolky pre napájanie (⏻), ADSL (⚡) a Wi-Fi (📶) svietia.

Poznámka: Ak LED kontrolka ADSL svieti prerušovane alebo nesvieti, postupujte podľa odpovede na **otázku č. 2** v sekcii Najčastejšie otázky.

Konfigurácia smerovača

Poznámka: Zvyčajne je potrebné meno používateľa a heslo pre prístup na internet, ktoré ste dostali od svojho poskytovateľa internetových služieb (ISP) pri registrácii. Ak si ich nepamätáte, obráťte sa na svojho ISP.

1. Pripojte svoje zariadenie k modemu/smerovaču (káblom alebo bezdrôtovo).
 - **Pripojenie prostredníctvom kábla:** Vypnite Wi-Fi pripojenie na svojom počítači a počítač pripojte ethernetovým káblom k portu LAN smerovača.
 - **Bezdrôtové pripojenie:** Pripojte svoj počítač alebo inteligentné zariadenie k modemu/smerovaču bezdrôtovo. Predvolený názov SSID (názov siete) je uvedený na štítku modemu/smerovača.
2. Spustíte webový prehliadač a do panela s adresou zadajte **http://mwlogin.net**. Na prihlásenie použite ako meno používateľa aj heslo: admin (všetko malými písmenami).

Poznámka: Ak sa okno s prihlásením nezobrazí, postupujte podľa odpovede na **otázku č. 1** v sekcii Najčastejšie otázky.
3. Okno Rýchly štart by sa malo zobrazíť automaticky pri prvom prihlásení. Ak sa nezobrazí, vyberte možnosť

Rýchly štart z ponuky. Postupujte podľa podrobných pokynov a vytvorte pripojenie na internet.



Užívajte si internet!

Najčastejšie otázky

Otázka č. 1. Čo robiť, ak sa okno s prihlásením nezobrazí?

- Skontrolujte, či je počítač správne pripojený k modemu/smerovaču.
- Ak má počítač nastavenú statickú alebo fixnú IP adresu, zmeňte nastavenie počítača na automatické získavanie IP adresy z modemu/smerovača.
- Overte, či ste do internetového prehliadača správne zadali <http://mwlogin.net> alebo **192.168.1.1** a stlačte kláves **Enter**.
- Použite iný webový prehliadač a skúste to znova.
- Reštartujte svoj modem/smerovač a skúste to znova.
- Vypnite a znova zapnite používaný sieťový adaptér.

Otázka č. 2. Čo robiť, ak LED kontrolka ADSL svieti prerušovane alebo nesvieti?

- Skontrolujte káble (vrátane telefónnych káblov a sieťového adaptéra) a uistite sa, že sú správne zapojené.
- Manuálne zmeňte nastavenia ADSL. Prihláste sa na internetovú stránku správy modemu/smerovača. Prejdite na **Rozšírené nastavenie > ADSL**, zmeňte nastavenie **Režim ADSL** na **G.DMT** a kliknite na tlačidlo **ULOŽIŤ**. Ak to nepomôže, skúste zmeniť nastavenie **Režim ADSL** na **ADSL2** a kliknite na tlačidlo **ULOŽIŤ**.
- Obnovte výrobné nastavenia modemu/smerovača.
- Odstráňte rozdeľovač ADSL, modem/smerovač pripojte priamo do telefónnej zásuvky a potom opäť nakonfigurujte modem/smerovač podľa pokynov v tomto návode.
- Obráťte sa na svojho poskytovateľa internetových služieb a overte, či je prípojka ADSL v poriadku.
- Ak ste vyskúšali všetky uvedené odporúčania a problém aj naďalej pretrváva, obráťte sa na naše oddelenie technickej podpory.

Otázka č. 3. Čo robiť, ak nemám prístup na internet?

- Skontrolujte telefónny aj ethernetový kábel a uistite sa, že sú správne zapojené.

- Pokúste sa prihlásiť na internetovú stránku správy modemu/smerovača prostredníctvom predvolenej adresy **<http://mwlogin.net>** alebo **192.168.1.1**. Ak sa na ňu dokážete prihlásiť, postupujte podľa ďalších odpovedí. Ak sa na ňu nedokážete prihlásiť, zmeňte nastavenia počítača na automatické získavanie IP adresy z modemu/smerovača.
- Obráťte sa na svojho ISP a uistite sa, či sú správne všetky údaje týkajúce sa VPI/VCI, typu pripojenia, používateľského mena a hesla ku kontu. Ak nie sú, opravte ich na správne a skúste to znova.
- Obnovte výrobné nastavenia modemu/smerovača a opäť nakonfigurujte modem/smerovač podľa pokynov v tomto návode.
- Ak ste vyskúšali všetky uvedené odporúčania a problém aj naďalej pretrváva, obráťte sa na naše oddelenie technickej podpory.

Otázka č. 4. Ako obnovím výrobné nastavenia smerovača?

- Ak je modem/smerovač zapnutý, tak stlačte a minimálne 5 sekúnd podržte tlačidlo **WPS/RESET** na zadnej strane modemu/smerovača, kým si nevšimnete zjavnú zmenu v svietení kontroliek LED a potom tlačidlo uvoľnite.
- Prihláste sa na internetovú stránku správy modemu/smerovača a prejdite do sekcie **Údržba > Reštartovanie systému**. Tu vyberte možnosť **Výrobné nastavenia**, kliknite na tlačidlo **OBNOVIŤ** a počkajte, kým prebehne obnovenie nastavení.

Otázka č. 5. Čo robiť, keď zabudnem heslo k internetovej stránke správy?

- Nastavenia modemu/smerovača obnovte podľa **odpovede č. 4** v sekcii Najčastejšie otázky a potom na prihlásenie použite ako meno používateľa aj heslo: admin (všetko malými písmenami).

Otázka č. 6. Čo robiť, ak som zabudol heslo k svojej bezdrôtovej sieti?

- Predvolene nemá bezdrôtová sieť žiadne heslo.
- Ak ste pre bezdrôtovú sieť nastavili heslo, prihláste sa na internetovú stránku správy modemu/smerovača, prejdite do sekcie **Nastavenia rozhrania > Bezdrôtová sieť**, kde môžete získať alebo znova nastaviť svoje heslo.

Poznámka: Ak sa chcete o smerovači dozvedieť viac, navštívte našu internetovú stránku <http://www.mercusys.com>.

Conectar el hardware

Conecta el hardware según el diagrama en el capítulo inicial de esta guía.

Si no necesitas el servicio telefónico, simplemente conecta directamente el módem Router al conector del teléfono con el cable telefónico proporcionado, luego sigue los pasos 3 y 4 para completar la conexión del hardware.

1. Conecta el puerto de LÍNEA del splitter DSL al conector del teléfono usando el cable del teléfono.
2. Conecta el puerto ADSL del Módem Router al puerto MODEM del splitter DSL usando el cable del teléfono.
3. Conecta el Módem Router a la toma de corriente, enciéndelo y espera a que se inicie.
4. Espera de 1 a 2 minutos, luego verifica que los LED de encendido (🔌), ADSL (📶) y Wi-Fi (📶) estén encendidos antes de continuar.

Nota: Si el LED ADSL no se enciende, por favor consulta **FAQ > Q2**.

Configurar el Router

Nota: Por lo general, necesitarás un nombre de usuario y una contraseña del servicio de Internet, que te proporcionó tu proveedor de servicios de Internet (ISP) cuando te registraste por primera vez. Si no estás seguro, consulta con tu ISP.

1. Conecta tu dispositivo al Módem Router (con cable o inalámbrico).
 - **Con cable:** apaga el Wi-Fi de tu ordenador y conéctelo al puerto LAN del Router con un cable Ethernet.
 - **Inalámbrico:** conecta tu ordenador o dispositivo inteligente al Módem Router de forma inalámbrica. El SSID (nombre de red) predeterminado está en la etiqueta del Módem Router.
2. Inicia un navegador web e ingresa **http://mwlogin.net** en la barra de direcciones. Usa admin (todo en minúsculas) tanto para el nombre de usuario como para la contraseña para iniciar sesión.

Nota: Si no aparece la ventana de inicio de sesión, por favor consulta en **FAQ > Q1**.

3. Aparecerá automáticamente una ventana de Inicio rápido al iniciar sesión por primera vez; de lo contrario, selecciona Inicio rápido en el menú. Sigue las instrucciones paso a paso para configurar una conexión a Internet.



¡Disfruta de internet!

FAQ (preguntas frecuentes)

Q1. ¿Qué puedo hacer si la ventana de inicio de sesión no aparece?

- Asegúrate de que el ordenador esté conectado al Módem Router correctamente.
- Si el ordenador está configurado con una dirección IP estática o fija, cambia la configuración del ordenador para obtener una dirección IP automáticamente del Módem Router.
- Verifica que **http://mwlogin.net** o **192.168.1.1** esté correctamente escrito en el navegador web y presiona **Enter**.
- Usa otro navegador web e intenta nuevamente.
- Reinicia tu módem router e intenta nuevamente.
- Deshabilita y habilita el adaptador de red en uso nuevamente.

Q2 ¿Qué puedo hacer si el LED ADSL no se enciende?

- Verifica tus cables y asegúrate de que estén conectados correctamente, incluidas las líneas telefónicas y el adaptador de corriente.
- Cambia manualmente la configuración de ADSL. Inicia sesión en la página de administración web del Módem Router. Vaya a **Configuración avanzada**> **ADSL**, cambia el **Modo ADSL** a **G.DMT** y haz click en **GUARDAR**. Si esto no funciona, intenta cambiar el **modo ADSL** a **ADSL2** y haz click en **GUARDAR**.
- Restaura tu Módem Router a la configuración predeterminada de fábrica.
- Retira el splitter ADSL, conecta directamente el Módem Router a la toma del teléfono y luego vuelve a configurar el Módem Router siguiendo las instrucciones de esta guía.
- Ponte en contacto con tu proveedor de servicios de Internet para verificar si la línea ADSL está en buen estado.
- Si has probado todas las sugerencias anteriores y el problema persiste, comunícate con nuestro Soporte técnico.

Q3. ¿Qué puedo hacer si no puedo acceder a Internet?

- Asegúrate de que los cables de teléfono y Ethernet estén enchufados correctamente.
- Intenta iniciar sesión en la página de administración web del Módem Router con la dirección predeterminada

en <http://mwlogin.net> o **192.168.1.1**. Si puedes, prueba las siguientes respuestas. Si no puedes, cambia la IP de tu ordenador para obtener una dirección IP automáticamente del Módem Router.

- Consulta a tu ISP y asegúrate de que todos los VPI / VCI, Tipo de conexión, nombre de usuario y contraseña de la cuenta sean correctos. Si no lo están, reemplázalos con la configuración correcta e inténtalo de nuevo.
- Restaura el Módem Router a tu configuración predeterminada de fábrica y reconfigura el Módem Router siguiendo las instrucciones de esta guía.
- Si has probado todas las sugerencias anteriores y el problema persiste, comunícate con nuestro Soporte técnico.

Q4. ¿Cómo restauro el Router a su configuración predeterminada de fábrica?

- Con el Módem Router encendido, presiona y mantén presionado el botón **WPS / RESET** en el panel posterior del Módem Router durante al menos 5 segundos hasta que haya un cambio obvio del LED, y luego suelta el botón.
- Inicia sesión en la página de administración web del Módem Router y vaya a **Mantenimiento > SysRestart**, selecciona **Configuración predeterminada** de fábrica y haz click en **REINICIAR**, luego espera hasta que se complete el proceso de reinicio.

Q5. ¿Qué puedo hacer si olvidé mi contraseña de administración web?

- Consulta **FAQ> P4** para restablecer el Módem Router, y luego usa admin (todo en minúsculas) tanto para el nombre de usuario como para la contraseña para iniciar sesión.

Q6. ¿Qué puedo hacer si olvidé mi contraseña de red inalámbrica?

- Por defecto, la red inalámbrica no tiene contraseña.
- Si has establecido una contraseña para la red inalámbrica, inicia sesión en la página de administración web del Módem Router y dirígete a **Configuración de Setup> Inalámbrica** para recuperar o restablecer su contraseña.

Nota: Para obtener más información sobre el Router, visita nuestro sitio web <http://www.mercusys.com>.

Donanımı Bağlantısı

Donanımı bu kılavuzun açılış bölümündeki şemaya göre bağlayın.

Telefon servisine ihtiyacınız yoksa, modem router'ı verilen telefon kablosuyla doğrudan telefon jakına bağlayın, ardından donanım bağlantısını tamamlamak için 3. ve 4. adımları izleyin.

1. DSL splitter'ı LINE portunu telefon kablosunu kullanarak telefon jakına bağlayın.
2. Modem router'ı ADSL portunu, telefon kablosunu kullanarak DSL ayırıcının MODEM portuna bağlayın.
3. Modem router cihazını elektrik prizine takın ve açın ve başlamasını bekleyin.
4. Yaklaşık 1-2 dakika bekleyin, sonra devam etmeden önce Güç (⏻), ADSL (⚡) ve Wi-Fi LED'lerinin (📶) açık olduğundan emin olun.

Not: ADSL LED'i sürekli yanmıyorsa, lütfen SSS > S2'ye bakın.

Router Yapılandırması

Not: İnternet servis sağlayıcınız (ISS) tarafından ilk kez kaydolduğunuzda size verilen bir internet servisi kullanıcı adı ve şifresine genellikle ihtiyacınız olacaktır. Emin değilseniz lütfen ISS'nize başvurun.

1. Aygıtınızı modem router'a bağlayın (Kablolu veya Kablosuz).
 - **Kablolu:** Bilgisayarınızdaki Wi-Fi'yi kapatın ve bir Ethernet kablosu kullanarak bilgisayarınızı router'ın LAN bağlantı noktasına bağlayın.
 - **Kablosuz:** Bilgisayarınızı veya akıllı aygıtınızı modem Router'a kablosuz olarak bağlayın. Varsayılan SSID (Ağ Adı) modem Router'ın etiketinde bulunur.
2. Bir web tarayıcısı açın ve adres çubuğuna <http://mwlogin.net> adresini girin. Oturum açmak için hem kullanıcı adı hem de şifre için admin (tümü küçük harf) kullanın.

Not: Giriş penceresi görünmezse, lütfen SSS> S1'e bakın.
3. İlk kez giriş yaparken bir Hızlı Başlangıç penceresi otomatik olarak açılır; aksi takdirde, menüden Hızlı Başlat'ı seçin. İnternet bağlantısı kurmak için adım adım talimatları izleyin.



İnternetin keyfini çıkarın!

SSS (Sıkça Sorulan Sorular)

S1. Giriş penceresi görünmezse ne yapabilirim?

- Bilgisayarın modem router'a düzgün bağlandığından emin olun.
- Bilgisayar statik veya sabit bir IP adresine ayarlanmışsa, otomatik olarak modem router'ın bir IP adresi almak için bilgisayarın ayarlarını değiştirin.
- Web tarayıcısına <http://mwlogin.net> veya **192.168.1.1**'in doğru girildiğini doğrulayın ve **Enter** tuşuna basın.
- Başka bir web tarayıcısı kullanın ve tekrar deneyin.
- Modem router yeniden başlatın ve tekrar deneyin.
- Ağ bağdaştırıcısını tekrar kullanımda devre dışı bırakın ve etkinleştirin.

S2. ADSL LED'i sürekli yanmazsa ne yapabilirim?

- Kablolarınızı kontrol edin ve telefon hatları ve güç adaptörü de dahil olmak üzere hepsinin doğru şekilde takıldığından emin olun.
- ADSL ayarlarınızı el ile değiştirin. Modem router'ın web yönetimi sayfasına giriş yapın. **Gelişmiş Kurulum> ADSL**'ye gidin, **ADSL Modunu G.DMT** olarak değiştirin ve **SAVE**'e tıklayın. Bu işe yaramazsa, **ADSL Modunu ADSL2** olarak değiştirmeyi deneyin ve **KAYDET** butonuna tıklayın.
- Modem router'ı fabrika varsayılan ayarlarına geri yükleyin.
- ADSL splitter çıkarın, modem router'ı doğrudan telefon jakına bağlayın ve bu kılavuzdaki talimatları izleyerek modem router'ı yeniden yapılandırın.
- ADSL hattının iyi durumda olup olmadığını öğrenmek için internet servis sağlayıcınıza başvurun.
- Yukarıdaki tüm önerileri denediyseniz ve sorun devam ederse, Teknik Desteğimize başvurun.

S3. İnternete giremezsem ne yapabilirim?

- Telefon ve Ethernet kablolarının doğru şekilde takıldığından emin olun.
- <http://mwlogin.net> veya **192.168.1.1** adresindeki varsayılan adresi kullanarak modem router web yönetimi sayfasına giriş yapmayı deneyin. Yapabiliyorsanız aşağıdaki cevapları deneyin. Bunu yapamazsanız, modeminizi router'dan otomatik olarak bir IP adresi almak için bilgisayarınızı değiştirin.
- İnternet Servis Sağlayıcınıza danışın ve tüm VPI / VCI, Bağlantı Türü, hesap kullanıcı adı ve şifrenin doğru

olduğundan emin olun. Değilse, lütfen bunları doğru ayarlarla değiştirin ve tekrar deneyin.

- Modem router'ı fabrika varsayılan ayarlarına geri yükleyin ve bu kılavuzdaki talimatları izleyerek modem router'ı yeniden yapılandırın.
- Yukarıdaki tüm önerileri denediyseniz ve sorun devam ederse, Teknik Desteğimize başvurun.

S4. Modem Router'ı fabrika varsayılan ayarlarına nasıl geri yüklerim?

- Modem router açık durumdayken, router'ın arka panelindeki **WPS / RESET** düğmesini LED'in belirgin bir şekilde değişmesine kadar en az 5 saniye basılı tutun ve ardından düğmeyi bırakın.
- Modem router web yönetimi sayfasına giriş yapın ve **Bakım > SysRestart** bölümüne gidin, **Factory Default Settings**'i seçin ve **RESTART**'a tıklayın, ardından sıfırlama işlemi tamamlanana kadar bekleyin.

Q5. Web yönetimi şifremini unutursam ne yapabilirim?

- Modem router'ı sıfırlamak için **SSS > S4**'e bakın ve daha sonra oturum açmak için hem kullanıcı adı hem de şifre için admin (tümü küçük harf) kullanın.

S6. Kablosuz ağ şifremini unuttuysam ne yapabilirim?



- Varsayılan olarak, kablosuz ağın şifresi yoktur.
- Kablosuz ağ için bir şifre ayarladıysanız, modem router'ın web yönetim sayfasına giriş yapın ve şifrenizi almak veya sıfırlamak için **Interface Setup > Wireless**'a gidin.

Not: Router hakkında daha fazla bilgi edinmek için lütfen <http://www.mercusys.com> web sitemizi ziyaret edin.

Підключення пристрою

Підключіть пристрій за схемою, наведеною в інструкції.

Якщо вам не потрібна послуга телефонного зв'язку, під'єднайте за допомогою телефонного кабелю модем-маршрутизатор до телефонної розетки, а потім виконайте кроки 3 та 4, щоб завершити апаратне з'єднання.

1. За допомогою телефонного кабелю підключіть LINE-порт DSL-розподільювача до телефонного роз'єму.
2. За допомогою телефонного кабелю підключіть ADSL-порт модем-маршрутизатора до порту MODEM DSL-розподільювача.
3. Під'єднайте модем-маршрутизатор до розетки, увімкніть його та дочекайтеся його запуску.
4. Зачекайте від 1 до 2 хвилин, після чого переконайтесь, що індикатори живлення (), ADSL () та Wi-Fi () увімкненні, перш ніж продовжувати.

Примітка. Якщо індикатор ADSL не вмикається, зверніться до **FAQ > Q2**.

Налаштування маршрутизатора

Примітка. Зазвичай, під час першого підключення, вам потрібні ім'я користувача та пароль для отримання Інтернет-послуги, яку вам надав ваш провайдер (ISP). Якщо ви не впевнені, зверніться до свого Інтернет провайдера.

1. Підключіть свій пристрій до модем-маршрутизатора (за допомогою кабелю чи бездротовим способом).
 - **Кабельне підключення:** вимкніть Wi-Fi на своєму комп'ютері та підключіть його до порту локальної мережі маршрутизатора за допомогою Ethernet кабелю.
 - **Бездротовий зв'язок:** підключіть свій комп'ютер чи смарт-пристрій до модем-маршрутизатора через wi-fi мережу. Стандартна назва мережі (SSID) знаходиться на етикетці пристрою.
2. Запустіть веб-браузер і введіть **http://mwlogin.net** в адресному рядку. Для входу в систему використовуйте такі параметри доступу: ім'я користувача та пароль admin (усі літери у нижньому регістрі).

Примітка. Якщо вікно авторизації не відображається, зверніться до **FAQ > Q1**.

3. Вікно швидкого запуску автоматично з'явиться при першому вході в систему; в іншому випадку виберіть

Швидко налаштування в меню. Дотримуйтесь покрокових інструкцій, щоб налаштувати Інтернет-з'єднання.



Насолоджуйтесь Інтернетом!

FAQ (Найбільш поширені питання)

Q1. Що робити, якщо вікно входу не з'являється?

- Переконайтесь, що комп'ютер належним чином підключений до модем-маршрутизатора.
- Якщо комп'ютер налаштований на статичну або фіксовану IP-адресу, змініть налаштування комп'ютера, щоб автоматично отримувати IP-адресу від модем-маршрутизатора.
- Переконайтесь, що **http://mwlogin.net** або **192.168.1.1** правильно введено у веб-браузері та натисніть **Enter**.
- Спробуйте використати інший браузер.
- Перезавантажте модем-маршрутизатор і повторіть спробу.
- Вимкніть та знову увімкніть мережевий адаптер.

Q2. Що робити, якщо індикатор ADSL не горить?

- Перевірте всі кабелі та переконайтесь, що вони правильно під'єднані, зокрема кабель телефонної лінії та адаптер живлення.
- Змініть налаштування ADSL вручну. Увійдіть на сторінку веб-керування модем-маршрутизатора. Перейдіть у розділ **Додаткові налаштування > ADSL**, змініть режим ADSL на **G.DMT** і натисніть **ЗБЕРЕГТИ**. Якщо індикатор ADSL не загорівся, спробуйте змінити режим ADSL на **ADSL2** і натисніть **ЗБЕРЕГТИ**.
- Відновіть заводські налаштування за замовчуванням на вашому модем-маршрутизаторі.
- Вимкніть ADSL-розподільувач та під'єднайте модем-маршрутизатор безпосередньо до роз'єму телефону, а потім переконфігуруйте модем-маршрутизатор, дотримуючись інструкцій.
- Зверніться до свого постачальника послуг Інтернету, щоб переконатися, що лінія ADSL у справному стані.
- Якщо ви спробували усе запропоноване вище і проблема не зникає, зверніться до нашої служби технічної підтримки.

Q3. Що робити, якщо немає доступ до Інтернету?

- Переконайтесь, що телефон та Ethernet кабель під'єднані правильно.
- Спробуйте увійти на веб-сторінку управління маршрутизатором, використовуючи адресу за замовчуванням <http://mwlogin.net> або **192.168.1.1**. Та скористайтесь майстром швидкого налаштування. Якщо ви не можете підключатись до пристрою, змініть налаштування комп'ютера на автоматичне отримання IP-адресу від маршрутизатора.
- Зверніться до свого Інтернет-провайдера та переконайтесь, що VPI/VCI, тип з'єднання, ім'я користувача та пароль вірні. Якщо ні, замініть їх коректними налаштуваннями та повторіть спробу.
- Відновіть заводські налаштування за замовчуванням на вашому модем-маршрутизаторі та переконфігуруйте його, дотримуючись інструкцій.
- Якщо ви спробували усі запропоновані вище пропозиції і проблема не зникає, зверніться до нашої служби технічної підтримки.

Q4. Як відновити маршрутизатор до його заводських налаштувань?

- Увімкнувши модем-маршрутизатор, натисніть і тримайте принаймні 5 секунд кнопку **WPS/RESET** на задній панелі пристрою, поки світловий індикатор не зміниться, а потім відпустіть кнопку.
- Увійдіть на сторінку веб-керування модем-маршрутизатора та перейдіть до **пункту Технічне обслуговування > Презавантаження**, виберіть **Заводські налаштування** та натисніть **RESTART**, а потім дочекайтеся завершення процесу .

Q5. Що робити, якщо забули пароль до веб-сторінки керування?

- Згідно **FAQ > Q4** відновіть пристрій до заводських налаштувань за замовчанням, а потім використайте **admin** (усі літери малого регістру) для імені користувача та паролю, щоб увійти в систему.

Q6. Що я можу зробити, якщо забув пароль своєї бездротової мережі?

- За замовчуванням, для бездротової мережі пароль не встановлено.
- Якщо ви встановили пароль для бездротової мережі, увійдіть на веб-сторінку керування маршрутизатором та перейдіть до розділу **Налаштування інтерфейсу > Бездротовий режим**, щоб отримати доступ до паролю, чи створити новий.

Примітка: Щоб дізнатись більше про маршрутизатор, будь ласка, відвідайте наш веб-сайт <http://www.mercusys.com>

เชื่อมต่อฮาร์ดแวร์

เชื่อมต่อฮาร์ดแวร์ตามภาพในคู่มือนี้

หากคุณไม่ต้องการใช้บริการโทรศัพท์ เพียงเชื่อมต่อเราเตอร์โมเด็มกับแจ็คโทรศัพท์โดยตรงด้วยสายโทรศัพท์ที่นำมาจากนั้นทำตามขั้นตอนที่ 3 และ 4 เพื่อทำการเชื่อมต่อฮาร์ดแวร์ให้เสร็จสมบูรณ์

1. เชื่อมต่อช่อง LINE ของตัวแยกสัญญาณ DSL เข้ากับแจ็คโทรศัพท์โดยใช้สายโทรศัพท์
2. เชื่อมต่อช่อง ADSL ของเราเตอร์โมเด็มกับช่อง MODEM ของตัวแยกสัญญาณ DSL โดยใช้สายโทรศัพท์
3. เชื่อมต่อโมเด็มเราเตอร์เข้ากับปลั๊กไฟและเปิดเครื่องแล้วรอกันว่าจ่าจะโมเด็มเราเตอร์เริ่มทำงาน
4. รอประมาณ 1 ถึง 2 นาทีจากนั้นตรวจสอบว่า Power (🔌), ADSL (📶) และไฟ LED Wi-Fi (📶) ติดก่อนดำเนินการในขั้นตอนถัดไป
หมายเหตุ: หาก ADSL LED ไม่ติดสว่าง โปรดดู FAQ > Q2

ตั้งค่าเราเตอร์

หมายเหตุ: โดยปกติคุณจะต้องได้รับ ชื่อผู้ใช้และรหัสผ่าน ในบริการอินเทอร์เน็ตที่ผู้ให้บริการอินเทอร์เน็ต (ISP) มอบให้คุณเมื่อคุณสมัครใช้ครั้งแรก

หากคุณไม่แน่ใจโปรดตรวจสอบกับ อินเทอร์เน็ตที่ผู้ให้บริการอินเทอร์เน็ต ของคุณ

1. เชื่อมต่ออุปกรณ์ของคุณกับโมเด็มเราเตอร์ (แบบมีสาย หรือ แบบไร้สาย)
 - **แบบมีสาย:** ปิด Wi-Fi คอมพิวเตอร์ และ เชื่อมต่อคอมพิวเตอร์ของคุณ โดยช่อง LAN ของเราเตอร์ด้วยสาย LAN
 - **แบบไร้สาย:** เชื่อมต่อ คอมพิวเตอร์ หรือ สมาร์ทโฟน ของคุณกับโมเด็มเราเตอร์ ด้วยไวเลส โดย SSID (ชื่อเครือข่าย) เริ่มต้นพิมพ์อยู่บนสติ๊กเกอร์ของ modem router
2. เปิด web browser และพิมพ์ <http://mwlogin.net> ในแถบที่อยู่ ใช้ admin (ตัวพิมพ์เล็กทั้งหมด) ทั้งชื่อผู้ใช้และรหัสผ่านเพื่อเข้าสู่ระบบ
หมายเหตุ: หากหน้าต่างล็อกอินไม่ปรากฏขึ้น โปรดดู FAQ > Q2
3. หน้าต่าง Quick Start จะปรากฏขึ้นโดยอัตโนมัติเมื่อเข้าสู่ระบบเป็นครั้งแรก เลือก Quick Start จากเมนู ทำตามคำแนะนำที่ละขั้นตอนเพื่อตั้งค่าการเชื่อมต่ออินเทอร์เน็ต



เพลิดเพลินกับอินเทอร์เน็ต!

FAQ (คำถามที่พบบ่อย)

Q1 ฉันทควรทำอะไรหากหน้าต่างล็อกอินไม่ปรากฏ?

- ตรวจสอบให้แน่ใจว่าคอมพิวเตอร์เชื่อมต่อกับ โมเด็มเราเตอร์อย่างถูกต้อง
- หากคอมพิวเตอร์ถูกตั้งค่าเป็น static หรือ fixed IP address ให้เปลี่ยนการตั้งค่าของคอมพิวเตอร์เพื่อรับ IP address โดยอัตโนมัติจากโมเด็มเราเตอร์
- ตรวจสอบว่าไดพิมพ์ <http://mwlogin.net> หรือ 192.168.1.1 ปรากฏถูกต้องใน web browser แล้วกด Enter
- ใช้ web browser อื่นแล้วลองอีกครั้ง
- Reboot โมเด็มเราเตอร์ของคุณแล้วลองอีกครั้ง
- ปิดใช้งานและเปิดใช้งาน network adapter ที่กำลังใช้งานอยู่และลองอีกครั้ง

Q2 ฉันทควรทำอะไรหาก ADSL LED ไม่ติดค้าง?

- ตรวจสอบสายเคเบิลของคุณและตรวจสอบให้แน่ใจว่าได้เสียบสายอย่างถูกต้องรวมทั้งสายโทรศัพท์และ adapter
- เปลี่ยนการตั้งค่า ADSL ของคุณด้วยตนเอง ลงชื่อเข้าใช้หน้าการจัดการเว็บของ modem router ไปที่ **Advanced Setup > ADSL** เปลี่ยนโหมด ADSL เป็น **G.DMT** แล้วคลิก **SAVE**. หากไม่สามารถใช้งานได้ให้ลองเปลี่ยนโหมด ADSL เป็น **ADSL2** แล้วคลิก **SAVE**
- คืนค่า โมเด็มเราเตอร์ ของคุณเป็นการตั้งค่าเริ่มต้นจากโรงงาน
- นำตัวแยกสัญญาณ ADSL ออก, เชื่อมต่อ โมเด็มเราเตอร์โดยตรงกับแจ๊คโทรศัพท์แล้วกำหนดค่า โมเด็มเราเตอร์ใหม่โดยทำตามคำแนะนำในคู่มือนี้
- ติดต่อผู้ให้บริการอินเทอร์เน็ตเพื่อตรวจสอบว่าสาย ADSL สามารถใช้งานได้หรือไม่
- หากคุณลองทำตามคำแนะนำทั้งหมดข้างต้นแล้วยังคงมีปัญหาอยู่, ติดต่อฝ่ายสนับสนุนด้านเทคนิคของเรา

Q3 ฉันทจะทำอย่างไรถ้าฉันทไม่สามารถเข้าถึงอินเทอร์เน็ตได้?

- ตรวจสอบให้แน่ใจว่าสายโทรศัพท์และ สาย LAN ถูกเชื่อมต่ออย่างถูกต้อง
- ลองเข้าสู่หน้าการจัดการเว็บของ โมเด็มเราเตอร์โดยใส่ที่อยู่เริ่มต้นที่ <http://mwlogin.net> หรือ 192.168.1.1 หากสามารถเข้าถึงได้, ลองทำตามคำแนะนำในข้อถัดไป หากคุณไม่สามารถเข้าถึงได้ให้เปลี่ยนคอมพิวเตอร์ของคุณเพื่อรับ IP Address โดยอัตโนมัติจากโมเด็มเราเตอร์
- ปรึกษา ISP ของคุณและตรวจสอบให้แน่ใจว่า VPI / VCI ทั้งหมด, ประเภทการเชื่อมต่อ, ชื่อผู้ใช้และรหัสผ่านของบัญชีถูกต้องหากไม่ใช่โปรดตั้งค่าใหม่ด้วยข้อมูลที่ถูกต้องแล้วลองอีกครั้ง
- คืนค่า โมเด็มเราเตอร์กลับเป็นการตั้งค่าเริ่มต้นจากโรงงานและกำหนดค่า โมเด็มเราเตอร์ใหม่โดยทำตามคำแนะนำในคู่มือนี้
- หากคุณลองทำตามคำแนะนำทั้งหมดข้างต้นแล้วยังคงมีปัญหาอยู่, ติดต่อฝ่ายสนับสนุนด้านเทคนิคของเรา

Q4 ฉันทจะคืนค่าโมเด็มเราเตอร์เป็นการตั้งค่าเริ่มต้นจากโรงงานได้อย่างไร?

- เมื่อเปิดโมเด็มเราเตอร์ กดปุ่ม WPS / RESET บนแผงด้านหลังของโมเด็มเราเตอร์ค้างไว้อย่างน้อย 5 วินาทีจนกว่าจะไฟสถานะ LED เปลี่ยน จากนั้นปล่อยปุ่ม
- ลงชื่อเข้าใช้หน้าการจัดการเว็บของ โมเด็มเราเตอร์ และไปที่ Maintenance > SysRestart เลือก Factory Default Settings และคลิก RESTART จากนั้นรอกจนกว่าการรีเซ็ตจะเสร็จสมบูรณ์

Q5 ฉันทจะทําอย่างไรถ้าฉันทลืมรหัสผ่านการจัดการเว็บ?

- ดูวิธีการใน FAQ > Q4 เพื่อรีเซ็ต โมเด็มเราเตอร์ จากนั้นใช้ admin (ตัวพิมพ์เล็กทั้งหมด) ทั้งชื่อผู้ใช้และรหัสผ่านเพื่อเข้าสู่ระบบ

Q6 ฉันทจะทําอย่างไรถ้าฉันทลืมรหัสผ่านเครือข่าย WIFI?

- ค่าเริ่มต้น เครือข่าย WIFI ไม่มีรหัสผ่าน
- หากคุณสามารถตั้งรหัสผ่านสำหรับเครือข่าย WIFI ให้เข้าสู่หน้าการจัดการเว็บของ โมเด็มเราเตอร์ และไปที่ Interface Setup > Wireless เพื่อดูหรือเปลี่ยนรหัสผ่านของคุณ

หมายเหตุ: หากต้องการเรียนรู้เพิ่มเติมเกี่ยวกับเราเตอร์ โปรดเยี่ยมชมเว็บไซต์ของเราที่ <http://www.mercusys.com>

Kết Nối Phần Cứng

Kết nối phần cứng theo sơ đồ trong phần mở đầu của hướng dẫn này.

Nếu bạn không cần dịch vụ điện thoại, chỉ cần kết nối trực tiếp router modem với giắc cắm thoại bằng cáp thoại được cung cấp, sau đó làm theo các bước 3 và 4 để hoàn tất kết nối phần cứng.

1. Kết nối cổng LINE của bộ chia DSL với giắc cắm thoại bằng cáp thoại.
2. Kết nối cổng ADSL của router modem với cổng MODEM của bộ chia DSL bằng cáp thoại.
3. Kết nối router modem với ổ cắm điện và bật router lên, đợi nó bắt đầu.
4. Chờ khoảng 1 đến 2 phút, sau đó xác minh rằng đèn LED Nguồn (🔌), ADSL (📶) và Wi-Fi (📶) đang bật trước khi tiếp tục.

Lưu ý: Nếu đèn LED ADSL không sáng đứng, vui lòng tham khảo **FAQ > Q2**.

Cấu hình Router

Lưu ý: Thông thường bạn sẽ cần một tên người dùng và mật mã dịch vụ internet, được cung cấp cho bạn bởi nhà cung cấp dịch vụ internet (ISP) khi bạn đăng ký lần đầu với họ. Nếu bạn không chắc chắn, vui lòng kiểm tra với ISP của bạn.

1. Kết nối thiết bị của bạn với router modem (Có dây hoặc Không dây).
 - **Có dây:** Tắt Wi-Fi trên máy tính của bạn và kết nối máy tính của bạn với cổng LAN của router bằng cáp Ethernet.
 - **Không dây:** Kết nối máy tính hoặc thiết bị thông minh của bạn với router modem không dây. SSID mặc định (Tên mạng) nằm trên nhãn của modem router.
2. Khởi chạy trình duyệt web và nhập <http://mwlogin.net> vào thanh địa chỉ. Sử dụng admin (tất cả chữ thường) cho cả tên người dùng và mật mã để đăng nhập.

Lưu ý: Nếu cửa sổ đăng nhập không xuất hiện, vui lòng tham khảo **FAQ > Q1**.

3. Cửa sổ Quick Start sẽ tự động bật lên khi đăng nhập lần đầu tiên; bạn cũng có thể chọn Quick Start từ menu. Thực hiện theo hướng dẫn từng bước để thiết lập kết nối internet.



Tận hưởng internet!

FAQ (Câu hỏi thường gặp)

Q1. Tôi phải làm gì nếu cửa sổ đăng nhập không xuất hiện?

- Đảm bảo máy tính được kết nối với router modem đúng cách.
- Nếu máy tính được đặt thành địa chỉ IP tĩnh hoặc cố định, hãy thay đổi cài đặt của máy tính để tự động lấy địa chỉ IP từ router modem.
- Xác thực <http://mwlogin.net> hoặc **192.168.1.1** được nhập chính xác trong trình duyệt web và nhấn **Enter**.
- Sử dụng một trình duyệt web khác và thử lại.
- Khởi động lại router modem của bạn và thử lại.
- Vô hiệu hóa và kích hoạt bộ chuyển đổi mạng để sử dụng lại.

Q2. Tôi phải làm gì nếu đèn LED ADSL không sáng đúng?

- Kiểm tra cáp của bạn và chắc chắn rằng tất cả chúng đều cắm, bao gồm đường dây thoại và bộ chuyển đổi nguồn.
- Thay đổi cài đặt ADSL của bạn theo cách thủ công. Đăng nhập vào trang quản lý web router modem. Chuyển đến **Cài đặt nâng cao > ADSL**, thay đổi **Chế độ ADSL** thành **G.DMT** và nhấp vào **LƯU**. Nếu không thể hoạt động, hãy thử thay đổi **Chế độ ADSL** thành **ADSL2** và nhấp vào **LƯU**.
- Khởi phục router modem của bạn về cài đặt mặc định gốc.
- Tháo bộ chia ADSL, kết nối trực tiếp router modem với giắc cắm thoại và sau đó cấu hình lại router modem bằng cách làm theo từng bước trong hướng dẫn này.
- Liên hệ với nhà cung cấp dịch vụ internet của bạn để xác thực xem đường truyền ADSL có ở trạng thái tốt không.
- Nếu bạn đã thử tất cả các đề xuất ở trên và vấn đề vẫn còn, hãy liên hệ với bộ phận Hỗ trợ Kỹ thuật của chúng tôi.

Q3. Tôi phải làm gì nếu tôi không thể truy cập internet?

- Đảm bảo cáp điện thoại và Ethernet được cắm đúng cách.
- Hãy thử đăng nhập vào trang web quản lý của router modem bằng địa chỉ mặc định tại <http://mwlogin.net> hoặc **192.168.1.1**. Nếu bạn có thể, hãy thử các câu trả lời sau đây. Nếu bạn không thể, hãy thay đổi máy tính của bạn để tự động lấy địa chỉ IP từ router modem.

- Tham khảo ý kiến ISP của bạn và đảm bảo tất cả VPI/VCI, Loại kết nối, tên người dùng và mật mã là chính xác. Nếu không, vui lòng thay thế chúng bằng các cài đặt chính xác và thử lại.
- Khôi phục router modem về cài đặt mặc định gốc và cấu hình lại router modem bằng cách làm theo từng bước trong hướng dẫn này.
- Nếu bạn đã thử tất cả các đề xuất ở trên và vấn đề vẫn còn, hãy liên hệ với bộ phận Hỗ trợ Kỹ thuật của chúng tôi.

Q4. Làm cách nào để khôi phục router về cài đặt mặc định gốc?

- Khi bật router modem, nhấn và giữ nút **WPS/RESET** trên bảng phía sau của router modem trong ít nhất 5 giây cho đến khi có sự thay đổi rõ ràng của đèn LED, sau đó thả nút.
- Đăng nhập vào trang quản lý web của router modem và đi đến **Maintenance > SysRestart**, chọn **Cài đặt mặc định gốc** và nhấp vào **RESTART**, sau đó đợi cho đến khi quá trình đặt lại hoàn tất.

Q5. Tôi phải làm gì nếu tôi quên mật mã quản lý web?

- Tham khảo **FAQ > Q4** để đặt lại router modem và sau đó sử dụng admin (tất cả chữ thường) cho cả tên người dùng và mật mã để đăng nhập.

Q6. Tôi phải làm gì nếu tôi quên mật mã mạng không dây?

- Theo mặc định, mạng không dây không có mật mã.
- Nếu bạn đã đặt mật mã cho mạng Wi-Fi, hãy đăng nhập vào trang quản lý web của router modem và truy cập **Cài Đặt Giao Diện > Không dây** để truy xuất hoặc đặt lại mật mã của bạn.

Lưu ý: Để tìm hiểu thêm về router, vui lòng truy cập trang web của chúng tôi <http://www.mercusys.com>.

- قم باستعادة جهاز المودم وتر الباءعدادات المصنعا لافتر اضيئة أو إعادة اعدادات جهاز المودم وتر باتتبا االإرشادات الموجودة في هذا الدليل .
- إذا جر بتجميعا لاقتراحات المذكورة أعلاه واستمرت المشكلة، فاتصل بالعمال الفنيالخاصبنا .
- س4. كيف يمكنني استعادة جهاز التوجيه بالباعدادات المصنعا لافتر اضيئة؟
- أثناء تشغيل جهاز المودم وتر، اضغط مع الاستمرار على زر WPS/RESET على اللوحة الخلفية لجهاز المودم وتر لمدة 5 ثوان على الأقل حتى يكو ن هناك تغيير واضح في مؤشر LED ثم حرر الزر .
- قم بتسجيل ادخول للصفحة إدارة الويب الخاصة بجهاز المودم وتر، وانتقل إلى Maintenance > SysRestart > Factory Default Settings وانقر فوق RESTART، ثم انتظر حتى تكتمل عملية إعادة التعيين .
- س5. ماذا أفعل إذا نسيت كلمة المرور الخاصة بإدارة الويب؟
- ار جع إلى الأسئلة الشائعة <س4 لإعادة تعيين جهاز المودم وتر، ثم استخدم كلمة admin (كلا لأحر فالصغيرة) لكلمة اسم المستخدم وكلمة المرور لتسجيل ادخول .
- س6. ماذا أفعل إذا نسيت كلمة المرور الخاصة بشبكة الاتصال اللاسلكية؟
- بشكلا فتر اضي، لا تحتو يالشبكة اللاسلكية على كلمة مرور .
- إذا قم بتعيين كلمة مرور للشبكة اللاسلكية، فقم بتسجيل ادخول للصفحة إدارة الويب الخاصة بجهاز المودم وتر وانتقل إلى Interface Setup > Wireless لاسترداد كلمة المرور أو إعادة تعيينها .
- ملاحظة: لمعرفة المزيد حول جهاز الروتر، يرجى زيارة موقعنا على الإنترنت <http://www.mercusys.com>.

أسئلة وأجوبة (الأسئلة الشائعة)

س1. ماذا أفعل إذا المتظهر نافذة تسجيل الدخول؟

- تأكد من توصيل الكمبيوتر بجهاز المودم وتر بشكل صحيح.
- إذا تم ضبط الكمبيوتر على عنوان IP ثابت أو محدد، قم بتغيير إعدادات الكمبيوتر للحصول على عنوان IP تلقائيًا من جهاز المودم وتر.
- تحقق من إدخال <http://mwlogin.net> أو 192.168.1.1 بشكل صحيح في متصفح الويب واضغط على Enter.
- استخدم متصفح ويب آخر وحاول مرة أخرى.
- أعد تشغيل جهاز المودم وتر وحاول مرة أخرى.
- عطّل مفعلمحو لالشبكة للمعلمة أخرى.

س2. ماذا يمكنني أن أفعل إذا الميتميز من مصباح LED الخاص بـ ADSL (P) بثبات؟

- تحقق من الكابلات وتأكد من توصيلها جميعًا بشكل صحيح، بما في ذلك خطوط الهاتف والأبتر.
 - قم بتغيير إعدادات ADSL يدويًا. قم بتسجيل الدخول إلى صفحة إدارة الويب الخاصة بجهاز المودم وتر. انتقل إلى الإعدادات المتقدمة (Advanced Setup) <ADSL، وقم بتغيير وضع ADSL إلى G.DMT، وانقر على SAVE للحفاظ. إذا لم ينجح ذلك، فحاول تغيير وضع ADSL إلى ADSL2 وانقر فوق حفظ.
 - قم باستعادة جهاز المودم وتر إلى إعدادات المصنع الافتراضية.
 - قم بإزالة المقسم للإشارة ADSL، وقم بتوصيل جهاز المودم وتر مباشرة في مقبس الهاتف. قم بإعادة إعداد جهاز المودم وتر باتباع الإرشادات الموجودة في هذا الدليل.
 - اتصل بمزود خدمة الإنترنت لتتأكد مما إذا كان خط ADSL في حاله جيدة.
 - إذا جربت جميع الاقتراحات المذكورة أعلاه واستمرت المشكلة، فاتصل بالدمال عمال الفني الخاص بنا.
- س3. ماذا أفعل إذا الماتكم من الوصل إلى الإنترنت؟
- تأكد من توصيل كابلات الهاتف والإبتر بشكل صحيح.
 - حاول تسجيل الدخول إلى صفحة إدارة الويب الخاصة بجهاز المودم وتر باستخدام العنوان الافتراضي على <http://mwlogin.net> أو 192.168.1.1. إذا تطعت، جرب الإجابات التالية. إذا لم تتمكن من ذلك، قم بتغيير جهاز الكمبيوتر الخاص بك للحصول على عنوان IP تلقائيًا من جهاز المودم وتر.
 - استشر مزود خدمة الإنترنت لتتأكد من صحة جميع VPI/VCI ونوع الاتصال واسم المستخدم وكلمة المرور للحساب.
 - إذا لم تكن كذلك، فغير جاس تبديلها بالإعدادات الصحيحة أو إعادة المحاولة.

توصيل الجهاز

- قم بتوصيل الجهاز وفقاً للمخطط الموجود بالفصل الافتتاحي من هذا الدليل.
- إذا لم تكن بحاجة إلى خدمة الهاتف، فما عليك سوى توصيل جهاز المودم روتر بمقبس الهاتف بكبل الهاتف الملحق، ثم اتبع الخطوات 3 و 4 لإكمال اتصال الجهاز.
1. قم بتوصيل منفذ خط التليفون بمقسم إشارة DSL بمقبس الهاتف باستخدام كابل الهاتف.
 2. قم بتوصيل منفذ ADSL الخاص بجهاز المودم روتر بمنفذ MODEM الخاص بتقسيم DSL باستخدام كابل الهاتف.
 3. قم بتوصيل جهاز المودم روتر بمقبس الطاقة وتشغيله، وانتظر حتى يبدأ الجهاز بالعمل.
 4. انتظر حوالي دقيقة إلى دقيقتين، ثم تحقق من أن مصابيح (LED) و (Wi-Fi) تعمل قبل المتابعة.
- ملاحظة: إذا لم يتم تشغيل مصباح ADSL LED، فالرجاء الرجوع إلى الأسئلة الشائعة > س2.

إعدادات جهاز الروتر

- ملاحظة: ستحتاج إعادة الاسم المستخدم وكلمة المرور لخدمة الإنترنت، يتم توفيرهما للمقبلمزود خدمة الإنترنت (ISP) عند التسجيل لأول مرة.
- إذا كنت غير متأكد، فيرجى الاتصال بمزود خدمة الإنترنت.
1. قم بتوصيل جهاز المودم روتر (سلكياً أو لاسلكياً)
 - سلكياً: قم بإيقاف تشغيل لوائي جهاز الكمبيوتر الخاص بك وتوصيل الكابل Ethernet الخاص بالروتر باستخدام كابل Ethernet.
 - لاسلكياً: قم بتوصيل الكمبيوتر أو الجهاز الذكي بالمودم روتر لاسلكياً SSID. الافتراضي (اسم الشبكة) موجود على ملصق جهاز المودم روتر.
 2. قم بتشغيل متصفح ويب أو اكتب <http://mwlogin.net> في شريط العناوين. استخدم كلمة admin (كلالحر والاصغيرة) لكل من اسم المستخدم وكلمة المرور لتسجيل الدخول.
 - ملاحظة: إذا المتظهر نافذة تسجيل الدخول، فيرجى الرجوع إلى الأسئلة الشائعة > س1.
 3. وقتظهر نافذة بدء الإعدادات السريعة تلقائياً عند تسجيل الدخول لأول مرة، بخلاف ذلك، حدد البدء السريع مع القائمة. اتبع التعليمات خطوة بخطوة لإعداد اتصال الإنترنت.



استمتع بالإنترنت!

English

MERCUSYS hereby declares that the device is in compliance with the essential requirements and other relevant provisions of directives 2014/53/EU, 2009/125/EC, 2011/65/EU and (EU)2015/863.

The original EU declaration of conformity may be found at <http://www.mercusys.com/en/ce>.

Čeština

MERCUSYS tímto prohlašuje, že toto zařízení je ve shodě se základními požadavky a dalšími příslušnými ustanoveními směrnic 2014/53/EU, 2009/125/ES, 2011/65/EU a (EU)2015/863.

Originál EU prohlášení o shodě lze nalézt na <http://www.mercusys.com/en/ce>.

Deutsch

MERCUSYS erklärt hiermit, dass dieses Gerät die Grundanforderungen und andere relevante Vorgaben der Richtlinien 2014/53/EU, 2009/125/EG, 2011/65/EU und (EU)2015/863 erfüllt.

Die Original-EU-Konformitätserklärung kann in englischer Sprache hier heruntergeladen werden: <http://www.mercusys.com/en/ce>.

Italiano

MERCUSYS dichiara che questo dispositivo è conforme ai requisiti fondamentali e alle altre disposizioni delle direttive 2014/53/UE, 2009/125/CE, 2011/65/UE e (UE)2015/863.

La dichiarazione di conformità EU originale si trova in <http://www.mercusys.com/en/ce>.

Polski

MERCUSYS deklaruje, że niniejsze urządzenie spełnia wszelkie stosowne wymagania oraz jest zgodne z postanowieniami dyrektyw 2014/53/UE, 2009/125/WE, 2011/65/UE i (UE)2015/863.

Pełna deklaracja zgodności UE znajduje się na stronie <http://www.mercusys.com/en/ce>.

Slovenčina

MERCUSYS týmto vyhlasuje, že toto zariadenie je v zhode so základnými požiadavkami a ďalšími príslušnými ustanoveniami smerníc 2014/53/EÚ, 2009/125/ES, 2011/65/EÚ a (EÚ)2015/863.

Originál EU vyhlásenia o zhode možno nájsť na <http://www.mercusys.com/en/ce>.

Español

Por la presente MERCUSYS declara que este dispositivo cumple con los requisitos esenciales y otras disposiciones relevantes de las directivas 2014/53/UE, 2009/125/CE, 2011/65/UE y (UE)2015/863.

La declaración original CE de la conformidad puede encontrarse en: <http://www.mercusys.com/en/ce>.

Türkçe

MERCUSYS, işbu belgede bu cihazın temel gereksinimlerle ve ilgili 2014/53/EU, 2009/125/EC, 2011/65/EU ve (EU)2015/863 hükümlerinin direktifleri ile uyumlu olduğunu beyan eder.

Orijinal AB uygun beyanını <http://www.mercusys.com/en/ce> adresinde bulabilirsiniz.

Українська мова

Цим MERCUSYS заявляє, що даний пристрій відповідає основним та іншим відповідним вимогам директив 2014/53/EU, 2009/125/EC, 2011/65/EU та (EU)2015/863.

Оригінал Декларації відповідності ЄС Ви можете знайти за посиланням <http://www.mercusys.com/en/ce>.

English: Safety Information

- Keep the device away from water, fire, humidity or hot environments.
- Do not attempt to disassemble, repair, or modify the device.
- Do not use damaged charger or USB cable to charge the device.
- Do not use any other chargers than those recommended.
- Do not use the device where wireless devices are not allowed.
- Adapter shall be installed near the equipment and shall be easily accessible.

Please read and follow the above safety information when operating the device. We cannot guarantee that no accidents or damage will occur due to improper use of the device. Please use this product with care and operate at your own risk.

Čeština: Bezpečnostní informace

- Nevystavujte zařízení vodě, ohni, vlhkosti nebo horkému prostředí.
- Nepokoušejte se zařízení rozebírat, opravovat nebo modifikovat.
- Nepoužívejte poškozenou nabíječku nebo USB kabel pro nabíjení zařízení.
- Nepoužívejte jiné nabíječky kromě doporučených.
- Nepoužívejte zařízení v místech, kde je zakázáno používat bezdrátová zařízení.
- Adaptér musí být nainstalován poblíž zařízení a musí být snadno přístupný.

Prosíme, čtěte a postupujte podle bezpečnostních informací uvedených nahoře během používání zařízení. Nemůžeme zaručit absenci nehod nebo poškození při nesprávném užívání zařízení. Prosíme, používejte toto zařízení opatrně a na vlastní nebezpečí.

Deutsch: Sicherheitsinformation

- Halten Sie das Gerät fern von Wasser, Feuchtigkeit, Feuer oder sehr warmen Umgebungen.
- Versuchen Sie nicht, das Gerät auseinanderzunehmen oder zu manipulieren.
- Verwenden Sie kein beschädigtes Ladegerät oder USB-Kabel, um Ihren Akku zu laden.
- Verwenden Sie ausschließlich das empfohlene Ladegerät.

- Betreiben Sie das Gerät nur an Orten, wo dies erlaubt ist.
 - Der Adapter muss in eine Steckdose nah am Gerät gesteckt werden und leicht zugänglich sein.
- Bitte folgen Sie diesen Anweisungen, wenn sie das Gerät betreiben. Bei unsachgemäßer Verwendung können wir nicht garantieren, dass keine Unfälle oder Schäden auftreten. Behandeln Sie das Gerät pfleglich und auf eigene Gefahr.

Italiano: Informazioni di Sicurezza

- Tenete il dispositivo lontano da acqua, fuoco, umidità e ambienti troppo caldi.
- Non provate a disassemblare, riparare o modificare il dispositivo.
- Non usate caricatori o cavi USB danneggiati per caricare il dispositivo.
- Non usate altri caricatori al di fuori di quelli consigliati.
- Non usate il dispositivo dove non è consentito l'uso di dispositivi wireless.
- L'adattatore dovrà essere installato vicino al dispositivo e facilmente accessibile.

Leggete e seguite le informazioni di sicurezza sopra indicate quando utilizzate il dispositivo. Non possiamo garantire che non accadano incidenti o danni se si usa in modo improprio il dispositivo. Utilizzate questo prodotto con cura e lo fate funzionare a vostro rischio.

Қазақша: Қауіпсіздік мәліметі

- Жабдықты судан, оттан, ылғалдықтан және ыстық ортадан аулақ ұстаңыз.
- Жабдықты бөлшектеуге, жөндеуге, немесе түрлендіруге талпынбаңыз.
- Зақымданған қуаттандырғышты немесе USB-кабельді жабдықты зарядттау үшін қолданбаңыз.
- Ұсынылған қуаттандырғыштан басқасын қолданбаңыз.
- Сымсыз жабдықтарды қолдануға болмайтын жерде жабдықты қолданбаңыз.
- Адаптер құрылғыға жақын орнатылуы және оңай қолжетімді болуы қажет.

Өтініш, жабдықты қолданғанда жоғары көрсетілген қауіпсіздік мәліметті оқып және еріңіз. Біз жабдықты лайықсыз қолданылса оқиға немесе зақымдану болмайтынына кепіл бере алмаймыз. Өтініш, осы жабдықты байқап қолданыңыз, немесе өз қатеріңізбен қолданасыз.

Polski: Środki ostrożności

- Trzymaj urządzenie z dala od wody, ognia, wilgoci i wysokich temperatur.
- Nie demontuj, nie naprawiaj i nie modyfikuj urządzenia na własną rękę.
- Nie używaj uszkodzonej ładowarki lub przewodu USB do ładowania urządzenia.
- Nie korzystaj z ładowarek innych niż zalecane.
- Nie korzystaj z urządzenia w miejscach, w których urządzenia bezprzewodowe są zabronione.

- Urządzenie powinno być umieszczone w pobliżu sprzętu, który z niego korzysta oraz w miejscu łatwo dostępnym dla użytkownika. Zapoznaj się z powyższymi środkami ostrożności i zastosuj się do nich, gdy korzystasz z urządzenia. Nie możemy zagwarantować, że produkt nie ulegnie uszkodzeniu w wyniku nieprawidłowego użytkowania. Korzystaj z urządzenia z rozwagą i na własną odpowiedzialność.

Русский язык: РУКОВОДСТВО по безопасному использованию

Для безопасной работы устройств их необходимо устанавливать и использовать в строгом соответствии с поставляемой в комплекте инструкцией и общепринятыми правилами техники безопасности.

Ознакомьтесь со всеми предупреждениями, указанными на маркировке устройства, в инструкциях по эксплуатации, а также в гарантийном талоне, чтобы избежать неправильного использования, которое может привести к поломке устройства, а также во избежание поражения электрическим током.

Компания-изготовитель оставляет за собой право изменять настоящий документ без предварительного уведомления.

Сведения об ограничениях в использовании с учетом предназначения для работы в жилых, коммерческих и производственных зонах.

Оборудование предназначено для использования в жилых, коммерческих и производственных зонах без воздействия опасных и вредных производственных факторов.

Правила и условия монтажа технического средства, его подключения к электрической сети и другим техническим средствам, пуска, регулирования и введения в эксплуатацию.

Устройство должно устанавливаться и эксплуатироваться согласно инструкциям, описанным в руководстве по установке и эксплуатации оборудования.

Правила и условия хранения, перевозки, реализации и утилизации

Влажность воздуха при эксплуатации: 10%-90%, без образования конденсата Влажность воздуха при хранении: 5%-90%, без образования конденсата Рабочая температура: 0°C~40°C

Допустимая температура для оборудования, используемого вне помещения, если предусмотрено параметрами оборудования: -30°C~70°C

Температура хранения: -40°C~70°C

Оборудование должно храниться в помещении в заводской упаковке.

Транспортировка оборудования должна производиться в заводской упаковке в крытых транспортных средствах любым видом транспорта.

Во избежание нанесения вреда окружающей среде необходимо отделять устройство от обычных отходов и утилизировать его наиболее безопасным способом — например, сдавать в специальные пункты утилизации. Изучите информацию о процедуре передачи оборудования на утилизацию в вашем регионе.

Slovenčina: Bezpečnostné informácie

- Zariadenie udržiujte v bezpečnej vzdialenosti od vody, ohňa, vlhkosti alebo horúceho prostredia.
- Nepokúšajte sa rozoberať, opravovať alebo upravovať zariadenie.
- Na nabíjanie zariadenia nepoužívajte poškodenú nabíjačku alebo USB káble.
- Nepoužívajte žiadne iné spôsoby nabíjania okrem odporúčaných spôsobov.
- Zariadenie nepoužívajte tam, kde používanie bezdrôtových zariadení nie je povolené.
- Adaptér je potrebné nainštalovať v blízkosti zariadenia tak, aby bol ľahko dostupný.

Pri používaní zariadenia dodržujte vyššie uvedené pokyny. V prípade nesprávneho používania zariadenia nemôžeme zaručiť, že nedôjde k zraneniu lebo sa zariadenie nepoškodí. S týmto výrobkom zaobchádzajte opatrne a používate ho na svoje vlastné nebezpečie.

Español: Información de Seguridad

- Mantenga el dispositivo fuera del agua, fuego, humedad o entornos calurosos.
- No intente desmontarlo, repararlo o modificar el dispositivo.
- No utilice para cargar el dispositivo cargadores o cables USB dañados.
- No utilice cualquier otro cargador diferente al recomendado.
- No utilice el dispositivo donde los dispositivos inalámbricos no están permitidos.
- El adaptador debe ser instalado cerca del equipo y en un lugar de fácil acceso.

Por favor lea y siga las indicaciones anteriores de seguridad cuando el dispositivo esté funcionando. No nos haremos responsables de posibles daños o accidentes que puedan ocurrir debido a un uso incorrecto del dispositivo. Por favor utilice este producto de manera correcta y bajo su propia responsabilidad.

Українська мова: Інформація щодо безпеки

- Не допускайте перебування пристрою біля води, вогню, вологого середовища чи середовища з високими температурами.
- Не намагайтесь самостійно розібрати, ремонтувати чи модифікувати пристрій.
- Не використовуйте пошкоджені зарядні пристрої чи USB кабелі для процесу зарядки пристрою.
- Не використовуйте будь-які зарядні пристрої, окрім рекомендованих.
- Не використовуйте пристрій, там де заборонено використання безпровідних пристроїв.
- Адаптер має бути встановлений у легкодоступному місці та одночасно поряд з обладнанням.

Будь ласка, уважно прочитайте та дотримуйтесь вищевказаної інформації з техніки безпеки, при користуванні пристроєм. Ми не можемо гарантувати, що неналежне чи неправильне використання пристрою не спричинить нещасних випадків, чи отримання будь-яких пошкоджень. Будь ласка, використовуйте даний пристрій з обережністю, та приймаючи ризики пов'язані з його використанням.