

**DEXP**

**РУКОВОДСТВО ПОЛЬЗОВАТЕЛЯ**

# LED-ТЕЛЕВИЗОР

**F24D7200E**

---

Только для домашнего использования



# Содержание

|  |    |
|--|----|
| Внимание! .....                            | 2  |
| Меры безопасности и предосторожности ..... | 3  |
| Установка кронштейна.....                  | 4  |
| Кнопки на телевизоре и разъемы.....        | 5  |
| Схема подключения внешних устройств .....  | 6  |
| Установка и подключение телевизора .....   | 7  |
| Базовые функции.....                       | 8  |
| Первоначальные настройки .....             | 9  |
| Меню настроек телевизора .....             | 10 |
| Мультимедийный проигрыватель.....          | 19 |
| Работа с телетекстом.....                  | 23 |
| Пульт дистанционного управления.....       | 26 |
| Технические характеристики.....            | 28 |

Данное руководство по эксплуатации является ознакомительным

### ВНИМАНИЕ

**ВЫСОКОЕ НАПРЯЖЕНИЕ  
НЕ ВСКРЫВАТЬ**

Работающее устройство находится под высоким напряжением. Во избежание поражения электрическим током не снимайте крышку корпуса. За помощью обратитесь к квалифицированному обслуживающему персоналу.

Если устройство работает неправильно или бьет разрядами тока, не пытайтесь вскрыть корпус. Для диагностики обратитесь в специализированные сервисные центры.



Этот значок (восклицательный знак в треугольнике) указывает на важные инструкции по использованию устройства, отраженные в руководстве по эксплуатации.



**Внимание!**  
Этот значок (изображение молнии в треугольнике) указывает на то, что телевизор находится под высоким напряжением и возможно поражение электрическим током.

## Меры безопасности и предосторожности

---

- 1) Прочитайте данную инструкцию.
- 2) Сохраните данную инструкцию.
- 3) Обратите внимание на все предостережения.
- 4) Следуйте всем инструкциям.
- 5) Во избежание поражения электрическим током, не используйте устройство вблизи воды.
- 6) Чистите устройство только сухой тканью.
- 7) Не закрывайте вентиляционные отверстия. Устанавливайте устройство согласно указаниям производителя.
- 8) Не устанавливайте устройство рядом с источниками тепла, такими как радиаторы, обогреватели, печи, либо другие устройства (в т.ч. усилители), производящие тепло.
- 9) Не устраняйте защитные свойства поляризованной или заземляющей вилки.
- 10) В поляризованной вилке имеется два контакта, один из которых более широкий.
- 11) В заземляющей вилке используются два обычных контакта и один заземляющий. Это сделано для вашей безопасности.
- 12) Не допускайте пережимания кабеля питания, особенно возле вилки и в месте входа в устройство.
- 13) Применяйте только рекомендованные производителем приспособления и аксессуары.
- 14) При монтаже телевизора используйте только указанные производителем или поставляемые с устройством подставки. При перемещении телевизора на тележке следите за тем, чтобы он не опрокинулся.



- 15) Во время грозы и при долгом неиспользовании отключите устройство от сети.
- 16) Вилка питания телевизора является размыкающим устройством, поэтому она должна быть легкодоступна.
- 17) Устройство нельзя устанавливать в закрытые пространства, такие как шкафы, если не обеспечивается достаточная вентиляция, либо не имеется указаний от производителя.
- 18) Нельзя размещать аппарат под источником капель влаги. Нельзя ставить на устройство емкости с жидкостью, например, вазы.
- 19) Нельзя ставить на устройство опасные объекты (емкости с жидкостями, зажженные свечи).
- 20) При монтаже телевизора убедитесь в том, что строго соблюдаются инструкции изготовителя крепления.
- 21) Не размещайте телевизор, пульт дистанционного управления или батареи рядом с источниками открытого огня, а также в месте, куда попадают прямые солнечные лучи.
- 22) Рабочая сила тока USB-порта при нормальной работе – 0,5 А.



- 23)  Класс II защиты от поражения электрическим током, используется двойная изоляция. Заземление корпуса не требуется.
- 24) Максимальная температура допустимого использования – 45 °С.
- 25) Максимальная высота над уровнем моря – 2000 м.

## Установка кронштейна

1. Сначала аккуратно положите телевизор на стол, предварительно постелив на него мягкую ткань, чтобы избежать царапин на экране.
2. Используя отвертку, открутите шурупы, фиксирующие подставку в нижней части телевизора, затем аккуратно снимите подставку.
3. Нанесите разметку на стене в соответствии с размерами кронштейна и расположением отверстий для креплений.
4. Просверлите 4 отверстия в стене. Вкрутите в стену 4 анкерных болта.
5. Установите кронштейн на задней стенке телевизора и зафиксируйте его шурупами. Затем установите кронштейн на стену.

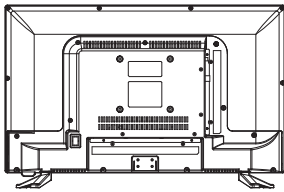

1

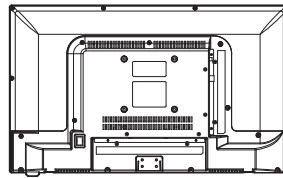

2

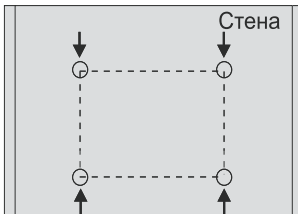

3



4

### Примечания:

1. Настенный кронштейн поставляется опционально.
2. Устанавливая телевизор, обращайте внимание на то, чтобы рядом с местом установки отсутствовали посторонние предметы. В случае необходимости установки телевизора рядом с другими предметами, сохраняйте между ними дистанцию.
3. Во избежание травм не устанавливайте телевизор в одиночку, обратитесь за помощью другого лица.
4. Схема установки приведена только для справки.
5. Во время установки телевизора на кронштейн соблюдайте требования инструкции к кронштейну.
6. Используйте настенные кронштейны, совместимые со стандартом VESA.

## Кнопки на телевизоре и разъемы

### Кнопки на телевизоре

Дополнительно: в инструкции приведена приблизительная схема. Реальное положение кнопок на разных моделях может отличаться.



**⏻** : Включить/выключить устройство.

**SOURCE**: Выбор входного внешнего сигнала.

**MENU**: Показать главное меню и подтвердить выбор пункта меню.

**CH+/-**: Выбор канала.

**VOL+/-**: Регулировка уровня громкости.

### Разъемы

Дополнительно: в инструкции приведена приблизительная схема. Реальное положение разъемов на разных моделях может отличаться.

|  |  |  |   |
|--|--|--|---|
|  | <p><b>Аудио/Видео вход</b><br/>Разъемы для подключения видео сигнала, правого и левого звуковых каналов.</p> |  | <p><b>Вход наушников</b><br/>Разъем для наушников. При использовании звуковой сигнал не идет на динамики.</p> |
|  | <p><b>CI-модуль</b><br/>Подключение модуля CI.<br/>Разъем для карты доступа.</p>                             |  | <p><b>Вход USB</b><br/>Разъем для проигрывания медиа-файлов с USB-устройств с помощью функции PVR.</p>        |
|  | <p><b>Компонентный вход</b><br/>Для подключения DVD-плеера и другого оборудования (не во всех моделях)</p>   |  | <p><b>COAXIAL</b><br/>Подключение SPDIF ресивера.</p>   |
|  | <p><b>Вход HDMI</b><br/>Для подключения цифрового видео сигнала.</p>   |  | <p><b>Вход VGA</b><br/>Подключение аналогового сигнала от компьютера</p>                                      |
|  | <p><b>Разъем антенны</b><br/>Подключение ТВ-антенны/ телевизионного кабеля (75/УКВ/ДМВ)</p>                  |  | <p><b>Вход Audio ПК</b><br/>Подключение звукового сигнала от компьютера (при использовании VGA)</p>           |

# Схема подключения внешних устройств

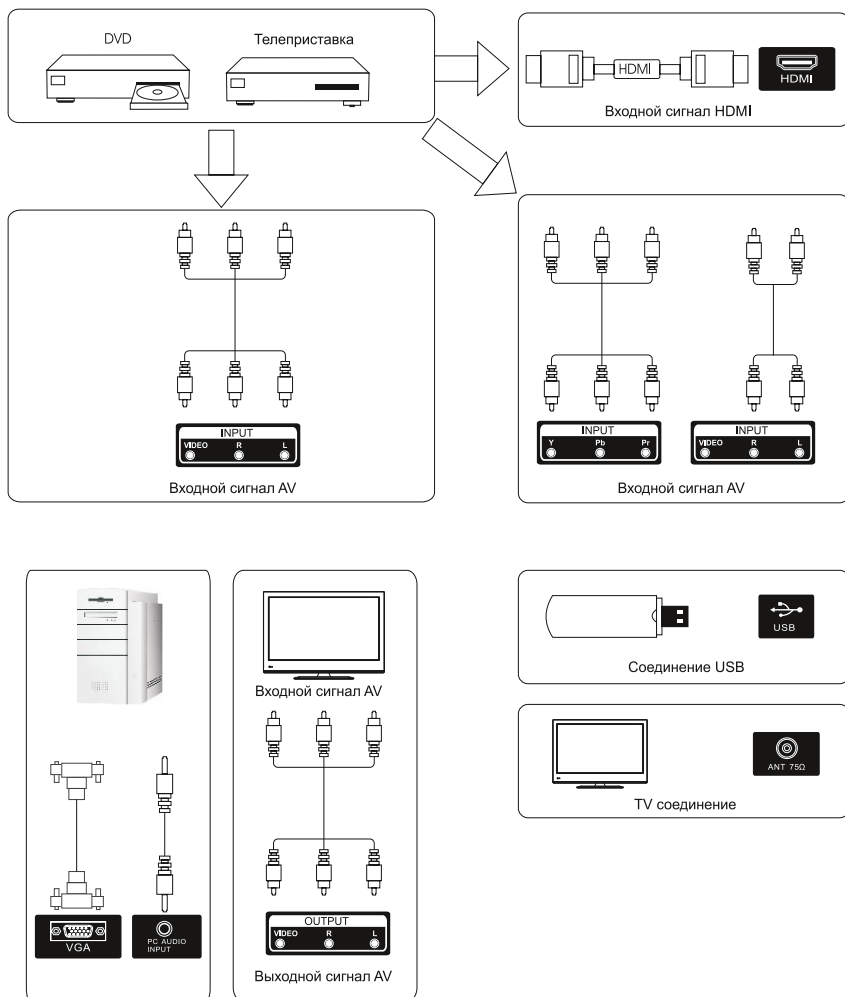

## Установка и подключение телевизора

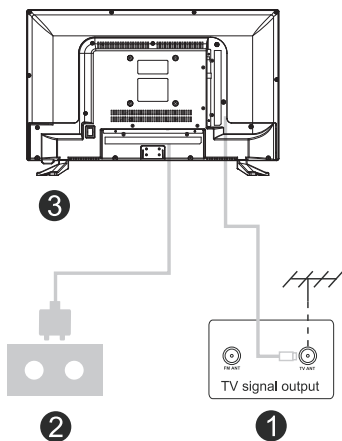
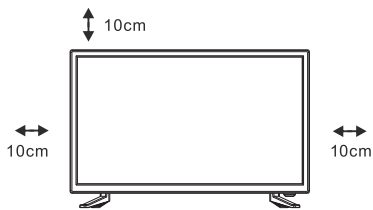

### Установка телевизора

Установите телевизор на твердую поверхность, способную выдержать его вес. Во избежание опасных последствий не устанавливайте телевизор вблизи воды и источников тепла (лампы, свечи, обогреватели). Не допускайте блокирования вентиляционных отверстий на задней стенке телевизора.

### Подключение антенны питания

Вставьте кабель антенны в гнездо подключения антенны на задней стенке телевизора. Вставьте вилку кабеля питания в розетку (230-240 В, 50-60 Гц).

### Включение телевизора

Нажмите кнопку POWER, загорится световой индикатор. Если телевизор находится в режиме ожидания, то нажмите кнопку POWER на пульте д/у.

Примечание: схемы приведены только для справки.

## Установка подставки телевизора

1. Откройте картонную коробку, выньте телевизор, аксессуары и подставку из коробки (некоторые модели поставляются без подставки).
2. Во избежание повреждения телевизора постелите на стол мягкую ткань и положите телевизор на стол экраном вниз.
3. Расположите верхнюю часть подставки на задней стенке телевизора и зафиксируйте ее шурупами.
4. Соедините основание подставки с верхней частью и зафиксируйте шурупами.
5. Сборка завершена.

**Примечание:** схема приведена только для справки.

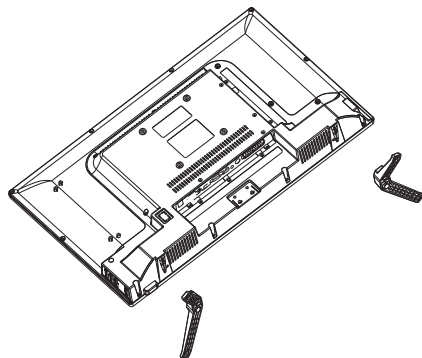

### БАЗОВЫЕ ФУНКЦИИ

#### ВКЛЮЧЕНИЕ ТЕЛЕВИЗОРА

1. Подсоедините штекер кабеля питания к соответствующему разъему телевизора, а вилку кабеля питания - к источнику переменного тока.
2. Включите телевизор переключателем питания. Телевизор перейдет в режим ожидания.
3. В режиме ожидания нажмите кнопку POWER на телевизоре или на пульте ДУ для того, чтобы включить телевизор.

#### ВЫКЛЮЧЕНИЕ ТЕЛЕВИЗОРА

1. Если требуется на время выключить телевизор, то нажмите кнопку **POWER** на телевизоре или на пульте ДУ.
2. Если необходимо отключить телевизор полностью, то выключите телевизор переключателем питания и отсоедините кабель питания от электросети.

#### ВЫБОР ИСТОЧНИКА СИГНАЛА

Нажмите кнопку **INPUT** на телевизоре или на пульте ДУ, чтобы выбрать нужный источник сигнала.

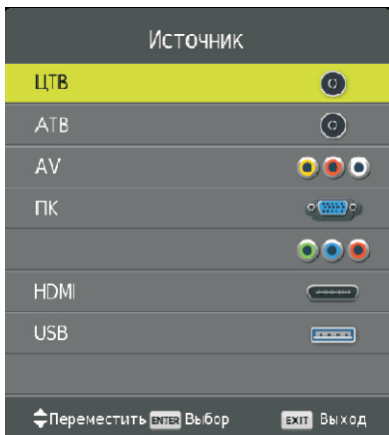

#### ПРИМЕЧАНИЕ:

Перед тем, как выбрать источник сигнала, убедитесь, что выполнены все необходимые подключения.

#### НАСТРОЙКА УРОВНЯ ГРОМКОСТИ

Вы можете отрегулировать уровень громкости, нажимая кнопки **VOL+/VOL-** на телевизоре или на пульте ДУ.

#### БЛОКИРОВКА ЗВУКА

Чтобы заблокировать звук, нажмите кнопку **MUTE** на пульте ДУ. Чтобы отключить блокировку звука и вернуться к предыдущему уровню звучания, нажмите кнопку еще раз.

#### ПЕРЕКЛЮЧЕНИЕ ТЕЛЕКАНАЛОВ

Нажмите кнопку **CH+** на телевизоре или на пульте ДУ, чтобы переключиться на следующий канал. Нажмите кнопку **CH-** на телевизоре или на пульте ДУ, чтобы переключиться на предыдущий канал. Кроме того, вы можете использовать цифровые кнопки для ввода номеров телеканалов.

#### ТАЙМЕР ВЫКЛЮЧЕНИЯ

Нажмите кнопку **SLEEP** на пульте ДУ, что бы на экране отобразилось время выключения телевизора. Последовательно нажимайте кнопку **SLEEP**, чтобы выбрать время, через которое телевизор выключится.



# Первоначальные настройки

## ПЕРВОЕ ВКЛЮЧЕНИЕ

При первом включении телевизор автоматически перейдет в режим первоначальной настройки.

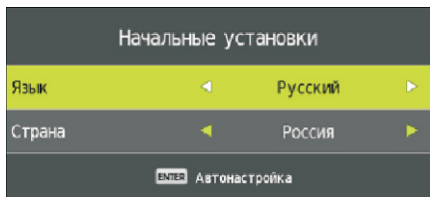

### Язык меню

Нажмите кнопки ◀▶, чтобы выбрать язык экранного меню и сообщений.

### Страна

Нажмите кнопки ◀▶, чтобы выбрать страну.

Пара метры поиска цифровых и аналоговых телевизионных каналов будут установлены в соответствии с выбранным регионом.

После нажатия кнопки **ENTER** на экране появится меню настройки каналов.

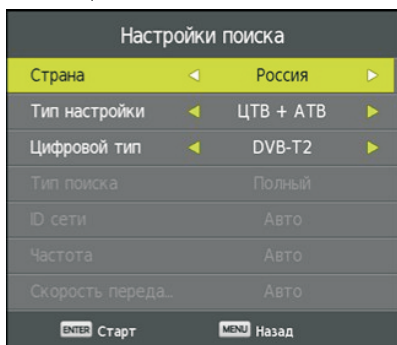

Нажмите кнопки ◀▶ для выбора нужного режима: ЦТВ + АТВ (Цифровое ТВ + Аналоговое ТВ), ЦТВ (Цифровое ТВ), АТВ (Аналоговое ТВ).

Нажмите кнопки ◀▶ для выбора нужного режима цифрового ТВ.

Рекомендуем выбрать режим DVB-C/T2 для просмотра эфирных каналов.

Нажмите кнопку **ENTER** - начнётся поиск каналов. В дальнейшем следуйте подсказкам на экране.

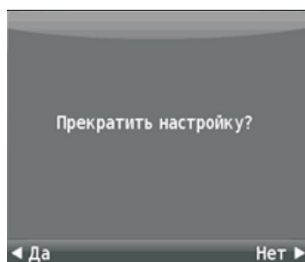
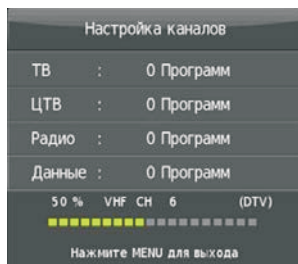
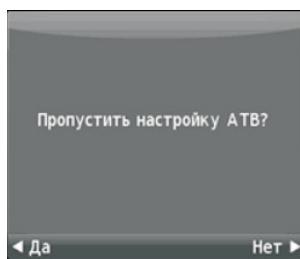
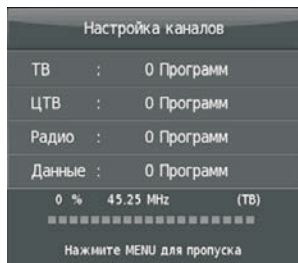

## Меню настроек телевизора

### ПЕРЕХОД В МЕНЮ НАСТРОЕК

Используйте экранное меню, чтобы активировать и настроить различные функции. Нажмите кнопку **MENU**, чтобы на экране отобразилось меню настроек. Кнопками **▲/▼** выберите нужную станицу меню настроек: Канал, Изображение, Звук, Время, Опции, Блокировка.

В выбранном меню настроек кнопками **▲/▼** выделите параметр для настройки и нажмите кнопку **ENTER**. Затем кнопками **◀▶** выполните нужные настройки и нажмите кнопку **ENTER** для подтверждения.

По завершению настроек нажмите кнопку **MENU**, чтобы вернуться в предыдущее меню, или кнопку **EXIT**, чтобы закрыть все окна меню.

### ПРИМЕЧАНИЕ:

*Некоторые параметры доступны для настройки только при условии подключения соответствующего источника сигнала.*

### МЕНЮ НАСТРОЕК ТЕЛЕКАНАЛОВ

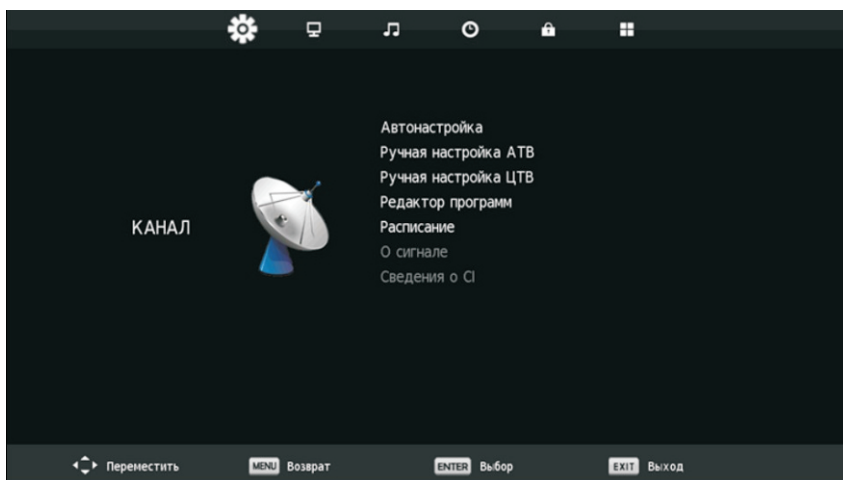

Автоматический поиск и сохранение телеканалов. Выделите данный параметр и нажмите кнопку **OK**, чтобы перейти в дополнительное меню.

Нажатием кнопок **◀▶** выберите страну. Параметры поиска цифровых и аналоговых телевизионных каналов будут установлены в соответствии с выбранным регионом.

Нажатием кнопок **◀▶** выберите нужный режим: ЦТВ + АТВ (Цифровое ТВ + Аналоговое ТВ), ЦТВ (Цифровое ТВ), АТВ (Аналоговое ТВ). После нажатия кнопки **ENTER** на экране отобразится процесс настройки:

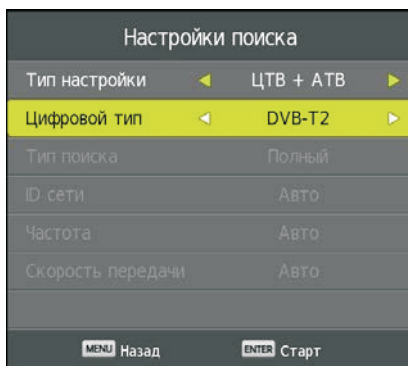

# Меню настроек телевизора

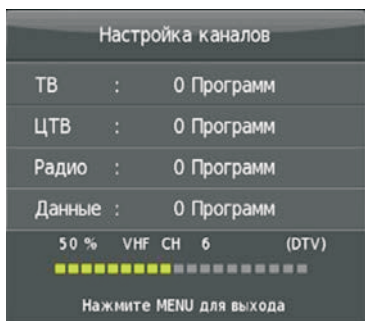

После завершения автоматического поиска все найденные телеканалы будут сохранены в памяти телевизора.

Чтобы прервать поиск, нажмите кнопку MENU.

## Ручная настройка аналогового ТВ

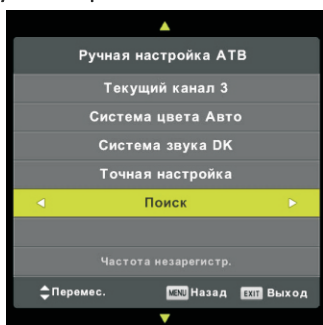

После настройки звуковой системы и других опций, выберите пункт Поиск и нажмите ENTER.

## Ручная настройка цифрового ТВ

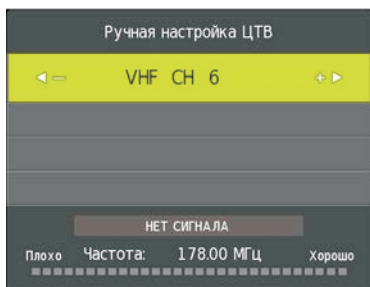

После выбора номера (частоты) канала с цифровым сигналом нажмите ENTER для начала настройки на цифровые каналы.

## Редактирование каналов



В данном разделе возможно, используя соответствующие клавиши, настраивать список программ.

**Красная** кнопка - удаление программы.

**Желтая** - перемещение программы.

**Синяя** - пропуск программы.

(При переключении каналов кнопками CH+/- данный канал будет пропускаться)

Кнопка FAV - добавление в список избранных каналов.

## Расписание



Нажмите Желтую кнопку пульта ДУ - перейдите в подменю настройки расписания просмотра и записи:

## Информация о канале

В данном разделе возможно получение информации о принимаемом канале, такой как, частота, модуляция и т.п.

# Меню настроек телевизора

## МЕНЮ НАСТРОЕК ИЗОБРАЖЕНИЯ

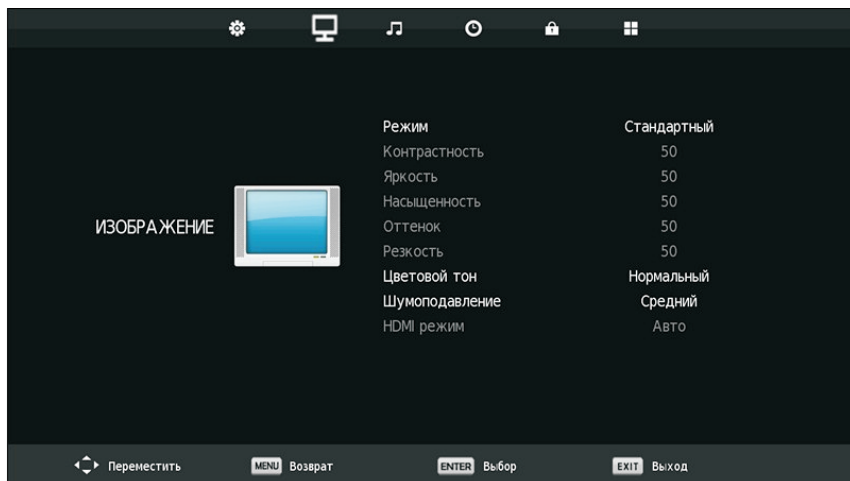

### Режим Изображения

Выбрав нужный режим изображения, вы можете тем самым одновременно отрегулировать яркость, контрастность, насыщенность и резкость изображения.

Вы также можете выбрать нужный режим изображения, нажав кнопку пульта ДУ **P.MODE**. В Пользовательском режиме возможна индивидуальная раздельная настройка параметров изображения: Яркость, Контрастность и т.п.

### Контрастность

При настройке контрастности изменяется соотношение между светлыми и темными областями изображения.

### Яркость

При увеличении яркости темные области изображения становятся более светлыми, а при уменьшении – светлые области изображения становятся более темными.

### Оттенок

Настройка оттенка позволяет сделать цвета более естественными. Данная настройка доступна только для системы цвета NTSC.

### Резкость

Увеличение резкости изображения делает контуры изображения более четкими.

Насыщенность. Регулировка насыщенности и глубины цветов.

### Цветовая температура

Настраивая данный параметр, возможно изменить характер изображения от "холодного" до "тёплого".

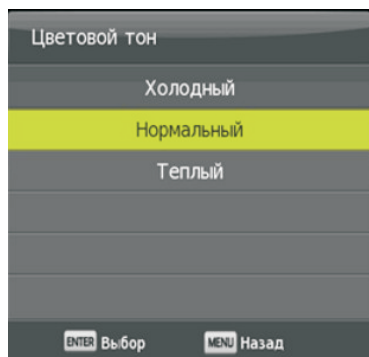

### Подавление шумов видеосигнала

Выберите опцию подавления шумов и выберите подходящий режим подавления:

**низкий/средний/высокий/выключен.**

# Меню настроек телевизора



## Режим Звукa

Режим звука. Выберите подходящий режим из списка.

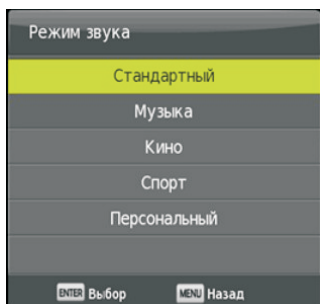

В Пользовательском режиме возможна индивидуальная раздельная настройка параметров звучания.

## Баланс динамиков

Позволяет отрегулировать баланс между правым и левым динамиками телевизора.

## Автоматическая регулировка громкости

Автоматическая регулировка баланса громкости звука, полученного от различных источников. Выберите значение Вкл. или Выкл. для активации или отключения функции.

## Режим Цифрового выхода

Режим Цифрового выхода – Выберите режим, подходящий для удобного подключения к цифровому усилителю звука.

## Функция помощи слабовидящим

При наличии в трансляции по каналу соответствующей информации данная функция позволяет добавить в звук дополнительные комментарии, помогающие восприятию видео людьми с амблиопическими изменениями зрения. Выберите значение Вкл. или Выкл. для активации или отключения функции.

# Меню настроек телевизора

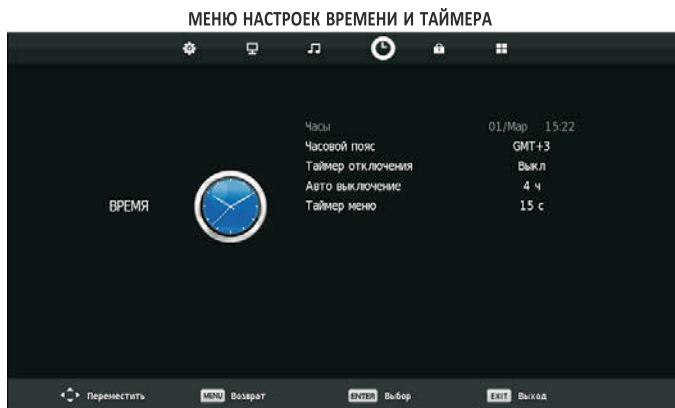

## Настройка часов

Выберите данный пункт и нажмите кнопку **ENTER**. После настройки часов снова нажмите кнопку **ENTER** для сохранения настройки и возврата в предыдущий раздел меню.

## Часовой Пояс



Выберите данный пункт и нажмите кнопку **ENTER**. Используйте кнопки **▼/▲/◀/▶** для выбора нужного часового пояса.

## Таймер Сна

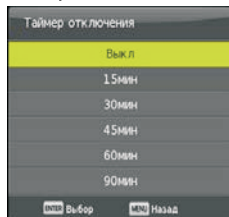

Выберите данный пункт и нажмите кнопку **ENTER**.

Используйте кнопки **▼/▲/◀/▶** для выбора нужного времени.

После настройки снова нажмите кнопку **ENTER**.

## Таймер автоматического отключения

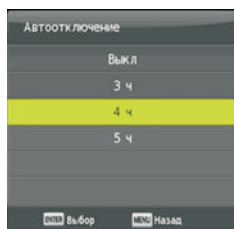

Выберите данный пункт и нажмите кнопку **ENTER**. Используйте кнопки **▼/▲/◀/▶** для выбора нужного времени.

После настройки снова нажмите кнопку **ENTER**.

## Таймер экранного меню

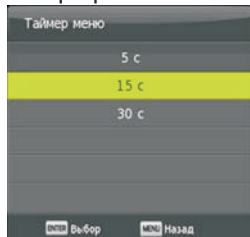

Выберите данный пункт и нажмите кнопку **ENTER**. Используйте кнопки **▼/▲/◀/▶** для выбора нужного времени.

После настройки снова нажмите кнопку **ENTER**.

# Меню настроек телевизора



## Блокировка системы

Выберите данный пункт и нажмите кнопку **ENTER**.  
Для получения доступа к настройкам необходим ввод пароля. Если пароль пользователем не устанавливался, следует ввести пароль по умолчанию: 0000.

## Установка пароля

Выберите данный пункт и нажмите кнопку **ENTER**.

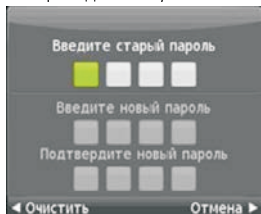

Используйте кнопки **▼/▲/◀/▶** для выбора символов пароля  
Для ввода пароля нажмите кнопку **ENTER**.

## Блокировка клавиатуры

Выберите данный пункт и нажмите кнопку **ENTER**.  
Выберите значение Вкл. или Выкл.

Для запоминания настройки нажмите **ENTER**.

## Блокировка Каналов



Выберите данный пункт и нажмите кнопку **ENTER**.  
Выбрав канал, нажмите Зелёную кнопку для включения или выключения блокировки.

## Ограничение по возрасту

Выберите данный пункт и нажмите кнопку **ENTER**.  
Выбрав подходящий уровень ограничения просмотра для детей, для запоминания настройки нажмите **ENTER**.  
Выберите **ВЫКЛ** для выключения блокировки.

# Меню настроек телевизора

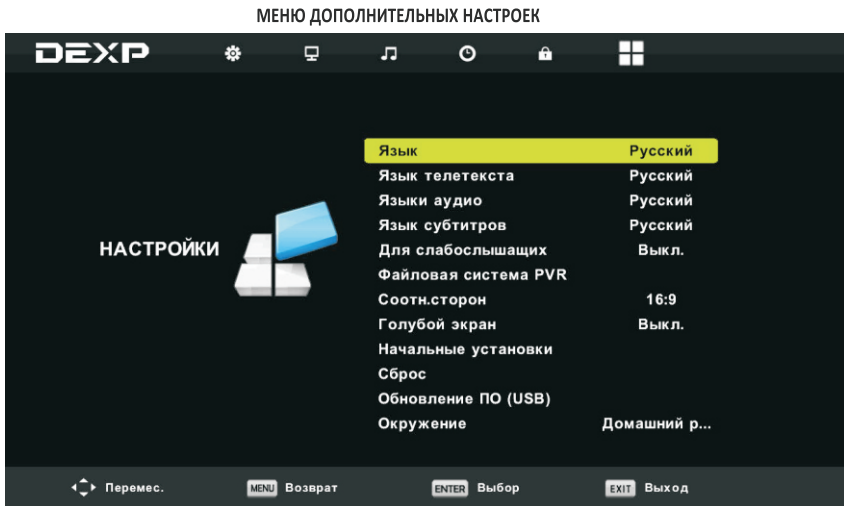

## Язык меню

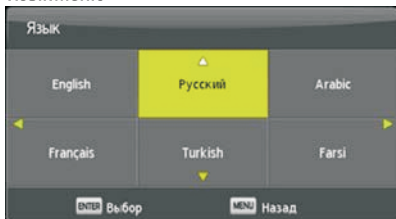

Выберите данный пункт и нажмите кнопку **ENTER**. Используйте кнопки **▼/▲/◀/▶** для выбора. Для запоминания настройки нажмите кнопку **ENTER**.

## Язык телетекста

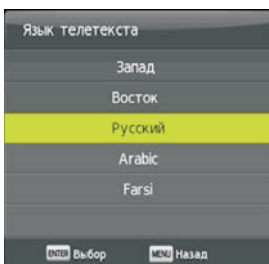

Выберите данный пункт и нажмите кнопку **ENTER**. Используйте кнопки **▼/▲/◀/▶** для выбора. Для запоминания настройки нажмите кнопку **ENTER**.

## Основной язык аудио

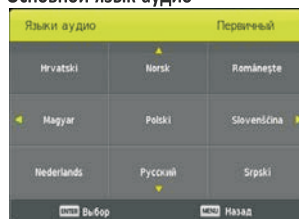

Выберите данный пункт и нажмите кнопку **ENTER**. Используйте кнопки **▼/▲/◀/▶** для выбора. Для запоминания настройки нажмите кнопку **ENTER**.

## Язык субтитров

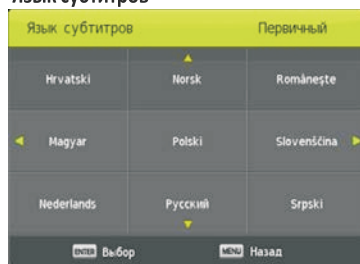

Выберите данный пункт и нажмите кнопку **ENTER**. Используйте кнопки **▼/▲/◀/▶** для выбора. Для запоминания настройки нажмите кнопку **ENTER**.



# Меню настроек телевизора

## Функция помощи слабослышащим

Выберите данный пункт и нажмите кнопку **ENTER**. Выберите значение Вкл. или Выкл.

Для запоминания настройки нажмите **ENTER**.

## Файловая система устройства записи

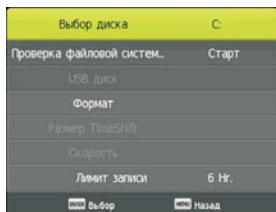

Выберите данный пункт и нажмите кнопку **ENTER**.

Используйте кнопки **▼/▲** для выбора.

Для запоминания настройки нажмите кнопку **ENTER**.

## Aspect Ratio - Формат изображения

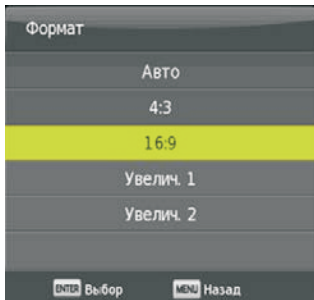

Выберите данный пункт и нажмите кнопку **ENTER**.

Используйте кнопки **▼/▲** для выбора.

Для запоминания настройки нажмите кнопку **ENTER**.

## Синий экран

Данная функция позволяет заполнять экран синим цветом при отсутствии изображения.

Выберите данный пункт и нажмите кнопку **ENTER**.

Выберите значение Вкл. или Выкл.

Для запоминания настройки нажмите **ENTER**.

## Настройка при первом Включении

Выберите данный пункт и нажмите кнопку **ENTER**. Описание данного подменю приведено раньше.

## Возврат к Заводским Настройкам

Данная функция позволяет произвести возврат к заводским усреднённым настройкам функций. Следует учесть, что при выполнении этой функции может произойти стирание всех данных о каналах приёма, настройках видео и т.д.

Выберите данный пункт и нажмите кнопку **ENTER**.

**Обновление ПО** Данная функция предназначена для специалистов и должна проводиться только в условиях сервисного центра.

## HDMI CEC- Управление устройством через HDMI соединение

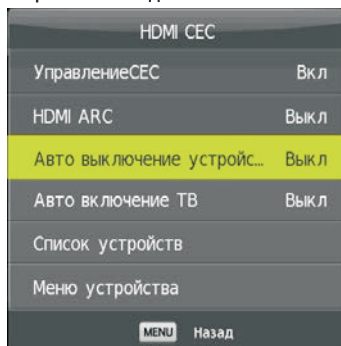

Данная функция позволяет синхронно управлять устройствами, соединёнными HDMI кабелем, при условии, что устройства поддерживают эту технологию.

Выберите данный пункт и нажмите кнопку **ENTER**.

Используйте кнопки **▼/▲** для выбора функции.

Выберите значение Вкл. или Выкл.

Для запоминания настройки нажмите кнопку **ENTER**.

## Меню настроек телевизора

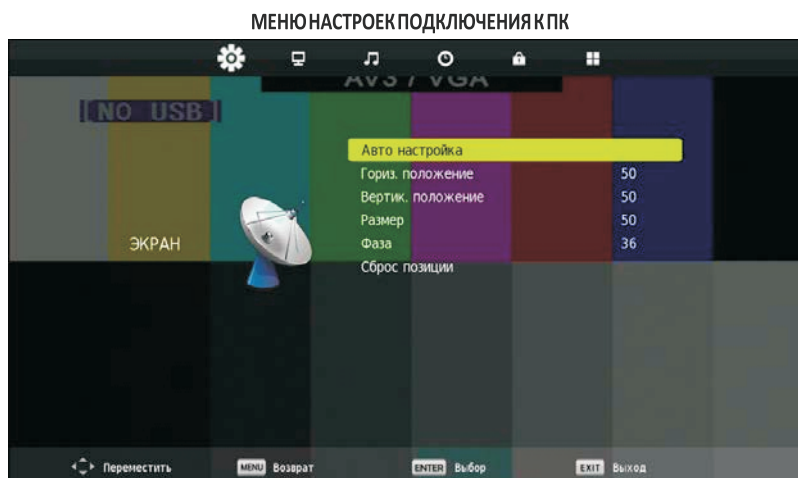

Перед началом настройки параметров данного меню:

- подключите ПК к телевизору при помощи кабеля с разъёмами VGA,

- в меню выбора источника выберите PC (ПК).

### Автоматическая Настройка

Выберите данный пункт и нажмите кнопку **ENTER**.

Произойдёт автоматическая настройка параметров подключения.

### Настройка Фазы

Фазу требуется настраивать, если на изображении появляются яркие полосы или оно нестабильно.

## Мультимедийный проигрыватель

### Переход в режим Мультимедиа

Подключите накопительное устройство USB, в памяти которого сохранены нужные файлы, к разъему телевизора. Если к телевизору уже подключено накопительное устройство USB, сначала нажмите кнопку Source, чтобы перейти в меню источников телевизора, а затем выберите иконку Media и нажмите кнопку ENTER.

На экране телевизора отобразится меню воспроизведения файлов.



Используя кнопки ◀/▶ выберите нужный тип файлов и нажмите кнопку ENTER.

В режиме воспроизведения файлов в нижней части экрана будут отображаться значки для управления воспроизведением.

Кнопками ◀/▶ выбирайте нужные значки, затем нажимайте кнопку ENTER для подтверждения соответствующей операции.

Кроме того, вы можете использовать аналогичные кнопки пульта ДУ для управления воспроизведением.

### ПРОСМОТР ИЗОБРАЖЕНИЙ



Выберите необходимое изображение и нажмите ENTER.

Изображение откроется на полный экран и появится меню для настройки показа.

# Мультимедийный проигрыватель

## ВОСПРОИЗВЕДЕНИЕ МУЗЫКИ



Выберите звуковую дорожку и нажмите **ENTER**.  
Файл запустится и появится меню для настройки воспроизведения.

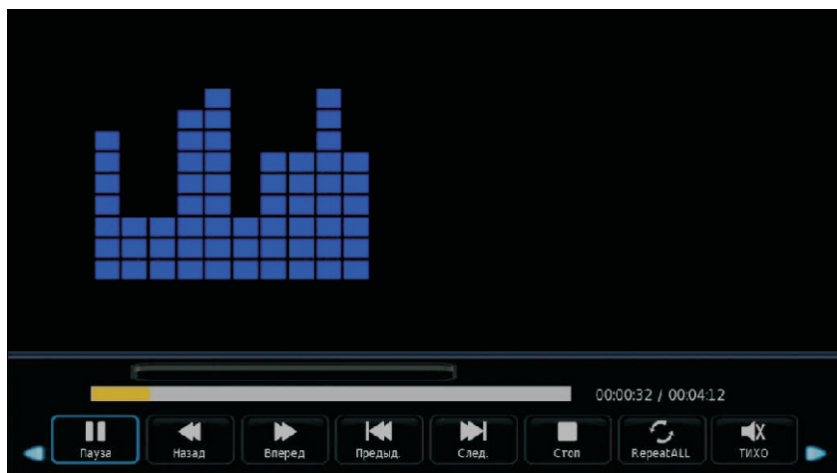

В нижней части экрана будут отображаться значки для управления воспроизведением. Кнопками ◀/▶ выбирайте нужные значки, затем нажимайте кнопку **ENTER** для подтверждения соответствующей операции. Кроме того, вы можете использовать аналогичные кнопки пульта ДУ для управления воспроизведением.

# Мультимедийный проигрыватель

## ВОСПРОИЗВЕДЕНИЕ ФИЛЬМОВ



Выберите необходимый видеоролик и нажмите **ENTER**.

Изображение откроется на полный экран и появится меню для настройки показа.

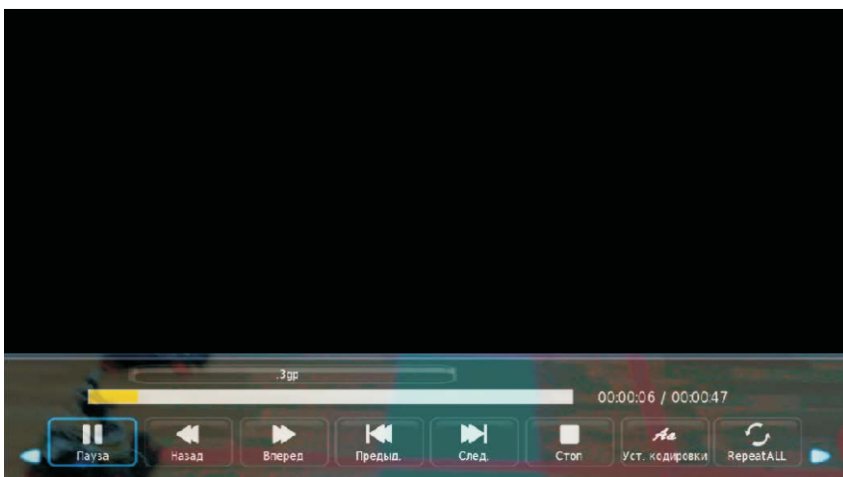

В нижней части экрана будут отображаться значки для управления воспроизведением.

Кнопками ◀▶ выбирайте нужные значки, затем нажимайте кнопку **ENTER** для подтверждения соответствующей операции.

Кроме того, вы можете использовать аналогичные кнопки пульта ДУ для управления воспроизведением.

# Мультимедийный проигрыватель

## ВОСПРОИЗВЕДЕНИЕ ТЕКСТОВ



Выберите необходимый текстовый файл и нажмите **ENTER**. На экране отобразится список глав, содержание и т.п. Появится также меню для настройки воспроизведения.

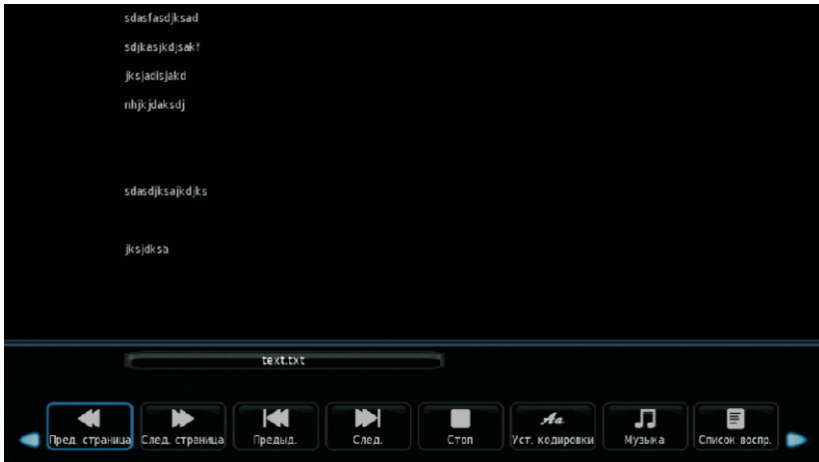

В нижней части экрана будут отображаться значки для управления воспроизведением. Кнопками ◀/▶ выбирайте нужные значки, затем нажимайте кнопку **ENTER** для подтверждения соответствующей операции. Кроме того, вы можете использовать аналогичные кнопки пульта ДУ для управления воспроизведением.

# Работа с телетекстом

---

## ВОСПРОИЗВЕДЕНИЕ ФИЛЬМОВ

Телетекст – это информационная система, которая отображается на экране телевизора. С помощью системы телетекста вы можете просмотреть страницы с информацией по темам, доступным на главной странице телетекста.

## ПЕРЕХОД В РЕЖИМ ТЕЛЕТЕКСТА

Настройтесь на телеканал с сигналом телетекста.

Нажмите кнопку **TEXT**, чтобы войти в режим телетекста. Обычно при этом на экране отображается главная страница телетекста (меню телетекста).

## ВЫБОР СТРАНИЦ

Введите номер страницы с помощью цифровых кнопок на пульте ДУ. Номер выбранной страницы отображается в верхнем левом углу экрана. Устройство производит поиск страницы, пока она не отобразится на экране.

Нажмите кнопку, ▼ чтобы перейти на одну страницу вперед.

Нажмите кнопку ▲, чтобы перейти на одну страницу назад.

## ПЕРЕХОД К ОСНОВНОЙ СТРАНИЦЕ ТЕЛЕТЕКСТА

Нажмите кнопку **INDEX**, чтобы перейти к основной странице телетекста (обычно это страница 100).

## УВЕЛИЧЕНИЕ РАЗМЕРА ОКНА ТЕЛЕТЕКСТА

Нажмите кнопку **SIZE**, чтобы увеличить верхнюю часть страницы телетекста.

Нажмите кнопку **SIZE** еще раз, чтобы увеличить нижнюю часть страницы телетекста.

Нажмите кнопку **SIZE** третий раз, чтобы вернуться к обычному размеру окна телетекста.

## СКРЫТАЯ ИНФОРМАЦИЯ ТЕЛЕТЕКСТА

Нажмите кнопку **REVEAL** один раз, чтобы на экране отобразилась скрытая информация телетекста (например, ответы на загадки).

Нажмите кнопку **REVEAL** еще раз, чтобы убрать скрытую информацию с экрана.

## УДЕРЖАНИЕ СТРАНИЦЫ

Иногда информация телетекста не сразу отображается полностью, для полного отображения страницы требуется больше времени. В таком случае нажмите кнопку **HOLD**, чтобы удерживать страницу. Чтобы отменить удержание страницы, нажмите кнопку **HOLD** еще раз.

## ПОДСТРАНИЦЫ ТЕЛЕТЕКСТА

Иногда телетекст может содержать несколько подстраниц, которые автоматически перелистываются телестанцией. Вы можете перейти к подстранице, нажав кнопку **S.PAGE** или введя номер подстраницы с помощью цифровых кнопок пульта ДУ. Например, для перехода на третью подстраницу нужно ввести: 0003.

Нажмите кнопку **S.PAGE** еще раз, чтобы выйти из режима подстраниц.

## ЦВЕТНЫЕ КНОПКИ

Используйте эти кнопки для прямого доступа к страницам соответствующего цвета, которые отображаются в нижней части окна телетекста.

## ВЫХОД ИЗ РЕЖИМА ТЕЛЕТЕКСТА

Чтобы выйти из режима телетекста, нажмите кнопку **TEXT**. Тогда телевизор вернется в обычный режим.

# Функции цифрового телевидения

---

## СПИСОК ИЗБРАННЫХ ТЕЛЕКАНАЛОВ

В режиме цифрового телевидения ЦТВ нажмите кнопку FAV на пульте ДУ, чтобы открыть список избранных телеканалов. Кнопками ▼/▲ выберите нужный телеканал и нажмите кнопку ENTER, чтобы на него переключиться.

## ИНФОРМАЦИЯ О ТЕКУЩЕЙ ТЕЛЕПЕРЕДАЧЕ

В режиме цифрового телевидения ЦТВ нажмите кнопку DISPLAY на пульте ДУ, чтобы посмотреть подробную информацию о просматриваемой телепередаче.

## ЭЛЕКТРОННОЕ РАСПИСАНИЕ ТЕЛЕПЕРЕДАЧ

В режиме цифрового телевидения ЦТВ нажмите кнопку EPG на пульте ДУ, чтобы открыть электронное расписание телепередач.

Обычно в левой части окна отображается программа телепередач на неделю, а в правой – список телеканалов и радиостанций.

Также в окне отображается краткая информация о выбранной передаче. Нажимайте кнопку MENU, чтобы переходить по дням недели, телеканалам и радиостанциям.

### ПРИМЕЧАНИЕ:

Электронное расписание программ доступно, только если оно передается телеканалом.

## ВЫБОР РЕЖИМА ЗВУКА

В режиме цифрового телевидения ЦТВ нажмите кнопку AUDIO на пульте ДУ, чтобы открыть список режимов звука. Кнопками ▼/▲ выберите нужный режим и нажмите кнопку OK, чтобы его активировать.

## ВКЛЮЧЕНИЕ И ВЫБОР СУБТИТРОВ

В режиме цифрового телевидения ЦТВ нажмите кнопку SUBTITLE на пульте ДУ, чтобы открыть список доступных субтитров (в зависимости от того, что предлагает телеканал). Кнопками ▼/▲ выберите нужные субтитры и нажмите кнопку OK, чтобы их активировать.

## ВИДЕОЗАПИСЬ ТЕЛЕПЕРЕДАЧ

Для осуществления видеозаписи телепередач к телевизору должно быть подключено накопительное устройство USB.

**ВНИМАНИЕ!** Во время записи накопитель может быть подвергнут форматированию, поэтому не следует хранить на накопителях для видеозаписи важные файлы.



## Дополнительная информация

---

### Возможные проблемы и их решение

| Проблема  | Решение  |
|---|--|
| Отсутствует звук или изображение                            | Проверьте подключение к электросети. Проверьте настройки уровня контрастности и яркости.   |
| Отсутствие звука, изображения                               | Убедитесь в том, что Вы не нажали кнопку <b>Mute</b> . Проверьте подключение аудиокабеля.  |
| Внезапное отключение питания.                               | Проверьте настройки функции таймера отключения. Проверьте подключение к сети питания.  |
| Отсутствует цвет или изображение                            | Проверьте настройки цвета. Проверьте подключение видеокабеля. Увеличьте расстояние между телевизором и источниками сигналов (DVD проигрывателем, игровой приставкой и т.п.). |
| Изображение нестабильно, отображается полосами              | Убедитесь в том, что рядом с телевизором нет источников электромагнитных помех.  |
| Слабый прием отдельных каналов.                             | Возможно из-за проблем с транслирующей станцией. Откорректируйте положение принимающей антенны.  |
| Отсутствие звука одного из динамиков.                       | Проверьте настройку баланса звука.   |
| Пульт ДУ не работает  | Убедитесь в отсутствии препятствий между пультом ДУ и приемником сигнала. Убедитесь в корректности установки элементов питания и их годности.                                |
| После включения телевизора изображение появляется не сразу. | Не является дефектом. Данный феномен обусловлен периодом подстройки пикселей экрана перед выводом изображения.   |

## Пульт дистанционного управления

- POWER** : включает ТВ или переводит в режим ожидания
- MUTE** : отключает звук. Для включения звука, нажмите еще раз или кнопку VOL+
- 0-9** : нажимайте 0-9 для выбора каналов во время просмотра ТВ. Смена канала произойдет через 2 секунды. Также можно набрать номер канала в режиме телетекста.
- DTV/ATV**: переключение между аналоговыми и цифровыми каналами.
- ↶** возврат к предыдущей программе.
- S.MODE**: позволяет переключаться между настройками звука.
- SLEEP**: позволяет настроить таймер для автоматического отключения ТВ.
- MTS** : поиск режимов NICAM
- P.MODE**: позволяет переключаться между настройками изображения.
- MENU**: навигация меню.
- SOURCE**: откройте главное меню, нажмите для выбора источников.
- ▲▼◀▶ENTER**: навигация меню и регулировка систем настроек в соответствии с личными предпочтениями.
- EXIT**: выход из меню или подменю, отмена активной функции (если применимо).
- DISPLAY**: отображает источник и информацию о канале.

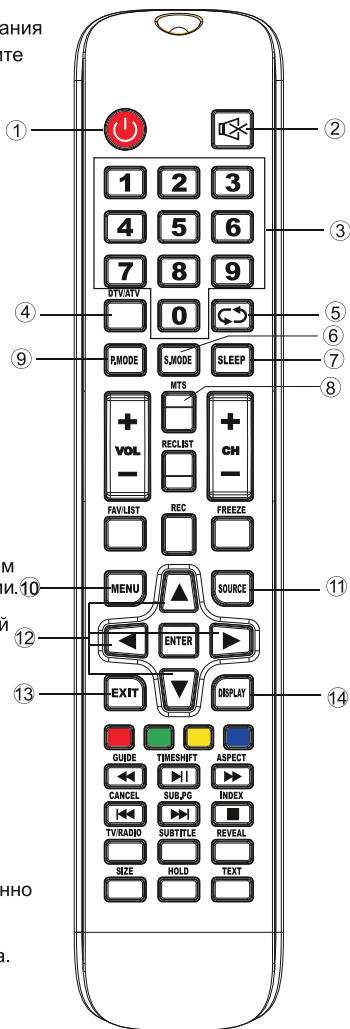

### Установка батареек:

Снимите крышку отделения для батареек на задней панели ПДУ, затем установите две батарейки типоразмера AAA в отделение для батареек в соответствии с обозначениями "+" и "-" на батарейках и отделении для батареек. Не используйте одновременно старые и новые батарейки или батарейки разных типоразмеров.

Установите крышку отделения для батареек до щелчка.

### Использование ПДУ:

С помощью ПДУ вы можете управлять ТВ.

Всегда направляйте ПДУ на сенсор, расположенный на передней панели ТВ.

## Пульт дистанционного управления

15. **VOL+ /VOL-**: Усиливает/уменьшает уровень громкости
16. **TV/RADIO** : при просмотре каналов, позволяет переключать между режимами радио и ТВ.
17. **GUIDE**: 1. Запускает гид телепередач. 2. Быстрое переключение между режимами записи программ и медиа плеером.
18. **TIME SHIFT**: Функция сдвига времени цифровых каналов. 2. Воспроизведение в режиме DTV или медиа плеера.
19. **CANCEL**: 1. При выборе страницы в режиме текста, может пройти некоторое время, прежде чем она станет доступной, нажатие кнопки CANCEL вернет в режим ТВ. После того, как требуемая страница найдена, в верхней части экрана отобразится её номер, снова нажмите клавишу CANCEL, чтобы вернуться в режим текста. 2. Предыдущая глава в режиме записи программ или медиа плеере.
20. **INDEX**: 1. Требуется страница-указатель в режиме телетекста. 2. Выход из функции воспроизведения в режиме записи программ или медиа плеере.
21. **SIZE**: изменяет размер экрана в режиме телетекста.
22. **REVEAL**: Отображает или скрывает спрятанные слова.
23. **COLOR BUTTONS**: переключение аналоговых каналов, выбор разделов в меню цифровых каналов и использование MHEG5 в меню цифрового вещания.
24. **CH+/CH-**: выбор каналов.
25. **FAV/LIST**: открытие любимого списка, выбор любимого списка.
26. **ASPECT**: 1. выбор масштаба изображения. 2. Быстрая перемотка вперед в режимах записи программ и медиа плеере.
27. **FREEZE**: нажмите для остановки изображения.
28. **SUB.PG**: 1. Нажмите, чтобы перейти в подменю. 2. Следующая глава в режимах записи программ и медиа плеере.
29. **SUBTITLE**: отображение и установка языка текущего цифрового канала.
30. **HOLD**: приостанавливает или возобновляет отображение текущей страницы.
31. **TEXT**: включает и отключает телетекст.
32. **RECLIST**: показывает список записанного.
33. **REC**: начало записи в режиме записи программ.

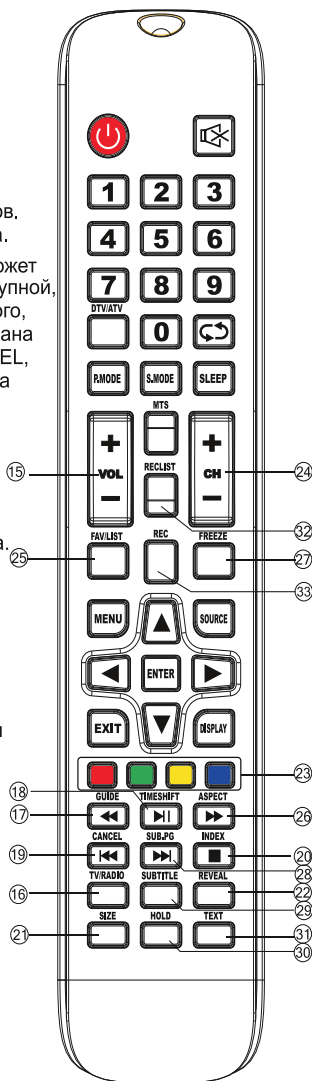

## Технические характеристики

**Модель:** F24D7200E

**Экран:** 24"

**Разрешение экрана:** 1920x1080

**Мощность динамика:** ≥5 Вт

**ТВ-сигнал:** DVB-C/T2

**Питание:** AC 100~240 В, 50~60 Гц, 36 Вт

**Поддерживаемые форматы:**

*Изображения:* JPG, JPEG, PNG, BMP

*Аудио:* MP3, WMA, AAC, M4A

*Видео:* AVI, MKV, MP4

*Текст:* TXT

Удельная мощность рабочего режима: 0.8 Вт/см<sup>2</sup>

Потребляемая мощность в выключенном состоянии: 0 Вт

Потребляемая мощность в режиме ожидания: <0.5 Вт

Энергопотребление в выключенном состоянии: 0 Вт

Энергопотребление в режиме ожидания: <0.5 Вт

Рабочая температура: 0~40 °C

**Таблица разрешений**

| HDMI        | PC              |
|-------------|-----------------|
| 480i        | 640*480 60 Гц   |
| 480p        | 640*480 70 Гц   |
| 576i        | 640*480 75 Гц   |
| 576p        | 800*600 60 Гц   |
| 720p 60 Гц  | 800*600 70 Гц   |
| 1080i 50 Гц | 800*600 75 Гц   |
| 1080i 60 Гц | 1024*768 60 Гц  |
| 1080p 50 Гц | 1024*768 70 Гц  |
| 1080p 60 Гц | 1024*768 75 Гц  |
|             | 1920*1080 60 Гц |

## Дополнительная информация

**Производитель:** ООО "Ти Пи Ви Си-Ай-Эс",

196626, Россия г. Санкт-Петербург, пос. Шушары, Московское шоссе, д. 177, лит. А.  
Спецификации и информация о продукте могут быть изменены без уведомления пользователя.

Адрес в интернете: [www.dexp.club](http://www.dexp.club)



[www.dexp.club](http://www.dexp.club)