

DEXP

Пайдаланушы нұсқаулығы

**Блендер
DEXP SX-100**

Мазмұны

Құрылғының мақсаты.....	5
Сақтық шаралары	5
Техникалық сипаттамалар.....	6
Жиынтықтамасы	6
Құрылғының сұлбасы	7
Алдын ала тексеру	7
Пайдалану нұсқаулығы	8
Араластыру	8
Ұсақтау	10
Шайқау	11
Тазалау және күтім жасау.....	12
Монтаждау, сақтау, тасымалдау (көлікпен), сату және кәдеге жарату ережелері және шарттары	12
Қосымша ақпарат	13

Құрметті сатып алушы!

«DEXP» маркасымен жасап шығарылатын өнімдерді таңдағаныңыз үшін сізге алғысымызды білдіреміз. Біз жоғары сапаға, функционалдылыққа және дизайнға қойылатын талаптарға сәйкес әзірленген және жасап шығарылған бұйымдарды және құрылғыларды ұсынғанымызға қуаныштымыз. Пайдаланар алдында қауіпсіздігіңізге қатысты маңызды ақпаратты, сондай-ақ осы өнімді дұрыс пайдалану және оған күтім жасау бойынша ұсыныстарды қамтитын осы нұсқаулықты мұқият оқып шығыңыз. Осы Нұсқаулықты күтіп ұстаңыз және өнімді болашақта пайдаланғанда оны анықтамалық материал ретінде пайдаланыңыз.

Құрылғының мақсаты

Блендер – тамақты ұнтақтауға, эмульсияларды, пюрелерді дайындауға, сусындарды, мусстарды және т.б. шайқауға, сондай-ақ мұзды жаруға арналған электр құрылғысы.

Сақтық шаралары

1. Құрылғын қуат көзіне жалғамас бұрын, үйдегі электр желісінің кернеуі техникалық сипаттамаларға сәйкес келетініне көз жеткізіп алыңыз.
2. Қуаттау сымы, ашасы немесе басқа да бөлшектері зақымданған жағдайда аспапты пайдалануға болмайды. Кабель немесе штепсельдік ашасы ысып тұрған бетке тимеуін қадағалаңыз.
3. Көрінетін зақым анықталған жағдайда құрылғыны пайдаланбаңыз және олар анықталған кезде дереу өкілетті қызмет көрсету орталығына хабарласыңыз.
4. Бұл құрылғыны, қауіпсіздігіне жауапты адамдар тарапынан құрылғыны пайдалану мәселелері бойынша бақылау немесе нұсқау беру жағдайларын қоспағанда, ақыл-ойы немесе дене мүмкіндіктері шектеулі адамдардың (балаларды қоса алғанда), сондай-ақ тәжірибесі мен білімі жеткіліксіз адамдардың пайдалануына арналмаған.
5. Құрылғыны балалардың жанында қолданған кезде аса сақ болыңыз, құрылғыны әрдайым балалардың қолы жетпейтін жерде сақтаңыз.
6. Аспаптағы қозғалмалы бөлшектерін ұстамаңыз.
7. Аспапты бөлмелерден тыс жерлерде пайдаланбаңыз.
8. Тазалау, жинау және бөлшектеу алдында құрылғыны желіден ажыратыңыз.
9. Құрылғы қызып бара жатса, өздігімен автоматты түрде сөнеді. Оны желіден ажыратыңыз.
10. Ыдысқа аса ыстық өнімдерді салуға болмайды (температурасы 60 °C астам).
11. Ыдысқа өнімдерді асыра салуға болмайды.
12. Аспап тек қана тұрмыста пайдалану үшін арналып жасалған.
13. Аспапты электр желісіне қоспас бұрын, оның тиісті тәртіппен дұрыс жиналғанына көз жеткізіңіз. Құрылғыны пайдаланар алдында оның барлық бөліктерінің мықтап бекітілгеніне көз жеткізіңіз.
14. Жұмыс істеп тұрған аспапты қараусыз қалдырмаңыз.
15. Сулы қолдарыңызбен электр айырын немесе қуаттау сымын ұстамаңыз.

16. Құрылғымен бірге жеткізілетін жиынтықтамаларды ғана қолданыңыз. Кез-келген басқа жиынтықтамаларды пайдалану өмірге және денсаулыққа қауіп төндіруі мүмкін, сондай-ақ тегін кепілдік қызмет көрсету құқығынан айыруы мүмкін.
17. Блендерді қуатты тұрмыстық аспаптар қосылып ұзартқышқа қоспаңыз.
18. Аспаптың үздіксіз жұмыс істеу уақыты-1 минуттан кем уақыт, одан кейін аспапты 1 минут бойы (1 жұмыс циклі) суыту қажет болады. Жұмыстың 5 циклынан кейін қозғалтқышты салқындату үшін құрылғыны 30 минут салқындату керек.
19. Ешбір жағдайда блендердің ыдысына салып өнімдерді АЖЖ-пештің ішінде қыздыруға болмайды. Өнім бұлай пайдалануға арналып жасалмаған.
20. Мотор блогына су тимеуін қадағалаңыз және оны суға батырмаңыз.
21. Қолдарыңызды, шашыңызды, киімнің ұсақ бөлшектерін, сондай-ақ ас үй ыдыстары мен басқа да ыдыстарды жұмыс істейтін желек пен пышақ пышақтарынан алыс ұстаңыз.

Техникалық сипаттамалар

- Моделі: SX-100.
- Қуат көзі: 220-240 В, 50 Гц.
- Қуаты: 800 Вт.
- Жылдамдықтарының саны: 6 + турборежим.
- Үгіткіш ыдысының көлемі: 500 мл.
- Ыдыстың материалы: пластик.
- Жүздің материалы: тот баспайтын болат.
- Қолданылу аясы: тұрмыстық.

Жиынтықтамасы

- Блендер.
- Үгіткіш.
- Өлшегіш стақан.
- Желек.
- Пайдаланушы нұсқаулығы

Құрылғының сұлбасы

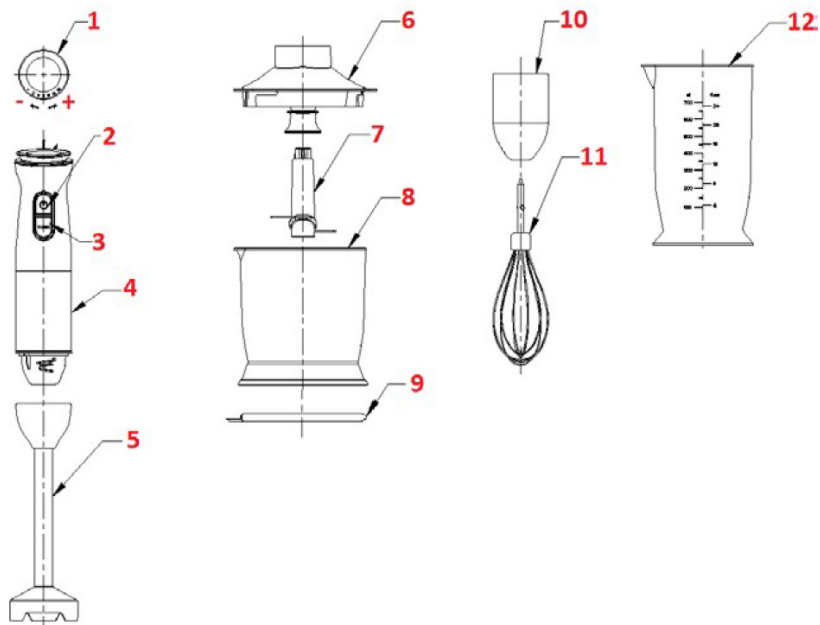

1. Жылдамдықты реттегіш.
2. Старт батырмасы.
3. Турборежим батырмасы.
4. Құрылғының жұмыс блогы.
5. Араластыруға арналған ұштық.
6. Үгіткіш ыдысының қақпағы.
7. Ұсатуға арналған ұштық.
8. Үгіткіштің ыдысы.
9. Ыдыстың резеңке аяқтары.
10. Көпіртуге арналған ұштық.
11. Желек.
12. Өлшегіш стақан.

Алдын ала тексеру

Құрылғының қаптамасын толықтай ашыңыз да, барлық детальдары орында екендігіне көз жеткізіп алыңыз. Көзге байқалып тұрған ақаулықтары болса, тауарды сатып алған жерге хабарласыңыз.

Пайдалану нұсқаулығы

Араластыру

Саптама соустар, сорпалар, балалар тағамы, сұйық қамыр және сүт коктейльдерін дайындауға жарамды.

1. Араластыру саптамасын құрылғының жұмыс блогына орнатыңыз және сағат тілімен бұраңыз.

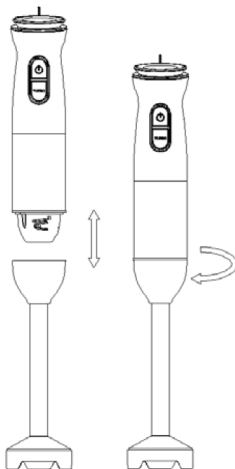

2. Қатты тағамдарды кішкене текшелерге кескеннен кейін ингредиенттерді стақанның ішіне салыңыз.

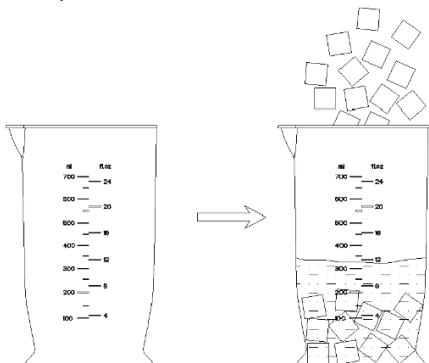

3. Блендердің электр ашасын розеткаға қосыңыз.



4. Блендерге өлшегіш стақанды орнықтырыңыз.

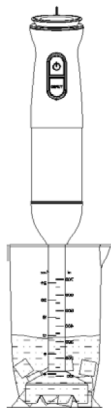

5. Құрылғының жоғарғы жағындағы реттегіш көмегімен қажетті айналу жылдамдығын орнатыңыз. Таңдалған жылдамдықта жұмыс істеуді бастау үшін старт түймесін басып тұрыңыз.
6. Турбо режимін пайдалану қажет болса, бастау батырмасының орнына турбо режимін басып тұрыңыз.
7. Екінші қолыңызбен әйнекті ұстап тұрып, тиімді араластыру үшін блендерді ақырын көтеріп, төмендетіңіз. Пайдалану аяқталғаннан кейін старт/Турбо режимі батырмасын босатыңыз.

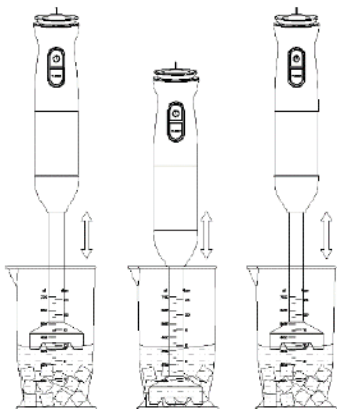

8. Құрылғыны пайдаланып болғаннан кейін розеткадан электр ашасын ажыратыңыз.

ЕСКЕРТПЕЛЕР:

- Блендердің үздіксіз жұмыс уақыты 1 минуттан аз , содан кейін оны 1 минут салқындату керек.
- Жұмыстың 5 циклынан кейін қозғалтқышты салқындату үшін құрылғыны 30 минут салқындату керек.

Ұсақтау

Ұштық қатты тағамдарды ұсақтауға лайықты: етті, көкөністер мен жемістер.

АБАЙЛАҢЫЗ: пышақтар өте өткір! Солармен жұмыс жасағанда абай болыңыз.

1. Резеңке аяқтарға ыдысты орнықтырыңыз.
2. Саптаманы ыдыстың ішіндегі оське тегістеу үшін пышақтармен бекітіңіз.

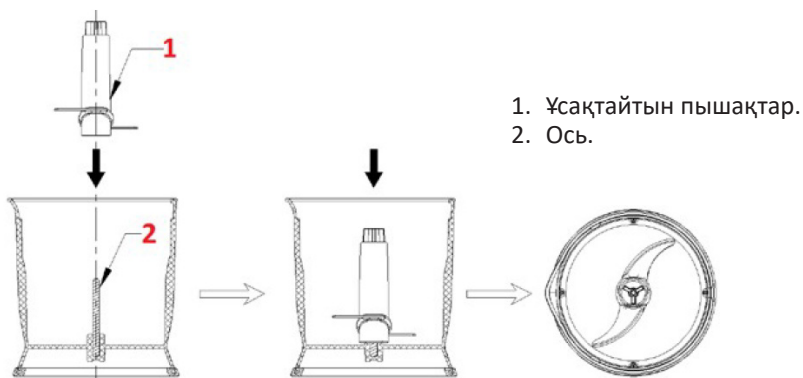

3. Ыдысқа ингредиенттерді қосыңыз. Өнімдердің түйірлері 2 см аспауы тиіс.
4. Ыдыстың қақпағын сағат тілімен бұрап мықтап жабыңыз.

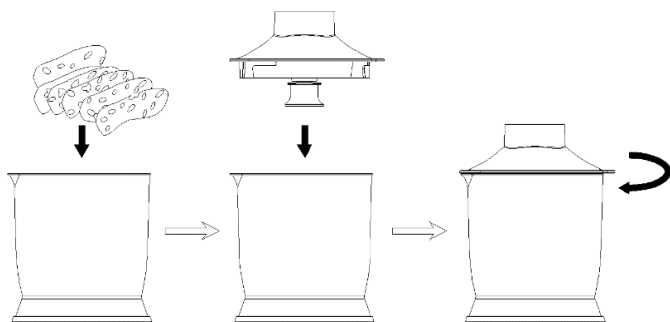

5. Жұмыс блогын ыдыстың қақпағына бекітіп, сағат тілімен бұраңыз.

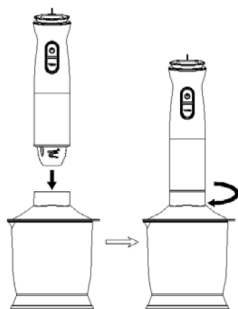

6. Старт/турборежим батырмасын ұстап тұрыңыз. Ингредиенттер қажетті мөлшерде ұсақталғаннан кейін, түймені босатыңыз және штепсельді розеткадан алыңыз.

НАЗАР АУДАРЫҢЫЗ:

- Етті ұсақтаған кезде блендерге бір уақытта 300 грамнан артық салмау керек.
- Етті ұсақтау кезінде құрылғыны үзіліссіз 10 секундтан артық пайдаланбаңыз. Белгіленген жұмыс уақытынан кейін, оның барлық бөліктері салқындауы үшін оны 2 минутқа қалдырыңыз. Осы үш циклден кейін құрылғымен жұмысты 30 минутқа тоқтатып, Электр қозғалтқышын толығымен суытыңыз.
- Етті ұсақтау үшін реттегіште жоғары айналу жылдамдығын орнату немесе турбо режимін пайдалану ұсынылады.
- Блендерге салған еттің құрамында терілер, сүйектер, сіңірлер және басқа да жеуге болмайтын бөліктер жоқ екеніне көз жеткізіңіз.
- Көкөністерді (сәбіз, зімбір, сарымсақ, бұрыш пиязы және т.б.) ұсақтау үшін реттегіште төмен айналу жылдамдығын орнату ұсынылады.

Шайқау

Желек тұздықтарды араластыруға, жұмыртқаны ұруға және десерттер жасауға жарайды.

1. Желекті көпіртуге арналған саптамаға орнатыңыз, содан кейін саптаманы құрылғының жұмыс блогына орнатыңыз және сағат тілімен бұраңыз.

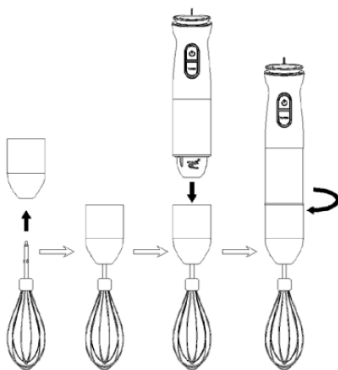

2. Ингредиенттерді өлшегіш стақанға салыңыз.
3. Желекті ингредиенттер салынған өлшегіш стақанға салыңыз.

Старт/турборежим батырмасын ұстап тұрыңыз.

ЕСКЕРТУ: шашырамауы үшін жылдамдықты төменнен бастап біртіндеп ауыстырыңыз.

4. Ингредиенттер қажетті мөлшерде ұсақталғаннан кейін, түймені босатыңыз және штепсельді розеткадан алыңыз.

НАЗАР АУДАРЫҢЫЗ: жұмыртқаны ұрған кезде реттегішке жоғары айналу жылдамдығын орнату ұсынылады.

Тазалау және күтім жасау

- Құрылғыны тазалар алдында оны желіден ажыратыңыз.
- Құрылғының жұмыс блогын және саптаманы сәл дымқыл шүберекпен сүртіңіз. Қалған детальдарын сумен жууға да болады.
- Құрылғының бөлшектерін тазарту үшін металл губкаларды пайдаланбаңыз.

НАЗАР АУДАРЫҢЫЗ: пышақтың кесетін жүздері өте өткір. Тазалау барысында өте сақ болыңыз.

Монтаждау, сақтау, тасымалдау (көлікпен), сату және кәдеге жарату ережелері және шарттары

- Құрылғы қандайда бір монтаждауды немесе тұрақты бекітуді талап етпейді.
- Құрылғының сақталуы өндірушінің және тұтынушының жылытылып тұратын панажайларында өндірушінің қаптамасында 5°C бастап 40°C дейінгі температурада және ауаның салыстырмалы ылғалдылығы 80%-дан аспайтын жерлерде жүргізілуі тиіс. Тұрғын-жайларда тотығуды туындататын агрессивті қоспалар (қышқылдардың, сілтілерді бұлары) болмауы тиіс.
- Құрылғыны құрғақ ортада тасымалдау керек.
- Құрылғы мұқият күтім жасауды қажет етеді, оны шаңның, ластың, соққылардың, ылғалдың, оттың және т.б. әсерінен сақтаңыз.
- Құрылғы Қазақстан Республикасының қолданыстағы заңнамасына сәйкес сатылуы тиіс.
- Құрылғыда ақаулық анықталған жағдайда дереу авторизацияланған сервистік орталыққа жүгініп хабарласыңыз немесе құрылғыны кәдеге жаратыңыз.
- Бұл бұйымды кәдеге жарату қалдықтарды қайта өңдеу жөніндегі жергілікті нормалар мен ережелерге сәйкес жүзеге асырылуы тиіс. Бұл өнімнің дұрыс кәдеге жаратылуын қамтамасыз ете отырып, қалдықтардың бақылаусыз тасталуы нәтижесінде қоршаған ортаға және адам денсаулығына келтірілетін ықтимал зиянды болдырмауға және материалдық ресурстарды ұтымды пайдалануға көмектесесіз. Бұл өнімді қабылдау және жою пункттері туралы қосымша ақпаратты жергілікті муниципалды органдардан немесе тұрмыстық қалдықтарды шығаратын кәсіпорыннан алуға болады.

Қосымша ақпарат

Өндіруші: Чжэцзян Ланьбао Электрикал Эпплайенс Ко., Лтд.
№899, Каифа шығыс тас жолы, Чжоусян, Цыси қ., Нинбо, Чжэцзян пров., Қытай.
Қытайда жасалған.

Импортер / юрлицо, принимающее претензии в Казахстане:

ТОО «DNS KAZAKHSTAN», г. Нур-Сұлтан, пр. Сарыарқа, дом 12, офис 301С, Казахстан.

Импорттаушы / Қазақстан шағымдар қабылдайтын заңды тұлға:

«DNS KAZAKHSTAN» ЖШС, Нур-Сұлтан қ., Сарыарқа даңғ., 12-үй, 301С-кеңсе, Қазақстан.

Тауар Кеден Одағының техникалық регламентінің талаптарына сәйкес келеді:

- КО ТР 020/2011 «Техникалық құралдардың электр магниттік сәйкестілігі»;
- КО ТР 004/2011 «Төменвольтты жабдықтардың қауіпсіздігі туралы».

Тауар Еуразиялық экономикалық одақтың 037/2016 ЕАЭО ТР «Электр техникасы және радиоэлектроника бұйымдарында қауіпті заттардың қолданылуын шектеу туралы» техникалық регламентінің талаптарына сәйкес келеді.

Бұйымның сыртқы түр-сипаты және оның сипаттамалары алдын ала хабарланбай өзгерілуі мүмкін.

Құрылғының жиынтықтамасы алдын ала хабарланбай өзгертілуі мүмкін.

Интернеттегі мекенжайы:

www.dexp.club



Өндіріс күні пайдаланушы нұсқаулығының орыс тіліндегі нұсқасында көрсетілген.

V.1

Кепілдік талоны

SN/IMEI: _____

Кепілдікке қойылған күні: _____

Өндіруші кепілдік мерзімі ішінде құрылғының үздіксіз жұмыс істеуіне, сондай-ақ материалдар мен жинақтарда ақаулардың болмайтынына кепілдік береді. Кепілдік мерзімі өнімді сатып алған сәттен бастап саналады және тек жаңа өнімдерге қолданылады.

Кепілдік қызмет көрсету пайдаланушының нұсқаулығына сәйкес өнімді пайдалану шартымен кепілдік мерзімі ішінде тұтынушының кінәсіз істен шыққан элементтерді тегін жөндеуді немесе ауыстыруды қамтиды. Элементтерді жөндеу және айырбастау уәкілетті сервистік орталықтардың аумағында жүргізіледі.

Кепілдік мерзімі: 12 ай.

Пайдалану мерзімі: 24 ай.

Сервистік орталықтардың жаңартылған тізімі мына мекенжайда:
<https://www.dns-shop.ru/service-center/>



www.dexp.club