



MSM 63.. / 64.. / 65.. / 66.. / 67..



de Gebrauchsanleitung
en Operating instructions
fr Notice d'utilisation
it Istruzioni per l'uso
nl Gebruiksaanwijzing
da Brugsanvisning
no Bruksanvisning
sv Bruksanvisning
fi Käyttöohje
es Instrucciones de uso
pt Instruções de serviço
el Οδηγίες χρήσης
tr Kullanma talimatı
pl Instrukcja obsługi
hu Használati utasítás
bg Указания за употреба
ru Инструкция
по эксплуатации
ar تعليمات الاستخدام



Household Appliances

Internet: <http://www.bosch-hausgeraete.de>

BOSCH

Этот погружной блендер предназначен для домашнего хозяйства, на промышленное использование он не рассчитан. С помощью этого миксера можно перерабатывать только такое количество продуктов и в течение такого времени, которые характерны для домашнего хозяйства. В данной инструкции по эксплуатации описываются различные модели блендеров. На страницах с рисунками Вы найдете обзор погружных блендеров различных моделей. Храните данную инструкцию по эксплуатации в надежном месте. При передаче погружного блендера третьему лицу отдайте ему, пожалуйста, и эту инструкцию по эксплуатации.

Обзор комплектности

Откройте, пожалуйста, страницы с рисунками.

1 Ножка блендера / редукторная приставка

Присоедините ножку блендера / редукторную приставку и зафиксируйте ее.

2 Кнопки включения

a кнопка включения с регулятором числа оборотов (3) для регулировки скорости

b кнопка включения турбо-скорости
Погружной блендер остается включенным до тех пор, пока нажата кнопка включения (a или b).

3 Регулятор скорости вращения +/-
Число оборотов регулируется плавно (только в сочетании с кнопкой 2a).

- Поворот регулятора в сторону – уменьшает скорость вращения.
- Поворот регулятора в сторону + увеличивает скорость вращения.

4 Кнопки разблокировки

Эти кнопки используются для снятия ножки блендера/редукторной приставки, на них следует нажимать одновременно.

5 Ножка блендера

В зависимости от модели погружного блендера ножка пластмассовая (a) или металлическая (b).

6 Венчик для взбивания, с редукторной приставкой

Венчик (a) должен зафиксироваться в редукторной приставке (b).

7 Стакан блендера с крышкой

Переработка продуктов в стакане (a) препятствует разбрызгиванию образующейся жидкости. Для хранения переработанных продуктов в стакане блендера закройте его крышкой (b).

В некоторых моделях (смотрите обзор моделей погружных блендеров):

8 Универсальный измельчитель (a) с насадкой (b), крышкой (c) и ножом для измельчения льда Ice-Crush (d)

Для измельчения продуктов поставьте насадку на универсальный измельчитель и вращайте ее по часовой стрелке, пока она не зафиксируется со щелчком. Для хранения переработанных продуктов в универсальном измельчителе накройте его крышкой.

Если в комплекте поставки блендера нет универсального измельчителя (смотрите обзор моделей погружных блендеров), то его можно заказать через Службу сервиса (для заказа: 48 0397; в него не входит нож для измельчения льда Ice-Crush).

9 Настенный держатель

Этот держатель предназначен для хранения погружного блендера. Прикрепите держатель с помощью двух имеющихся в комплекте поставки винтов к подходящей вертикальной поверхности.

10 Обзор моделей погружных блендеров

Указания по технике безопасности

⚠ Опасность поражения электрическим током!

Погружной блендер следует подключать к сети и вводить в эксплуатацию только в соответствии с данными, приведенными в фирменной табличке.

Погружным блендером можно пользоваться только, если сетевой шнур и сам блендер не имеют повреждений.

Не подпускайте детей близко к блендеру.

Извлекайте вилку из розетки после каждого использования погружного блендера, а также перед чисткой и сборкой, перед тем как покинуть помещение и при возникновении неисправности.

Сетевой шнур не должен находиться в непосредственной близости от острых краев и горячих поверхностей. Во избежание возникновения опасной ситуации, ремонт блендера (например, замена поврежденного сетевого шнура) должен выполняться только Службой сервиса нашей фирмы.

Не беритесь за погружной блендер влажными руками и не давайте ему работать вхолостую.

Используйте погружной блендер только вместе с фирменными принадлежностями.

Будьте осторожны при перемешивании горячих жидкостей. Они могут при этом разбрызгаться.

Нельзя погружать ножку блендера в жидкость выше места соединения ножки с основным блоком.

Никогда не погружайте в жидкость редукторную приставку.

⚠ Опасность травмирования об острый нож / вращающийся привод!

Никогда не беритесь за нож на ножке блендера / в универсальном измельчителе. Никогда не проводите чистку ножа блендера / ножа измельчителя рукой. Используйте для этой цели щетку. Можно брать только за пластмассовую ручку ножа измельчителя.

Это важно!

Ножку блендера, редукторную приставку и насадку универсального измельчителя можно устанавливать на место и снимать только после полной остановки блендера.

Указания по утилизации

Информацию об актуальных методах утилизации Вы сможете получить у Вашего торгового агента или в органах коммунального управления по месту Вашего жительства.

Управление

- Полностью размотайте сетевой шнур.

Ножка блендера

Ножка блендера используется для приготовления майонеза, соусов, коктейлей, детского питания, а также для измельчения репчатого лука, льда, вареных овощей и фруктов.

i Погружной блендер не предназначен для приготовления картофельного пюре.

Рисунок 5

- Присоедините ножку блендера к основному блоку и зафиксируйте ее.
- Вставьте вилку в розетку.
- Загрузите продукты в стакан блендера.
- Установите необходимую Вам скорость вращения. Крепко держите погружной блендер и стакан. Во избежание разбрызгивания образующейся жидкости, нажимайте кнопку включения только после того, как ножка блендера будет погружена в перерабатываемые продукты.
- i** Прежде чем извлечь погружной блендер из стакана с перерабатываемыми продуктами, его следует выключить.

Венчик для взбивания

Эта насадка используется для получения взбитых сливок и белков, а также молочной пены (взбивать лучше всего холодное молоко, макс. 8 °С).

Рисунок 7

- Вставьте в основной блок погружного блендера редукторную приставку и зафиксируйте ее.
- Вставьте венчик для взбивания в редукторную приставку и зафиксируйте его.
- Вставьте вилку в розетку.
- Загрузите в стакан блендера продукты питания.
- Установите необходимую скорость вращения (наша рекомендация: высокое число оборотов).
- Крепко держа в руках основной блок блендера и его стакан, нажмите кнопку включения.

Универсальный измельчитель

Это устройство используется для измельчения пряной зелени, репчатого лука, овощей, фруктов, льда, твердого сыра и мяса (смотрите также таблицу «Рекомендации по измельчению продуктов в универсальном измельчителе»).

С помощью ножа Ice-Crush (имеется в некоторых моделях) можно измельчать лед. Оптимальное количество льда: 4–6 кубиков.

Внимание!

Перед измельчением мяса удалите из него хрящи, кости и сухожилия.

Универсальный измельчитель не пригоден для измельчения кофейных зерен и редьки.

Универсальный измельчитель можно эксплуатировать только на максимальной скорости вращения.

Рисунок 8

- Поставьте универсальный измельчитель на гладкую и чистую рабочую поверхность и придавите его.
- Вставьте нож.
- Загрузите продукты питания.
- Поставьте на универсальный измельчитель насадку и вращайте ее по часовой стрелке, пока она не зафиксируется со щелчком.
- Вставьте основной блок блендера в насадку измельчителя и прочно прижимайте его к насадке в течение всего времени измельчения.
- Вставьте вилку в розетку.
- Крепко держа в руках основной блок блендера и универсальный измельчитель, нажмите кнопку включения.

По окончании работы / Чистка

Внимание!

Никогда не погружайте в воду основной блок блендера и редукторную приставку и не мойте их в посудомоечной машине.

Не пользуйтесь пароочистителями!

Чистка основного блока блендера

- Извлеките вилку из розетки.
- Нажмите кнопки разблокировки и снимите ножку блендера / редукторную приставку с основного блока блендера.
- Протрите основной блок блендера влажной тряпкой и затем вытрите его насухо.
- Стакан блендера можно мыть в посудомоечной машине.

- i** При переработке, например, краснокочанной капусты на пластмассовых деталях блендера образуется цветной налет, который можно удалить с помощью нескольких капель растительного масла.

Чистка ножи блендера

- Ножку блендера можно помыть в посудомоечной машине или с помощью щетки в проточной воде.
- Для сушки поставьте блендера вертикально (ножом вверх), чтобы попавшая в нее вода могла стечь.

Чистка венчика для взбивания

- Извлеките венчик для взбивания из редукторной приставки.
- Венчик для взбивания можно мыть в посудомоечной машине, редукторную приставку следует лишь протереть влажной тряпкой.

Чистка универсального измельчителя

Внимание!

Никогда не погружайте в воду и не мойте в посудомоечной машине насадку универсального измельчителя.

- Извлеките вилку из розетки.
- Снимите основной блок блендера с насадки.
- Вращая насадку против часовой стрелки, снимите ее с универсального измельчителя.
- Возьмитесь за пластмассовую ручку ножа и извлеките его из измельчителя.
- Универсальный измельчитель и нож можно мыть в посудомоечной машине. Насадку следует лишь протереть влажной тряпкой.

Право на внесение изменений оставляем за собой.

Рекомендации по измельчению продуктов в универсальном измельчителе

	Максимальное количество	Подготовка	Время (сек)
Петрушка	1 пучок	Удалить стебли	10–20
Лук	100 г	Разрезать на 4 части	5–10
Детское питание	175 г	Сварить и нарезать кубиками	10–20
Сыр средней твердости (напр., эментальский)	200 г	Охладить (в холодильнике)	10
Твердый сыр	100 г	Нарезать кубиками размером 1 см	20–30
Сухой хлеб	150 г	Нарезать на куски	15–20
Мясо	200 г	Нарезать кубиками размером 1 см	15–25
Сухофрукты ($\frac{1}{4}$ инжира, $\frac{1}{4}$ чернослива, $\frac{2}{4}$ меда)	200 г	Охладить (в холодильнике)	5



Уважаемые господа, сообщаем Вам, что наша продукция сертифицирована на соответствие российским требованиям безопасности согласно Закону РФ «О защите прав потребителей». Информацию по сертификации наших приборов, а также данные о номере сертификата и сроке его действия Вы можете получить в фирме ООО «БСХ Бытовая техника» по телефону (095) 737-2939.

Телефон диспетчерской службы по ремонту бытовых приборов «Бош»:	(095) 737-2961
Телефон диспетчерской службы по ремонту бытовых приборов «Сименс»:	(095) 737-2962
Телефон диспетчерской службы по ремонту бытовых приборов «Геггенау»:	(095) 737-2965
Технические консультации по телефону:	(095) 737-2975
Прием заявок на ремонт и рекламаций:	(095) 737-2982 (факс)

Гарантия изготовителя

Фирма-изготовитель предоставляет на приобретенный Вами прибор, к которому при покупке был выдан Гарантийный талон, гарантию в соответствии с действующим законодательством РФ о защите прав потребителей сроком **12 месяцев**.

Внимание! Важная информация для потребителей

- Данный прибор предназначен для использования исключительно для личных, семейных, домашних и иных нужд, не связанных с осуществлением предпринимательской деятельности. Использование прибора в целях, отличных от вышеуказанных, является нарушением правил надлежащей эксплуатации прибора.
- Изготовитель не несет ответственность за недостатки в приборе, если сервисной службой будет доказано, что они возникли после передачи прибора потребителю вследствие нарушения им правил пользования, транспортировки, хранения, действий третьих лиц, непреодолимой силы (пожара, природной катастрофы и т.п.), попадания бытовых насекомых и грызунов, воздействия иных посторонних факторов, а также вследствие существенных нарушений технических требований, оговоренных в инструкции по эксплуатации, в том числе нестабильности параметров электросети, установленных ГОСТ 13109-87.
- Для подтверждения даты покупки прибора при гарантийном ремонте или предъявлении иных предусмотренных законом требований, убедительно просим Вас сохранять сопроводительные документы (чек, квитанцию, правильно и четко заполненный гарантийный талон с указанием серийного номера прибора, даты продажи, четко различимой печати продавца, иные документы, подтверждающие дату и место покупки). С целью облегчения дальнейшего сервисного обслуживания Вашего прибора, обращайтесь к мастерам сервиса с просьбой о занесении сведений обо всех произведенных ремонтных работах в со-
- Рекомендуем доверять подключение (установку) приборов, требующих специального подключения (установки), только организациям (предпринимателям), занимающимся по роду своей деятельности осуществлением таких работ. Специалисты, осуществляющие подключение (установку), делают отметку о подключении (установке) в соответствующем разделе Гарантийного талона. Просим сохранять квитанции и иные документы о подключении (установке) Вашего прибора в течение срока его эксплуатации.
- Соблюдение рекомендаций и указаний, содержащихся в инструкции по эксплуатации (правилах пользования), поможет избежать проблем в эксплуатации прибора и его обслуживании.
- Неисправные узлы приборов в гарантийный период бесплатно ремонтируются или заменяются новыми. Решение вопроса о целесообразности их замены или ремонта остается за службами сервиса.
- В период и после истечения гарантийного срока наша Служба сервиса, а также мастерские наших партнеров всегда готовы предложить Вам свои услуги. Список адресов уполномоченных изготовителем пунктов авторизованного сервисного обслуживания прилагается.
- С информацией о сроке службы на бытовые приборы Вы можете ознакомиться в товаросопроводительной документации, в магазине при покупке прибора, либо в сервисных центрах.

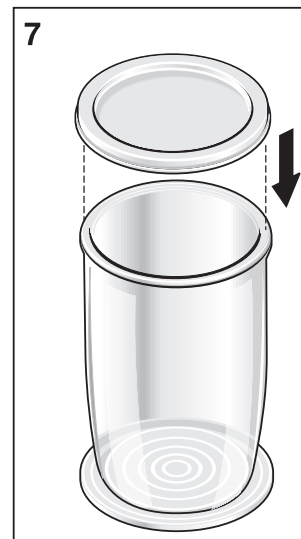
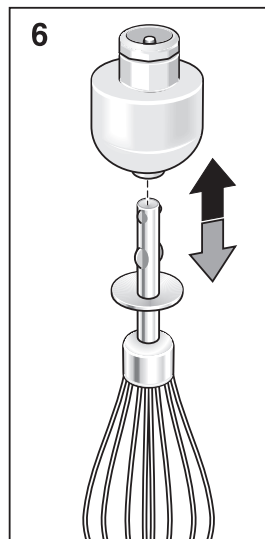
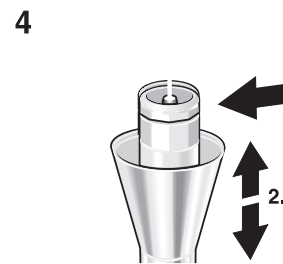
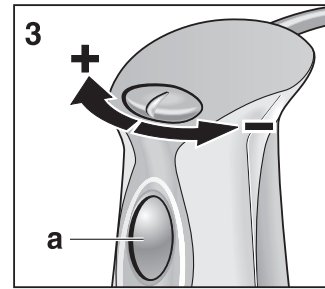
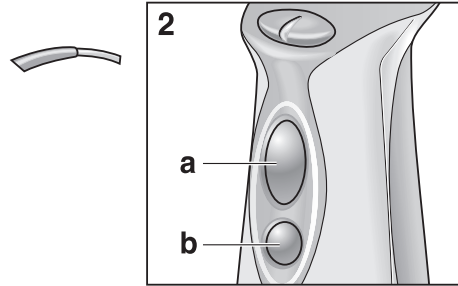
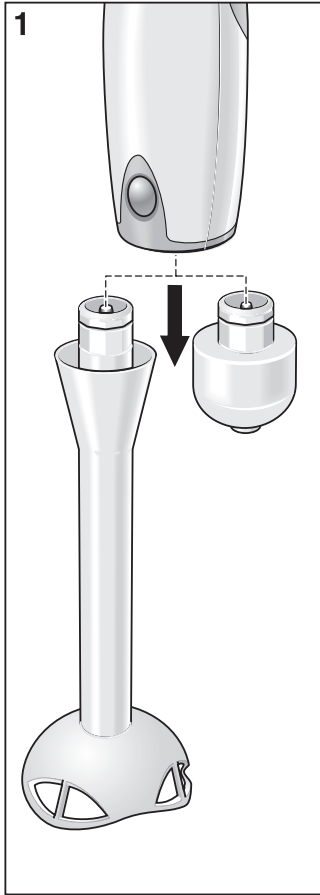

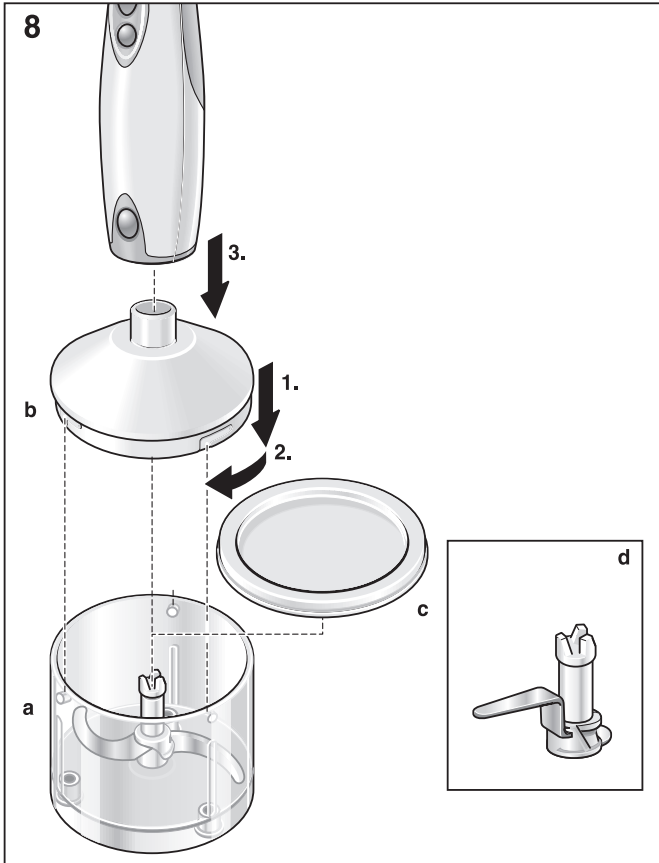

10

	5a	5b	6a	6b	7a	8a/b	7b/8c	8d	9
MSM 6300	X				X	X	X/X		X
MSM 6400	X		X	X	X		X/-		X
MSM 6500		X			X	X	X/X		X
MSM 6600	X		X	X	X	X	X/X	X	X
MSM 6700		X	X	X	X	X	X/X	X	X