

DEXP

РУКОВОДСТВО ПОЛЬЗОВАТЕЛЯ

Радиобудильник DEXP RC-270

Содержание

Назначение устройства	5
Меры предосторожности	5
Схема устройства	6
Инструкция по эксплуатации.....	7
Настройка часов	7
Настройка будильника	8
Включение/выключение будильников.....	9
Режим «Snooze»	9
Режим радио.....	9
Сохранение радиостанций	9
Таймер сна	10
Регулировка яркости.....	10
Зарядка мобильных устройств	10
Замена батареи	10
Очистка и уход	10
Технические характеристики.....	11
Комплектация	11
Правила и условия монтажа, хранения, перевозки (транспортировки), реализации и утилизации	12
Дополнительная информация.....	13

Уважаемый покупатель!

Благодарим Вас за выбор продукции, выпускаемой под торговой маркой «DEXP». Мы рады предложить Вам изделия и устройства, разработанные и изготовленные в соответствии с высокими требованиями к качеству, функциональности и дизайну. Перед началом эксплуатации внимательно прочитайте данное руководство, в котором содержится важная информация, касающаяся Вашей безопасности, а также рекомендации по правильному использованию продукта и уходу за ним. Позаботьтесь о сохранности настоящего Руководства и используйте его в качестве справочного материала при дальнейшей эксплуатации изделия.

Назначение устройства

Радиобудильник — это устройство, сочетающее в себе функции радиоприемника и будильника.

Меры предосторожности

- Не подвергайте устройство чрезмерному нагреву (воздействию солнечных лучей, огня и т. п.).
- Не устанавливайте данное устройство в непосредственной близости от источников воды.
- Не устанавливайте радиобудильник в местах с высоким уровнем влажности или запыленности. Это может привести к выходу его из строя.
- Размещайте устройство на ровной устойчивой поверхности.
- Используйте только оригинальный адаптер питания с устройством.
- Не пытайтесь самостоятельно ремонтировать устройство. При обнаружении любых сбоев в работе прибора немедленно прекратите его эксплуатацию и обратитесь в авторизованный сервисный центр. Ремонт, произведенный неквалифицированным лицом, может привести к особо опасным для пользователя ситуациям.
- Извлекайте батарею перед длительным хранением устройства.
- Перед подключением устройства к сети убедитесь, что указанное на нем напряжение соответствует напряжению местной электросети.
- Используйте устройство только по его прямому назначению, указанному в данном руководстве.
- Устройство не предназначено для использования детьми и лицами с ограниченными физическими, сенсорными или умственными способностями, кроме случаев, когда над ними осуществляется контроль другими лицами, ответственными за их безопасность. Не позволяйте детям играть с устройством.
- Устройство не предназначено для использования в коммерческих целях.

Схема устройства

Вид спереди

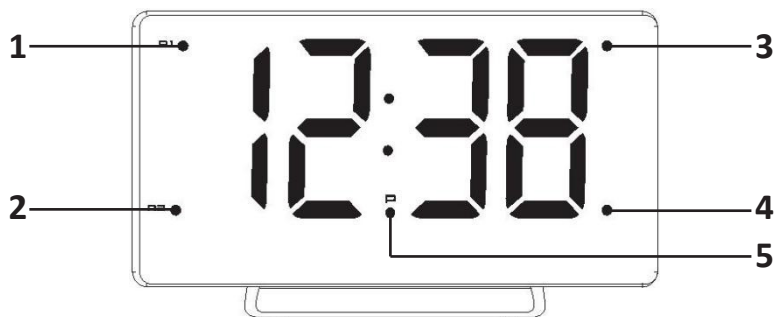

Вид сверху

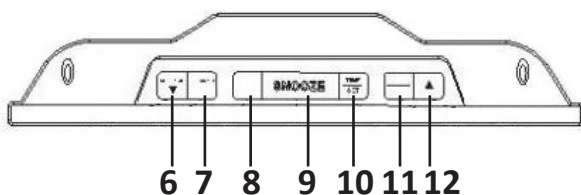

Вид сзади

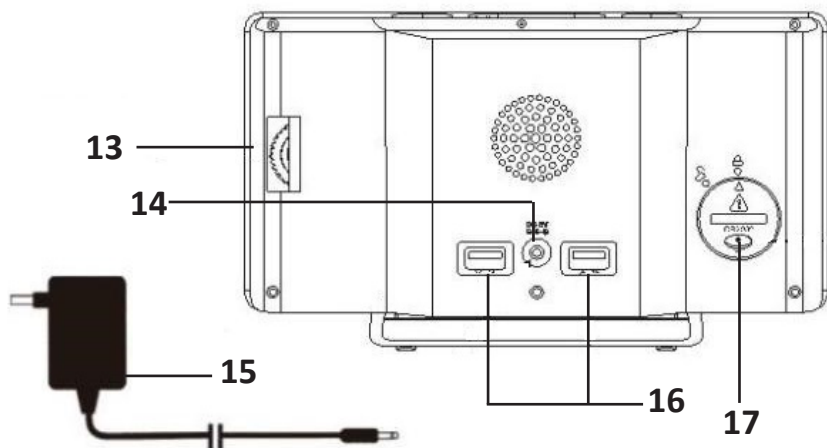

1. Индикатор будильника 1 (горит - будильник включен, не горит - выключен, мигает - режим повтора будильника).
2. Индикатор будильника 2 (горит - будильник включен, не горит - выключен, мигает - режим повтора будильника).
3. Индикатор таймера сна (горит - таймер включен, не горит - выключен).
4. Индикатор воспроизведения сохраненных FM станций.
5. «P» - время после полудня.
6. Кнопка «Вниз» / Включение/выключение будильника 1.
7. Кнопка регулировки громкости радио / Включение/выключение будильника 2.
8. Кнопка включения радио / Таймер сна.
9. Кнопка откладывания будильника «Snooze» / Отключение радио.
10. Настройка часов (в режиме часов) / Сохранение радиостанций (в режиме радио).
11. Настройка будильника 1 и 2.
12. Кнопка «Вверх».
13. Регулятор яркости дисплея.
14. Разъем для адаптера питания.
15. Адаптер питания.
16. USB порты для зарядки мобильных устройств.
17. Отсек для батареи CR2032 (батарея входит в комплект).

Инструкция по эксплуатации

1. Подключите устройство к электрической сети с помощью адаптера питания.
2. Установите 1 батарею CR2032 для сохранения настроек будильника и времени в случае отключения питания (не предназначено для повседневного использования).

Настройка часов

1. Нажмите кнопку «TIME SET», чтобы войти в режим настройки часов. С помощью кнопок «▲» и «▼» установите значение часов.
2. Нажмите кнопку «TIME SET», чтобы подтвердить часы и перейти к установке минут. С помощью кнопок «▲» и «▼» установите значение минут.
3. Нажмите кнопку «TIME SET», чтобы перейти к выбору формата времени: 12 или 24 часа. С помощью кнопок «▲» и «▼» выберите желаемый формат.

Примечание: при выборе 12-часового формата времени индикатор «P» будет гореть после 12:00 и погаснет после 24:00.

4. Нажмите кнопку «TIME SET» для перехода к настройке даты. С помощью кнопок «▲» и «▼» установите год.
5. Нажмите кнопку «TIME SET» для подтверждения настроек и с помощью кнопок «▲» и «▼» установите месяц.
6. Нажмите кнопку «TIME SET» для подтверждения настроек и с помощью кнопок «▲» и «▼» установите день.

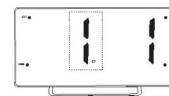

7. Нажмите кнопку «TIME SET» для подтверждения настроек и установки повторного сигнала будильника. На дисплее начнет мигать «05».

Примечание: диапазон времени - от 5 до 60 минут. По умолчанию время откладывания повторного сигнала будильника - 5 минут. Удерживайте кнопки «▲» или «▼» для быстрой настройки времени.

8. Нажмите кнопку «TIME SET» для подтверждения настроек или подождите примерно 10 секунд для выхода из режима настройки часов.

Настройка будильника

Настройка будильника 1

1. Нажмите кнопку «AL1.2 SET», чтобы войти в режим настройки будильника 1. С помощью кнопок «▲» и «▼» установите значение часов.



Примечание: удерживайте кнопки «▲» или «▼» для быстрой настройки часов.

2. Нажмите кнопку «AL1.2 SET» для подтверждения значения часов и перехода к настройке минут. С помощью кнопок «▲» и «▼» установите значение минут.



Примечание: удерживайте кнопки «▲» или «▼» для быстрой настройки минут.

3. Нажмите кнопку «AL1.2 SET» для перехода к выбору сигнала. С помощью кнопок «▲» и «▼» выберите тип сигнала будильника: радио «rd» или зуммер «bu».

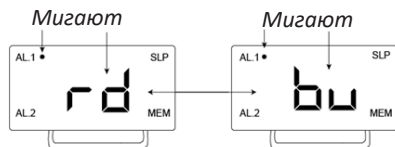

4. Нажмите кнопку «AL1.2 SET» для выбора дней недели (1-7). С помощью кнопок «▲» и «▼» установите дни:

- 1-5: понедельник - пятница.
- 6-7: суббота - воскресенье.
- 1-7: понедельник - воскресенье.
- 1-1: один день. Индикатор будильника 1 погаснет после срабатывания, нажмите кнопку «AL1.2 SET» для повтора будильника 1.

Настройка будильника 2

1. Нажмите кнопку «AL1.2 SET», чтобы войти в режим настройки будильника 2. С помощью кнопок «▲» и «▼» установите значение часов.



2. Нажмите кнопку «AL1.2 SET» для подтверждения значения часов и перехода к настройке минут. С помощью кнопок «▲» и «▼» установите значение минут.

3. Нажмите кнопку «AL1.2 SET» для перехода к выбору сигнала. С помощью кнопок «▲» и «▼» выберите тип сигнала будильника: радио «rd» или зуммер «bu».

4. Нажмите кнопку «AL1.2 SET» для выбора дней недели (1-7).

5. Нажмите кнопку «AL1.2 SET» для подтверждения настроек или подождите примерно 10 секунд для выхода из режима настройки будильника.

Включение/выключение будильников

Нажмите кнопку «AL1 ON/OFF» или «AL2 ON/OFF», чтобы включить/выключить будильник 1 или 2. На дисплее загорится/погаснет индикатор соответствующего будильника (A1 или A2).

Примечание: будильник будет звонить в течение 3 минут.

Режим «Snooze»

1. Для временного отключения сигнала будильника нажмите кнопку «SNOOZE».
2. Повторный сигнал будильника сработает через 5 минут (по умолчанию).

Режим радио

1. Нажмите кнопку «RADIO/SLEEPTIMER», чтобы включить радио. На дисплее отобразится FM частота.

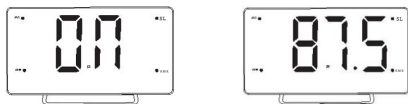

2. Нажмите кнопку «▲» или «▼», чтобы настроить FM частоту вручную. Для автоматического поиска радиостанций удерживайте кнопку «▲» или «▼».
3. В режиме радио нажмите кнопку «AL ON-OFF/VOL», чтобы установить громкость радио, на дисплее отобразится «L10» (по умолчанию). С помощью кнопок «▲» и «▼» установите громкость от «L01» (минимальная) до «L15» (максимальная).
4. Нажмите кнопку «SNOOZE», чтобы выключить радио и отобразить часы.



Примечание: устанавливайте устройство вдали от источников радиопомех. Полностью вытяните антенну при прослушивании радио.

Сохранение радиостанций

1. Удерживайте кнопку «TIME SET», на дисплее отобразится «MEM» и начнет мигать «01». Нажмите кнопку «TIME SET», чтобы сохранить текущую радиостанцию под номером 1.
2. Найдите следующую станцию, нажмите и удерживайте кнопку «TIME SET», на дисплее отобразится «MEM» и начнет мигать «01». Нажмите кнопку «▲», на дисплее начнет мигать «02», затем нажмите кнопку «TIME SET», чтобы сохранить текущую радиостанцию под номером 2.

Примечание: повторите процесс для сохранения остальных радиостанций. Вы можете сохранить до 10 станций.

3. Нажимайте кнопку «TIME SET», чтобы переключаться между станциями.

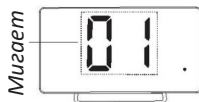

Таймер сна

1. Дважды нажмите кнопку «RADIO/SLEEPTIMER», чтобы войти в режим таймера сна, на дисплее появится время и индикатор «SL». По умолчанию таймер отключения - 5 минут.
2. Нажмите кнопку «RADIO/SLEEPTIMER», чтобы установить таймер - 5, 10, 15, 30, 45, 60, 75, 90 минут или «OFF» (Выкл.). Оставшееся время таймера на несколько секунд отобразится на дисплее, после чего появится текущее время.
3. Чтобы посмотреть оставшееся время таймера, нажмите кнопку «RADIO ON».



Регулировка яркости

Отрегулируйте яркость дисплея (от 0 до 100) с помощью соответствующего регулятора, находящегося на задней стороне устройства.

Зарядка мобильных устройств

Данное устройство оснащено двумя USB-разъемами, позволяющими заряжать два мобильных устройства одновременно. Подключите мобильное устройство к USB порту радиобудильника с помощью USB кабеля.

Замена батареи

Установите одну батарею CR2032, соблюдая полярность.

Примечание: в случае отключения питания настройки будильника и времени сохранятся при установленной батарее CR2032. Дисплей погаснет, функция будильника будет недоступна.

Очистка и уход

- Перед очисткой отключите устройство от сети.
- Для очистки поверхности устройства используйте мягкую ткань.
- Не используйте абразивные чистящие средства или химикаты для чистки устройства.
- Храните устройство в чистом сухом месте.

Технические характеристики

Модель: RC-270.

Радио

- Тип тюнера: цифровой.
- Принимаемый диапазон частот: FM 87.5-108 МГц.
- Максимальная мощность: 5 Вт.
- Возможность сохранения/автопоиск радиостанций.

Будильник

- Настройка часового формата 12/24 ч.
- Два независимых будильника.
- Пробуждение под радио/зуммер.
- Таймер отключения радио.
- Режим повтора будильника.

Дисплей

- Тип дисплея: 3" LED Digital Display.
- Размер дисплея: 76 мм.
- Ручная настройка яркости дисплея.

Дополнительные функции

- Два USB разъема для зарядки мобильных устройств.
- Напряжение USB порта: 5 В.
- Максимальный суммарный ток USB портов: 1 А.

Параметры питания

- Радиобудильник: DC 5.0 В, 1.0 А
- Сетевой адаптер питания:
 - Входное напряжение: 220-240 В, 50-60 Гц.
 - Выходное напряжение: 5.0 В, 1.0 А.
- Аварийное питание от батареи CR2032 на случай отключения электричества (не предназначено для обычной эксплуатации).

Габариты: 204 x 42 x 125 мм.

Комплектация

- Радиобудильник.
- Сетевой адаптер питания.
- Батарея CR2032.
- Руководство пользователя.

Правила и условия монтажа, хранения, перевозки (транспортировки), реализации и утилизации

- Устройство не требует какого-либо монтажа или постоянной фиксации.
- Хранение устройства должно производиться в упаковке в отапливаемых помещениях у изготовителя и потребителя при температуре воздуха от 5 °С до 40 °С и относительной влажности воздуха не более 80 %. В помещениях не должно быть агрессивных примесей (паров кислот, щелочей), вызывающих коррозию.
- Перевозка устройства должна осуществляться в сухой среде.
- Устройство требует бережного обращения, оберегайте его от воздействия пыли, грязи, ударов, влаги, огня и т.д.
- Реализация устройства должна производиться в соответствии с местным законодательством.
- Утилизация данного изделия должна быть осуществлена согласно местным нормам и правилам по переработке отходов. Обеспечивая правильную утилизацию данного продукта, Вы помогаете предотвратить нанесение потенциального вреда окружающей среде и здоровью человека в результате неконтролируемого выброса отходов и рационально использовать материальные ресурсы. Более подробную информацию о пунктах приема и утилизации данного продукта можно получить в местных муниципальных органах или на предприятии по вывозу бытового мусора.
- По окончании срока службы батарей, входящих в комплект устройства, не выбрасывайте их вместе с остальными бытовыми отходами. Утилизация устройства и батарей должна быть осуществлена согласно местным нормам и правилам по переработке отходов, чтобы предотвратить нанесение потенциального вреда окружающей среде в результате неконтролируемого выброса отходов.
- При обнаружении неисправности устройства следует немедленно обратиться в авторизованный сервисный центр или утилизировать устройство.

Дополнительная информация

Изготовитель: Дунгуань Ихуа Электрикал Эпплайнс Тэкнолоджи Компани Лимитед.

2F, №5, промпарк Наньюй, шоссе Наньчан, д. Ваньянь, Ваннюдунь, г. Дунгуань, пров. Гуандун, Китай.

Сделано в Китае.

Импортер в России / уполномоченное изготовителем лицо: ООО «Атлас».

690068, Россия, Приморский край, г. Владивосток, проспект 100-летия Владивостока, дом 155, корпус 3, офис 5.

Товар соответствует требованиям технического регламента Таможенного союза:

- ТР ТС 020/2011 «Электромагнитная совместимость технических средств»;
- ТР ТС 004/2011 «О безопасности низковольтного оборудования».

Товар соответствует требованиям технического регламента Евразийского экономического союза ТР ЕАЭС 037/2016 «Об ограничении применения опасных веществ в изделиях электротехники и радиоэлектроники».

Внешний вид изделия и его характеристики могут подвергаться изменениям без предварительного уведомления для улучшения качества. Комплектация прибора может меняться без предварительного уведомления.

Адрес в интернете: www.dexp.club



Товар изготовлен (мм.гггг.) / Тауар жасалған күні (аа.жжжж): _____ V.7

Производитель не несёт гарантийных обязательств в следующих случаях:

- Истек Гарантийный срок.
- Если изделие, предназначенное для личных (бытовых, семейных) нужд, использовалось для осуществления предпринимательской деятельности, а также в иных целях, не соответствующих его прямому назначению.
- Производитель не несет ответственности за возможный материальный, моральный и иной вред, понесенный владельцем изделия и/или третьими лицами, вследствие нарушения требований руководства пользователя при использовании, не соблюдения рекомендаций по установке и обслуживанию изделия, правил подключения (короткие замыкания, возникшие также в результате воздействия несоответствующего сетевого напряжения, как на само изделие, так и на изделия, сопряженные с ним), хранении и транспортировки изделия.
- Все случаи механического повреждения: сколы, трещины, деформации, следы ударов, вмятины, замятия и др., полученные в процессе эксплуатации изделия.
- Имеются следы сторонней модификации, несанкционированного ремонта лицами, не уполномоченными для проведения таких работ. Если дефект вызван изменением конструкции или схемы изделия, подключением внешних устройств, не предусмотренных Производителем, использованием устройства, не имеющего сертификата соответствия согласно законодательству Российской Федерации.
- Если дефект изделия вызван действием непреодолимой силы (природных стихий, пожаров, наводнений, землетрясений, бытовых факторов и прочих ситуаций, не зависящих от Производителя), либо действиями третьих лиц, которые Производитель не мог предвидеть. Дефект, вызван попаданием внутрь изделия посторонних предметов, инородных тел, веществ, жидкостей, насекомых или животных, воздействием агрессивных сред, высокой влажности, высоких температур, которые привели к полному или частичному выходу из строя изделия.
- Отсутствует или не соответствует идентификация изделия (серийный номер). Если повреждения (недостатки) вызваны воздействием вредоносного программного обеспечения; установкой, сменой или удалением паролей (кодов), приведшим к отсутствию доступа к программным ресурсам изделия, без возможности их сброса/восстановления, ввиду отсутствия предоставления данной услуги поставщиком ПО.
- Если дефекты работы вызваны несоответствием стандартам или техническим регламентам питающих, кабельных, телекоммуникационных сетей, мощности радиосигнала, в том числе из-за особенностей рельефа и других подобных внешних факторов, использования изделия на границе или вне зоны действия сети.
- Если повреждения вызваны использованием нестандартных (неоригинальных) и/или некачественных (поврежденных) расходных материалов, принадлежностей, запасных частей, элементов питания, носителей информации различных типов (включая, CD, DVD диски, карты памяти, SIM карты, картриджи).
- Если недостатки вызваны получением, установкой и использованием несовместимого контента (мелодии, графика, видео и другие файлы, приложения Java и подобные им программы).
- На ущерб, причиненный другому оборудованию, работающему в сопряжении с данным изделием.

Гарантийный талон

SN/IMEI: _____

Дата постановки на гарантию: _____

Производитель гарантирует бесперебойную работу устройства в течение всего гарантийного срока, а также отсутствие дефектов в материалах и сборке. Гарантийный период исчисляется с момента приобретения изделия и распространяется только на новые продукты.

В гарантийное обслуживание входит бесплатный ремонт или замена элементов, вышедших из строя не по вине потребителя в течение гарантийного срока при условии эксплуатации изделия согласно руководству пользователя. Ремонт или замена элементов производится на территории уполномоченных сервисных центров.

Срок гарантии: 12 месяцев.

Срок эксплуатации: 24 месяца.

Актуальный список сервисных центров по адресу:

<https://www.dns-shop.ru/service-center/>

Гарантийные обязательства и бесплатное сервисное обслуживание не распространяются на перечисленные ниже принадлежности, входящие в комплектность товара, если их замена не связана с разборкой изделия:

- Элементы питания (батарейки) для ПДУ (Пульт дистанционного управления).
- Соединительные кабели, антенны и переходники для них, наушники, микрофоны, устройства «HANDS-FREE»; носители информации различных типов, программное обеспечение (ПО) и драйверы, поставляемые в комплекте (включая, но не ограничиваясь ПО, предустановленным на накопитель на жестких магнитных дисках изделия), внешние устройства ввода-вывода и манипуляторы.
- Чехлы, сумки, ремни, шнуры для переноски, монтажные приспособления, инструменты, документацию, прилагаемую к изделию.
- Расходные материалы и детали, подвергающиеся естественному износу.



www.dexp.club