

Cooler Master Caliber R2, R2S компьютерлік орындық

Пайдалану бойынша нұсқаулық

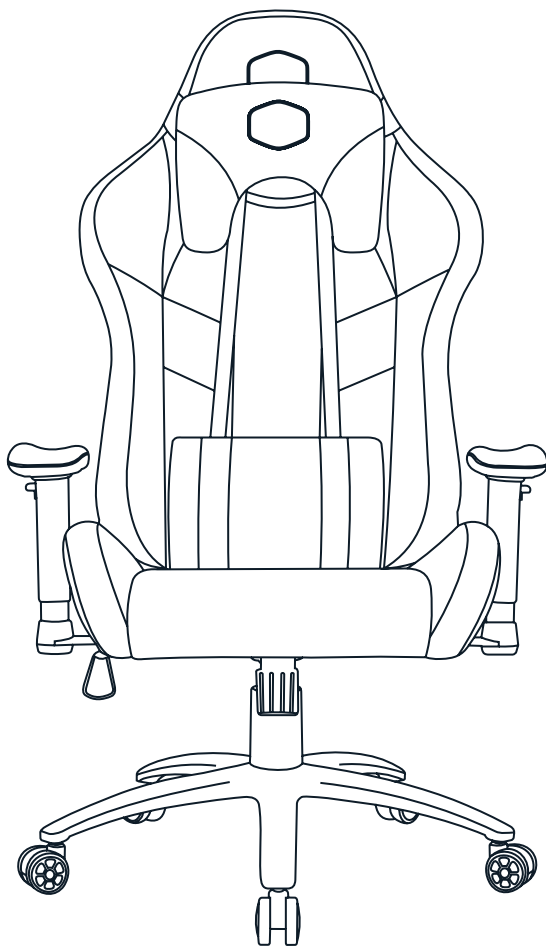



Құрылғы мақсаты

Орындық ыңғайлы жұмысты қамтамасыз етуге арналған.







Сақтық шаралары

- Максималды рұқсат етілген салмақтан асырмаңыз.
- Орындықты қыздыру және жылыту құрылғыларына тікелей жақын жерде пайдаланған кезде оның беті жұмыс кезінде қызудан қорғалуы керек. Жиың элементтерін қыздыру температурасы +40 °C аспауы керек.
- Орындықты ашық оттың жанында пайдаланбаңыз.
- Жиың бұйымдарын пайдалану кезінде еденге тиетін жиың бұйымдарының элементтеріне судың және басқа сұйықтықтардың түсуін болдырмау керек.

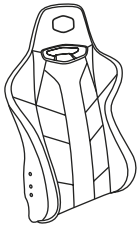
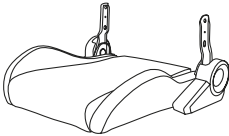
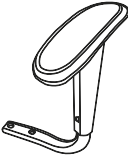
Техникалық сипаттамалары

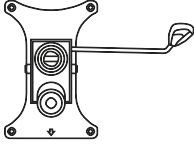
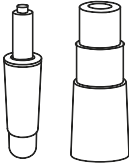
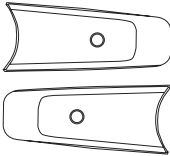
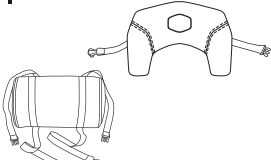
- Үлгісі: CMI-GCR2-2019BB, CMI-GCR2-2019R, CMI-GCR2-2019G, CMI-GCR2-2019, CMI-GCR2S-KANA.
- Сауда белгісі: Cooler Master.
- Айқас материал: металл.
- Салмақ шегі: 150 кг.
- Қол тіректері: 2D.
- Орындық өлшемдері: 580 мм x 560 мм x 540 мм.

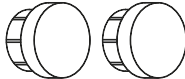
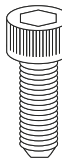
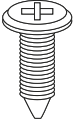

Жинақталым*

<p>A</p>  <p>Арқа x 1</p>	<p>B</p>  <p>Орын x 1</p>	<p>C</p>  <p>Қолтық x 2</p>
<p>D</p>  <p>Неріз x 1</p>	<p>E</p>  <p>Дөңгелектер x 5</p>	<p>F</p>  <p>Айналмалы механизм x 1</p>
<p>G</p>  <p>Газ көтергіш / қақпақ x 1</p>	<p>H</p>  <p>Соңғы тақта x 2</p>	<p>I</p>  <p>Бел тірегі x 1 Бас тірегі x 1</p>
<p>J</p>  <p>Кілт x 1</p>	<p>K</p>  <p>Бітеуіш x 2</p>	<p>L</p>  <p>(M8 * 25 мм) x 14</p>
<p>M</p>  <p>Бұрандалы x 2</p>	<p>N</p>  <p>Тегіс жуғыш x 14</p>	<p>O</p>  <p>Серіппелі шайба x 14</p>

* Пакетте сонымен қатар нұсқаулық бар.

Құрастыру нұсқаулығы

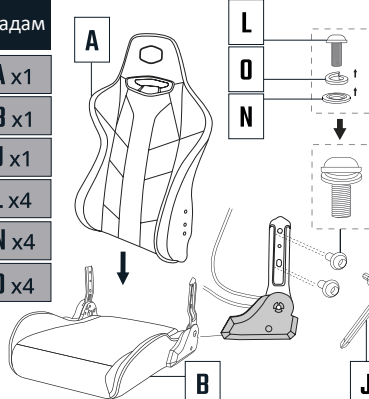
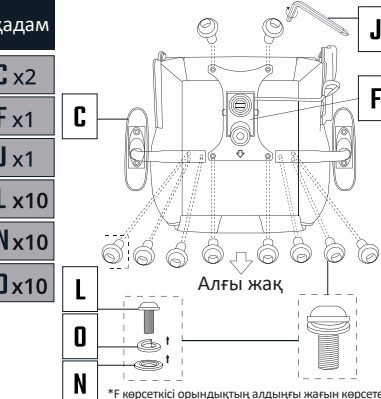
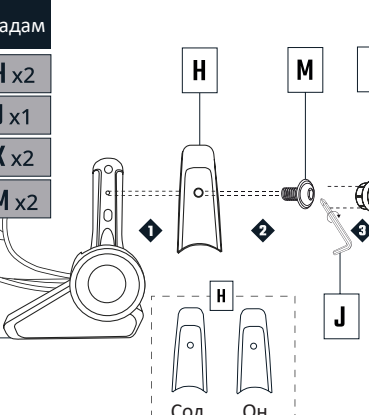
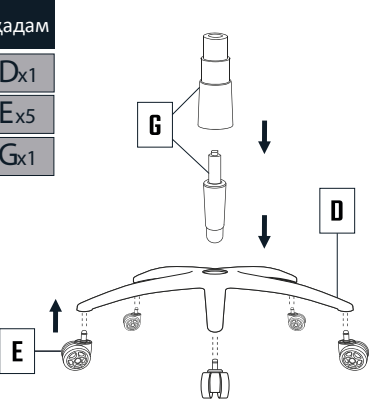
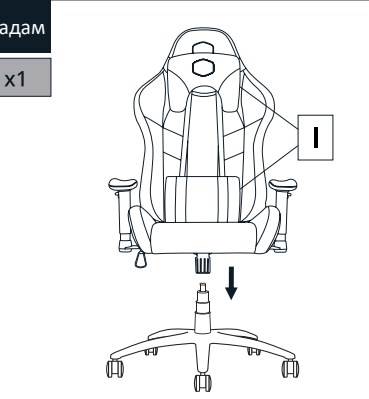
ЕСКЕРТПЕ: Барлық М8 бұрандалары (L), тегіс шайбалар (N) және серіппелі шайбалар (O) орындыққа орнатылған. Орындықты жинамас бұрын оларды алып тастаңыз.

<p>1-қадам</p> <p>A x1 B x1 J x1 L x4 N x4 O x4</p> 	<p>2-қадам</p> <p>C x2 F x1 J x1 L x10 N x10 O x10</p> <p>L O N</p> <p>Алғы жақ</p> <p>*F көрсеткісі орындықтың алдыңғы жағын көрсетеді</p> 
<p>3-қадам</p> <p>H x2 J x1 K x2 M x2</p> <p>H M K</p> <p>1 2 3</p> <p>H J</p> <p>Сол Оң</p> 	<p>4-қадам</p> <p>D x1 E x5 G x1</p> <p>G D</p> <p>E</p> 
<p>5-қадам</p> <p>I x1</p> 	<p>Құрастыру аяқталды</p> 

Орындық өлшемдері

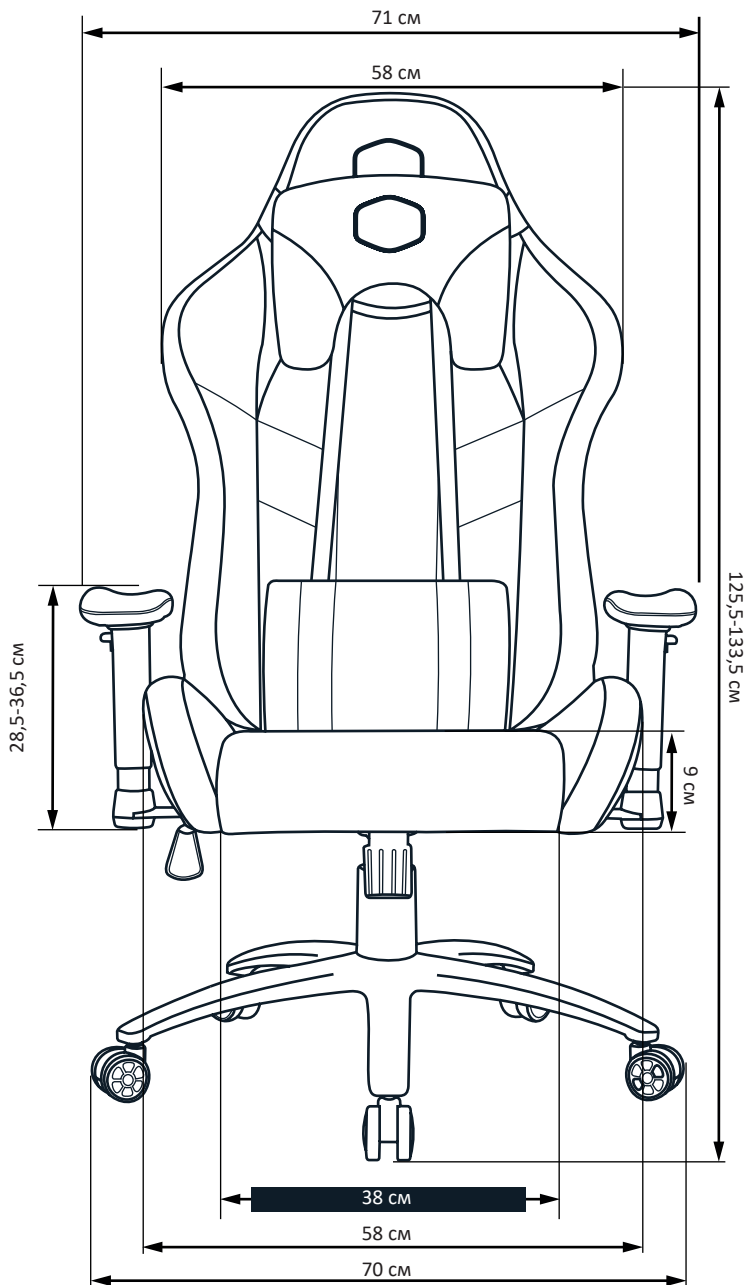

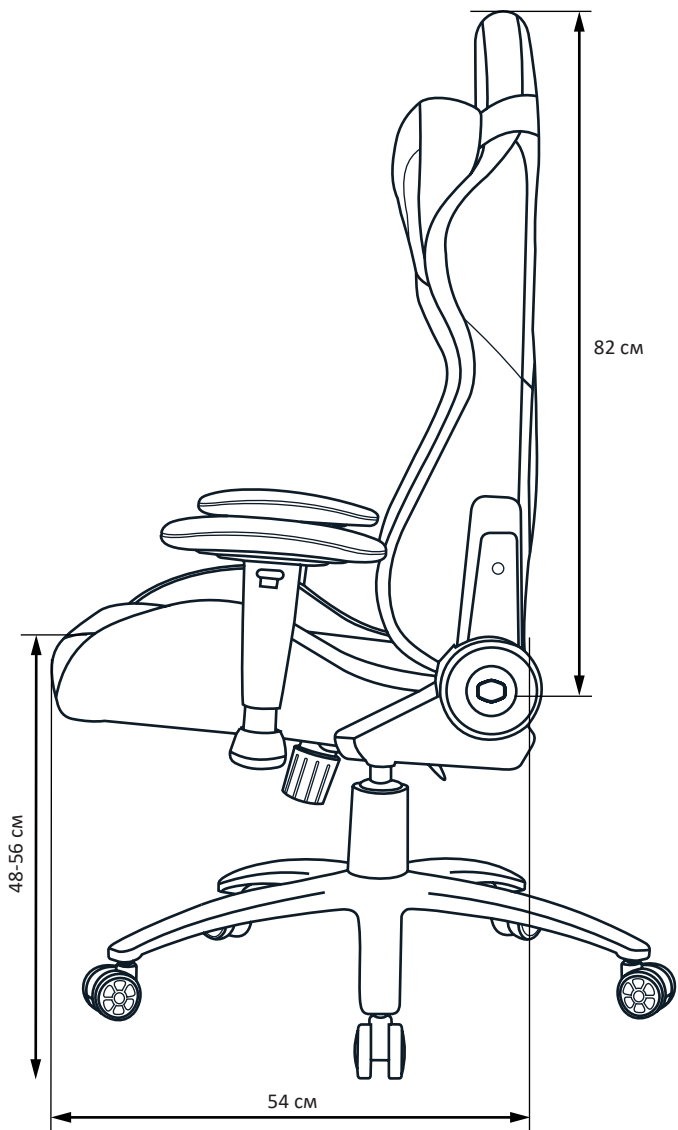

Монтаждау, сақтау, тасымалдау (тасу), өткізу және кәдеге жарату ережелері мен шарттары

- Өнімді құрастыру ережелері мен шарттары пайдаланушы нұсқаулығында сипатталған.
- Құрылғыны қаптамада, өндірушінің және тұтынушының жылытылатын үй-жайларында ауаның 5 °С және 40 °С аралығындағы температурада және ауаның 80%-дан аспайтын салыстырмалы ылғалдылығында сақтау керек. Үй-жайда жемірілуді тудыратын жегі қоспалар (қышқылдардың, сілтілердің булары) болмауы тиіс.
- Құрылғының тасымалдануы құрғақ ортада жүзеге асырылуы тиіс.
- Құрылғы ұқыпты өңдеуді талап етеді, оны шаң, кір, соққы, ылғал, от және т.б. әсерінен қорғаңыз.
- Құрылғыны сату жергілікті заңнамасына сәйкес жүргізілуі керек.
- Құрылғының ақаулығы анықталған жағдайда, тез арада авторландырылған сервистік орталыққа хабарласу немесе құрылғыны кәдеге жарату керек.
- Осы бұйымды жою қалдықтарды қайта өңдеу жөніндегі жергілікті нормалар мен ережелерге сәйкес жүзеге асырылуға тиіс. Осы бұйымды дұрыс жоюды қамтамасыз ете отырып, сіз қоршаған ортаға және адам денсаулығына зиянды зиянды болдырмауға және материалдық ресурстарды ұтымды пайдалануға көмектесесіз. Бұл бұйымды қабылдау және жою пункттері туралы қосымша ақпаратты жергілікті муниципалды органдардан немесе тұрмыстық қалдықтарды шығаратын кәсіпорыннан алуға болады.

Қосымша ақпарат

Өндіруші: Күлер Мастер Юроп Б. В.

Лодевийкстраат 1b, 5652AC, Эйндховен қ., Нидерландтар.

Өндіруші филиалы: Чжэцзян Дакан Фёниче Ко., Лтд.

3 қаб., 2-ғим., № 695, Каншань даңғ., Дипу кіші аудан, Аньци уезі, Хучжоу қ., Чжэцзян пров., Қытай.

Қытайда жасалған.

Импортер / юр. лицо, принимающее претензии в Казахстане:

ТОО «ДНС КАЗАХСТАН», г. Нұр-Сұлтан, р-н Сарыарқа, пр-т Сарыарқа, зд. 12, Казахстан.

Импорртаушы / Қазақстанда шағымдар қабылдайтын заңды тұлға:

«DNS QAZAQSTAN (ДНС КАЗАХСТАН)» ЖШС, Нұр-Сұлтан қаласы, Сарыарқа ауданы, Даңғылы Сарыарқа, ғимарат 12, Қазақстан.

Өндіруші уәкілеттік берген тұлға: «ШЕЛКОВЫЙ ПУТЬ» ЖШҚ,

108801, Ресей, Мәскеу қ., сосенское К., Коммунарка к., Потаповская Роцца көш., 4 үй, 3 үй-жай. 18.

Өнім Кеден одағының техникалық регламентінің талаптарына сәйкес келеді «Жиһаз өнімінің қауіпсіздігі туралы» КО ТР 025/2012.

Өнімнің сыртқы түрі мен техникалық сипаттамалары ескертусіз өзгертілуі мүмкін.

Тауардың шығарылған күні, сондай-ақ кепілдік және пайдалану мерзімдері қаптамада көрсетілген.



