

Пайдалану бойынша  
нұсқаулық

**DEXP**



**DEXP 1M70GNS**  
**электрлі тұмшәпеш**  
**шкафы**

# Мазмұны

<b>Құрылғы мақсаты</b> .....	5
<b>Сақтық шаралары</b> .....	5
Алғаш пайдалану кезінде .....	7
<b>Орнату</b> .....	8
Тұмшاپешті бекіту .....	9
Желдетуге арналған тесіктер.....	9
Сөрелерді орнату.....	9
<b>Тұмшاپешті электр желісіне қосу</b> .....	10
<b>Басқару панелі</b> .....	11
<b>Пайдалану нұсқаулығы</b> .....	11
<b>Аксессуарлары</b> .....	12
<b>Тазалау және қызмет көрсету</b> .....	12
Шамды ауыстыру.....	12
Есікті шешу .....	13
<b>Монтаждау, сақтау, тасымалдау (тасу), өткізу және кәдеге жарату ережелері мен шарттары</b> .....	14
<b>Техникалық сипаттамалары</b> .....	15
<b>Энергия тиімділігі туралы ақпарат</b> .....	15
<b>Қосымша ақпарат</b> .....	16

# Құрметті сатып алушы!

Біздің өнімді таңдағаныңыз үшін алғыс айтамыз.

Біз сізге сапалы, функционалды және жоғары талаптарға сәйкес әзірленген және жасалған өнімдер мен құрылғыларды ұсынуға қуаныштымыз. Пайдалануды бастамас бұрын, сіздің қауіпсіздігіңізге қатысты маңызды ақпаратты, сондай-ақ өнімді дұрыс пайдалану және оған күтім жасау бойынша ұсыныстарды қамтитын осы нұсқаулықты мұқият оқып шығыңыз. Осы нұсқаулықтың сақталуына назар аударыңыз және оны өнімді одан әрі пайдалану кезінде анықтамалық материал ретінде пайдаланыңыз.

## Құрылғы мақсаты

Тұмшапеш дайын тамақ өнімдері мен тағамдарды дайындауға, сондай-ақ жылытуға арналған.

## Сақтық шаралары

1. Құрылғыны немесе электр қуат сымын суға немесе басқа сұйықтықтарға батырмаңыз.
2. Құрылғыны ылғалды қолмен ұстамаңыз, құрылғыны ылғалдылығы жоғары бөлмелерде пайдаланбаңыз.
3. Құрғақ аяқ киім кимей, аспапқа қол тигізбеңіз.
4. Құрылғыны құрғақ үй-жайда сақтаңыз.
5. Егер электр кәбілі, айыры немесе тұмшапештің өзі зақымдалған болса, құрылғыны пайдаланбаңыз. Құрылғыны желіден дереу ажыратып, авторландырылған сервис орталығына хабарласыңыз.
6. Ешқашан құрылғыны электр кәбілінен тартпаңыз және одан тартып тасымаңыз. Кәбілді мұқият пайдаланыңыз. Кәбілді есіктер қысып тұрмағанына немесе кәбілдің өткір қырлары мен бұрыштарға тиіп тұрмағанына көз жеткізіңіз. Кәбілді ыстық беттерден алыс ұстаңыз.
7. Құрылғыны электр розеткасына қоспас бұрын, ондағы кернеу құрылғы ерекшеліктерінде көрсетілген мәндерге сәйкес келетініне көз жеткізіңіз.
8. Электр желісіне қосқан немесе ажыратқан кезде құрылғы өшірілген болуы тиіс.
9. Құрылғыны электр розеткасынан ажырату кезінде кабелінен емес, әрқашан айырынан ұстап тартыңыз. Айырды тек құрғақ қолыңызбен ұстаңыз.
10. Құрылғыны үй-жайлардан тыс жерде пайдалануға арналмаған.
11. Құрылғыға жақын жерге тез тұтанатын материалдар мен сұйықтықтарды қоймаңыз.
12. Құрылғыны тек осы нұсқаулықта сипатталған тәртіпке сәйкес орнатыңыз.
13. Құрылғыны орнатуды және жерге тұйықтауды білікті мамандар жүргізуі тиіс. Орнатуды немесе жерге тұйықтауды қате жүргізу пайдаланушының өмірі мен денсаулығына қауіп төндіруі мүмкін.

14. Бұл құрылғы электромагниттік қауіпсіздіктің барлық стандарттарына сәйкес келеді. Алайда, егер сіз жүрек ширатқышты немесе басқа электр имплантаттарын (инсулин помпасын және т.б.) пайдаланып жүрсеңіз, өзіңіздің дәрігеріңізбен қосымша кеңесіңіз.
15. Жұмыс кезінде құрылғы бетінің кейбір бөліктері өте ыстық болуы мүмкін. Құрылғымен жұмыс істеген кезде киіміңіз, шашыңыз немесе денеңіздің ашық жерлері құрылғының ыстық бетіне тимейтініне көз жеткізіңіз. Құрылғының есігін абайлап ашыңыз, өйткені құрылғының жұмыс камерасынан шыққан ыстық бу күйдіруі мүмкін.
16. Бұл құрылғы балалардың, сондай-ақ физикалық, физиологиялық немесе ақыл-ой қабілеттері шектеулі немесе тәжірибесі және/немесе білімі жоқ адамдардың пайдалануына арналмаған, олардың қауіпсіздігіне жауапты адам олардың іс-әрекеттерін бақылайтын немесе осы құрылғыны дұрыс пайдалану туралы нұсқаулар беретін жағдайларды қоспағанда.
17. Қосылған құрылғыны қараусыз қалдырмаңыз. Дайындалып жатқан тағамды шамадан тыс қыздыру салдарынан түтіндеуі және/немесе тұтануы мүмкін. Тұтанған жағдайда, сөндіру үшін ешқашан суды пайдаланбаңыз. Электр қуатын ажыратып, отты тығыз матамен жабыңыз.
18. Магниттелген заттарды (банк карталарын, жад карталарын) немесе электрондық құрылғыларды (ноутбуктер, смартфондар, планшеттер және т.б.) құрылғының жанына қоймаңыз, өйткені олар шамадан тыс электромагниттік әсерге ұшырауы мүмкін.
19. Құрылғыны үй-жайды жылыту үшін пайдаланбаңыз.
20. Дайындап болғаннан кейін әрқашан құрылғыны өшіріп жүріңіз.
21. Құрылғының бөліктерін өз күшіңізбен жөндеуге, теңшеуге немесе ауыстыруға тырыспаңыз. Құрылғыны жөндеу үшін авторландырылған сервис орталығына апарыңыз.
22. Құрылғыны тазалау үшін ешқандай электр аспаптарын (бу тазалағыштарды және т.б.) пайдаланбаңыз.
23. Құрылғыны тазарту үшін металл щеткаларды және/немесе абразивтік тазартқыш құралдарды пайдаланбаңыз.
24. Бұл құрылғы сыртқы таймер көмегімен немесе қашықтан басқарылатын бөлек жүйе арқылы басқаруға арналмаған.
25. Құрамында спирт құрамы жоғары сусындар пайдаланылатын тағамдарды дайындау ұсынылмайды. Жұмыс камерасында спирт булары тұтануы мүмкін. Тағамға құрамында спирт құрамы жоғары болатын сусындардың аздаған мөлшерін ғана қосыңыз және есігін абайлап ашыңыз.
26. Пергамент қағазын пайдаланған кезде, ыдысты аспапқа алдын ала қыздыру режиміне орнатпас бұрын ыдысқа бекітіп қойыңыз. Есігін ашқан кезде аспапқа ауа кіруі салдарынан, пергамент қағазы көтеріліп, қыздыру элементіне тиіп, тұтанып кетуі мүмкін. Қажетті өлшемдегі пергамент қағазын пайдаланыңыз. Ол ыдыстың жиегінен шығып тұрмауға тиіс.
27. Ыстық жұмыс камерасына су құюға тыйым салынады. Бұл ыстық будың пайда болуына әкелуі мүмкін. Температураның өзгеруі нәтижесінде жұмыс камерасының жабыны бұзылуы ықтимал.
28. Жұмыс камерасынан ыстық керек-жарақтарды немесе ыдыстарды алу үшін ұстағыштарды пайдаланыңыз.

29. Жұмыс камерасының түбіне бөтен заттарды қоймаңыз. Жұмыс камерасының түбін кез келген түрдегі жұқалтырмен немесе пергамент қағазымен жаппаңыз. Егер температура 50°C-тан жоғары белгіленген болса, ыдыстарды жұмыс камерасының түбіне қоймаңыз. Бұл жылудың шамадан тыс жиналуына әкеліп, жұмыс камерасының жабынына зақым келтіреді.
30. Шырынды жеміс бәліштерін пісірген кезде табаны толтырмаңыз. Жемістерден аққан шырын пісіру табағынан төгіліп, дақ қалдырады, оларды жою іс жүзінде мүмкін емес. Мүмкіндігінше тереңірек әмбебап пісіру табағын қолданыңыз.
31. Құрылғыны есігін ашық қалдырып суытуға болмайды. Құрылғының есігі сәл ашылса да, уақыт өте келе жанындағы жиһаздың қасбеттеріне зақым келтіруі мүмкін. Бұдан басқа, құрылғы жұмыс істеп тұрған кезде есігін жиі ашпаған жөн.
32. Тұмшашештің ашық тұрған есігіне отырмаңыз және тұрмаңыз. Тұмшашештің ашық тұрған есігіне ыдыс-аяқтар мен керек-жарақтарды қоймаңыз.
33. Құрылғыны есігінің тұтқасынан тартып жылжитпаңыз. Есіктің тұтқасы құрылғының салмағына шыдамай, сынып кетуі мүмкін.
34. Бұл құрылғы коммерциялық мақсатта пайдалануға арналмаған.

## **Алғаш пайдалану кезінде**

Құрылғыны алғаш рет қосқан кезде одан жағымсыз иіс шығуы мүмкін. Бұл қыздыру панельдері арасындағы қабат материалын қыздырудан туындайтын қалыпты құбылыс. Алғашқы қолданар алдында тұмшашештің қуысын майлы қоспалардан тазарту үшін оны 250°C температурада шамамен 90 минутқа қалдырған жөн.

## Орнату

Құрылғыны ас үйдің оған арналған кеңістігіне орнатыңыз. Оны үстел бетінің астына немесе пенал-шкафқа кірістіруге болады. Тұмшапешті қажетті қалпын таңдап, бұрамалармен бекітіңіз, ол үшін бекітуге арналған екі тесікті қолданыңыз. Тесіктердің орналасуын тұмшапештің есігін ашып, ішіне қарау арқылы анықтауға болады. Тұмшапешті орнату кезінде жеткілікті желдетуді қамтамасыз ету үшін жұмыс өлшемдерін сақтау керек.

### Назар аударыңыз:

Тұмшапештің дұрыс жұмыс істеуі үшін ас үй жиһазы жиынтығының корпусы қолайлы болуы қажет. Тұмшапешке тиіп тұратын ас үй жиһазының панельдері ыстыққа төзімді материалдан жасалған болуы тиіс.

Ас үй жиһазының қабыршақ ағаштан жасалған бөлшектерінің желімі кемінде 120°C температураға шыдайтынына көз жеткізіңіз. Мұндай температураға шыдамайтын пластикалық бөлшектер мен желім балқып, ас үй жиһазын зақымдайды. Құрылғыны ас үй жиһазына орнатқан кезде барлық электр бөліктері толығымен оқшауланған болуы тиіс. Бұл нормативтік қауіпсіздік талаптары. Қорғаныш оны арнайы құрал-саймандардың көмегімен алып тастауға болатындай етіп мықтап бекітілуі тиіс. Тұмшапештің айналасында ауа айналымын қамтамасыз ету үшін ас үй жиһазындағы артқы панельді алып тастаңыз. Плитаның беті мен артқы қабырғасы арасындағы қашықтық кемінде 45 мм болуы керек.

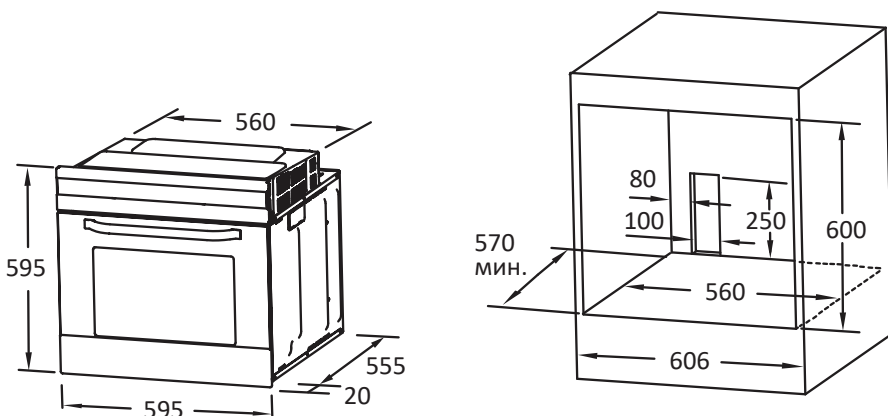

**Ескерту:** штепсель айыры жиынтыққа кірмейді.



## Тұмшәпешті бекіту

1. Тұмшәпешті ас үй жиһазының осыған арнап дайындалған қуысына орнатыңыз.
2. Тұмшәпеш есігін ашыңыз.
3. Тұмшәпешті ас үй жиһазы секциясының ішіне екі «А» ұстағышпен бекітіп, оларды тұмшәпештің жақтауындағы тесіктермен біріктіріп, «В» бұрамаларымен бекітіңіз.

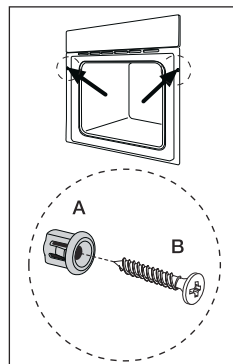

## Желдету тесіктері

Пісіру аяқталған соң, үзіліс немесе күту режимінде, және егер тұмшәпештің ортасындағы температура 70 °С-тан жоғары болса, салқындатқыш желдеткіш жұмыс істеп тұрады. Егер тұмшәпештің ортасындағы температура 60 °С-тан кем болса, салқындатқыш желдеткіш автоматты түрде тоқтайды.

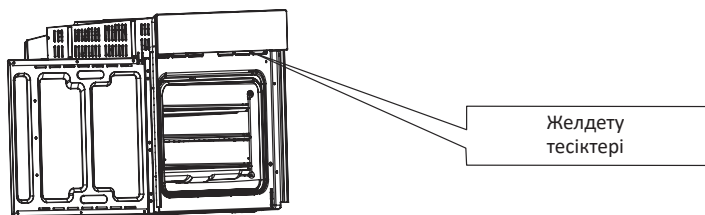

## Сөрелерді орнату

Тұмшәпеш жиынтығындағы сөрелерді қауіпсіз пайдалану үшін олар бүйірлік шығыңқылар арасында дұрыс орналасқанына көз жеткізіңіз. Жақсы нәтижеге қол жеткізу үшін сөрелер мен пісіру табағын бірінші және бесінші шығыңқылар арасына қойған жөн.

Сөрелерді суретте көрсетілгендей етіп орнатыңыз: осылайша ыстық тағамдар оларды тұмшәпештен шығарған кезде оның бетінде жылжып кетпейтін болады.

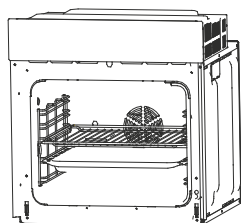

немесе

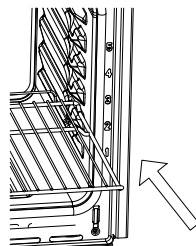
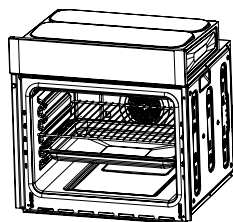

## Тұмшапешті электр желісіне қосу

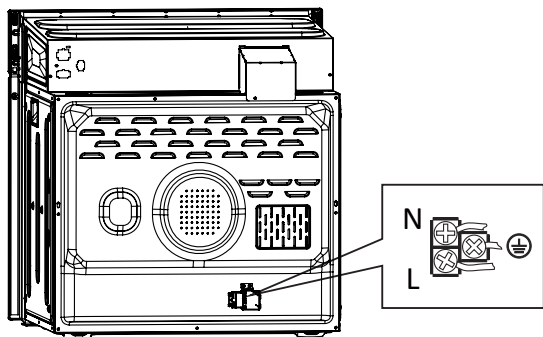

## Басқару панелі

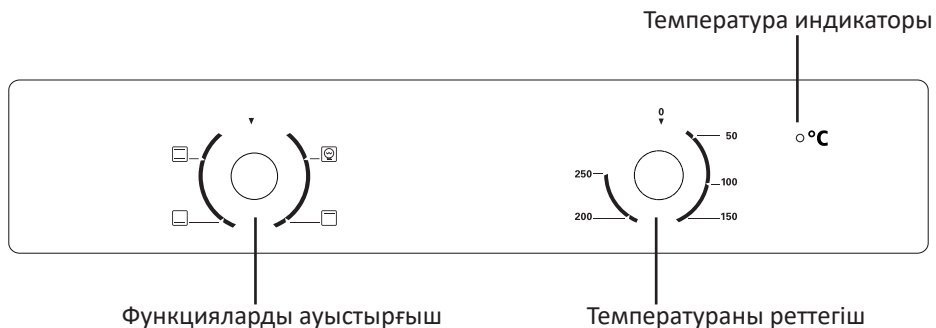

Белгі	Сипаттамасы
	Тамақ дайындау барысын тұмшашештің есігін ашпай бақылау үшін тұмшашештегі шамды қосу. Барлық пісіру функциялары қолданылған кезде жанады.
	Жоғарыдан қыздыру: жоғарғы қыздыру элементі жұмыс істейді.
	Жоғарыдан/төменнен қыздыру: қыздыру жоғарыдан және төменнен біркелкі жүзеге асырылады. Тамақты пісіруді және/немесе қуыруды төменгі деңгейде істеген жөн.
	Төменнен қыздыру: төменгі қыздыру элементі жұмыс істейді. Тағамдарды жылытуға немесе баяу пісіруге жарайды.

## Пайдалану нұсқаулығы

1. Қалаған функцияны таңдау үшін функцияны ауыстырып-қосқышты бұраңыз.
2. Температураны орнату үшін температура реттегішін бұраңыз. Функция мен температура орнатылғаннан кейін құрылғы автоматты түрде пісіруді бастайды.
3. Пайдаланып болған соң, барлық реттегіштерді «0» қалпына орнатыңыз.

## Аксессуарлары

### Тор

Қуыруға, ыдыс-аяқтарды және пирогтарды пісіруге арналған қалыптарды орнатуға арналған.

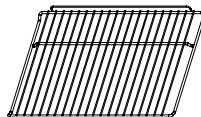

### Әмбебап пісіру табағы

Көбірек тамақ дайындау үшін: пісіру, мұздатылған тағамдар және т. б.

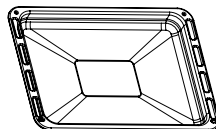

## Тазалау және қызмет көрсету

Құрылғының дайындалған тағаммен тікелей байланыста болатын бөліктерін үнемі тазалап отырыңыз.

- Құрылғыны тазалау және қызмет көрсету алдында оны қуат көзінен ажыратыңыз.
- Барлық реттегіштерді «0» қалпына орнатыңыз.
- Құрылғының іші ыстық болмай, сәл жыли бастауын күтіңіз, бұл жағдайда құрылғының тазалау оңай болады.
- Құрылғының беттерін дымқыл матамен, жұмсақ щеткамен немесе жұмсақ ысқымен тазалаңыз, содан кейін құрғатып сүртіңіз. Қатты ластанған жағдайда, ыстық су мен жуғыш құралды қолданыңыз.
- Тұмшاپеш есігінің әйнегін тазалау үшін қатты металдан жасалған ысқыштар мен қырғыштарды пайдаланбаңыз, олар құрылғының бетін сызып, әйнекке одан әрі зақым келтіруі мүмкін.
- Тот баспайтын болаттан жасалған бөлшектерге құрамында қышқылы бар заттардың (лимон шырыны, сірке суы және т.б.) тамуына жол бермеңіз.
- Құрылғыны тазарту үшін жоғары қысымдағы тазартқышты пайдаланбаңыз. Пісіру табасын жуғыш заттың әлсіз ерітіндісінде жууға болады.

**Назар аударыңыз:** құрылғыны тазалау кезінде абразивті құралдарды пайдаланбаңыз.

## Шамды ауыстыру

1. Құрылғының айырын қуат көзінен шығару арқылы қуатты ажыратыңыз немесе желілік сүзгіні өшіріңіз.
2. Шамның шыны қорғанышын сағат тіліне қарсы бұраңыз (ол нашар қозғалуы мүмкін екенін ескеру керек) және шамды осы түрдегі жаңа шамға ауыстырыңыз.
3. Шамның қорғанышын кері бұраңыз

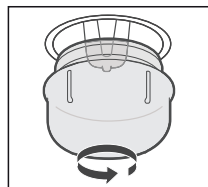

**Ескерту:** тек 25-40 Вт/ 220-240 В, Т300 °С сипаттамалары бар галоген шамдарды пайдаланыңыз.

## Есікті шешу

Алынатын есік жеңіл және жылдам қызмет көрсету үшін тұмшәпештің ішкі бөлігіне толық қол жетімділікті қамтамасыз етеді.

Тұмшәпештің есігін толығымен ашыңыз, содан кейін есіктің ілмектерінде орналасқан құлыптау тұтқаларын артқа қарай лақтырыңыз (1-сурет). Тұмшәпештің есігін шамамен 30° жабыңыз, есікті көтеріп, баяу алыңыз (2-сурет).

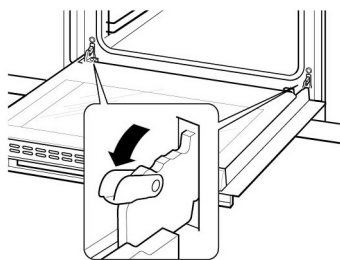

Сурет 1

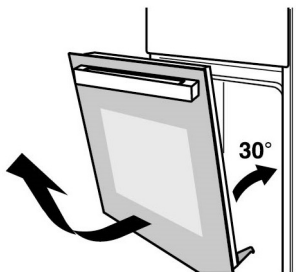

Сурет 2

Есіктің кронштейндерін 3-суретте көрсетілгендей бұраңыз. Сыртқы әйнекті көтеріп, оны есіктен шығарып алыңыз (4-сурет).

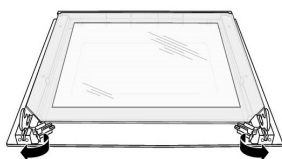

Сурет 3

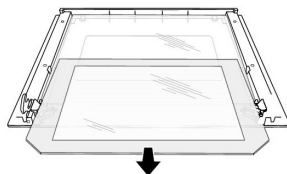

Сурет 4

**Назар аударыңыз:** есік тұмшәпештен қосымша күш жұмсамай ажыратылуы керек. Әйнекті сындырып алмауға тырысыңыз.

**Назар аударыңыз:** ілмектердегі серіппелер шығып кетпейтініне көз жеткізіңіз, әйтпесе бұл жарақатқа әкелуі мүмкін.

**Назар аударыңыз:** есікті тұтқасынан көтермеңіз және тасымалдамаңыз.

## Монтаждау, сақтау, тасымалдау (тасу), өткізу және кәдеге жарату ережелері мен шарттары

- Құрылғыны монтаждау ережелері мен шарттары осы нұсқаулықта «Орнату» бөлімінде сипатталған
- Құрылғы дайындаушы мен тұтынушының жылытылатын үй-жайларында 5 °С-тан 40 °С-қа дейінгі ауа температурасында және 80 %-тен аспайтын салыстырмалы ауа ылғалдылығында қаптамада сақталуы тиіс. Үй-жайларда коррозияны тудыратын жемір қоспалар (қышқылдар, сілтілер булары) болмауға тиіс.
- Құрылғыны дұрыс тасымалдауды қамтамасыз ету үшін мынадай талаптарды сақтау қажет:
  - құрылғыдан барлық ішкі керек-жарақтарды, егер олар бар болса, шығарып алып, бөлек қаптаңыз;
  - құрылғының жұмыс қабілеттілігі мен сыртқы түрін сақтау үшін оның дұрыс қапталғанына көз жеткізіңіз (ірі габаритті техниканы күрделі жерлерінде гофрленген картоннан жасалған астары бар полиэтилен немесе көпіршікті үлдірге орау қажет);
  - көлік құралы ішінде жылжып кету мүмкіндігін болдырмау үшін, құрылғыны белдіктермен мықтап бекітіңіз;
  - сыртқы ортаның әсерін мүлде болдырмау үшін тек жабық көлікті пайдаланыңыз;
  - тиеу-түсіру жұмыстарын орындау кезінде қаптамамен аса абай күтіп ұстауды қамтамасыз етіңіз.
- Құрылғы мұқият ұстауды қажет етеді, оны шаң, кір, соққы, ылғал, от және т.б. әсерінен қорғаңыз.
- Құрылғыны өткізу жергілікті заңнамаға сәйкес жүргізілуі тиіс.
- Бұйымның қызмет ету мерзімі аяқталғаннан кейін оны қарапайым тұрмыстық қоқыспен бірге тастауға болмайды. Оның орнына, ол федералды немесе жергілікті заңнамаға сәйкес қайта өңдеу және қайта өңдеу үшін электрлік және электронды жабдықты тиісті қабылдау бекетіне қайта өңдеуге жіберіледі. Осы бұйымды дұрыс жоюды қамтамасыз ете отырып, сіз табиғи ресурстарды үнемдеуге және қоршаған ортаға және адамдардың денсаулығына зиян келтірмеуге көмектесесіз. Бұл бұйымды қабылдау және жою бекеттері туралы қосымша ақпаратты жергілікті муниципалды органдардан немесе тұрмыстық қалдықтарды шығаратын кәсіпорыннан алуға болады.
- Құрылғының ақаулығы анықталған жағдайда, дереу авторландырылған сервис орталығына хабарласыңыз немесе құрылғыны кәдеге жаратыңыз.

## Техникалық сипаттамалары

- Үлгісі: 1M70GNS.
- Сауда белгісі: DEXP.
- Қуат параметрлері: 220-240 В, 50 Гц.
- Жұмыс камерасының өлшемі: 460 x 450 x 350 мм.
- Жұмыс камерасының көлемі: 70 л.
- Құрылғының өлшемі: 595 x 575 x 595 мм.
- Максималды қуаты: 2.1 кВт.
- Максималды температурасы: 250 °С.
- Электр тогының соғуынан қорғау класы: I.
- Қуат сымын бекіту түрі: Y.

## Энергия тиімділігі туралы ақпарат

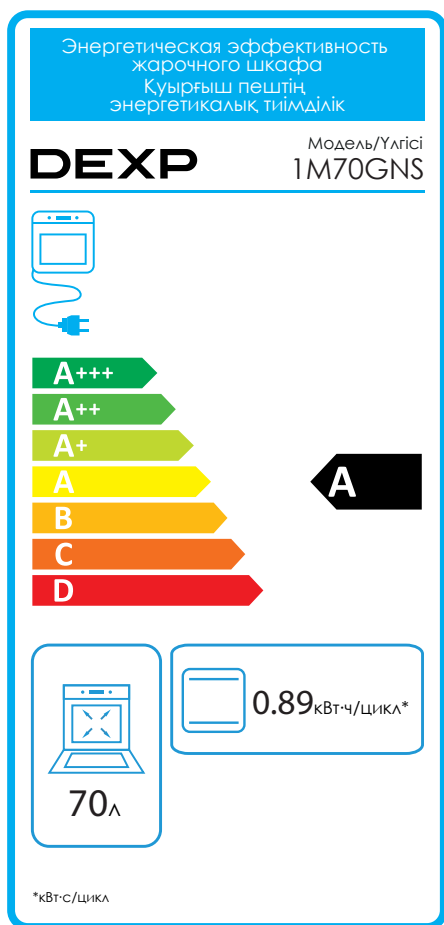

## Қосымша ақпарат

**Өндіруші:** Гуандун Мидэа Китчен Эпплайнсес Мэньюфэкчеринг Ко., Лтд.  
Юн Ань тас жолы, 6, Бэйцзяо, Шуньдэ, Фошань, Гуандун пров., Қытай.  
Қытайда жасалған.

**Импортер / юр.лицо, принимающее претензии в Казахстане:**

ТОО «ДНС КАЗАХСТАН», г. Нұр-Сұлтан, р-н Сарыарқа, пр-т Сарыарқа, зд. 12, Казахстан.

**Импорттаушы / Қазақстанда шағымдар қабылдайтын заңды тұлға:**

«DNS QAZAQSTAN (ДНС КАЗАХСТАН)» ЖШС, Нұр-Сұлтан қаласы, Сарыарқа ауданы, Даңғылы Сарыарқа, ғимарат 12, Қазақстан.

Тауар Кеден одағының техникалық регламентінің талаптарына сәйкес келеді:

- КО ТШ 020/2011 «Техникалық құралдардың электромагниттік үйлесімділігі»;
- КО ТШ 004/2011 «Төмен вольтты жабдықтардың қауіпсіздігі туралы».

Тауар Еуразиялық экономикалық одақтың «Электротехника және радиоэлектроника бұйымдарында қауіпті заттарды қолдануды шектеу туралы» 037/2016 ЕАЭО ТР техникалық регламентінің талаптарына сәйкес келеді.

Бұйымның сыртқы түрі және оның сипаттамалары алдын ала ескертусіз өзгерістерге ұшырауы мүмкін.

Құрылғының жинақталымы алдын ала хабарлаусыз өзгертілуі мүмкін.

**Интернеттегі адрес:** [www.dexr.club](http://www.dexr.club)



Өндіріс күні пайдаланушы нұсқаулығының орыс тіліндегі нұсқасында көрсетілген.

V.1



## Данные по энергоэффективности

Тип устройства	Модель	Фактическое энергопотребление	Класс энергоэффективности	Информация об испытательной лаборатории	Номер отчета об испытании
Духовой шкаф	1M70GNS	2100 Вт	A	ЭджиЭс-СиЭТиСи Стэндартс Тэкникал Сервис Ко., Лтд. Шуньдэ Бранч. Зд. 1, Европейский промпарк, № 1, южное шоссе Шуньдэ, Уша, Далан, р-н Шуньдэ, Фошань, пров. Гуандун, Китай.	GZES190702058331

## Энергия тиімділігі бойынша деректер

Құрылғы түрі	Үлгісі	Нақты қуатты тұтыну	Энергия тиімділігі классы	Сынақ зертханасы туралы ақпарат	Сынақ туралы есеп нөмірі
Электр тұмшаланеш	1M70GNS	2100 Вт	A	ЭсДжиЭс-СиЭТиСи Стэндартс Тэкникал Сервис Ко., Лтд. Шуньдэ Бранч. 1-ғимарат, Еуропалық өндіріс паркі, № 1, Шуньдэ оңтүстік тас жолы, Уша, Далаң, Шуньдэ ауданы, Фошань, Гуандун, Қытай.	GZES190702058331







# Кепілдік талоны

SN/IMEI: \_\_\_\_\_

Кепілдікке қойылған күні: \_\_\_\_\_

Өндіруші бүкіл кепілдік мерзімі ішінде құрылғының үздіксіз жұмыс істеуіне, сондай-ақ материалдар мен жинақтарда ақаулардың болмауына кепілдік береді. Кепілдік кезеңі бұйымды сатып алған сәттен басталады және тек қана жаңа өнімдерге қолданылады.

Кепілдік қызмет көрсетуге пайдаланушы нұсқаулығына сәйкес бұйымды пайдалану шартымен кепілдік мерзімі ішінде тұтынушының кесірінен істен шықпаған элементтерді тегін жөндеу немесе ауыстыру кіреді. Элементтерді жөндеу немесе ауыстыру уәкілетті сервистік орталықтардың аумағында жүргізіледі.

Кепілдік мерзімі: 12 ай.

Пайдалану мерзімі: 36 ай.

Сервистік орталықтардың өзекті тізімі келесі мекенжай бойынша:  
<https://www.dns-shop.ru/service-center/>

**Кепілдік міндеттемелер және тегін сервистік қызмет көрсету, егер оларды ауыстыру бұйымды бөлшектеуге байланысты болмаса, тауардың жиынтықтылығына кіретін, төменде аталған керек-жарақтарға қолданылмайды:**

- ҚБП (Қашықтан басқару пультіне) арналған қуат элементтері (батареялар).
- Жалғағыш кабельдер, антенналар және оларға арналған жалғастырғыш тетіктер, құлаққаптар, микрофондар, «HANDS-FREE» құрылғылары; жиынтықта жеткізілетін әртүрлі типтегі ақпарат тасымалдағыштар, бағдарламалық құрал (БҚ) және драйверлер (бұйымның қатты магниттік дискілердегі жинақтағышқа алдын ала орнатылған БҚ-ны қоса алғанда, бірақ онымен шектелмей), сыртқы енгізу-шығару құрылғылары және манипуляторлар.
- Қаптар, сөмкелер, белдіктер, тасымалдауға арналған баулар, монтаждық керек-жарақтар, құрал-саймандар, бұйымға қоса берілетін құжаттама.
- Табиғи тозуға ұшырайтын шығын материалдары мен бөлшектер.



## **Өндіруші келесі жағдайларда кепілдік міндеттемелерге ие болмайды:**

- Кепілдік мерзімі аяқталды.
- Егер жеке (тұрмыстық, отбасылық) қажеттіліктерге арналған бұйым кәсіпкерлік қызметті жүзеге асыру үшін, сондай-ақ оның тікелей міндетіне сәйкес келмейтін басқа мақсаттарда пайдаланылған болса.
- Өндіруші бұйымды пайдалану кезінде пайдаланушы нұсқаулығының талаптарын бұзу, бұйымды орнату және оған қызмет көрсету жөніндегі ұсынымдарды, қосу ережелерін (бұйымның өзіне де, онымен байланысты бұйымдарға да сәйкес келмейтін желілік кернеудің әсері нәтижесінде туындаған қысқа тұйықталулар), бұйымды сақтау және тасымалдау кезінде өнім иесі және/немесе үшінші тұлғалар шеккен ықтимал материалдық, моральдық және өзге де зиян үшін жауапты болмайды.
- Механикалық зақымданудың барлық жағдайлары: өнімді пайдалану кезінде алынған сызаттар, жарықтар, деформациялар, соққы іздері, майысулар, кептелістер және т.б.
- Түрлендірулерді, рұқсат етілмеген жөндеулерді осындай жұмыстарды жүргізуге уәкілетті емес адамдар жүргізген жағдайлар. Егер ақаулық конструкцияны немесе бұйымның схемасын өзгерту, Өндіруші қарастырмаған сыртқы құрылғыларды қосу, Қазақстан Республикасының заңнамасына сай сәйкестік сертификаты жоқ құрылғыны пайдалану салдарынан туындаған болса.
- Егер бұйымның ақауы еңсерілмейтін күштің әсерінен (табиғи элементтер, өрт, су тасқыны, жер сілкінісі, тұрмыстық факторлар және Өндірушіге тәуелді емес басқа жағдайлар) немесе Өндіруші болжай алмаған үшінші тұлғалардың әрекеттерінен туындаса. Бұйымның толық немесе ішінара істен шығуына алып келген бұйымның ішіне бөгде заттардың, өзге денелердің, заттектердің, сұйықтықтардың, жәндіктердің немесе жануарлардың түсуінен, агрессивті ортаның әсерінен, жоғары ылғалдылықтан, жоғары температуралардан туындаған ақау.
- Бұйымды сәйкестендіру (сериялық нөмірі) жоқ немесе сәйкес келмейді. Егер зақымданулар (кемшіліктер) зиянды бағдарламалық қамтаманың; БҚ ұсынушысының осы қызметті ұсынбауына байланысты мүмкіндігінсіз бұйымның бағдарламалық ресурстарына қолжетімділіктің болмауына әкеп соққан құпиясөздерді (кодтарды) оларды жинау/қалпына келтіру мүмкіндігінсіз орнату, ауыстыру немесе жою әсерінен туындаса.
- Егер жұмыстың ақаулықтары қуат беруші, кабельдік, телекоммуникациялық желілердің, радиосигнал қуатының стандарттарға немесе техникалық регламенттеріне сәйкес келмеуінен, оның ішінде бедер ерекшеліктерінен және басқа да осыған ұқсас сыртқы факторлардан, бұйымның желі әрекет ететін шекарада немесе аймақтан тыс жерде пайдаланылуынан туындаған болса.
- Егер зақымданулар стандартты емес (түпнұсқалық емес) және/немесе сапасыз (зақымданған) шығыс материалдарын, керек-жарақтарды, қосалқы бөлшектерді, қуат беру элементтерін, әртүрлі үлгідегі ақпарат тасымалдағыштарды (CD, DVD дискілерді, жад карталарын, SIM карталарын, картридждерді қоса алғанда) пайдаланудан туындаса.
- Егер кемшіліктер үйлесімсіз контентті (әуендерді, графиканы, бейне және басқа файлдарды, Java қосымшаларын және оларға ұқсас бағдарламаларды) алуға, орнатуға және пайдалануға байланысты туындаған болса.
- Осы бұйыммен жанасып жұмыс істейтін басқа жабдыққа келтірілген залалға.





