

Пайдалану бойынша  
нұсқаулық

**DEXP**



**DEXP 2M70GDB,  
2M70GDW2  
электрлі тұмшапеш  
шкафы**

# Мазмұны

<b>Құрылғы мақсаты</b> .....	5
<b>Сақтық шаралары</b> .....	5
Алғаш пайдалану кезінде .....	7
<b>Орнату</b> .....	8
Тұмшапешті бекіту.....	9
Желдетуге арналған саңылаулар.....	9
Сөрелерді орнату .....	9
<b>Тұмшапешті электр желісіне қосу</b> .....	10
<b>Басқару панелі</b> .....	10
<b>Пайдалану жөніндегі нұсқаулық</b> .....	12
Сағатты орнату .....	12
Қосу/өшіру.....	12
Автоматты өшіру.....	12
Таймерді орнату .....	12
Қол режимі .....	13
Дыбыстық хабарлама .....	13
Ұзақтық таймері.....	13
Дайындауды аяқтау таймері.....	14
Автоматты дайындау.....	14
<b>Аксессуарлары</b> .....	15
<b>Тазалау және қызмет көрсету</b> .....	16
Шамды ауыстыру.....	16
Есікті шешу .....	17
<b>Техникалық сипаттамалары</b> .....	18
<b>Энергия тиімділігі туралы ақпарат</b> .....	18
<b>Монтаждау, сақтау, тасу (тасымалдау), өткізу және кәдеге жарату ережелері мен шарттары</b> .....	19
<b>Қосымша ақпарат</b> .....	20

# Құрметті сатып алушы!

Біздің өнімді таңдағаныңыз үшін алғыс айтамыз. Сізге сапаға, функционалдыққа және дизайнға қойылатын жоғары талаптарға сәйкес әзірленген және жасап шығарылған бұйымдар мен құрылғыларды ұсынуға қуаныштымыз. Пайдалануды бастар алдында сіздің қауіпсіздігіңізге қатысты маңызды ақпарат, сондай-ақ өнімді дұрыс пайдалану және оған күтім жасау бойынша ұсыныстар қамтылған осы нұсқаулықты мұқият оқып шығыңыз. Осы нұсқаулықты сақтап қойыңыз және оны бұйымды әрі қарай пайдалану кезінде анықтамалық материал ретінде пайдаланыңыз.

## Құрылғы мақсаты

Тұмшапеш тамақ дайындауға, сондай-ақ дайын азық-түліктер мен тағамдарды жылытуға арналған.

## Сақтық шаралары

1. Құрылғыны немесе электр қуат беру сымын суға немесе басқа сұйықтықтарға батырмаңыз.
2. Құрылғыны дымқыл қолыңызбен ұстамаңыз және ылғалдылығы жоғары бөлмелерде құрылғыны пайдаланбаңыз.
3. Құрғақ аяқ киім кимей аспапты ұстамаңыз.
4. Құрылғыны құрғақ үй-жайда сақтаңыз.
5. Егер электр кәбілі, аша немесе тұмшапештің өзі зақымданған болса, құрылғыны пайдаланбаңыз. Құрылғыны желіден дереу ажыратып, авторизацияланған сервистік орталыққа жүгінізіз.
6. Ешқашан құрылғыны электр кәбілінен ұстап тартпаңыз және тасымаңыз. Кәбілді ұқыпты пайдаланыңыз. Кәбілдің есіктерге қысылмағанына немесе өткір жиектерге немесе бұрыштарға тимейтініне көз жеткізіңіз. Кәбілді ыстық беттерден алыс ұстаңыз.
7. Құрылғыны электр розеткасына қоспас бұрын, ондағы кернеудің құрылғы сипаттамаларында көрсетілген кернеуге сәйкес келетініне көз жеткізіңіз.
8. Электр желісіне қосу немесе ажырату кезінде құрылғы сөндірілген болуы тиіс.
9. Құрылғыны электр розеткасынан ажыратқан кезде әрқашан кәбілден емес, ашадан ұстап тартыңыз. Ашаны тек құрғақ қолыңызбен ұстаңыз.
10. Құрылғы үй-жайдан тыс жерлерде пайдалануға арналмаған.
11. Құрылғының жанына тез тұтанатын материалдарды немесе сұйықтықтарды орналастырмаңыз.
12. Құрылғыны орнатуды тек осы нұсқаулықта сипатталған тәртіпке сәйкес орындаңыз.
13. Құрылғыны орнатуды және жерге тұйықтауды білікті мамандар жүргізуі тиіс. Қате орнату немесе жерге тұйықтау пайдаланушының өмірі мен денсаулығына қауіп төндіруі мүмкін.

14. Бұл құрылғы электрмагниттік қауіпсіздіктің барлық стандарттарына сәйкес келеді. Алайда, егер сіз жүрекширатқышты немесе басқа электр имплантаттарын (инсулин сорғысын және т.б.) пайдаланатын болсаңыз, емдеуші дәрігеріңізбен қосымша кеңесіңіз.
15. Жұмыс кезінде құрылғы бетінің кейбір бөліктері өте ыстық болуы мүмкін. Құрылғымен жұмыс істеу кезінде киіміңіздің, шашыңыздың немесе денеңіздің ашық бөліктерінің ыстық бетке тимейтініне көз жеткізіңіз. Аспаптың есігін сақтықпен ашыңыз, себебі құрылғының жұмыс камерасынан шығатын ыстық бу күйдіруі мүмкін.
16. Олардың қауіпсіздігіне жауапты адам олардың іс-әрекеттерін бақылайтын немесе осы құрылғыны дұрыс пайдалану туралы нұсқаулар беретін жағдайларды қоспағанда, бұл құрылғы балалардың, сондай-ақ физикалық, физиологиялық немесе ақыл-ой қабілеттері шектеулі немесе тәжірибесі және/немесе білімі жоқ адамдардың пайдалануына арналмаған.
17. Қосылған құрылғыны қараусыз қалдырмаңыз. Дайындалған тағамды шамадан тыс қыздыру түтіндеуге және/немесе тұтануға әкелуі мүмкін. Тұтану жағдайында оны сөндіру үшін ешқашан суды пайдаланбаңыз. Электр қуатын өшіріп, отты тығыз матамен жабыңыз.
18. Магниттелген заттарды (банк карталарын, жад карталарын) немесе электронды құрылғыларды (ноутбуктерді, смартфондарды, планшеттерді және т.б.) құрылғының жанына қоймаңыз, себебі олар шамадан тыс электрмагниттік әсерге ұшырауы мүмкін.
19. Құрылғыны үй-жайды жылыту үшін пайдаланбаңыз.
20. Тамақ дайындау аяқталғаннан кейін әрқашан құрылғыны сөндіріңіз.
21. Құрылғының бөліктерін өз бетіңізше жөндеуге, баптауға немесе ауыстыруға тырыспаңыз. Құрылғыны жөндеу үшін авторизацияланған сервистік орталыққа апарыңыз.
22. Құрылғыны тазалау үшін ешқандай электр аспаптарын (бутазартқыштарды және т.б.) пайдаланбаңыз.
23. Құрылғыны тазалау үшін металл щеткаларды және/немесе қазақ тазартқыш құралдарды пайдаланбаңыз.
24. Бұл құрылғы сыртқы таймер немесе бөлек қашықтан басқару жүйесі арқылы басқаруға арналмаған.
25. Құрамында көп мөлшерде спирт бар сусындар қолданылатын тағамдарды дайындау ұсынылмайды. Жұмыс камерасындағы спирт буы тұтануы мүмкін. Тағамға құрамында көп мөлшерде спирт бар сусындарды аз ғана қосыңыз және есікті сақтықпен ашыңыз.
26. Пергамент қағазын пайдалану кезінде ыдысты алдын ала қыздыру режимінде аспапқа орнатпас бұрын оны ыдысқа бекітіп қойыңыз. Есікті ашқан кезде аспапқа кіретін ауа ағынынан пергамент қағазы көтеріліп, қыздырғыш элементке тиіп, тұтануы мүмкін. Қажетті өлшемдегі пергамент қағазын пайдаланыңыз. Ол ыдыстың шеттерінен шықпауы тиіс.
27. Ыстық жұмыс камерасына су құюға тыйым салынады. Бұл ыстық будың пайда болуына әкелуі мүмкін. Температураны өзгерту нәтижесінде жұмыс камерасының жабыны зақымдануы мүмкін.
28. Жұмыс камерасынан ыстық керек-жарақтарды немесе ыдысты шығару үшін тұтқыштарды пайдаланыңыз.

29. Бөгде заттарды жұмыс камерасының түбіне қоймаңыз. Жұмыс камерасының түбін кез-келген түрдегі қақтамамен немесе пергамент қағазымен жаппаңыз. Егер 50 °С-ден жоғары температура орнатылған болса, ыдысты жұмыс камерасының түбіне қоймаңыз. Бұл жылудың шамадан тыс жиналуына әкеледі, ол жұмыс камерасының жабынына зақым келтіреді.
30. Шырынды жеміс бәліштерін пісіру кезінде қаңылтыр табаны толығымен толтырмаңыз. Жемістерден бөлінетін шырын қаңылтыр табадан сыртқа ағып, мүлдем жойылмайтын дақтарды қалдырады. Мүмкіндігінше терең әмбебап қаңылтыр табаны пайдаланыңыз.
31. Құрылғының есігін ашық күйінде суытуға қалдырмаңыз. Тіпті егер құрылғының есігі жай ғана ашық болса да, уақыт өте келе бұл көрші жиһаздың қасбеттеріне зақым келтіруі мүмкін. Сонымен қатар, құрылғы жұмыс істеп тұрған кезде есікті жиі ашу ұсынылмайды.
32. Тұмшапештің ашық есігіне отырмаңыз және оған шықпаңыз. Тұмшапеш есігіне ыдыс пен керек-жарақтарды қоймаңыз.
33. Құрылғыны есіктің тұтқасынан ұстап жылжытпаңыз. Есік тұтқасы аспаптың салмағын көтермеуі және сынуды кетуі мүмкін.
34. Бұл құрылғы коммерциялық мақсаттарда пайдалануға арналмаған.

## **Алғаш пайдалану кезінде**

Құрылғыны бірінші рет қосқан кезде одан жағымсыз иіс шығуы мүмкін. Бұл қыздырғыш панельдер арасындағы қабаттау материалын қыздырудан туындаған қалыпты құбылыс. Бірінші рет пайдалану алдында қуысты майлы қоспалардан тазарту үшін тұмшапешті 250 °С температурада шамамен 90 минутқа қалдыру ұсынылады.

## Орнату

Құрылғыны оған арналған асүй кеңістігіне орналастырыңыз. Оны үстелдің үстіңгі тақтайының астына қоюға немесе пенал-шкафқа кіріктіруге болады. Тұмшапешті қажетті күйде бұрандалармен бекітіңіз, ол үшін бекітуге арналған екі саңылауды қолданыңыз. Саңылаулардың орналасуын тұмшапештің есігін ашып, ішіне қарау арқылы анықтауға болады. Тұмшапешті орнату кезінде жеткілікті желдетуді қамтамасыз ету үшін жұмыс өлшемдерін қолдану керек.

### Назар аударыңыз:

Тұмшапештің дұрыс жұмыс істеуі үшін ас үй гарнитурасының қолайлы корпусы қажет. Тұмшапешпен түйіндестірілген ас үй гарнитурасының панельдері ыстыққа төзімді материалдан жасалған болуы тиіс.

Ас үй гарнитурасының кілтектен жасалған бөлшектері желімінің кемінде 120°C температураға төзуге қабілетті екеніне көз жеткізіңіз. Мұндай температураға төзімсіз пластик бөлшектер мен желім балқып, гарнитураны зақымдайды. Құрылғыны ас үй гарнитурасына орнатқан кезде барлық электр бөліктері толығымен оқшауланған болуы керек. Бұл қауіпсіздіктің нормативтік талаптары. Қорғаныс арнайы құралдардың көмегіне жүгінбестен, оны алып тастауға болатындай етіп мықтап бекітілуі тиіс. Тұмшапештің айналасында ауа айналымын қамтамасыз ету үшін асүй гарнитурасындағы артқы панельді шешіп алыңыз. Плитаның беті мен артқы қабырға арасындағы қашықтық кемінде 45 мм болуы керек.

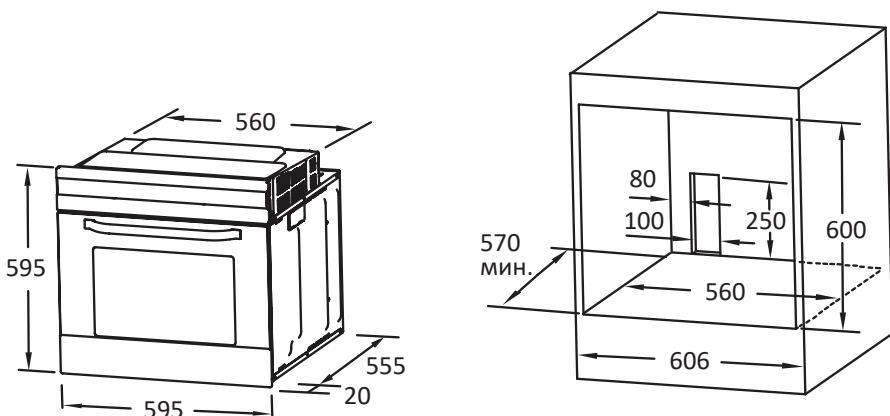

Схемадағы барлық өлшемдер мм-мен көрсетілген.

**Ескертпе:** штепсельдік аша жиынтыққа кірмейді.



## Тұмшапешті бекіту

1. Тұмшапешті ас үй секциясының дайындалған саңылауына орналастырыңыз.
2. Тұмшапеш есігін ашыңыз.
3. Тұмшапешті ас үй секциясының ішіне екі «А» ұстағышымен, оларды тұмшапеш жиегіндегі саңылаулармен сәйкестендіріп бекітіңіз және оны «В» бұраңдаларымен бекітіңіз.

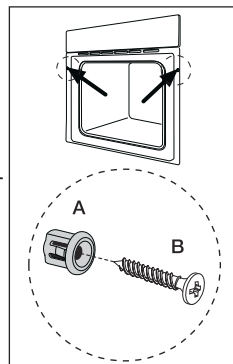

## Желдетуге арналған саңылаулар

Тамақ дайындау процесі аяқталған кезде, кідірту немесе күту режимінде және тұмшапеш ортасындағы температура 75 °С-ден жоғары болса, салқындатқыш желдеткіш 15 минут бойы жұмыс істеуін жалғастырады. Егер тұмшапеш ортасындағы температура 75 °С-ден төмен болса, салқындатқыш желдеткіш автоматты түрде тоқтайды.

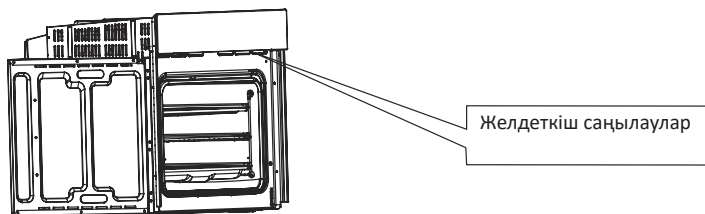

## Аксессуарларды орнату

Тұмшапеш жиынтығындағы аксессуарларды қауіпсіз пайдалану үшін олардың бүйір шығыңқы жерлер арасында дұрыс орналастырылғанына көз жеткізіңіз. Ең жақсы нәтижелерге қол жеткізу үшін торлар мен қаңылтыр табаны бірінші және бесінші шығыңқы жерлер арасына орнату ұсынылады. Аксессуарларды суретте көрсетілгендей етіп орнатыңыз: осылайша ыстық ыдыстар тұмшапештен шығарылған кезде бетте қозғалмайтын болады.

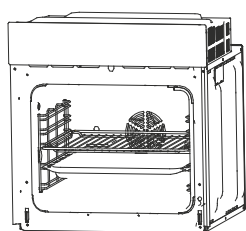

немесе

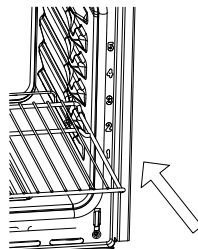
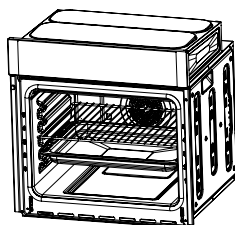



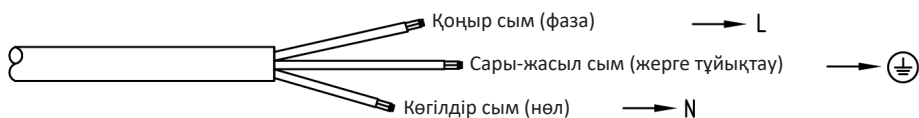
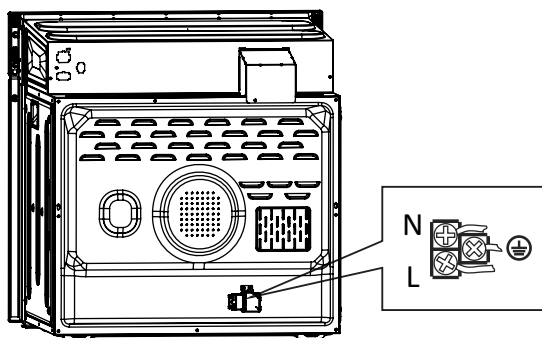



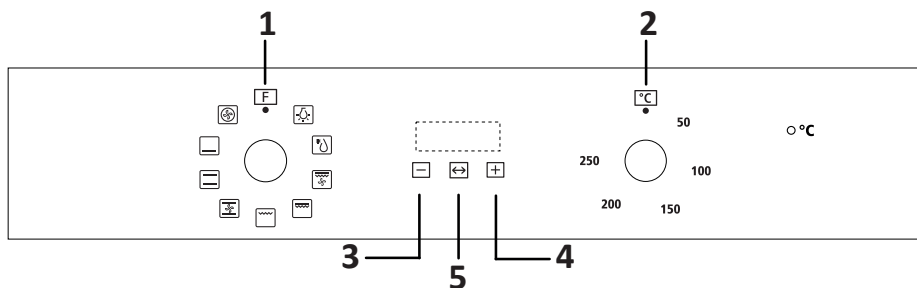

## Тұмшапешті электр желісіне қосу



## Басқару панелі



1. Функцияларды ауыстырып-қосқыш.
2. Температураны реттегіш.
3. «-» батырмасы.
4. «+» батырмасы.
5. Таймерді баптау батырмасы.



Таңба	Сипаттамасы
	Тұмшапештің есігін ашпай, тамақ дайындау процесін бақылау үшін тұмшапеште ләмпішкелерді қосу. Тамақ дайындаудың барлық функцияларын қолданған кезде жанады.
	Еріту. Бөлме температурасында ауа айналымы (қыздыруды қолданбай) тағам өнімдерін тез ерітуді қамтамасыз етеді. Бұл дайын тағамдарды жібіту уақытын тездетудің тиімді әдісі.
	Төменнен қыздыру. Тұмшапештің төменгі жағындағы жасырын қыздырғыш элемент жылу бөледі. Ол негізінен тағамды жылы күйінде ұстап тұру үшін қолданылады.
	Жоғарыдан/төменнен қыздыру. Қыздыру жоғарыдан және төменнен біркелкі жүзеге асырылады. Пісірме және қуыру бір деңгейде жүзеге асырылады.
	Конвекция (желдеткішпен). Желдеткіш пен қыздырғыш элементтердің бір уақытта жұмыс істеуі жылудың одан да көп енуін қамтамасыз етеді. Тағамдардың сырты сәл қызарып, іші шырынды болып қалады.
	Гриль. Тұмшапештің ішкі қыздырғыш элементтері жұмыс істеп тұратын кәдімгі қуыруға қолайлы, бұл қызуды тікелей тағамға бағыттауға мүмкіндік береді.
	Қыздыру + гриль. Ішкі және сыртқы жоғарғы қыздырғыш элементтің бір уақытта жұмыс істеуі. Үлкендеу тағамдарды грильдеу үшін қолайлы.
	Қыздыру+гриль+конвекция. Жоғарғы қыздырғыш элементтің, грильдің және конвекциялық желдеткіштің бір уақытта жұмыс істеуі. Еттің үлкен бөліктерін қуыруға қолайлы.
	Конвекция. Желдеткішті қоршап тұратын элемент тамақты конвекция режимінде дайындау үшін қосымша қыздыру көзін қамтамасыз етеді. Бұл режимде тұмшапештегі ауа айналымын жақсарту үшін желдеткіш автоматты түрде қосылады және қосымша жылуды шығарады. Әртүрлі деңгейде бір уақытта тағамдар дайындау үшін қолайлы.

# Пайдалану бойынша нұсқаулық

## Сағатты орнату



Құрылғыны желіге қосқаннан кейін дисплейде «12.30» көрсетіледі, дыбыстық сигнал естіледі және уақыт жыпылықтай бастайды. Әдепкі қалпы бойынша уақыт пішімі – 24 сағат.

Уақытты баптау үшін:

1. Сағатты баптау үшін «+» және «-» батырмаларын басыңыз.
2. Растау үшін «» батырмаларын басыңыз.
3. Минутты баптау үшін «+» және «-» батырмаларын басыңыз.
4. Растау үшін «» батырмасын басыңыз. Баптаудан кейін таймер күту режимінде болады.

**Ескертпе:** егер дисплей жыпылықтамайтын болса, уақытты орнату үшін 3 секунд бойы «+» және «-» батырмаларын бір уақыта басып, ұстап тұрыңыз.

## Қосу/өшіру

Егер таймер күту режимінде болса, «» батырмасын 3 секундтан артық басып, ұстап тұрыңыз, таймер қолмен баптау режиміне өтеді, ал дисплейде «» индикаторы жанады.

1. Қалаған дайындау режимін және температураны орнатыңыз.
2. Дайындау уақытын орнатыңыз, құрылғы жұмыс істей бастайды.

## Автоматты өшіру

- «Dur» немесе «End» режимін орнатқан болсаңыз, дайындау аяқталғаннан кейін құрылғы автоматты түрде өшіріледі.
- Қол режимі немесе таймер режимі орнатылған болса, дайындау аяқталғаннан кейін функцияларды ауыстырып-қосқышты және температура реттегішін «0» күйіне ауыстырыңыз. «» және «+» батырмаларын 3 секундтан артық басып тұрып, тұмшапешті күту режиміне ауыстырыңыз.

## Таймерді орнату

Қолмен баптау режимінде болғанда, уақытты орнатуға өту үшін «» батырмасын басыңыз. Функцияларды баптау реттілігі: қол режимі (Manual mode) – таймер (Minute minder) – ұзақтығы (Dur) – аяқталуы (End) – қол режимі. Содан кейін дайындау режимін таңдаңыз және қажет болған жағдайда температураны орнатыңыз.







## Қол режимі

Қол режимінде дисплейде тек сағат және «» индикаторы көрсетіледі. Дайындау уақытын пайдаланушы қадағалайды.

**Ескертпе:** қосылған құрылғыны қол режимінде қараусыз қалдырмаңыз. 5 сағат бойы әрекетсіздік жағдайында таймер секундына бір рет жиілікпен жыпылықтай бастайды, бұл сізге тұмшапештің жақын арада күту режиміне өтетінін ескертеді. 10 сағаттан кейін таймер күту режиміне кіреді. Егер сіз құрылғымен жұмыс істеуді жалғастырғыңыз келсе, таймер қол режимінде жыпылықтаған кезде таймерді арылту үшін батырмалардың кез келгенін басыңыз. Егер сіз тұмшапешті пайдаланғыңыз келмесе, күту режимін қосу үшін «» және «+» батырмаларын 3 секундтан артық басып, ұстап тұрыңыз.





## Дыбыстық хабарлама

Бұл функция дайындау уақыты біткен бойда дыбыстық хабарлауға арналған.

1. Таймерді таңдау үшін «» батырмасын басыңыз. Дисплейде тиісті «» индикаторы жыпылықтайды.
2. Уақытты реттеу үшін «+» және «-» батырмаларын пайдаланыңыз. Растау үшін «» батырмасын басыңыз, «» индикаторы жыпылықтауды қояды. Дыбыстық хабарламаны баптау аяқталды.
3. Уақыт өткеннен кейін дыбыстық сигнал естіледі, «» индикаторы жыпылықтай бастайды. Сигналды өшіру үшін кез келген түймені басыңыз, «» индикаторы сөнеді. Дыбыстық сигнал тек хабарлау мақсатында пайдаланылады.
4. Егер сіз тұмшапешті пайдаланғыңыз келмесе, күту режимін қосу үшін «» және «+» батырмаларын 3 секундтан артық басып, ұстап тұрыңыз.



## Ұзақтық таймері

Бұл функция белгіленген уақыт диапазонында ас әзірлеуді бастау үшін пайдаланылады. Тағамды пешке орналастырыңыз. Қалаған дайындау функциясын және температураны орнатыңыз. Максималды дайындау уақыты – 10 сағат.

1. «» батырмасын дисплейде «Dur» пайда болғанша басыңыз.
2. «+» және «-» батырмаларының көмегімен дайындау уақытын орнатыңыз.
3. Растау үшін «» батырмасын басыңыз, дисплейде сағат, «A» және «» индикаторы жанады. Тұмшапеш жұмыс істей бастайды.
4. Орнатылған уақыт аяқталғаннан кейін таймер тұмшапештің жұмысын тоқтатады және сигнал естіледі. Дисплейде «A» индикаторы жыпылықтай бастайды. Функцияларды ауыстырып-қосқышты және температура реттегішін «0» күйіне орнатыңыз. Дыбыстық сигналды өшіру үшін кез келген түймені 3 секундтан аз басып, ұстап тұрыңыз. Тұмшапешті әрі қарай пайдалану үшін «» батырмасын 3 секундтан артық басып, ұстап тұрыңыз.





## Дайындауды аяқтау таймері

Бұл функция берілген дайындаудың аяқталу уақытына сәйкес дайындау үшін пайдаланылады. Тағамды пешке орналастырыңыз. Қалаған дайындау функциясын және температураны орнатыңыз.

1. «» батырмасын дисплейде «End» пайда болғанша басыңыз.
2. «+» және «-» батырмаларының көмегімен дайындау аяқталатын уақытты орнатыңыз.
3. Растау үшін «» батырмасын басыңыз, дисплейде сағат, «А» және «» индикаторы жанады. Тұмшапеш жұмыс істей бастайды.
4. Орнатылған уақыт аяқталғаннан кейін таймер тұмшапештің жұмысын тоқтатады және сигнал естіледі. Дисплейде «А» индикаторы жыпылықтай бастайды. Функцияларды ауыстырып-қосқышты және температура реттегішін «0» күйіне орнатыңыз. Дыбыстық сигналды өшіру үшін кез келген батырманы 3 секундтан аз басып, ұстап тұрыңыз. Тұмшапешті әрі қарай пайдалану үшін «» батырмасын 3 секундтан артық басып, ұстап тұрыңыз.

## Автоматты дайындау

Бұл функция белгіленген ұзақтықпен берілген уақытта дайындау үшін пайдаланылады. Тағамды пешке орналастырыңыз. Қалаған дайындау функциясын және температураны орнатыңыз.

1. «» батырмасын дисплейде «Dur» пайда болғанша басыңыз. «+» және «-» батырмаларының көмегімен дайындау уақытын орнатыңыз. Растау үшін «» батырмасын басыңыз, дисплейде сағат және «А» индикаторы жанады.
2. Таймер экранында «End» пайда болғанша «» батырмасын басуды жалғастыра беріңіз. «+» және «-» батырмаларының көмегімен дайындау аяқталатын уақытты орнатыңыз. Растау үшін «» батырмасын басыңыз, дисплейде сағат және «А» индикаторы жанады. Құрылғы аяқталу уақыты мен оның ұзақтығының айырмашылығы ретінде анықталған уақытта жұмыс істей бастайды. Дайындау аяқталғаннан кейін сигнал естіледі, дисплейде «А» индикаторы жыпылықтай бастайды. Функцияларды ауыстырып-қосқышты және температура реттегішін «0» күйіне орнатыңыз. Дыбыстық сигналды өшіру үшін кез келген батырманы 3 секундтан аз басып, ұстап тұрыңыз. Тұмшапешті әрі қарай пайдалану үшін «» батырмасын 3 секундтан артық басып, ұстап тұрыңыз.

**Ескертпе:** автоматты дайындауды баптаудан кейін уақытты өзгерте алмайсыз. Уақытты өзгерткен жағдайда автоматты дайындау функциясы жойылады. Уақытты өзгерту үшін функцияны баптауды қайтадан бастаңыз.

## Назар аударыңыз

- Уақытты жылдам баптау үшін кез келген функция үшін уақытты орнату кезінде «+» немесе «-» батырмасын 3 секундтан ұзақ басып ұстап тұрыңыз.
- Егер кез келген функция үшін уақытты орнату режимінде 5 минут ішінде ешқандай әрекет болмаса, құрылғы қол режиміне өтеді.
- Қолданыстағы баптауларды болдырмау және қол режиміне өту үшін кез келген функция үшін уақытты орнату кезінде «☒» батырмасын 3 секундтан ұзақ басып ұстап тұрыңыз.
- Кез келген функция үшін уақытты орнату кезінде қолданыстағы баптауларды болдырмау және күту режиміне өту үшін дыбыстық сигнал естілгенше «+» және «☒» батырмаларын 3 секундтан ұзақ басып ұстап тұрыңыз.

## Аксессуарлары

### Тор

Грильде қуыру, ыдыс пен бәліштерді көмештеуге арналған қалыптарды орнату үшін.

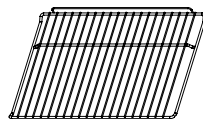

### Бүйірлік тірек торлары

Үлкен көлемді тағамдарды дайындау үшін тұмшاپеш ішінде бүйір жақтарында орналасқан бұл торларды алып тастауға болады, көмештеуге арналған қалыпты «Гриль», «Қыздыру+Гриль», «Қыздыру+Гриль+Конвекция» функцияларын пайдалану кезінде тұмшاپештің түбіне орналастыруға болады.

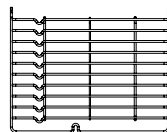

**Ескертпе:** қалыпты тұмшاپештің түбіне қойғанда, барлық жылу сол жерге шоғырланбауы үшін «Төменнен қыздыру» функцияларын пайдаланбаңыз.

### Әмбебап қаңылтыр таба

Көбірек тамақ дайындау үшін: пісірмені, мұздатылған тағамдарды және т.б., сондай-ақ грильді пайдаланған кезде май/шырын үшін.

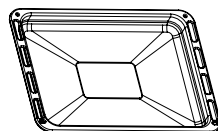

## Тазалау және қызмет көрсету

Құрылғының дайындалып жатқан тағаммен тікелей байланыста болатын бөліктерін үнемі тазалап отырыңыз.

- Құрылғыны тазалау және қызмет көрсету алдында оны қуат көзінен ажыратыңыз.
- Барлық реттегіштерді «OFF» күйіне орнатыңыз.
- Құрылғының ішкі бөлігінің ыстығы басылып, аздап жылы болғанша күтіңіз, бұл жағдайда тазалау оңай.
- Құрылғының беттерін дымқыл матамен, жұмсақ щеткамен немесе ысқышпен тазалаңыз, содан кейін құрғатып сүртіңіз. Қатты ластанған жағдайда ыстық су мен жуғыш құралды пайдаланыңыз.
- Тұмшапеш есігінің шынысын тазалау үшін қатты металл ысқыштар мен қырғыштарды пайдаланбаңыз, олар бетті тырнап, шыныға одан әрі зақым келтіруі мүмкін.
- Тот баспайтын болат бөлшектерге құрамында қышқыл бар заттардың (лимон шырыны, сірке суы және т.б.) түсуіне жол бермеңіз.
- Құрылғыны тазалау үшін жоғары қысымды тазартқышты пайдаланбаңыз. Пісірмеге арналған қаңылтыр табаны жуғыш құралдың әлсіз ерітіндісінде жууға болады.

**Назар аударыңыз:** құрылғыны тазалау кезінде қажақ заттарды пайдаланбаңыз.

## Шамды ауыстыру

1. Құрылғының ашасын қуат желісінен суыру арқылы қуатты өшіріңіз немесе желілік сүзгіні өшіріңіз.
2. Шамның шыны қорғанысын сағат тіліне қарсы бұраңыз (оның нашар қозғалуы мүмкін екенін ескеру керек) және шамды дәл сондай жаңасына ауыстырыңыз.
3. Шам қорғанысын кері қарай бұраңыз.

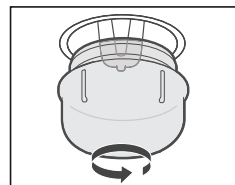

**Ескертпе:** тек 25 Вт/ 230 В, Т300 °С сипаттамалары бар галогенді шамдарды пайдаланыңыз.



## Есікті шешіп алу

Алмалы-салмалы есік оңай әрі жылдам қызмет көрсету үшін тұмшашештің ішкі бөлігіне толық қолжетімділікті қамтамасыз етеді.

Тұмшашештің есігін толығымен ашыңыз, содан кейін есіктің топсаларында орналасқан бұғаттаушы тетіктерді аударып қойыңыз (1-сур.). Тұмшашеш есігін шамамен 15° жабыңыз, есікті көтеріңіз және баяу шешіп алыңыз (2-сурет).

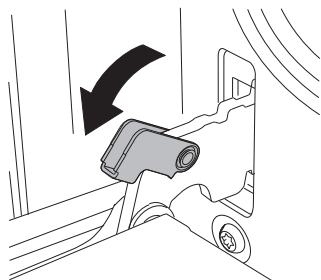

Сурет 1

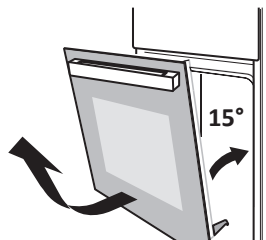

Сурет 2

Есікті көлденең қойыңыз, содан кейін әйнекті өзіңізден әрі қарай тартыңыз (3-сур.). Әйнекті 25°-қа көтеріңіз (4-сур.) және оны есіктен тартып шығарыңыз (5-сур.).

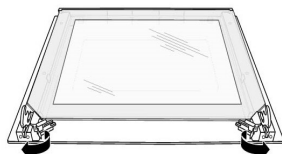

Сурет 3

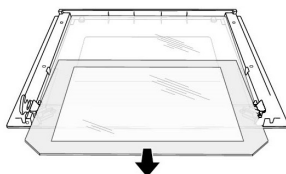

Сурет 4

**Назар аударыңыз:** есік тұмшашештен қосымша күш жұмсамай ажыратылуы керек. Әйнекті сындырып алмауға тырысыңыз.

**Назар аударыңыз:** ілмектердегі серіппелер шығып кетпейтініне көз жеткізіңіз, әйтпесе бұл жағаларға әкелуі мүмкін.

**Назар аударыңыз:** есікті тұтқасынан көтермеңіз және тасымалдамаңыз.

## Техникалық сипаттамалары

- Үлгісі: 2M70GDB, 2M70GDW2.
- Қуат параметрлері: 220-240 В, 50 Гц.
- Жұмыс камерасының көлемі: 70 л.
- Құрылғы өлшемі: 595 x 575 x 595 мм.
- Максималды қуаты: 3 кВт.
- Максималды температурасы: 250 °С.
- Электр тогының соғуынан қорғау классы: I.
- Қуат сымын бекіту түрі: Y.

## Энергия тиімділігі туралы ақпарат

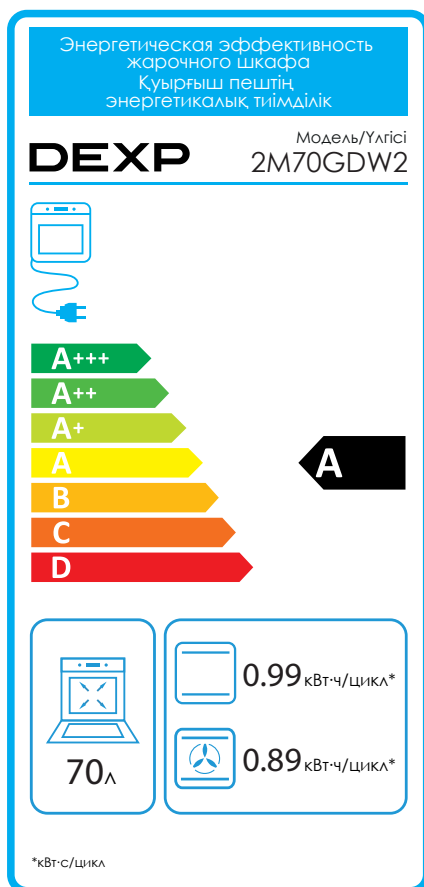
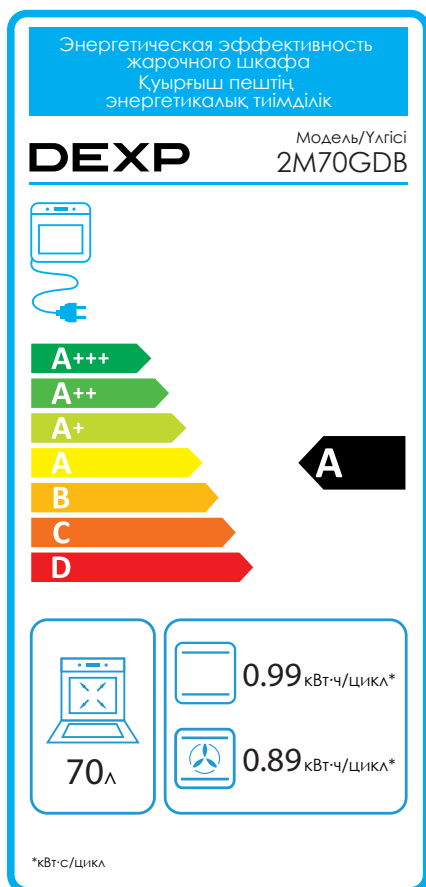

## Монтаждау, сақтау, тасу (тасымалдау), өткізу және кәдеге жарату ережелері мен шарттары

- Құрылғыны монтаждау ережелері мен шарттары осы нұсқаулықтың «Орнату» бөлімінде сипатталған.
- Құрылғыны қаптамада, дайындаушының және тұтынушының жылытылатын үй-жайларында ауаның 5 °С және 40 °С аралығындағы температурада және ауаның 80 %-дан аспайтын салыстырмалы ылғалдылығында сақтау керек. Үй-жайларда коррозия тудыратын агрессивті қоспалар (қышқыл булары, сілтілер) болмауы тиіс.
- Құрылғының дұрыс тасымалдануын қамтамасыз ету үшін келесі талаптарды орындау қажет:
  - құрылғыдан бар болса, барлық ішкі керек-жарақтарын шығарып алып, оларды бөлек ораңыз;
  - құрылғының жұмысқа жарамдылығы мен сыртқы түрін сақтау үшін оның қаптамасының дұрыстығына көз жеткізіңіз (ірі габаритті техниканы сыни жерлерде гофрленген картоннан жасалған астарлары бар полиэтилен немесе бұдырлы пленкаға орау қажет);
  - көлік құралында жылжытылу мүмкіндігін жою үшін құрылғыны белдіктермен мықтап бекітіңіз;
  - сыртқы ортаның әсерін толығымен жою үшін тек жабық көлікті пайдаланыңыз;
  - тиеу-түсіру жұмыстарын орындау кезінде қаптаманың өте сақтықпен қаралуын қамтамасыз етіңіз.
- Құрылғы ұқыпты пайдалануды талап етеді, оны шаңның, ластың, соққылардың, ылғалдың, оттың және т.б. әсерінен қорғаңыз.
- Құрылғыны өткізу жергілікті заңнамаға сәйкес жүргізілуі тиіс.
- Бұйымның қызмет мерзімі аяқталғаннан кейін оны қарапайым тұрмыстық қоқыспен бірге тастауға болмайды. Оның орнына, ол федералдық немесе жергілікті заңнамаға сәйкес әрі қарай қайта өңдеу және кәдеге жарату үшін тиісті электрлік және электрондық жабдықтарды қабылдау пунктінде кәдеге жаратылуға өткізілуі тиіс. Осы өнімнің дұрыс кәдеге жаратылуын қамтамасыз ете отырып, сіз табиғи ресурстарды сақтауға және тиісті түрде пайдаланбаған жағдайда туындауы мүмкін қоршаған ортаға және адамдардың денсаулығына зиян келтірудің алдын-алуға көмектесесіз. Осы өнімді қабылдайтын пункттер мен оны кәдеге жарату туралы толығырақ ақпаратты жергілікті муниципалдық органдарда немесе тұрмыстық қоқысты шығару бойынша кәсіпорында алуға болады.
- Құрылғының ақаулығы анықталғанда дереу авторизацияланған сервистік орталыққа жүгіну немесе құрылғыны кәдеге жарату қажет.

## Қосымша ақпарат

**Өндіруші:** Гуандун Мидэа Китчен Эпплайнсес Мэньюфэчсеринг Ко., Лтд.  
Юн Ань тас жолы, 6, Бэйцзяо, Шуньдэ, Фошань, Гуандун пров., Қытай.

Қытайда жасалған.

**Импортер / юр. лицо, принимающее претензии в Казахстане:**

ТОО «ДНС КАЗАХСТАН», г. Нұр-Сұлтан, р-н Сарыарқа, пр-т Сарыарқа, зд. 12, Казахстан.

**Импорттаушы / Қазақстанда шағымдар қабылдайтын заңды тұлға:**

«DNS QAZAQSTAN (ДНС КАЗАХСТАН)» ЖШС, Нұр-Сұлтан қаласы, Сарыарқа ауданы, Даңғылы Сарыарқа, ғимарат 12, Қазақстан.

Тауар Кеден одағының техникалық регламентінің талаптарына сәйкес келеді:

- «Техникалық құралдардың электрмагниттік үйлесімділігі» КО ТР 020/2011;
- «Төмен вольтты жабдықтардың қауіпсіздігі туралы» КО ТР 004/2011.

Тауар Еуразиялық экономикалық одақтың «Электротехника және радиоэлектроника бұйымдарында қауіпті заттарды қолдануды шектеу туралы» ТР ЕАЭО 037/2016 техникалық регламентінің талаптарына сәйкес келеді.

Бұйымның сыртқы көрінісі және оның сипаттамалары алдын ала хабарландырусыз өзгерістерге ұшыратылуы мүмкін.

Құрылғының жиынтықтамасы алдын ала хабарландырусыз өзгертілуі мүмкін.

**Интернеттегі мекенжайы:**

[www.dexр.club](http://www.dexр.club)



Өндіріс күні пайдаланушы нұсқаулығының орыс тіліндегі нұсқасында көрсетілген.

## Данные по энергоэффективности

Тип устройства	Модель	Фактическое энергопотребление	Класс энергоэффективности	Информация об испытательной лаборатории	Номер отчета об испытании
Духовой шкаф	2M70GDB	3000 Вт	A	ЭсДжиЭс-СиЭстиСи Стэндартс Тэхникал Сервис Ко., Лтд. Шуньдэ Бранч. Зд. 1, Европейский промпарк, № 1, южное шоссе Шуньдэ, Уша, Далан, р-н Шуньдэ, Фошань, пров. Гуандун, Китай.	GZES170701246904A2
Духовой шкаф	2M70GDW2	3000 Вт	A	ЭсДжиЭс-СиЭстиСи Стэндартс Тэхникал Сервис Ко., Лтд. Шуньдэ Бранч. Зд. 1, Европейский промпарк, № 1, южное шоссе Шуньдэ, Уша, Далан, р-н Шуньдэ, Фошань, пров. Гуандун, Китай.	GZES170701246904A2

## Энергия тиімділігі бойынша деректер

Құрылғы түрі	Үлгісі	Нақты қуатты тұтыну	Энергия тиімділігі классы	Сынақ зертханасы туралы ақпарат	Сынақ туралы есеп нөмірі
Тұмшапеш	2M70GDB	3000 Вт	A	ЭсДжиЭс-СиЭстиСи Стэндартс Тэхникал Сервис Ко., Лтд. Шуньдэ Бранч. 1-ғимарат, Еуропалық өндіріс паркі, № 1, Шуньдэ оңтүстік тас жолы, Уша, Далаң, Шуньдэ ауданы, Фошань, Гуандун, Қытай.	GZES170701246904A2
Тұмшапеш	2M70GDW2	3000 Вт	A	ЭсДжиЭс-СиЭстиСи Стэндартс Тэхникал Сервис Ко., Лтд. Шуньдэ Бранч. 1-ғимарат, Еуропалық өндіріс паркі, № 1, Шуньдэ оңтүстік тас жолы, Уша, Далаң, Шуньдэ ауданы, Фошань, Гуандун, Қытай.	GZES170701246904A2









# Кепілдік талоны

SN/IMEI: \_\_\_\_\_

Кепілдікке қойылған күні: \_\_\_\_\_

Өндіруші бүкіл кепілдік мерзімі ішінде құрылғының үздіксіз жұмыс істеуіне, сондай-ақ материалдар мен жинақтарда ақаулардың болмауына кепілдік береді. Кепілдік мерзімі бұйымды сатып алған сәттен басталады және тек қана жаңа өнімдерге қолданылады.

Кепілдік қызмет көрсетуге пайдаланушы нұсқаулығына сәйкес бұйымды пайдалану шартымен кепілдік мерзімі ішінде тұтынушының кесірінен істен шықпаған элементтерді тегін жөндеу немесе ауыстыру кіреді. Элементтерді жөндеу немесе ауыстыру уәкілетті сервистік орталықтардың аумағында жүргізіледі.

Кепілдік мерзімі: 12 ай.

Пайдалану мерзімі: 36 ай.

Сервистік орталықтардың өзекті тізімі келесі мекенжай бойынша:

<https://www.dns-shop.ru/service-center/>

**Кепілдік міндеттемелер және тегін сервистік қызмет көрсету, егер оларды ауыстыру бұйымды бөлшектеуге байланысты болмаса, тауардың жиынтықтылығына кіретін, төменде аталған керек-жарақтарға қолданылмайды:**

- ҚБП (Қашықтан басқару пультіне) арналған қуат элементтері (батареялар).
- Жалғағыш кабельдер, антенналар және оларға арналған жалғастырғыш тетіктер, құлаққаптар, микрофондар, «HANDS-FREE» құрылғылары; жиынтықта жеткізілетін әртүрлі типтегі ақпарат тасымалдағыштар, бағдарламалық құрал (БҚ) және драйверлер (бұйымның қатты магниттік дисктердегі жинақтағышқа алдын ала орнатылған БҚ қоса алғанда, бірақ онымен шектелмей), сыртқы енгізу-шығару құрылғылары және манипуляторлар.
- Қаптар, сөмкелер, белдіктер, тасымалдауға арналған баулар, монтаждық керек-жарақтар, құралдар, бұйымға қоса берілетін құжаттама.
- Табиғи тозуға ұшырайтын шығын материалдары мен бөлшектер.



## **Өндіруші келесі жағдайларда кепілдік міндеттемелерге ие болмайды:**

- Кепілдік мерзімі аяқталды.
- Егер жеке (тұрмыстық, отбасылық) қажеттіліктерге арналған бұйым кәсіпкерлік қызметті жүзеге асыру үшін, сондай-ақ оның тікелей міндетіне сәйкес келмейтін басқа мақсаттарда пайдаланылған болса.
- Өндіруші бұйымды пайдалану кезінде пайдаланушы нұсқаулығының талаптарын бұзу, бұйымды орнату және оған қызмет көрсету жөніндегі ұсынымдарды, қосу ережелерін (бұйымның өзіне де, онымен байланысты бұйымдарға да сәйкес келмейтін желілік кернеудің әсері нәтижесінде туындаған қысқа тұйықталулар), бұйымды сақтау және тасымалдау кезінде өнім иесі және/немесе үшінші тұлғалар шеккен ықтимал материалдық, моральдық және өзге де зиян үшін жауапты болмайды.
- Механикалық зақымданудың барлық жағдайлары: өнімді пайдалану кезінде алынған сызаттар, жарықтар, деформациялар, соққы іздері, майысулар, кептелістер және т.б.
- Түрлендірулерді, рұқсат етілмеген жөндеулерді осындай жұмыстарды жүргізуге уәкілетті емес адамдар жүргізген жағдайлар. Егер ақаулық конструкцияны немесе бұйымның схемасын өзгерту, Өндіруші қарастырмаған сыртқы құрылғыларды қосу, Қазақстан Республикасының заңнамасына сай сәйкестік сертификаты жоқ құрылғыны пайдалану салдарынан туындаған болса.
- Егер бұйымның ақауы еңсерілмейтін күштің әсерінен (табиғи элементтер, өрт, су тасқыны, жер сілкінісі, тұрмыстық факторлар және Өндірушіге тәуелді емес басқа жағдайлар) немесе Өндіруші болжай алмаған үшінші тұлғалардың әрекеттерінен туындаса. Бұйымның толық немесе ішінара істен шығуына алып келген бұйымның ішіне бөгде заттардың, өзге денелердің, заттектердің, сұйықтықтардың, жәндіктердің немесе жануарлардың түсуінен, агрессивті ортаның әсерінен, жоғары ылғалдылықтан, жоғары температуралардан туындаған ақау.
- Бұйымды сәйкестендіру (сериялық нөмірі) жоқ немесе сәйкес келмейді. Егер зақымданулар (кемшіліктер) зиянды бағдарламалық қамтаманың; БҚ ұсынушысының осы қызметті ұсынбауына байланысты мүмкіндігінсіз бұйымның бағдарламалық ресурстарына қолжетімділіктің болмауына әкеп соққан құпиясөздерді (кодтарды) оларды жинау/қалпына келтіру мүмкіндігінсіз орнату, ауыстыру немесе жою әсерінен туындаса.
- Егер жұмыстың ақаулықтары қуат беруші, кабельдік, телекоммуникациялық желілердің, радиосигнал қуатының стандарттарға немесе техникалық регламенттеріне сәйкес келмеуінен, оның ішінде бедер ерекшеліктерінен және басқа да осыған ұқсас сыртқы факторлардан, бұйымның желі әрекет ететін шекарада немесе аймақтан тыс жерде пайдаланылуынан туындаған болса.
- Егер зақымданулар стандартты емес (түпнұсқалық емес) және/немесе сапасыз (зақымданған) шығыс материалдарын, керек-жарақтарды, қосалқы бөлшектерді, қуат беру элементтерін, әртүрлі үлгідегі ақпарат тасымалдағыштарды (CD, DVD дискілерді, жад карталарын, SIM карталарын, картридждерді қоса алғанда) пайдаланудан туындаса.
- Егер кемшіліктер үйлесімсіз контентті (әуендерді, графиканы, бейне және басқа файлдарды, Java қосымшаларын және оларға ұқсас бағдарламаларды) алуға, орнатуға және пайдалануға байланысты туындаған болса.
- Осы бұйыммен жанасып жұмыс істейтін басқа жабдыққа келтірілген залалға.





