

Пайдалану бойынша
нұсқаулық

DEXP

Нан пісіруші
DEXP BRM-1333

Мазмұны

Құрылғының арналуы	5
Сақтық шаралары	5
Құрылғының сұлбасы	6
Техникалық сипаттамалар	6
Бақылау тақтасы	7
Басқару тақтасы түймелерінің функциялары	7
Нан дайындау	10
Алғаш пайдаланар алдында	10
Нан пісіруге арналған рецепттер	11
Тазалау және күтім жасау	16
Монтаждау, сақтау, тасымалдау (көлікпен), өткізу және кәдеге жарату ережелері және шарттары	16
Маңызды проблемалар және оларды шешу жолдары	17
Қосымша ақпарат	18
Кепілдік талоны	19

Құрметті сатып алушы!

Біздің өнімді таңдағаныңыз үшін алғыс айтамыз.

Біз Сізге сапалы, функционалды және жоғары талаптарға сәйкес әзірленген және жасалған өнімдер мен құрылғыларды ұсынуға қуаныштымыз. Пайдалануды бастамас бұрын, Сіздің қауіпсіздігіңізге қатысты маңызды ақпаратты, сондай-ақ өнімді дұрыс пайдалану және оған күтім жасау бойынша ұсыныстарды қамтитын осы нұсқаулықты мұқият оқып шығыңыз. Осы Нұсқаулықтың сақталуына назар аударыңыз және оны өнімді одан әрі пайдалану кезінде анықтамалық материал ретінде пайдаланыңыз.

Құрылғының арналуы

Нан пісіруші-қалыптық нанды Автоматты дайындауға арналған аспап.

Сақтық шаралары

- Электр тогының соғуын болдырмау үшін аспапты, қоректендіру сымын, айырды судың немесе өзге де сұйықтықтардың әсеріне ұшыратпаңыз.
- Күйіп қалмас үшін ыстық панельдерге тигізбеңіз. Кезде ыстық нанмен немесе нысаны пайдаланыңыз прихватками немесе кухонными қолғаппен.
- Күйіп қалмас үшін, құрылғы жұмыс істеп тұрған кезде немесе бағдарлама аяқталғаннан кейін қақпақты ашқанда абай болыңыз, өйткені ыстық бу желдету тесіктерінен шығуы мүмкін.
- Құрылғы сыртқы таймермен пайдалануға арналмаған және жеке қашықтан басқару жүйесімен басқарылмайды.
- Нан пісіргішті жылыту құралы ретінде пайдаланбаңыз.
- Нан джем және джемнен басқа тағамдарды дайындау үшін құрылғыны пайдаланбаңыз.
- Шәйнек балалардың және физикалық, сенсорлық немесе ақыл-ой қабілеттері шектеулі адамдардың пайдалануына, тек олардың қауіпсіздігіне жауапты бақылау жүргізетін басқа жандар жүзеге асырған жағдайларды қоспағанда пайдалануына арналмаған.
- Антенна кабеліне тиіспеңіз қозғалмалы бөлшектерге құрал.
- Пайдалану аяқталғаннан кейін, сондай-ақ тазалау алдында нан пісіргішті электр желісінен ажыратып, суытыңыз.
- Қуат сымын үстелдің шетінен іліп қоюға немесе қыздырылған беттерге тигізуге жол бермеңіз.
- Құрылғы тегіс жерге орнатылуы керек
- Желдету үшін бос орын беріңіз: жоғарғы жағында кемінде 20 см, артқы жағында 10 см және бүйірлерінде кемінде 5 см.
- Электр сымы немесе шанышқы зақымдалған кезде, сондай-ақ құрылғы ақаулы болса, нан пісіргішті пайдаланбаңыз. Ақаулар болған жағдайда уәкілетті қызмет көрсету орталығына хабарласыңыз.
- Бұл жабдық тұрмыстық және басқа ұқсас жағдайларда қолдануға арналған, мысалы: дүкендердегі, кеңселердегі және басқа да жұмыс орындарындағы қызметкерлерге арналған ас үйде; фермалардағы, қонақ үйлердегі, мотельдердегі және басқа да тұрғын үй-жайлардағы тұрғын үйлерде; шағын қонақ үйлерде ("түнеу және таңғы ас" сияқты); қоғамдық тамақтану.

Құрылғының сұлбасы

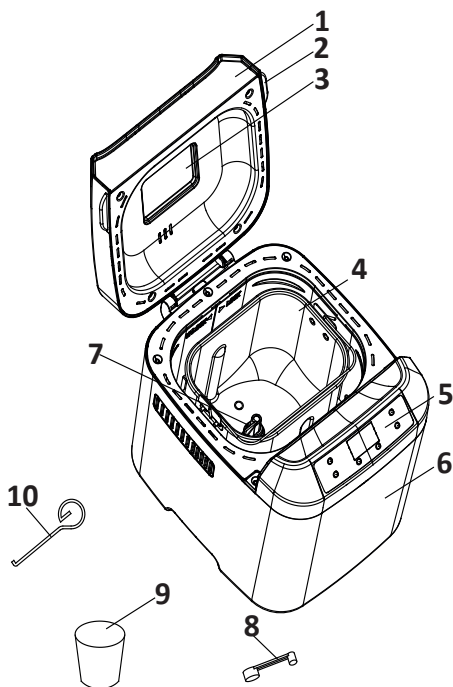

1. Қақпағы.
2. Сап.
3. Бақылау терезесі.
4. Пісіруге арналған ыдыс.
5. Бақылау тақтасы
6. Корпус.
7. Илеу скапула.
8. Өлшеуіш қасық.
9. Өлшегіш стақан.
10. Қамыр илеуге арналған ілмек.

Техникалық сипаттамалар

- Үлгісі: BRM-1333.
- Қуаттау параметрлері: АС 220-240 В, 50 Гц.
- Қуаты: 550 Вт.
- Көлемі: 2 л.
- Максималды пісіру температурасы: 120 °С.
- Бағдарламалар саны: 12.
- Қосымша функциялар:
 - кейінге қалдырылған старт (13 сағатқа дейін);
 - жад (10 минутқа дейін);
 - жылыту.
- Қолдану аясы: тұрмыстық.

Бақылау тақтасы

Құрылғыны электр желісіне қосқаннан кейін бірден дыбыстық сигнал шығады және басқару панелінің дисплейінде "3:00" мәні көрсетіледі. Көрсеткілер 0,9 кг және "орташа" болады.

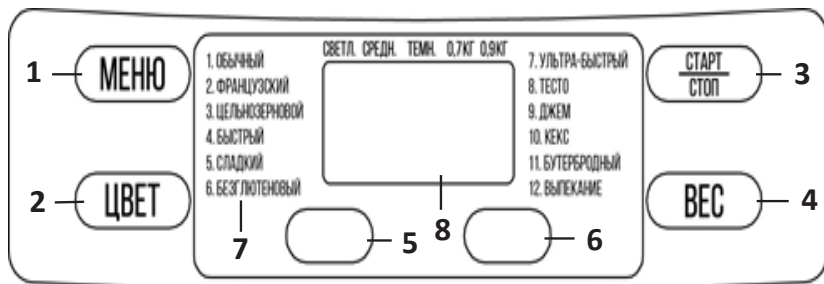

1. Бағдарламаны таңдау.
2. Қыртыстың қуыру дәрежесін таңдау.
3. Старт/Стоп.
4. Нанның салмағын таңдау.
5. Уақытты ұлғайту.
6. Уақыттың азаюы.
7. Бағдарламалар тізімі.
8. Дисплей.

Басқару тақтасы түймелерінің функциялары

Старт/Стоп

Бұл батырма таңдалған бағдарламаны бастау және тоқтату үшін қолданылады.

- Бағдарламаны іске қосу үшін "Старт/Стоп" батырмасын басыңыз. Дыбыстық сигнал естіледі, дисплейдегі нүктелер жыпылықтай бастайды. Бағдарламаны іске қосқаннан кейін барлық басқа түймелер белсенді болмайды.
- Бағдарламаны тоқтату үшін "бастау/тоқтату" түймесін 2 секунд басып тұрыңыз, содан кейін дыбыстық сигнал естіледі.

Үзіліс

- Бағдарламаны іске қосу үшін "Старт/Стоп" батырмасын басыңыз. Параметрлер құрылғының жадында қалады, жұмыс уақыты дисплейде көрсетіледі.
- Бағдарламаны жаңарту үшін "Старт/Стоп" батырмасын басыңыз немесе бағдарлама 10 минут тұрып қалғаннан кейін автоматты түрде жаңартылады.

Мәзір

Бұл батырма әртүрлі бағдарламаларды орнату үшін қолданылады. Әр басқан сайын (қысқа дыбыстық сигналмен бірге) бағдарлама өзгереді. Түймені үздіксіз басыңыз, 12 бағдарламаның әрқайсысы СКД-де циклді түрде көрсетіледі. Қажетті бағдарламаны таңдаңыз.

Бағдарламалардың функциялары:

- Қалыпты: қамырды илеу, қамырды көтеру және пісіру. Түрлі дәмдеуіштерді қосуға рұқсат етіледі.
- Француз: қамырды илеу, қамырды көтеру және ұзақ уақыт пісіру. Бұл режимде пісірілген нан қытырлақ және жеңіл құрылымға ие болады.
- Дәнді дақылдар: қамырды илеу, қамырды көтеру және тұтас дәнді нан пісіру. Кешіктірілген бастау функциясын пайдалану ұсынылмайды.
- Жылдам пісіру: кәдімгі бағдарламамен салыстырғанда қамырды тезірек илеу, қамырды көтеру және нан пісіру. Бұл жағдайда нан тығыз құрылымы бар кішкентай болады.
- Тәтті: қамырды илеу, қамырды көтеру және пісіру. Түрлі дәмдеуіштерді қосуға рұқсат етіледі.
- Дәнді дақылдар: қамырды илеу, қамырды көтеру және тұтас дәнді нан пісіру. Түрлі дәмдеуіштерді қосуға рұқсат етіледі.
- Ультра жылдам пісіру: қамырды илеу, қамырды көтеру және ең аз уақыт ішінде нан пісіру. Бұл жағдайда "жылдам" бағдарламасы арқылы дайындалғаннан гөрі кішірек және тығыз құрылымы бар нан.
- Қамыр: қамырды илеу және көтеру. Осы бағдарлама арқылы дайындалған қамырды нан, пицца, бумен пісіру және т. б. үшін пайдалануға болады.
- Джем: джемдер мен джемдер дайындау. Пісіру табағына салмас бұрын, жидектер мен жемістерді кесу керек.
- Тәтті: қамырды илеу, қамырды көтеру және пісіру. Қамырды көтеру кезінде сода немесе қопсытқыш қосылады.
- Сэндвич: қамырды илеу, қамырды көтеру және тонды қыртысы мен жеңіл құрылымы бар нан пісіру.
- Пісіру: тек нан пісіру. Сондай-ақ, оны бұрын таңдалған кез-келген бағдарламада пісіру уақытын көбейту үшін (мысалы, Қараңғы қыртысты жасау үшін) және нан пісіргішті жылыту үшін пайдалануға болады.

Түсі

Бұл батырма нан қыртысының қуыру дәрежесін таңдау үшін қолданылады. Қажетті дәрежені таңдау үшін "түс" түймесін бірнеше рет басыңыз. Бұл батырма "қамыр" және "Джем" бағдарламаларында белсенді емес.

Салмағы

Нанның қажетті салмағын таңдау үшін осы батырманы бірнеше рет басыңыз. Нанның салмағы нан пісіру уақытына тікелей әсер етеді. Бұл батырма "жылдам пісіру", "қамыр", "Джем", "Кекс" және "пісіру" бағдарламаларында белсенді емес.

Функция кейінге қалдырылған старт

Егер сіз дәл қазір нан пісіруді бастамасаңыз, осы мүмкіндікті пайдаланыңыз.

- Қажетті бағдарламаны, қыртыстың қуыру дәрежесін және нанның мөлшерін таңдаңыз.
- "+" Немесе "-" батырмаларын бірнеше рет басу арқылы кейінге қалдырудың қажетті уақытын таңдаңыз. Кейінге қалдыру уақытын орнату қадамы: 10 минут. Кейінге қалдырудың ең ұзақ уақыты: 13 сағат.
- Кейінге қалдыру уақыты пісіруге кететін уақытты ескеруі керек. Кейінге қалдырылған уақыттың соңында нан толығымен дайын болуы керек.

Мысалы: қазір 20:30. Нан 7:00-ге дайын болуы керек. Яғни, кейінге қалдыру уақыты 10 сағат 30 минутты құрайды. Қажетті бағдарламаны, қыртыстың қуыру дәрежесін және нанның мөлшерін таңдаңыз. Содан кейін "+" және "-" батырмаларын басып, дисплейде 10:30 пайда болғанша кейінге қалдыру уақытын орнатыңыз. Содан кейін "бастау/тоқтату" түймесін басыңыз. Дисплейде кері санақ басталады. 7:00-де жаңа піскен нан дайын болады. Пісіру аяқталғаннан кейін бір сағат ішінде нанның температурасы сақталады.

Ескерту: Бұл функция "Ультра жылдам пісіру", "Джем" және "пісіру" бағдарламаларында белсенді емес.

Ескерту: егер нанның рецептіне тез бұзылатын тағамдар (мысалы, жұмыртқа, жаңа сүт, жемістер және т. б.) кірсе, бұл мүмкіндікті пайдаланбаңыз.

Жылыту

Нан пісіруші пісіру процесі аяқталғаннан кейін 1 сағат ішінде нанды ыстық ұстай алады, егер ол дайын болғаннан кейін нан машинасынан шығарылмаса.

Егер нан пісіру процесі аяқталғаннан кейін бірден берілсе, бағдарламаны "бастау/тоқтату" батырмасымен өшіріңіз.

Жады

10 минуттан аспайтын уақытқа созылған тамақтанудың іркілісі туындаған жағдайда нан пісіруші электр желісіндегі істен шыққан сәттен бастап таңдалған бағдарламаны орындауды жалғастырады. Егер қуаттың істен шығу уақыты 10 минуттан асса, бағдарламаны қайта іске қосу керек.

Егер қамырды илеу кезеңінде қуат сәтсіз болса, процесті басынан бастау үшін "бастау/тоқтату" түймесін басыңыз.

Жүйелік кодтар

- Егер бағдарлама іске қосылғаннан кейін дисплейде "NNN" пайда болса (5 дыбыстық сигналмен бірге): құрылғы ішіндегі температура тым жоғары. Бағдарлама мәжбүрлі түрде тоқтатылады. Қақпақты ашып, құрылғыны 10-20 минут суытып алыңыз.
- Егер дисплейде "бастау/тоқтату" түймесін басқаннан кейін "LLL" пайда болса ("пісіру" бағдарламасынан басқа; 5 дыбыстық сигналмен бірге): ішіндегі температура тым төмен, "бастау/тоқтату" түймесін басып, дыбысты өшіріңіз, қақпақты ашып, құрылғыны бөлме температурасына дейін 10-20 минут қыздырыңыз.
- Егер дисплейде "Старт/Стоп" батырмасын басқаннан кейін "EE0" көрсетілсе: температура сенсорындағы ақаулар. Сенсорды диагностикалау және жөндеу үшін уәкілетті қызмет көрсету орталығына хабарласыңыз.

Алғаш пайдаланар алдында

1. Құрылғыны ашыңыз және құрылғы мен аксессуарлардың зақымдалмағанына көз жеткізіңіз.
2. Құрылғыны "тазалау және күтім" параграфында көрсетілген нұсқауларға сәйкес тазалаңыз.
3. Пісіру бағдарламасын орнатыңыз және бос құрылғыны 10 минут қыздырыңыз. Содан кейін оны суытып, қайтадан тазалаңыз.
4. Барлық бөлшектерді құрғатыңыз және құрылғыны жинаңыз.

Нан дайындау

1. Пісіру табағын корпусқа салыңыз да, оны басқанға дейін сағат тілімен бұраңыз.
2. Илеу шпателін жетек осіне салыңыз. Қамыр илеу шпателіне жабысып қалмас үшін оның бетін маргаринмен майлауды ұсынамыз.
3. Ингредиенттерді рецепте көрсетілген тәртіппен пісіру табағына салыңыз.
4. Саусағыңызбен ұнға ойық жасаңыз және оған ашытқы құйыңыз. Ашытқы сұйықтықпен де, тұзбен де жанаспауы керек.
5. Қақпақты жауып, құрылғыны электр желісіне қосыңыз.
6. Қажетті бағдарламаны таңдау үшін "Мәзір" түймесін басыңыз.
7. Қажетті қуыру дәрежесін таңдау үшін "түс" түймесін басыңыз.
8. Нанның қажетті салмағын таңдау үшін "салмақ" түймесін басыңыз.
9. Қажет болса, кейінге қалдыру уақытын белгілеңіз.
10. Бағдарламаны іске қосу үшін "бастау/тоқтату" түймесін басыңыз.
11. "Кәдімгі", "Француз", "дәнді дақылдар", "жылдам пісіру", "тәтті", "Ультра жылдам пісіру", "Кекс" және "сэндвич" бағдарламаларында рецепт бойынша қарастырылған қосымша ингредиенттерді қосу қажеттілігін еске салатын дыбыстық сигнал бар. Қақпақты ашып, оларды қосыңыз.
12. Нан пісіргеннен кейін дыбыстық сигнал естіледі, жарық сөнеді. Пісіру процесін тоқтатып, нанды алу үшін Сіз "бастау/тоқтату" түймесін шамамен 2 секунд ұстай аласыз.
13. Қақпақты ашып, шұңқырларды немесе ас үй қолғаптарын пайдаланып, пісіру табағының тұтқасынан абайлап ұстаңыз. Пішінді сағат тіліне қарсы бұраңыз және оны нан машинасының корпусынан абайлап алыңыз.
14. Нанды қалыптың қабырғаларынан ажырату үшін ас үйге арналған пластикалық шпательді қолданыңыз. Бұл үшін пышақ сияқты өткір заттарды пайдаланбаңыз.
15. Пішінді төңкеріп, нанды ыдысқа сілкіп тастаңыз.
16. Нанды кесер алдында 20 минут суытып алыңыз.
17. Егер бағдарлама аяқталғаннан кейін сіз "Старт/Стоп" батырмасын баспаған болсаңыз, нанның температурасы бір сағат бойы сақталады. Егер сіз нан алғыңыз келсе, бағдарламаны "бастау/тоқтату" батырмасымен өшіріңіз.

Ескерту: ұн мен ашытқының максималды мөлшері: сәйкесінше 590 г және 6 г

Ескерту: нанды кесер алдында, ілмекпен илеу шпателін алыңыз.

Жылдам пісіру

Нан пісіру ұнтағы мен пісіру содасын қосып дайындалады. Оңтайлы нәтижеге қол жеткізу үшін сұйықтық қалыптың түбінде, ал жоғарғы жағында құрғақ ингредиенттер болуы керек. Араластырудың басында қамырда кесектер пайда болмас үшін ингредиенттерді резеңке шпательмен қосымша араластыру керек.

Ультра жылдам пісіру

Бұл бағдарлама 80-100 минут ішінде нан пісіруге мүмкіндік береді. Нан ыстық сумен дайындалады (48 °С - 50 °С). Егер судың температурасы төмен болса, нан күтілетін мөлшерге көтерілмейді. Егер судың температурасы жоғары болса, ашытқы өледі.

Нан пісіруге арналған рецепттер

Ескрету:

- Жақсы нәтижеге қол жеткізу үшін бағдарлама басталғаннан кейін 10 минуттан кейін қақпақты ашып, қабырғалардан ұнды алыңыз.
- Қабықтың салмағы мен түсі әдепкі бойынша беріледі, оларды қандай нәтижеге қол жеткізгіңіз келетініне байланысты өзгертуге болады.
- «Қалыпты», «Француз», «дәнді дақылдар», «жылдам пісіру», «тәтті», «Ультра жылдам пісіру», «Кекс» және «сэндвич» режимдерінде дыбыстық сигнал бар, содан кейін қосымша ингредиенттерді қосуға болады.

Ақ нан

Жүктеу тәртібі	Ингредиенттер	0,7 кг	0,9 кг
1	Жылы су	260 мл	335 мл
2	Өсімдік майы	30 мл	40 мл
3	Тұз	6 г	7,5 г
4	Қант	30 г	40 г
5	Бидай ұны	420 г	540 г
6	Құрғақ ашытқы	3 г	4 г

Дайындалуы:

Ингредиенттерді кестеде көрсетілген ретпен нан пісіргішке салыңыз. Қақпағын жабыңыз. «1. Қарапайым» бағдарламасын орнатыңыз, салмағы – «0,7 кг», қыртысының түсі – «Орташа». Бағдарламаның соңына дейін пісіріңіз.

Француз наны

Жүктеу тәртібі	Ингредиенттер	0,7 кг	0,9 кг
1	Жылы су	260 мл	390 мл
2	Сүт ұнтағы	20 г	26 г
3	Тұз	6 г	8 г
4	Қант	12 г	16 г
5	Өсімдік майы	12 мл	16 мл
6	Бидай ұны	500 г	570 г
7	Құрғақ ашытқы	3 г	4 г

Дайындалуы:

Ингредиенттерді ретімен нан машинасына салыңыз кестеде көрсетілген. Қақпағын жабыңыз. «2. Француз» бағдарламасын орнатыңыз, салмағы – «0,7 кг», қыртысының түсі – «Орташа». Бағдарламаның соңына дейін пісіріңіз.

Алмұрт пен қауын джемi

Жүктеу тәртібі	Ингредиенттер	
1	Қант	700 г
2	Алмұрт	300 г
3	Қауын	300 г
4	Алма	300 г
5	Даршын	Дәміне қарай

Дайындалуы:

Жемістер қабығы мен тұқымын аршып, 2,5-3 см текшелерге кесіңіз. Ингредиенттерді кестеде көрсетілген тәртіппен нан пісіргішке салыңыз. «9. Джем» бағдарламасын орнатыңыз. Бағдарлама аяқталғанға дейін пісіріңіз.

Мейіз қосылған кекс

Жүктеу тәртібі	Ингредиенттер	0,7 кг
1	Мейіз	100 г
2	Сүт 2,5%	80 мл
3	Тауық жұмыртқасы	2 дана
4	Сары май	130 г
5	Бидай ұны	320 г
6	Құрғақ ашытқы	7 г
7	Тұз	10 г
8	Қант	40 г
9	Ұнтақ қант	25 г

Дайындау:

Ингредиенттерді кестеде көрсетілген тәртіппен нан пісіргішке салыңыз. Қақпағын жабыңыз. «5. Тәтті» бағдарламасын орнатыңыз, салмағы – «0,7 кг», қабығының түсі — «орташа». Бағдарлама аяқталғанға дейін пісіріңіз.

Тосттарға арналған нан

Жүктеу тәртібі	Ингредиенттер	0,7 кг	0,9 кг
1	Жылы су	225 мл	290 мл
2	Сүт 2,5%	35 мл	45 мл
3	Тауық жұмыртқасы	1 дана (35 г)	1 дана (35 г)
4	Тұз	6 г	8 г
5	Қант	7 г	9 г
6	Бидай ұны	450 г	580 г
7	Құрғақ ашытқы	2 г	3 г

Дайындау:

Ингредиенттерді кестеде көрсетілген тәртіппен нан пісіргішке салыңыз. Қақпағын жабыңыз. «11. Сэндвич» бағдарламасын орнатыңыз, салмағы – «0,7 кг», қабығының түсі — «орташа». Бағдарлама аяқталғанға дейін пісіріңіз.

Айран ұйытқысындағы ашытқысыз нан

Жүктеу тәртібі	Ингредиенттер	0,7 кг
1	Айран 2,5%	235 мл
2	Бидай ұны	310 г
3	Сода	5 г
4	Қант	3 г
5	Тұз	3 г

Дайындау:

Ингредиенттерді кестеде көрсетілген тәртіппен нан пісіргішке салыңыз. Қақпағын жабыңыз. «1. Қарапайым» бағдарламасын орнатыңыз, салмағы — «0,7 кг», қабығының түсі — «орташа». Бағдарлама аяқталғанға дейін пісіріңіз.

Йогурт қосылған нан

Жүктеу тәртібі	Ингредиенттер	0,7 кг	0,9 кг
1	Классикалық йогурт	300 мл	385 мл
2	Қант	12 г	15 г
3	Тұз	6 г	8 г
4	Өсімдік майы	20 г	26 г
5	Бидай ұны	450 г	580 г
6	Құрғақ ашытқы	4 г	6 г

Дайындау:

Ингредиенттерді кестеде көрсетілген тәртіппен нан пісіргішке салыңыз. Қақпағын жабыңыз. «1. Қарапайым» бағдарламасын орнатыңыз, салмағы – «0,7/0,9 кг», қабығының түсі — «орташа». Бағдарлама аяқталғанға дейін пісіріңіз.

Кефирдегі нан

Жүктеу тәртібі	Ингредиенттер	0,7 кг
1	Айран 2.5 %	290 мл
2	Зәйтүн майы	7 мл
3	Бал	50 мл
4	Тұз	20
5	Бидай ұны	470
6	Құрғақ ашытқы	3,5 г

Дайындау:

Ингредиенттерді кестеде көрсетілген тәртіппен нан пісіргішке салыңыз. Қақпағын жабыңыз. «1. Қарапайым» бағдарламасын орнатыңыз, салмағы — «0,9 кг», қабығының түсі — «орташа». Бағдарлама аяқталғанға дейін пісіріңіз.

Сарымсақ наны

Жүктеу тәртібі	Ингредиенттер	0,9 кг
1	Құрғақ ашытқы	3,5 г
2	Бидай ұны	480 г
3	Тұз	9 г
4	Қант	15 г
5	Өсімдік майы	30 г
6	Кептірілген сарымсақ (ұнтақ)	6 г
7	Су (немесе сүт)	250 мл

Дайындау:

Ингредиенттерді кестеде көрсетілген тәртіппен нан пісіргішке салыңыз. Қақпағын жабыңыз. «1. Қарапайым» бағдарламасын орнатыңыз, салмағы — «0,7 кг», қабығының түсі — «орташа». Бағдарлама аяқталғанға дейін пісіріңіз.

Сүт наны

Жүктеу тәртібі	Ингредиенттер	0,7 кг	0,9 кг
1	Құрғақ ашытқы	6 г	7 г
2	Бидай ұны	480 г	570 г
3	Тұз	15 г	20 г
4	Қант	15 г	20 г
5	Сары май	30 мл	30 мл
6	Сүт	350 мл	380 мл

Дайындау:

Ингредиенттерді кестеде көрсетілген тәртіппен нан пісіргішке салыңыз. Қақпағын жабыңыз. «1. Қарапайым» бағдарламасын орнатыңыз, салмағы — «0,7 кг», қабығының түсі — «орташа». Пісіру уақытын 3 сағатқа дейін көбейтіңіз.

Тұтас бидай наны

Жүктеу тәртібі	Ингредиенттер	0,7 кг	0,9 кг
1	Сүт	260 мл	335 мл
2	Өсімдік майы	24 мл	30 мл
3	Тұз	7 г	9 г
4	Тұтас дәнді ұн	110 г	145 г
5	Бидай ұны	280 г	360 г
6	Қант қамысы	26 г	34 г
7	Сүт ұнтағы	12 г	15 г
8	Ашытқы	2 г	4 г

Дайындау:

Ингредиенттерді кестеде көрсетілген тәртіппен нан пісіргішке салыңыз. Қақпағын жабыңыз. «3. Бүтін дән» бағдарламасын орнатыңыз, салмағы — «0,7 кг», қабығының түсі — «орташа». Бағдарлама аяқталғанға дейін пісіріңіз.

Банан наны

Жүктеу тәртібі	Ингредиенттер	0,7 кг
1	Жұмыртқа	1 дан
2	Банан	2 дана
3	Қант	110 г
4	Өсімдік майы	20 г
5	Сода	3 г
6	Ұн	220 г
7	Наубайшы ұнтағы	6 г

Дайындау:

Ингредиенттерді кестеде көрсетілген тәртіппен нан пісіргішке салыңыз. Қақпағын жабыңыз. «5. Тәтті» бағдарламасын орнатыңыз, салмағы — «0,7 кг», қабығының түсі — «орташа». Бағдарлама аяқталғанға дейін пісіріңіз.

Тазалау және күтім жасау

1. Аспапты желіден ажыратыңыз және оған толығымен салқындауына мұрсат беру керек.
2. Пісіру табағы: сыртын және ішін дымқыл шүберекпен сүртіңіз. Жабыспайтын жабынға зақым келтірмеу үшін тазалау үшін абразивті жуғыш заттар мен өткір заттарды пайдаланбаңыз. Орнатпас бұрын, пішінді толығымен құрғатыңыз.
3. Илеу шпаты: егер шпательді осьтен шығару қиын болса, пішінді жылы сумен толтырып, шамамен 30 минутқа қалдырыңыз. Осыдан кейін, одан әрі тазалау үшін шпательді оңай алып тастауға болады. Шпательді дымқыл шүберекпен сүртіңіз. Пісіру табағын да, илеу қалағын да ыдыс жуғышта жууға болады.
4. Қақпақ: сыртын және ішін сәл дымқыл шүберекпен сүртіңіз.
5. Корпус: сыртқы бетін дымқыл шүберекпен сүртіңіз. Тазартатын қырнағыш құралдарды пайдалануға болмайды. Аспапты суға батырмаңыз.

Монтаждау, сақтау, тасымалдау (көлікпен), өткізу және кәдеге жарату ережелері және шарттары

- Құрылғы қандай да бір монтаждауды немесе тұрақты бекітуді талап етпейді.
- Құрылғыны өндірушінің және тұтынушының жылытылатын тұрғын-жайларында өндірушінің қаптамасында +5°C бастап +40°C дейінгі температурада және 80 %-дан аспайтын салыстырмалы ылғалдылықта сақтау керек. Тұрғын-жайларда тотығуды туындататын агрессивті қоспалар (қышқылдардың, сілтілерді бұлары) болмауы тиіс.
- Құрылғыны құрғақ ортада тасмалдау керек.
- Құрылғы мұқият күтім жасауды қажет етеді, оны шаңның, ластың, соққылардың, ылғалдың, оттың және т.б. әсерінен сақтаңыз.
- Құрылғыны өткізу жергілікті заңнамаға сәйкес жүргізілуі тиіс.
- Құрылғыда ақаулық анықталған жағдайда дереу өкілетті сервистік орталыққа жүгініп хабарласыңыз немесе құрылғыны кәдеге жаратыңыз.
- Бұйымның қызмет ету мерзімі аяқталғаннан кейін оны қарапайым тұрмыстық қоқыспен бірге тастауға болмайды. Оның орнына, ол федералды немесе жергілікті заңнамаға сәйкес қайта өңдеу және қайта өңдеу үшін электрлік және электронды жабдықты тиісті қабылдау бекетіне қайта өңдеуге жіберіледі. Осы бұйымды дұрыс жоюды қамтамасыз ете отырып, сіз табиғи ресурстарды үнемдеуге және қоршаған ортаға және адамдардың денсаулығына зиян келтірмеуге көмектесесіз. Бұл бұйымды қабылдау және жою бекеттері туралы қосымша ақпаратты жергілікті муниципалды органдардан немесе тұрмыстық қалдықтарды шығаратын кәсіпорыннан алуға болады.

Маңызды проблемалар және оларды шешу жолдары

Проблема	Себебі	Шешімі
Пісіру немесе желдету тесіктеріне арналған бөліктен түгін шығады	Ингредиенттер пісіруге арналған бөлікке немесе пісіру табағының сыртына жабыстырылған	Құрылғыны электр желісінен ажыратып, пісіру бөліктерін немесе пісіру табағын тазалаңыз
Нан есек және дымқыл	Пісіргеннен кейін нан пісіру түрінде ұзақ уақыт қалды	Қыздыру функциясы өшірілгенге дейін нанды пісіру табағынан алыңыз
Нанды пісіру табағынан шығару қиын	Илеу шпаты нанға жабысып қалды	Пісіргеннен кейін илеу шпаты мен жетек осін тазалаңыз
Ингредиенттер араласпайды немесе нан пісірілмейді	Жарамсыз бағдарлама таңдалды	Тиісті бағдарламаны таңдаңыз
	Бағдарлама жұмыс істеп тұрған кезде "Старт/Стоп" батырмасы соғылды»	Процесті қайтадан бастаңыз
	Бағдарлама жұмыс істеп тұрған кезде қақпақ бірнеше рет ашылды	Қақпақты қажет болғаннан жиі ашпаңыз (мысалы, ингредиенттерді қосу үшін). Қақпақтың мықтап жабылғанына көз жеткізіңіз
	Ұзақ электр қуатының бұзылуы	Процесті қайтадан бастаңыз
	Илеу пышағы бұғатталған	Иық пышағы, мысалы, дәндермен бітелгенін тексеріңіз. Пісіру табағын алыңыз және қозғалтқышты тексеріңіз. Әйтпесе, уәкілетті қызмет көрсету орталығына хабарласыңыз
Аспап жұмыс істемейді. Дисплейде ННН көрсетіледі	Құрылғы тым ыстық	Құрылғыны электр желісінен ажыратыңыз, пісіру табағын алыңыз да, суытыңыз. Содан кейін құрылғыны электр желісіне қосыңыз және процесті қайтадан бастаңыз

Қосымша ақпарат

Өндіруші: Гуандун Синьбао Электрикал Эпплайенсис Холдингс Ко., Лтд.
Чжэнхэ оңтүстік тас жолы, Лэлю, Шуньдэ ауданы, Фошань қ., Гуандун пров.,
Қытай.

Қытайда жасалған.

Импортер / юр. лицо, принимающее претензии в Казахстане:

ТОО «ДНС КАЗАХСТАН», г. Нұр-Сұлтан, р-н Сарыарқа, пр-т Сарыарқа, зд. 12, Қазақстан.

Импорттаушы / Қазақстанда шағымдар қабылдайтын заңды тұлға:

«DNS QAZAQSTAN (ДНС КАЗАХСТАН)» ЖШС, Нұр-Сұлтан қаласы, Сарыарқа ауданы,
Даңғылы Сарыарқа, ғимарат 12, Қазақстан.

Тауар Кеден Одағының техникалық регламентінің талаптарына сәйкес келеді:

- КО ТР 004/2011 «Төмен вольтты жабдықтардың қауіпсіздігі туралы»;
- КО ТР 020/2011 «Техникалық құралдардың электр магниттік сәйкестілігі»;

Тауар Еуразиялық экономикалық одақтың 037/2016 ЕАЭО ТР «Электр техникасы және радиоэлектроника бұйымдарында қауіпті заттардың қолданылуын шектеу туралы» техникалық регламентінің талаптарына сәйкес келеді.

Бұйымның сыртқы түр-сипаты және оның сипаттамалары алдын ала хабардар етпестен өзгерістерге ұшырауы мүмкін.

Интернеттегі мекенжайы: www.dexp.club



Өндіріс күні пайдаланушы нұсқаулығының орыс тіліндегі нұсқасында көрсетілген.

V.8

Кепілдік талоны

SN/IMEI: _____

Кепілдікке қойылған күні: _____

Өндіруші бүкіл кепілдік мерзімі ішінде құрылғының үздіксіз жұмыс істеуіне, сондай-ақ материалдар мен жинақтарда ақаулардың болмауына кепілдік береді. Кепілдік кезеңі бұйымды сатып алған сәттен басталады және тек қана жаңа өнімдерге қолданылады.

Кепілдік қызмет көрсетуге пайдаланушы нұсқаулығына сәйкес бұйымды пайдалану шартымен кепілдік мерзімі ішінде тұтынушының кесірінен істен шықпаған элементтерді тегін жөндеу немесе ауыстыру кіреді. Элементтерді жөндеу немесе ауыстыру уәкілетті сервистік орталықтардың аумағында жүргізіледі.

Кепілдік мерзімі: 12 ай.

Пайдалану мерзімі: 24 ай.

Сервистік орталықтардың өзекті тізімі келесі мекенжай бойынша:

<https://www.dns-shop.ru/service-center/>

Кепілдік міндеттемелер және тегін сервистік қызмет көрсету, егер оларды ауыстыру бұйымды бөлшектеуге байланысты болмаса, тауардың жиынтықтылығына кіретін, төменде аталған керек-жарақтарға қолданылмайды:

- ҚБП (Қашықтан басқару пультіне) арналған қуат элементтері (батареялар).
- Жалғағыш кабельдер, антенналар және оларға арналған жалғастырғыш тетіктер, құлаққаптар, микрофондар, «HANDS-FREE» құрылғылары; жиынтықта жеткізілетін әртүрлі типтегі ақпарат тасымалдағыштар, бағдарламалық құрал (БҚ) және драйверлер (бұйымның қатты магниттік дискілердегі жинақтағышқа алдын ала орнатылған БҚ-ны қоса алғанда, бірақ онымен шектелмей), сыртқы енгізу-шығару құрылғылары және манипуляторлар.
- Қаптар, сөмкелер, белдіктер, тасымалдауға арналған баулар, монтаждық керек-жарақтар, құрал-саймандар, бұйымға қоса берілетін құжаттама.
- Табиғи тозуға ұшырайтын шығын материалдары мен бөлшектер.



Өндіруші келесі жағдайларда кепілдік міндеттемелерге ие болмайды:

- Кепілдік мерзімі аяқталды.
- Егер жеке (тұрмыстық, отбасылық) қажеттіліктерге арналған бұйым кәсіпкерлік қызметті жүзеге асыру үшін, сондай-ақ оның тікелей міндетіне сәйкес келмейтін басқа мақсаттарда пайдаланылған болса.
- Өндіруші бұйымды пайдалану кезінде пайдаланушы нұсқаулығының талаптарын бұзу, бұйымды орнату және оған қызмет көрсету жөніндегі ұсынымдарды, қосу ережелерін (бұйымның өзіне де, онымен байланысты бұйымдарға да сәйкес келмейтін желілік кернеудің әсері нәтижесінде туындаған қысқа тұйықталулар), бұйымды сақтау және тасымалдау кезінде өнім иесі және/немесе үшінші тұлғалар шеккен ықтимал материалдық, моральдық және өзге де зиян үшін жауапты болмайды.
- Механикалық зақымданудың барлық жағдайлары: өнімді пайдалану кезінде алынған сызаттар, жарықтар, деформациялар, соққы іздері, майысулар, кептелістер және т.б.
- Түрлендірулерді, рұқсат етілмеген жөндеулерді осындай жұмыстарды жүргізуге уәкілетті емес адамдар жүргізген жағдайлар. Егер ақаулық конструкцияны немесе бұйымның схемасын өзгерту, Өндіруші қарастырмаған сыртқы құрылғыларды қосу, Қазақстан Республикасының заңнамасына сай сәйкестік сертификаты жоқ құрылғыны пайдалану салдарынан туындаған болса.
- Егер бұйымның ақауы еңсерілмейтін күштің әсерінен (табиғи элементтер, өрт, су тасқыны, жер сілкінісі, тұрмыстық факторлар және Өндірушіге тәуелді емес басқа жағдайлар) немесе Өндіруші болжай алмаған үшінші тұлғалардың әрекеттерінен туындаса. Бұйымның толық немесе ішінара істен шығуына алып келген бұйымның ішіне бөгде заттардың, өзге денелердің, заттектердің, сұйықтықтардың, жәндіктердің немесе жануарлардың түсуінен, агрессивті ортаның әсерінен, жоғары ылғалдылықтан, жоғары температуралардан туындаған ақау.
- Бұйымды сәйкестендіру (сериялық нөмірі) жоқ немесе сәйкес келмейді. Егер зақымданулар (кемшіліктер) зиянды бағдарламалық қамтаманың; БҚ ұсынушысының осы қызметті ұсынбауына байланысты мүмкіндігінсіз бұйымның бағдарламалық ресурстарына қолжетімділіктің болмауына әкеп соққан құпиясөздерді (кодтарды) оларды жинау/қалпына келтіру мүмкіндігінсіз орнату, ауыстыру немесе жою әсерінен туындаса.
- Егер жұмыстың ақаулықтары қуат беруші, кабельдік, телекоммуникациялық желілердің, радиосигнал қуатының стандарттарға немесе техникалық регламенттеріне сәйкес келмеуінен, оның ішінде бедер ерекшеліктерінен және басқа да осыған ұқсас сыртқы факторлардан, бұйымның желі әрекет ететін шекарада немесе аймақтан тыс жерде пайдаланылуынан туындаған болса.
- Егер зақымданулар стандартты емес (түпнұсқалық емес) және/немесе сапасыз (зақымданған) шығыс материалдарын, керек-жарақтарды, қосалқы бөлшектерді, қуат беру элементтерін, әртүрлі үлгідегі ақпарат тасымалдағыштарды (CD, DVD дискілерді, жад карталарын, SIM карталарын, картридждерді қоса алғанда) пайдаланудан туындаса.
- Егер кемшіліктер үйлесімсіз контентті (әуендерді, графиканы, бейне және басқа файлдарды, Java қосымшаларын және оларға ұқсас бағдарламаларды) алуға, орнатуға және пайдалануға байланысты туындаған болса.
- Осы бұйыммен жанасып жұмыс істейтін басқа жабдыққа келтірілген залалға.



