

Пайдалану бойынша  
нұсқаулық

**DEXP**



**Қуырма ыдыс  
DEXP DF-2500ST**

# Мазмұны

<b>Құрылғының арналуы</b> .....	5
<b>Сақтық шаралары</b> .....	5
<b>Құрылғының сұлбасы</b> .....	6
<b>Техникалық сипаттамалар</b> .....	7
<b>Пайдалану</b> .....	7
Аспапты тазалау.....	7
Құрылғыны құрастыру .....	7
Майға арналған ыдысты толықтыру .....	7
Қатты майды қолдану.....	8
Қыздыру.....	8
Қуыру.....	8
Қуырудың ережелері .....	9
Үзгілеу және майды айырбастау .....	9
Қайта жүктеу функциясы.....	10
Температуралық режим .....	10
<b>Маңызды проблемалар және оларды шешу жолдары</b> .....	11
<b>Монтаждау, сақтау, тасымалдау (көлікпен), өткізу және кәдеге жарату ережелері және шарттары</b> .....	12
<b>Қосымша ақпарат</b> .....	13

## Құрметті сатып алушы!

Біздің өнімді таңдағаныңыз үшін алғыс айтамыз.

Біз Сізге сапалы, функционалды және жоғары талаптарға сәйкес әзірленген және жасалған өнімдер мен құрылғыларды ұсынуға қуаныштымыз.

Пайдалануды бастамас бұрын, Сіздің қауіпсіздігіңізге қатысты маңызды ақпаратты, сондай-ақ өнімді дұрыс пайдалану және оған күтім жасау бойынша ұсыныстарды қамтитын осы нұсқаулықты мұқият оқып шығыңыз. Осы Нұсқаулықтың сақталуына назар аударыңыз және оны өнімді одан әрі пайдалану кезінде анықтамалық материал ретінде пайдаланыңыз.

## Құрылғының арналуы

Фритюрница — фритюрде ас дайындауға арналған құрылғы.

## Сақтық шаралары

- Құрылғы тек тұрмыстық жағдайда пайдалануға арналған.
- Бұл құрылғы балалардың және физикалық, сенсорлық немесе ақыл-ой қабілеттері шектеулі адамдардың пайдалануына, тек олардың қауіпсіздігіне жауапты бақылау жүргізетін басқа жандар жүзеге асырған жағдайларды қоспағанда пайдалануына арналып жасалмаған. Балаларға осы құрылғымен ойнауға рұқсат бермеңіз.
- Егер іркіліспен жұмыс істейтін, сондай-ақ құлағаннан кейін желілік баусымы немесе желілік баусымының ашасы зақымдалған болса құрылғыны пайдалануға тыйым салынады.
- Құрылғыны өз бетіңізбен ашып бөлшектеп, жөндеуге болмайды. Жөндеудің барлық мәселелері бойынша өкілетті сервистік орталыққа хабарласыңыз.
- Құрылғыны пайдаланып болғаннан кейін, оны тазаламас бұрын және керек-жарақтарын орнатпас бұрын әрқашан оның қуаттау сымын электр желісінің розеткасынан суырып қою керек. Шығару кезінде шанышқы желілік баудың бірі электр розеткалар үшін арналмаған бауды айырымен бірге сыммен тартушы болмаңыз.
- Құрылғыны жылудан, ылғалдан, тікелей күн сәулесінен, өткір заттардан аулақ ұстаңыз.
- Жұмыс істеп тұрған құрылғыны қараусыз қалдыруға болмайды.
- Құрылғыны бөлмелерден тыс жерлерде пайдалануға болмайды.
- Құрылғыға судың немесе басқа сұйықтықтардың түсуіне жол бермеңіз және құрылғыны дымқыл қолмен ұстамаңыз.
- Құрылғыны тегіс тұрақты және жылуға төзімді бетке орналастырыңыз.
- Пайдаланар алдында май ыдысының дұрыс орнатылғанына көз жеткізіңіз.
- Құрылғыны желіге май ыдысы бос кезде қоспаңыз.
- Ыдыстағы май деңгейі MIN және MAX белгілерінің арасында болуы керек.
- Мұз кристалдары бар өнімдерді немесе алдын ала кептірілмеген өнімдерді қайнаған майға салмаңыз.
- Жұмыс кезінде құрылғының майы қатты қызады, күйіп қалмау үшін жұмыс істеп тұрған құрылғыны қозғалтпаңыз.

## Құрылғының сұлбасы

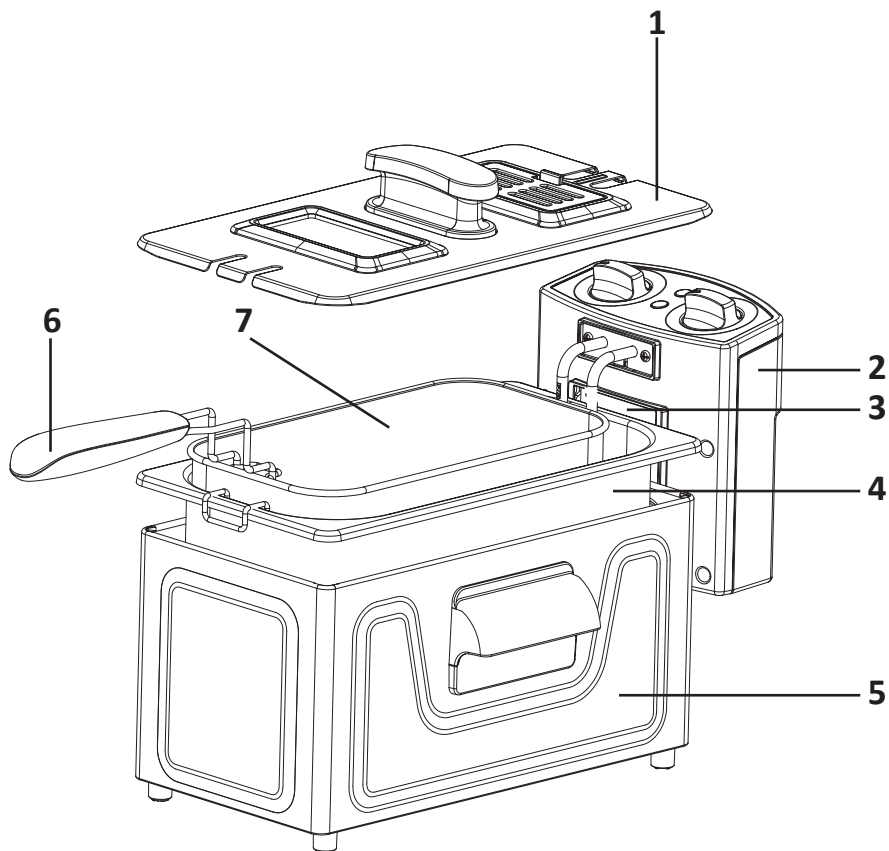

1. Қақпақ.
2. Бақылау модулі.
3. Бағыттауыш желектер.
4. Майға арналған ыдыс.
5. Корпус.
6. Қуыратын себеттің сабы.
7. Қуыратын себет.

## Техникалық сипаттамалар

- Үлгісі: DF-2500ST.
- Кернеуі: 220-240 В, 50 Гц.
- Қуаты: 1800 Вт.
- Көлемі: 2,8 л.
- Өнімдердің максималды көлемі: 1 кг.
- Қуаттаудың, қыздырудың индикаторы.
- Қызып кетуден қорғаныс.
- Температураны бақылау.
- Таймер.
- Майға арналған суырмады ыдыс, қуыратын себет.

## Пайдалану

**НАЗАР АУДАРЫҢЫЗ:** ең алғаш пайдаланар алдында құрылғыны тазалаңыз. Желіге тек толықтай жинақталған құрылғыны қосыңыз.

### Аспапты тазалау

1. Бақылау модулін шешіп алыңыз.
2. Корпуста қуыратын себетті және де майға арналған ыдысты шығарыңыз.
3. Қуыру себеті мен май ыдысын ыстық сумен жуыңыз. Ыдыс жуғыш заттар мен жұмсақ губканы қолданыңыз. Май ыдысын, қуыру себетін және қақпақты ыдыс жуғышта жууға болады. Ыдыс жуғыш машинаға салмас бұрын, сүзгіні қақпақтан алыңыз.
4. Сүзгі мен корпусты жылы сумен сабын қосып жуыңыз.
5. Бақылау модулін жууға болмайды! Оны дымқыл шүберекпен сүртіңіз.

### Құрылғыны құрастыру

1. Майға арналған ыдысты орнатыңыз (1-сур.).
2. Бақылау модулін бағыттаушылар бойымен жылжыту арқылы орнатыңыз (2-сур.).
3. Қуыратын себетке сабын бекітіңіз (3-сур.).

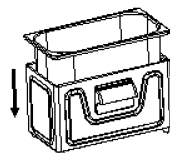

1-сур.

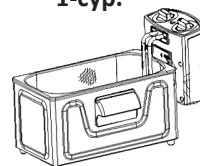

2-сур.

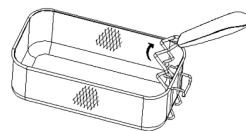

3-сур.

### Майға арналған ыдысты толықтыру

1. Қуыратын майды ыдысқа құйыңыз. Ыдыстағы май деңгейі MIN және MAX белгілерінің арасында орналасуы керек.
2. Өсімдік майларының, жүгері канол майларының қоспаларын қолданыңыз. Зәйтүн майы, маргарин, пісірілген шошқа майын пайдаланбаңыз. Жаңа майды әр түрлі күйген майлармен араластыруға болмайды.

## Қатты майды қолдану

Майды бөлек контейнерде ерітіп, оны май ыдысына абайлап құйыңыз. Егер сіз майды май ыдысына ерітгіңіз келсе, келесі нұсқауларды орындаңыз:

1. Майды бөлмелік температураға дейін жібітіңіз.
2. Шанышқымен майдың бір шетін тесіп, оны май ыдысына салыңыз.
3. Температураны 170 °C орнатып, таймерді Вкл. күйіне ауыстырыңыз.

## Қыздыру

1. Майдың деңгейі MIN және MAX белгілерінің арасында болғанына көз жеткізіңіз.
2. Құрылғыны қақпағымен жауып қойыңыз.
3. Құрылғыны желіге қосқанда қуаттың жарық индикаторы жанады.
4. Температураны 170 °C орнатып, таймерді Вкл күйіне ауыстырыңыз.
5. Құрылғы қажетті температураға дейін қызған кезде, қыздыру индикаторы сөнеді.
6. Егер қосымша уақытты орнатқыңыз келсе, таймерді қажетті мерзімге орнатыңыз.
7. Пайдаланғаннан кейін температура реттегіші мен таймерді бастапқы күйіне қайтарыңыз. Құрылғыны желіден ажыратыңыз.

## Қуыру

**НАЗАР АУДАРЫҢЫЗ:** күйіп қалмас үшін мұздатылған тағамдарды жүктемес бұрын фритюрницадан қуыру себетін алыңыз.

1. Қуыратын себет қайнап тұрған майдың ішінде болған кезде оған өнімді салуға болмайды.
2. Қуыратын себетке өнімдерді жүктеп салыңыз. Өнімді қайнап тұрған майға тастамаңыз. Қуыру себетін шамадан тыс жүктемеңіз (себеттің жүктелу деңгейі MAX белгісінен аспауы керек). Оңтайлы нәтиже алу және термиялық өңдеу уақытын азайту үшін кішкене бөліктерде пісіріңіз.
3. Қуыруға арналған себетті майы бар ыдысқа абайлап салыңыз.
4. Құрылғыны қақпағымен жауып қойыңыз.
5. Ыстық бумен күйіп қалмау үшін, қақпақты құрылғыдан шығарған кезде абай болыңыз.
6. Пайдаланып болғаннан кейін температура реттегішін Мин. күйіне, ал таймер реттегішін Выкл. күйіне ауыстырыңыз. Құрылғыны желіден ажыратыңыз.
7. Қуыратын себетті сабынан көтеріп ұстап майды ағызыңыз (б-сур.).
8. Май ағып болғаннан кейін себетті толығымен шығаруға болады.

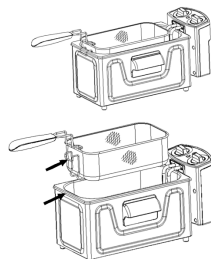

4-сур.



## Қуырудың ережелері

- Әрқашан тамақ пісіру үшін қуыру себетін қолданыңыз.
- Қуыру кезінде әрқашан құрылғыны қақпақпен жабыңыз.
- Май қажетті температураға дейін қызған кезде, қыздыру индикаторы сөнеді.
- Қуыру себетін баяу қайнаған май ыдысына салыңыз. Себетті тым жылдам батыру майдың шашырауына апарып соқтыруы мүмкін.
- Қуыру кезінде құрылғыға тым жақын тұрмаңыз.
- Жаңа майды әр түрлі күйген майлармен араластыруға болмайды.
- Майды үнемі ауыстырып отырыңыз. Ақуызға бай тағамдарды (мысалы, құс еті, ет, балық) дайындаған кезде май тез нашарлайды. Егер май негізінен картопты қуыру үшін пайдаланылса және әр қолданғаннан кейін сүзгіленсе, оны 8-10 рет қолдануға болады. 6 айдан астам уақыт бойы бір майды пайдаланбаңыз.
- Егер май қарайып, жағымсыз иіс немесе дәм пайда болса, қызған кезде көбіктене бастаса, оны ауыстыру керек.
- Қуырар алдында мұз кристалдарын өнімдерден алып тастаңыз және өнімдерді құрғатыңыз.
- Біркелкі қуыру үшін кесектер бірдей мөлшерде және қалыңдықта болуы керек.

## Үзгілеу және майды айырбастау

**НАЗАР АУДАРЫҢЫЗ:** майдың суығанына және құрылғы желіден ажыратылғанына көз жеткізіңіз. Әр қолданғаннан кейін майды ауыстырудың қажеті жоқ.

1. Май суығанша күтіңіз де, оны ыдыстан басқа контейнерге құйыңыз (мысалы, бөтелкеге) (5-сур.).
2. Май ыдысы мен қуыру себетін жуып, құрғатыңыз.
3. Қағаз сүзгісін немесе металл електі пайдаланып, майды ыдысқа құйыңыз (6-сур.).



Рис.5



Рис.6

## Қайта жүктеу функциясы

Егер қандай да бір себептермен құрылғы қызуды тоқтатса, оның себебі қайта жүктеу түймесінің іске қосылуы болуы мүмкін.

1. Құрылғыны желіден ажыратыңыз.
2. Құрылғы мен майды толығымен суытыңыз.
3. Басқару модулін шығарып, қарындаштың немесе шарлы қаламның ұшымен термостатты қайта жүктеу түймесін басыңыз (7-сур.).
4. Бақылау модулін өз орнына қойыңыз.

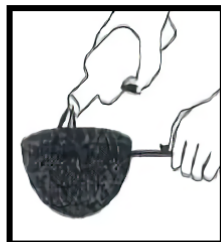
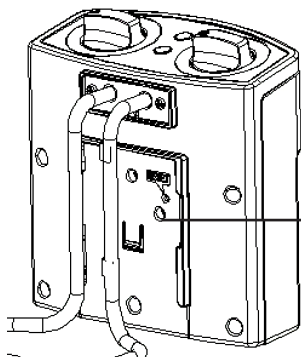

Термостатты қайта жүктеу түймесі

7-сур.

## Температуралық режим

Өнімдерді пісіру уақыты толыққан қуыру себетінің шамамен жартысына ғана арнап көрсетілген. Пісірудің нақты уақыты өнімдердің санына, кесектердің мөлшері мен қалыңдығына және сіздің жеке қалауыңызға байланысты.

Өнім	Пісіру уақыты	Температура
Фри картобы	8-10 мин.	190 °C
Балық кесек еті	3-5 мин.	150 °C
Жолақтап кесілген тауықтың жон еті	6-8 мин.	170 °C
Тауық аяқтары	13-20 мин.	170 °C
Кәді	3 мин.	150 °C
Саңырауқұлақтар	3 мин.	150 °C
Сарымсақ сақиналары	3 мин.	150 °C
Пончиктер	3-5 мин.	170 °C
Алмадан бенье	4 мин.	170 °C
Ашяандар	4-6 мин.	150 °C

## Маңызды проблемалар және оларды шешу жолдары

Проблема	Ықтималды себебі	Шешімі
Құрылғы жұмыс істемейді.	<ol style="list-style-type: none"> <li>1. Құрылғы дұрыс құрылмады.</li> <li>2. Құрылғы желіге қосылмаған.</li> <li>3. Электр розеткасында кернеу жоқ.</li> <li>4. Термостатты қайта жүктеу түймесі іске қосылды</li> <li>5. Таймер іске қосылды.</li> </ol>	<ol style="list-style-type: none"> <li>1. Құрылғыны нұсқаулыққа сәйкес құрыңыз.</li> <li>2. Құрылғыны желіге қосыңыз.</li> <li>3. Автоматты қосыңыз немесе сақтандырғышты ауыстырыңыз.</li> <li>4. Құрылғыны іске қосыңыз да оған салқындауға уақыт беріңіз. Бақылау модулін шығарып алып, термостатты қайта жүктеу түймесін басыңыз.</li> <li>5. Таймер ON күйіне ауыстырылғанына көз жеткізіңіз.</li> </ol>
Май ыдыстан артып төгіледі.	<ol style="list-style-type: none"> <li>1. Ыдыста май шамадан тыс артық.</li> <li>2. Қуыратын себет артық толған.</li> <li>3. Жиі қолданғандықтан май көбіктене бастады.</li> </ol>	<ol style="list-style-type: none"> <li>1. Аспапты сөндіріңіз. Май суығанша күтіңіз және артық мөлшерін төгіңіз.</li> <li>2. Май суығанша күтіңіз және артық мөлшерін төгіңіз.</li> <li>3. Аспапты сөндіріңіз. Майдың салқыдатып, оны ауыстырыңыз.</li> </ol>
Тағам шикі немесе тым майлы.	<ol style="list-style-type: none"> <li>1. Май соншалықты ыстық емес.</li> <li>2. Қуыратын себет артық толған.</li> </ol>	<ol style="list-style-type: none"> <li>1. Белгілі бір өнімді қуыру үшін қажетті температураны орнатыңыз.</li> <li>2. Себеттен өнімнің жартысын алып тастаңыз.</li> </ol>
Тағам қуырылмаған.	<ol style="list-style-type: none"> <li>1. Кесектері тым жуан.</li> <li>2. Дайындаудың уақыты жетпеген.</li> <li>3. Май тым ыстық.</li> </ol>	<ol style="list-style-type: none"> <li>1. Өнімдерді ұсақтап турамдап жіберіңіз.</li> <li>2. Тағамның дайындығын мезгіл-мезгіл тексеріп, қуыруды жалғастырыңыз.</li> <li>3. Май температурасын азайтыңыз.</li> </ol>
Май көбіктеніп немесе түтіндеп кетті.	Май тыс жиі қолданылады.	Майдың салқыдауына мұрсат беріп, ауыстырыңыз.

# Монтаждау, сақтау, тасымалдау (көлікпен), өткізу және кәдеге жарату ережелері және шарттары

- Құрылғы қандай-да бір монтаждауды немесе тұрақты бекітуді талап етпейді.
- Құрылғыны өндірушінің және тұтынушының жылытылатын жайларында өндірушінің қаптамасында 5°C – 40°C аралығындағы температурада және ауаның салыстырмалы ылғалдылығы 80%-дан аспайтын жерлерде сақтау керек. Үй жайларда тотығуды туындататын агрессивті қоспалар (қышқылдардың, сілтілерді булары) болмауы тиіс.
- Құрылғыны құрғақ ортада тасымалдау керек.
- Құрылғы мұқият күтім жасауды қажет етеді, оны шаңның, ластың, соққылардың, ылғалдың, оттың және т.б. әсерінен сақтаңыз.
- Құрылғы Қазақстан Республикасының қолданыстағы заңнамасына сәйкес сатылуы тиіс.
- Бұйымның қызмет ету мерзімі аяқталғаннан кейін оны қарапайым тұрмыстық қоқыспен бірге тастауға болмайды. Оның орнына, ол федералды немесе жергілікті заңнамаға сәйкес қайта өңдеу және қайта өңдеу үшін электрлік және электронды жабдықты тиісті қабылдау бекетіне қайта өңдеуге жіберіледі. Осы бұйымды дұрыс жкююды қамтамасыз ете отырып, сіз табиғи ресурстарды үнемдеуге және қоршаған ортаға және адамдардың денсаулығына зиян келтірмеуге көмектесесіз. Бұл бұйымды қабылдау және жою бекеттері туралы қосымша ақпаратты жергілікті муниципалды органдардан немесе тұрмыстық қалдықтарды шығаратын кәсіпорыннан алуға болады.
- Құрылғыда ақаулық анықталған жағдайда дереу өкілетті сервистік орталыққа жүгініп хабарласыңыз немесе құрылғыны кәдеге жаратыңыз.

## Қосымша ақпарат

**Өндіруші:** Гуандун Синьбао Электрикал Эпплайнсис Холдингс Ко., Лтд. Чжэнхэ оңтүстік тас жолы, Лэлю, Шуньдэ ауданы, Фошань қ., Гуандун пров., Қытай.

Қытайда жасалған.

**Импортер / юр.лицо, принимающее претензии в Казахстане:**

ТОО «ДНС КАЗАХСТАН», г. Нур-Сұлтан, р-н Сарыарка, пр-т Сарыарқа, зд. 12, Казахстан.

**Импорттаушы / Қазақстанда шағымдар қабылдайтын заңды тұлға:**

«DNS QAZAQSTAN (ДНС КАЗАХСТАН)» ЖШС, Нұр-Сұлтан қаласы, Сарыарқа ауданы, Даңғылы Сарыарқа, ғимарат 12, Қазақстан.

Тауар Кеден Одағының техникалық регламентінің талаптарына сәйкес келеді:

- КО ТР 020/2011 «Техникалық құралдардың электр магниттік сәйкестілігі»;
- КО ТР 004/2011 «Төменвольтты жабдықтардың қауіпсіздігі туралы».

Тауар Еуразиялық экономикалық одақтың 037/2016 ЕАЭО ТР "Электр техникасы және радиоэлектроника бұйымдарында қауіпті заттардың қолданылуын шектеу туралы" техникалық регламентінің талаптарына сәйкес келеді.

Бұйымның сыртқы түр-сипаты және оның сипаттамалары алдын ала хабардар етпестен өзгерістерге ұшырауы мүмкін.

Құрылғының жиынтықтамасы алдын ала хабарланбай өзгертілуі мүмкін.

**Интернеттегі мекенжайы:** [www.dexr.club](http://www.dexr.club)

Өндіріс күні пайдаланушы нұсқаулығының орыс тіліндегі нұсқасында көрсетілген.

V.5



# Кепілдік талоны

SN/IMEI: \_\_\_\_\_

Кепілдікке қойылған күні: \_\_\_\_\_

Өндіруші кепілді мерзім ішінде құрылғының үздіксіз жұмыс істеуіне, сондай-ақ материалдар мен жинақтарда ақаулардың болмауына кепілдік береді. Кепілді мерзім бұйымды сатып алған сәттен бастап есептеледі және тек жаңа өнімдерге қолданылады.

Өнімді пайдаланушы нұсқаулығына сәйкес пайдаланған жағдайда, кепілді қызмет көрсетуге кепілді мерзім ішінде тұтынушының кесірінен болмаған істен шыққан элементтерді тегін жөндеу немесе ауыстыру кіреді. Элементтерді жөндеу немесе ауыстыру уәкілетті сервис орталықтарының аумағында жүргізіледі.

Кепілді мерзім: 12 ай.

Пайдалану мерзімі: 24 ай.

Қызмет көрсету орталықтарының өзекті тізімі:

<https://www.dns-shop.ru/service-center/>

**Кепілдік міндеттемелер және тегін сервистік қызмет көрсету, егер оларды ауыстыру бұйымды бөлшектеуге байланысты болмаса, тауардың жиынтықтылығына кіретін, төменде аталған керек-жарақтарға қолданылмайды:**

- ҚБП (қашықтықтан басқару пульті) үшін қуат элементтері (батареялары).
- Жалғағыш кабельдер, антенналар және оларға арналған ауыстырғыштар, құлаққаптар, микрофондар, "HANDS-FREE" құрылғылары; жиынтықта жеткізілетін әртүрлі типтегі ақпарат тасығыштар, бағдарламалық жабдықтау (БЖ) және драйверлер (бұйымның қатты магниттік дискілеріндегі жинақтағышқа алдын ала орнатылған БЖ қоса алғанда, бірақ онымен шектелмей), сыртқы енгізу-шығару құрылғылары және манипуляторлар.
- Қаптамалар, сөмкелер, белдіктер, тасымалдауға арналған баулар, монтаждық құрылғылар, құралдар, бұйымға қоса берілетін құжаттама.
- Табиғи тозуға ұшырайтын шығын материалдары мен бөлшектер.



## **Өндіруші келесі жағдайларда кепілдік міндеттемелерін көтермейді:**

- Кепілдік мерзімі аяқталды.
- Егер жеке (тұрмыстық, отбасылық) қажеттіліктерге арналған бұйым кәсіпкерлік қызметті жүзеге асыру үшін, сондай-ақ оның тікелей мақсатына сәйкес келмейтін өзге де мақсаттарда пайдаланылса.
- Өндіруші бұйымды пайдалану кезінде пайдаланушы басшылығының талаптарын бұзу, бұйымды орнату және оған қызмет көрсету жөніндегі ұсынымдарды, қосу қағидаларын (бұйымның өзіне, оған байланысты бұйымдарға сәйкес келмейтін желілік кернеудің әсері нәтижесінде туындаған қысқа тұйықталулар), бұйымды сақтау және тасымалдау кезінде бұйым иесі және/немесе үшінші тұлғалар көтерген ықтимал материалдық, моральдық және өзге де зиян үшін жауапкершілік көтермейді.
- Механикалық зақымданудың барлық жағдайлары: бұйымды пайдалану кезінде алынған жарықшақтар, жарықтар, деформациялар, жаншылулар, жапырылулар және т.б.
- Мұндай жұмыстарды жүргізуге уәкілеттігі жоқ тұлғалардың бөгде модификация, рұқсатсыз жөндеу іздері болса. Егер ақау бұйым конструкциясы немесе схемасының өзгеруіне, өндіруші көздемеген сыртқы құрылғылардың қосылуына, Қазақстан Республикасының заңнамасына сәйкес сәйкестік сертификаты жоқ құрылғыны пайдалануға байланысты болса.
- Егер бұйымның ақауы еңсерілмейтін күштің әсерінен (табиғи апаттар, өрт, су тасқыны, жер сілкінісі, тұрмыстық факторлар және өндірушіге тәуелді емес басқа жағдайлар) немесе өндіруші болжай алмайтын үшінші тұлғалардың әрекеттерінен туындаса. Ақау бұйымның ішіне бөгде заттар, бөгде денелер, заттектер, сұйықтықтар, жәндіктер немесе жануарлардың енуінен, бұйымның толық немесе ішінара істен шығуына әкелген агрессияшыл ортаның әсерінен, жоғары ылғалдылықтан, жоғары температурадан туындаған болса.
- Бұйым (сериялық нөмірі) сәйкестендірілмеген немесе сәйкестендіруі болмаған жағдайда. Егер зақымданулар (кемшіліктер) зиянды бағдарламалық жасақтаманың әсерінен туындаса; БЖ жеткізушісі бұл қызметті ұсынбауына байланысты бұйымның бағдарламалық ресурстарына қолжетімділіктің болмауына әкеп соқтырған құпия сөздерді (кодтарды) орнату, ауыстыру немесе жоюдан пайда болса.
- Егер жұмыстың ақаулары қуат көзі, кабельдік, телекоммуникациялық желілердің, радиосигнал қуатының стандарттарға немесе техникалық регламенттерге сәйкес келмеуінен, оның ішінде жер бедері ерекшеліктерінен және өзге ұқсас сыртқы факторлардан, бұйымның желі әрекет ететін шекарада немесе аймақтан тыс жерде пайдаланылуынан туындаған болса.
- Егер зақымданулар стандартты емес (түпнұсқа емес) және/немесе сапасыз (зақымдалған) шығыс материалдарын, керек-жарақтарды, қосалқы бөлшектерді, қуат көзі элементтерін, әртүрлі үлгідегі ақпарат тасымалдағыштарды (CD, DVD дискілерді, жад карталарын, SIM карталарын, картридждерді қоса алғанда) пайдаланудан туындаса.
- Егер кемшіліктер сәйкес келмейтін мазмұнды алуға, орнатуға және пайдалануға байланысты болса (әуендер, графика, бейне және басқа файлдар, Java қосымшалары және ұқсас бағдарламалар).
- Осы бұйыммен байланыста жұмыс істейтін басқа жабдыққа келтірілген залал үшін.





