

Пайдалану бойынша
нұсқаулық

DEXP

DEXP MC-86
мультипісiрiш

Мазмұны

Құрылғы мақсаты	6
Сақтық шаралары	6
Техникалық сипаттамалары	8
Құрылғы схемасы	9
Басқару панелі.....	10
Түймелердің белгіленуі және функциялары.....	10
Құрылғының жұмысы	11
Бірінші қолданар алдында	11
Бу клапанының қорғаныс торын алу және орнату.....	11
Тығыздау сақинасын алу және орнату.....	11
Дыбыстық сигналдарды өшіріңіз.....	12
Пісіру уақытын орнату	12
Бағдарламаның басталуының кешігуі	13
Дайын тағамның температурасын сақтау (автоматты қыздыру)	13
Алдын ала қыздыруды өшіру.....	13
Ыдыстарды қыздыру	14
Пісіру кезінде пісіру параметрлерін өзгерту функциясы	14
Автоматты бағдарламаларды қолдану	15
«МУЛЬТИПОВАР» бағдарламасы	15
«ЭКСПРЕСС» программасы	16
«ХЛЕБ» бағдарламасы	16
«НА ПАРУ» бағдарламасы	16
«ВАРКА» бағдарламасы	17
«МАКАРОНЫ» бағдарламасы	17
«ЖАРКА» бағдарламасы	17
«ВЫПЕЧКА» бағдарламасы.....	17
«ТУШЕНИЕ» бағдарламасы.....	18
«СУП» бағдарламасы.....	18
«ЙОГУРТ» бағдарламасы	18
«РИС/КРУПЫ» бағдарламасы.....	18
«ПИЦЦА» бағдарламасы	18
«МОЛОЧНАЯ КАША» бағдарламасы	18
«ПЛОВ» бағдарламасы	19
«ТОМЛЕНИЕ» бағдарламасы	19

Қызмет көрсету және күтім	20
Тазалау	20
Жинақталым.....	20
Ықтимал проблемалар және олардың шешімі.....	21
Монтаждау, сақтау, тасымалдау (тасу), өткізу және кәдеге жарату ережелері мен шарттары	22
Қосымша ақпарат	23

Құрметті сатып алушы!

Біздің өнімді таңдағаныңыз үшін алғыс айтамыз.

Біз Сізге сапалы, функционалды және жоғары талаптарға сәйкес әзірленген және жасалған өнімдер мен құрылғыларды ұсынуға қуаныштымыз.

Пайдалануды бастамас бұрын, Сіздің қауіпсіздігіңізге қатысты маңызды ақпаратты, сондай-ақ өнімді дұрыс пайдалану және оған күтім жасау бойынша ұсыныстарды қамтитын осы нұсқаулықты мұқият оқып шығыңыз.

Осы Нұсқаулықтың сақталуына назар аударыңыз және оны өнімді одан әрі пайдалану кезінде анықтамалық материал ретінде пайдаланыңыз.

Құрылғы мақсаты

Баяу пеш автоматты немесе жартылай автоматты режимде пісіруге арналған.

Баяу пеш үнемі бақылауды қажет етпей, пісіруге, қуыруға, бұқтыруға, бұға және қуыруға, бұрыннан пісірілген тағамдарды қыздыруға, тағамды ұзақ уақыт ыстық ұстауға мүмкіндік береді.

Сақтық шаралары

- Қаптама ретінде пайдаланылатын пластик пакеттер қауіпті болуы мүмкін. Тұншығып қалу қауіпін болдырмау үшін орамды балалар мен нәрестелерден алыс ұстаңыз.
- Бұл құрылғыны тек осы нұсқаулықта сипатталғандай мақсатты пайдалану үшін пайдаланыңыз.
- Аса қажет болмаса, пісіру циклін үзбеңіз және розеткадан розеткадан ажырату арқылы мультипісіргіштің жұмысын тоқтатпаңыз, себебі бұл тағамның сапасына кері әсерін тигізуі мүмкін.
- Құрылғыны немесе қуат сымын ешқашан суға немесе басқа сұйықтықтарға батырмаңыз.
- Мультипісіргіш ыдысты пеште пісіру үшін немесе басқа аспаздық мақсаттарда пайдаланбаңыз.
- Деформацияланған ыдысты пайдаланбаңыз, тостағанды ешқашан басқа ыдысқа ауыстырмаңыз.
- Өрттің немесе басқа ақаулардың алдын алу үшін мультипісіргішті таза ұстаңыз. Тостағанды, мультипісіргіштің қақпағын, тамшы науасын және бу шығарғышын әр қолданғаннан кейін мұқият тазалаңыз.
- Мультипісіргішті қабырғаға жақын немесе қабырға шкафтарының астына қоймаңыз, себебі құрылғыдан шығатын ыстық бу оларды зақымдауы мүмкін.
- Құрылғыны ешқашан дымқыл қолмен ұстамаңыз.
- Құрылғыны ашық ауада немесе ылғалдылығы жоғары бөлмелерде пайдаланбаңыз. Құрылғыны құрғақ жерде сақтаңыз.
- Құрылғы зақымдалған немесе дұрыс жұмыс істемесе, ашаны дереу

розеткадан ажыратыңыз. Электр сымы, аша немесе құрылғының өзі зақымдалған болса, құрылғыны пайдаланбаңыз.

- Құрылғыны ешқашан электр сымынан тартпаңыз немесе алып жүрмеңіз. Кәбілді абайлап ұстаңыз. Кәбіл есіктерге ілінбейтініне немесе өткір жиектерге немесе бұрыштарға соғылмағанына көз жеткізіңіз.
- Кәбілді ыстық беттерден алыс ұстаңыз.
- Құрылғыны электр розеткасына қоспас бұрын, розетканың кернеуі құрылғының техникалық сипаттамаларында көрсетілгенге сәйкес келетініне көз жеткізіңіз.
- Электр желісіне қосу немесе ажырату кезінде құрылғыны өшіру керек.
- Найзағай кезінде ашаны розеткадан суырыңыз.
- Құрылғыны розеткадан ажыратқанда, кабельден емес, әрқашан ашадан тартыңыз. Штепсельді тек құрғақ қолмен ұстаңыз.
- Құрылғының үстіне немесе жанына жанғыш материалдарды немесе сұйықтықтарды қоймаңыз.
- Бұл құрылғы балалардың, физикалық, физиологиялық немесе психикалық мүмкіндіктері шектеулі немесе тәжірибесі және/немесе білімі жоқ адамдардың, егер олардың қауіпсіздігіне жауапты адам оларды қадағаламаса немесе осы құрылғыны дұрыс пайдалану туралы нұсқау бермесе, пайдалануға арналмаған.
- Пісіруді аяқтағаннан кейін және тазалау кезінде әрқашан құрылғыны розеткадан ажыратыңыз.
- Құрылғының бөліктерін өзіңіз жөндеуге, реттеуге немесе ауыстыруға әрекеттенбеңіз. Құрылғыны жөндеу үшін ең жақын қызмет көрсету орталығына апарыңыз.
- Құрылғыны жұмсақ бетке орнатпаңыз, жұмыс кезінде оны жаппаңыз - бұл құрылғының қызып кетуіне және зақымдалуына әкелуі мүмкін.
- Пісіру кезінде бу клапанын жаппаңыз немесе блоктамаңыз.
- Қосылған құрылғыны қараусыз қалдырмаңыз. Пісірілген тағамның қайнауы және/немесе толып кетуі түтінге және/немесе өртке әкелуі мүмкін. Өрт болған жағдайда сөндіру үшін ешқашан су қолданбаңыз. Электр қуатын өшіріп, отты қалың шүберекпен жабыңыз.
- Бұл құрылғы сыртқы таймер немесе бөлек қашықтан басқару жүйесі арқылы басқаруға арналмаған.
- Қүйіп қалмас үшін пісіру кезінде және пісіргеннен кейін бірден құрылғының бетіне қол тигізбеңіз.
- Қысымды пешті алдын ала қыздырылған пешке қоймаңыз.
- Пісіру кезінде құралды өте абайлап жылжытыңыз, құрылғы қысыммен пісіретінін есте сақтаңыз. Асхана қолғаптарын қолданыңыз және құрылғының ыстық бетін жалаң қолмен ұстамаңыз.
- Қақпақ қысым астында тұрған кезде құрылғының қақпағын күшпен ашуға тырыспаңыз. Оның ішкі қысымы толығымен төмендегеніне сенімді болмайынша ашпаңыз.
- Құрылғыны мақсатынан басқа мақсаттарда немесе су немесе тағам қоспай пайдаланбаңыз, себебі бұл құрылғыны зақымдауы мүмкін.

- Құрылғының сыйымдылығын 2/3 артық толтырмаңыз. Күріш немесе көкөніс сияқты пісіру кезінде кеңейетін тағамдарды пісіргенде, кастрюльді жартысынан артық толтырмаңыз.
- Тамақты қуыру үшін қысымды пешті ешқашан қысымды режимде қолданбаңыз.
- Мультипісіргішті пайдаланбас бұрын, қыздыру тақтасының орнатылғанына көз жеткізіңіз және тостағанның сыртқы беті құрғақ және таза. Тостағанның және қыздырғыш пластинаның сыртқы бетіндегі ылғал немесе тағам бөлшектері қысқа тұйықталуға немесе мультипісіргішке зақым келтіруі мүмкін.
- Күйіп қалмас үшін бу шығару кезінде бет пен қолыңызды бу клапанынан алшақ ұстаңыз.
- Қысымды босатқанда немесе қақпақты ашқанда, теріңізге ыстық су тиіп кетпеу үшін абай болыңыз.
- Тұрақты жағымсыз иістерді болдырмау үшін мультипісіргішті әр қолданғаннан кейін тазалаңыз. Тазалау алдында мультипісіргіш толығымен сұйғанша күтіңіз. Құрылғы мен керек-жарақтарды дымқыл шүберекпен және жуғыш затпен сүртіңіз, содан кейін барлығын сүмен шайыңыз. Мультипісіргіштің корпусын да мезгіл-мезгіл аздап дымқыл шүберекпен тазалау керек, құрылғының корпусын ағынды судың астында қалдырмаңыз және оны толығымен суға батырмаңыз.

Техникалық сипаттамалары

- Үлгісі: MC-86.
- Сауда белгісі: DEXP.
- Қуаты: 860 Вт.
- Қуат көзі: 220–240 В, 50 Гц.
- Тостағанның ішкі материалы: алюминий қорытпасы.
- Ыдыстың диаметрі: 18 см.
- Номиналды сыйымдылығы: 5 л.
- Ыдыстың көлемі: 5 л.
- Резерв: 24 сағат.
- Сағат дәлдігі: < 2 мин.
- Электр тогының соғуынан қорғау коды: II.
- Қуат сымның қондырма түрі: X.
- Құрылғы өлшемдері: 280 x 273 x 273 мм.
- Таза салмағы: 3,8 кг.

Құрылғы схемасы

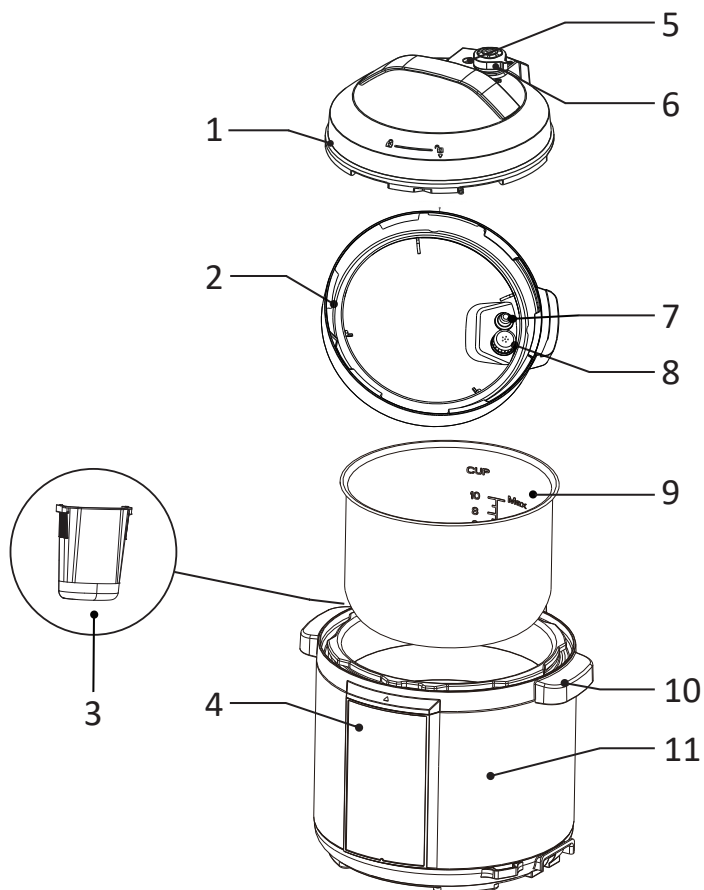

1. Қақпақ.
2. Герметик.
3. Конденсатты жинауға арналған контейнер.
4. Басқару панелі.
5. Қалқымалы клапан.
6. Бу шығару клапаны.
7. Герметик.
8. Бу шығару клапанының торы.
9. Ішкі ыдыс.
10. Қалам.
11. Құрылғы корпусы.

Басқару панелі

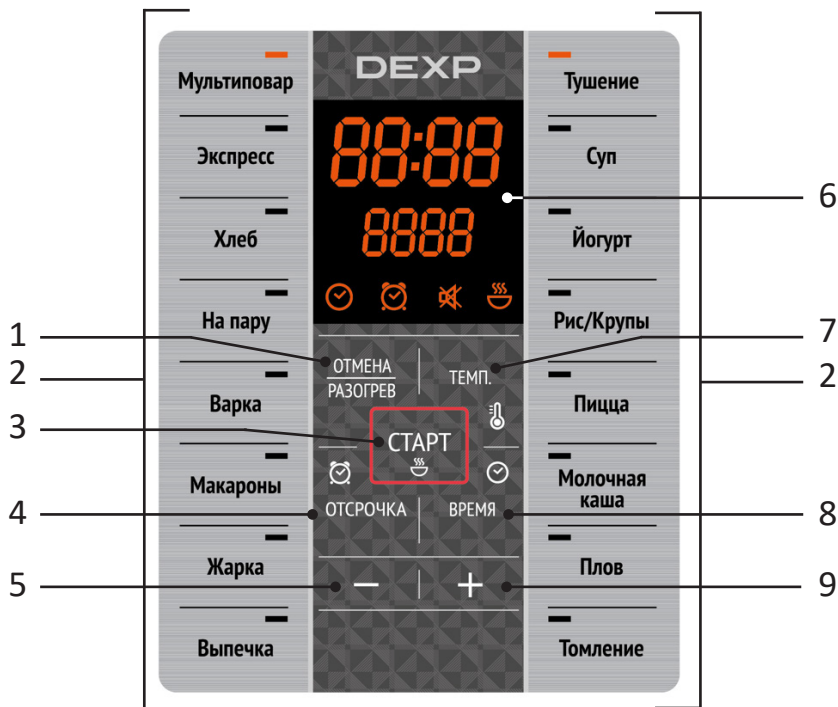

Түймелердің белгіленуі және функциялары

1. «Отмена/Разогрев» (Болдырмау/Қайта қыздыру) түймесі — қыздыру функциясын қосу/өшіру, пісіру бағдарламасын үзу, пайдаланушы параметрлерін қалпына келтіру.
2. Автоматты бағдарламаларды таңдауға арналған түймелер.
3. «Старт» түймесі — берілген пісіру режимін қосу.
4. «Отсрочка» (Кідірту) түймесі — кешіктіріп бастауды орнату режиміне ауысу.
5. «-» түймесі — параметр мәнін азайту.
6. Дисплей.
7. «ТЕМП.» түймесі — пісіру температурасын орнату режиміне ауысыңыз.
8. «Время» (Уақыт) түймесі — пісіру уақытын орнату режиміне ауысу.
9. «+» түймесі — параметр мәнін арттыру.

Құрылғының жұмысы

Бірінші қолданар алдында

- Барлық орауыш материалдарын алып тастаңыз.
- Құрылғының корпусын дымқыл шүберекпен сүртіңіз, ыдысты жылы сумен шайыңызыдыс жуғыш затпен. Толық кептіруді күтіңіз.
- Бу клапанынан шығып жатқан ыстық бу тұсқағаздарға, сәндік жабындарға, электронды құрылғыларға және жоғары ылғалдылық пен температура әсер етуі мүмкін басқа заттарға немесе материалдарға тиіп кетпеуі үшін құрылғыны қатты, тегіс жерге орнатыңыз. Мультипісіргіш пайдалануға дайын.

Бу клапанының қорғаныс торын алу және орнату

Тордың бүйірін басып, оны алып тастау үшін оны жоғары көтеріңіз. Торды орнына қою үшін оны бу клапанына қойып, орнына бекітілгенше итеріңіз.

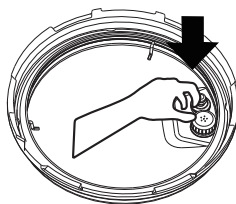
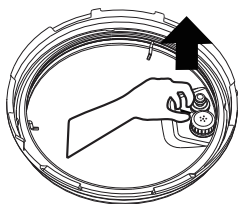

Тығыздау сақинасын алу және орнату

Оны алу үшін тығыздағыш сақинаны әр бекіту бөлімінен жоғары қарай тартыңыз. Сақинаны қайтадан орнату үшін оны әр бекіту бөліміне басыңыз. Тығыздағыш сақина кез-келген жағынан орнатылуы мүмкін.

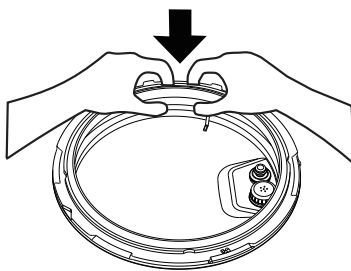
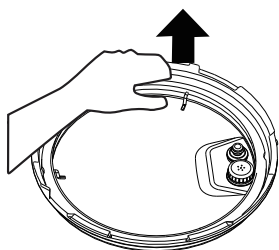

Назар аударыңыз!

- Әрбір қолданар алдында қақпақтағы сақинаның және бу шығару клапанындағы қорғаныс торының дұрыс орнатылғанын тексеріңіз.

- Қолданғаннан кейін тығыздағыш сақина мен қорғаныс торынан барлық кірді алып тастаңыз.
- О-сақинаны алып тастаған кезде шамадан тыс күш қолданбаңыз, себебі бұл оны деформациялауы және оқшаулау қасиеттеріне әсер етуі мүмкін.
- Жарылған, кесілген немесе басқа жолмен зақымдалған сақинаны пайдаланбаңыз. Бұл жағдайда бұзылғанын уәкілетті қызмет көрсету орталығында ауыстырыңыз.

Дыбыстық сигналдарды өшіріңіз

1. Құрылғыны электр желісіне қосыңыз. Уақыт түймесін басып тұрыңыз. Температура мәні индикаторының орнына дисплейде **SO**n көрсетіледі.
2. Дыбыстық сигналдарды өшіру үшін «+» немесе «-» түймесін басыңыз. Бейнебетте **SO**ff және индикатор ~~✗~~ көрсетіледі. Дыбыстық сигналдарды қосу үшін «+» немесе «-» түймесін басыңыз (дисплейде **SO**n жазуы жанады, индикатор ~~✗~~ сөнеді).
3. Панельдегі түймелерді 5 секунд бойы баспаңыз. Параметрлер автоматты түрде сақталады.

Пісіру уақытын орнату

Сіз «ЭКСПРЕСС» бағдарламасынан басқа әр бағдарлама үшін пісіру уақытын өзіңіз орната аласыз. Өзгерту қадамы және берілген уақыттың мүмкін ауқымы таңдалған пісіру бағдарламасына байланысты.

1. Автоматты бағдарламаны таңдап, «Время» түймесін басыңыз. Уақыт индикаторының сағат мәні жыпылықтай бастайды.
2. Параметрдің мәнін арттыру үшін «+» түймесін, азайту үшін «-» түймесін басыңыз.
3. «Время» түймесін қайтадан басып, «+» және «-» түймелерін пайдаланып минуттарды орнатыңыз.

Сағат пен минут мәндерінің өзгеруі бір-біріне тәуелсіз жүреді. Параметрдің максималды/минималды мәніне жеткенде, орнату ауқымның басынан бастап жалғасады. Параметр мәнін жылдам өзгерту үшін қажетті түймені басып тұрыңыз.

Ескерту: кейбір автоматты бағдарламаларда орнатылған пісіру уақытының кері санағы құрылғы 1 орнатылған жұмыс температурасына жеткеннен кейін ғана басталады. Мысалы, егер сіз суық суды құйып, «НА ПАРУ» (Бу) бағдарламасында пісіру уақытын 5 минутқа орнатсаңыз, бағдарламаның басталуы және белгіленген пісіру уақытының кері санағы су қайнағаннан кейін және жеткілікті тығыз бу шыққаннан кейін ғана басталады ыдыста қалыптасадые.

Бағдарламаның басталуының кешігуі

«Кешіктіріп бастау» функциясы пісіру бағдарламасы басталатын уақыт аралығын орнатуға мүмкіндік береді. Осылайша, бағдарламаның басталуын 24 сағатқа дейін кейінге қалдыруға болады. Кешіктіріп бастау уақытын орнату қадамы — 1 минут.

1. Автоматты бағдарламаны таңдағаннан кейін кешіктіріп бастау уақытын өзгерту үшін «Отсрочка» түймесін басыңыз. Дисплейде  индикатор пайда болады, уақыт индикаторындағы сағат мәні жыпылықтай бастайды.
2. Параметрдің мәнін арттыру үшін «+» түймесін, азайту үшін «-» түймесін басыңыз.
3. «Время» түймесін басып, «+» және «-» түймелерін пайдаланып минуттарды орнатыңыз.

Сағат пен минуттың өзгеруі бір-бірінен тәуелсіз болады. Параметрдің максималды/ең төменгі мәніне жеткенде, параметр ауқымның басынан жалғасады. Параметрдің мәнін жылдам өзгерту үшін қажетті түймені басып тұрыңыз.

Ескерту: Кешіктіріп бастау функциясы қуыру, «ЖАРКА» (Қуыру), «МАКАРОНЫ» (Макарон) және «ЭКСПРЕСС» бағдарламаларынан басқа барлық автоматты пісіру бағдарламалары үшін қолжетімді. Рецептте тез бұзылатын өнімдер (жұмыртқа, жаңа сүт, ет, ірімшік) болса, «Кешіктіріп бастау» функциясын пайдалану ұсынылмайды.

Дайын тағамның температурасын сақтау (автоматты қыздыру)

Бұл функция пісіру бағдарламасы аяқтала салысымен автоматты түрде іске қосылады. Баяу пеш 12 сағат бойы дайын тағамның температурасын 70–75 °C деңгейінде сақтай алады. Автоматты қыздыру белсенді болғанда, сәйкес индикатор жанады, дисплейде осы режимдегі жұмыс уақытының тікелей кері санағы көрсетіледі. Қажет болса, автоматты қыздыруды «Отмена/Разогрев» түймесін басу арқылы өшіруге болады.

Алдын ала қыздыруды өшіру

Пісіру бағдарламасының соңында автоматты қыздыруды қосу әрқашан қажет емес. Осыны ескере отырып, мультипісіргіш негізгі пісіру бағдарламасының жұмысы кезінде бұл функцияны ерте өшіру мүмкіндігін қамтамасыз етеді. Ол үшін бағдарламаны іске қосу немесе жұмыс істеу кезінде «Старт» түймесін басыңыз. Автоматты қыздыруды қайта қосу үшін «Бастау» түймесін қайтадан басыңыз.

Ескерту: «ЙОГУРТ», «МАКАРОНЫ» және «ЭКСПРЕСС» бағдарламаларын пайдаланған кезде автоматты жылыту функциясы жұмыс істемейді.

Ыдыстарды қыздыру

DEXP MC-86 мультипісіргішін салқын тағамды қыздыру үшін пайдалануға болады. Осыған:

1. Өнімдерді ыдысқа салыңыз, оны мультиварк корпусына орнатыңыз.
2. Қақпақты жабыңыз, құрылғыны электр желісіне қосыңыз.
3. «Отмена/Разогрев» түймесін басыңыз. Дисплейдегі сәйкес индикаторлар жанады. Таймер қыздыру уақытын кері санай бастайды.

Ескерту:

- құрылғы ыдысты 70–75 °C дейін қыздырады және оны 24 сағат бойы ыстық ұстайды. Қажет болса, сәйкес индикаторлар сөнгенше «Отмена/Разогрев» түймесін басу арқылы қыздыруды тоқтатуға болады;
- Автоматты жылыту және жылыту функцияларының арқасында мультипісіргіш өнімді 24 сағатқа дейін ыстық ұстай алады, дегенмен, біз ыдысты 2–3 сағаттан артық ыстық қалдыруды ұсынбаймыз, себебі бұл кейде күйіп қалуға әкелуі мүмкін оның дәмін өзгерту.

Пісіру кезінде пісіру параметрлерін өзгерту функциясы

Бұл функция әсіресе әртүрлі пісіру бағдарламаларының тіркесімін қажет ететін күрделі рецепттерді дайындаған кезде пайдалы болуы мүмкін (мысалы, қырыққабат орамдарын, сиыр етінің строганофтарын, түрлі рецепттер бойынша сорпалар мен макарон өнімдерін, джемді пісіргенде).

Пісіру температурасын өзгерту үшін:

1. Пісіру бағдарламасы орындалып жатқанда «ТЕМП.» түймесін басыңыз. Дисплейдегі температура мәні индикаторы жыпылықтайды.
2. Қажетті температураны орнатыңыз. Көбейту үшін «+» түймесін басыңыз, азайту үшін «-» түймесін басыңыз. Жылдам өзгерту үшін қажетті түймені басып тұрыңыз.
3. Басқару тақтасындағы ешбір түймені 5 секунд бойы баспаңыз. Өзгерістер автоматты түрде сақталады.

Пісіру уақытын өзгерту үшін:

1. Пісіру бағдарламасы орындалып жатқанда, «Время» түймесін басыңыз. Уақыт индикаторындағы сағат мәнінің индикаторы жыпылықтайды. Әдепкі температура мәні көрсетіледі.
2. Қажетті пісіру уақытын орнатыңыз. Сағат мәнін арттыру үшін «+» түймесін, азайту үшін «-» түймесін басыңыз.
3. «Время» түймесін қайтадан басып, «+» және «-» түймелерін пайдаланып минуттарды орнатыңыз. Сағат пен минуттың өзгеруі бір-бірінен тәуелсіз болады.
4. Басқару тақтасындағы ешбір түймені 5 секунд бойы баспаңыз. Өзгерістер автоматты түрде сақталады.

Автоматты бағдарламаларды қолдану

1. Қажетті ингредиенттерді дайындаңыз.
2. Ингредиенттерді пісіру бағдарламасына сәйкес баяу пісіретін ыдысқа салыңыз да, оны құрылғының корпусына салыңыз. Барлық ингредиенттер, соның ішінде сұйықтық ыдыстың ішкі бетіндегі максималды белгіден төмен екеніне көз жеткізіңіз. Тостағанның қисықсыз орнатылғанына және қыздыру элементімен тығыз байланыста екеніне көз жеткізіңіз.
3. Баяу пісіргіштің қақпағын шертілгенше жабыңыз. Құрылғыны электр желісіне қосыңыз.
4. Пісіру бағдарламасын таңдау үшін басқару тақтасындағы тиісті түймені басыңыз. Түйменің жанындағы индикатор  жанады, дисплейде әдепкі пісіру уақытының мәні пайда болады және «МУЛЬТИПОВАР» бағдарламасын таңдаған кезде дисплей әдепкі температура мәнін де көрсетеді.
5. Қажет болса, әдепкі пісіру уақытын өзгертіңіз.

Ескерту: «МУЛЬТИПОВАР» бағдарламасында сіз қажетті пісіру температурасын орната аласыз. Температураны өзгерту үшін «ТЕМП.» түймесін басып, қажетті мәнді орнатыңыз.

6. Қажет болса, кешіктіріп бастау уақытын орнатыңыз.
7. Пісіру бағдарламасын бастау үшін «Старт» түймесін басыңыз, автоматты қыздыру индикаторы жанады (егер бұл функция қосұлы болса). Таңдалған пісіру бағдарламасына байланысты пісіру уақытының кері санағы «Старт» түймесін басқаннан кейін немесе тостағандағы қажетті температураға жеткенде бірден басталады.

Ескерту: «МАКАРОНЫ» бағдарламасында пісіру уақытының кері санағы ыдыста су қайнағаннан кейін, тағам қосылғаннан кейін және «Старт» түймесі қайта басылғаннан кейін басталады.

8. Дыбыстық сигнал арқылы пісіру бағдарламасының аяқталғаны туралы хабарланады, дисплейде **End** хабары пайда болады, құрылғы күту режиміне өтеді. Автоматты сақтау функциясы қосылған болса, құрылғы дайындалған ыдыстың температурасын сақтау режиміне ауысады (дисплейде индикатор  жанады).
9. Енгізілген бағдарламадан бас тарту, пісіру процесін тоқтату немесе автоматты қыздыру үшін «Отмена/Разогрев» түймесін басыңыз.

«МУЛЬТИПОВАР» бағдарламасы

Бұл бағдарлама пайдаланушы белгілеген температура мен пісіру уақытының параметрлері бойынша тағамдарды дайындауға арналған. Әдепкі бойынша, «МУЛЬТИПОВАР» бағдарламасында пісіру уақыты — 30 минут, пісіру температурасы — 100 °С. Бағдарламада температураны қолмен орнату диапазоны — 35–160 °С, 5 °С қадаммен.

«ЭКСПРЕСС» бағдарламасы

Бағдарлама күріш пен суға ұсақталған Жарма дайындауға арналған. Бағдарлама суды толығымен қайнатқаннан кейін автоматты түрде өшіруді қамтамасыз етеді. Пісіру уақытын қолмен орнату мүмкіндігі, сондай-ақ осы бағдарламада «Кешіктіріп бастау» және «Автоматты жылыту» функцияларын пайдалану мүмкін емес. Дайындау бағдарламасын күту режимінде іске қосу үшін «Старт» батырмасын басыңыз.

«ХЛЕБ» (Нан) бағдарламасы

Бидай ұнынан және қара бидай ұны қосылған нанның әртүрлі түрлерін пісіру үшін ұсынылады. Бағдарлама қамырды тексеруден бастап пісіруге дейінгі толық пісіру циклін қамтиды. Бағдарламада әдепкі бойынша, пісіру уақыты — 3 сағат. Мүмкін қолмен орнату уақыты дайындау диапазонында 10 минут 4 сағат қадаммен орнату 5 минут. Бұл бағдарламадағы «Автоматты жылыту» функциясының максималды жұмыс уақыты үш сағатпен шектеледі. «Кешіктіріп бастау» функциясын пайдалану ұсынылмайды, себебі бұл пісіру сапасына әсер етуі мүмкін.

Ескерту:

- ингредиенттерді салған кезде, олар ыдыстың пайдалы көлемінің жартысынан аспайтынына көз жеткізіңіз;
- пісіру уақытын «Старт» түймесін басқаннан кейін 1 сағаттан аз орнатқан кезде пісіру процесі басталады. Қамырды тексеру кезеңінде баяу пісіргіштің қақпағын ашпаңыз! Пісірілген өнімнің сапасы осыған байланысты.

Бағдарламаның бірінші сағатында қамыр пробиркаланып, содан кейін тікелей пісірілетінін есте ұстаған жөн. Бағдарламаны әдепкі параметрлермен бастағанда, 2 сағат жұмыс істегеннен кейін құрылғы дыбыстық сигнал береді. Мультипісіргіштің қақпағын ашып, нанды төңкеріңіз. Бағдарлама параметрлеріне өзгертулер енгізілген болса, дыбыстық сигнал естілмейді. Ұнды қолданар алдында оны оттегімен қанықтыру және қоспаларды жою үшін оны електен өткізу ұсынылады. Уақытты үнемдеу және дайындауды жеңілдету үшін дайын нан қоспаларын пайдалануды ұсынамыз.

«НА ПАРУ» бағдарламасы

Бағдарлама етті, құс етін, балықты, көкөністерді және көп ингредиентті тағамдарды бумен пісіруге арналған. Бағдарламадағы әдепкі пісіру уақыты — 35 минут. Пісіру уақытын 5 минуттық қадамдармен 5 минуттан 2 сағатқа дейінгі диапазонға қолмен орнатуға болады. Бұл бағдарламада пісіру үшін арнайы ыдысты (жинаққа кіреді) пайдаланыңыз.

Ескерту: «НА ПАРУ» бағдарламасының кері санағы су қайнағаннан кейін және тостағандағы жеткілікті бу тығыздығына жеткеннен кейін басталатынын есте сақтаңыз.

«ВАРКА» (Пісіру) бағдарламасы

Бағдарлама көкөністер мен бұршақ дақылдарын дайындауға арналған. Әдепкі пісіру уақыты — 40 минут. Қолмен пісіру уақытының диапазоны 5 минуттық қадамдармен 10 минуттан 8 сағатқа дейін.

«МАКАРОНЫ» бағдарламасы

Бағдарлама суды қайнатуды, ингредиенттерді салуды және оларды одан әрі дайындауды қарастырады. Дыбыстық сигнал сізге судың қайнау сәті және өнімдерді жүктеу қажеттілігі туралы хабарлайды. Пісіру уақытының кері санағы «Старт» түймесін қайта басқаннан кейін басталады. Бағдарламадағы әдепкі пісіру уақыты — 8 минут. Пісіру уақытын 1 минуттық қадамдармен 2 минуттан 1 сағатқа дейінгі диапазонда қолмен орнатуға болады. Бұл бағдарламада «Кешіктіріп бастау» және «Авто жылыту» функциялары жоқ.

Ескерту: кейбір өнімдерді (мысалы, макарон, тұшпара және т.б.) пісіргенде көбік пайда болады. Ыдыстан ағып кетудің алдын алу үшін тағамды қайнаған суға салған соң бірнеше минуттан кейін қақпақты ашуға болады.

«ЖАРКА» (Қуыру) бағдарламасы

Ет, құс, балық және көп компонентті тағамдарды қуыруға арналған. Тағамдарды қақпағы ашық күйде қуыру ұсынылады. Бағдарламадағы әдепкі пісіру уақыты — 18 минут. Пісіру уақытын 1 минуттық қадамдармен 5 минуттан 2 сағатқа дейінгі диапазонға қолмен орнатуға болады. Кешіктіріп бастау функциясы бұл бағдарлама үшін қолжетімді емес.

Ескерту: ингредиенттердің күйіп кетуіне жол бермеу үшін рецепт кітабындағы нұсқауларды орындап, тостағанның мазмұнын мезгіл-мезгіл араластырып отыруды ұсынамыз. «ЖАРКА» бағдарламасын қайта қолданар алдында құрылғыны толығымен суытыңыз.

«ВЫПЕЧКА» (Нан өнімі) бағдарламасы

Ашытқы қамырынан тоқаштарды, кастрюльдерді және пирогтарды дайындауға арналған. Бағдарламадағы әдепкі пісіру уақыты — 1 сағат. Пісіру уақытын 5 минуттық қадамдармен 10 минуттан 4 сағатқа дейін қолмен орнатуға болады.

Ескерту:

- Бисквиттің дайындығын оған ағаш таяқшаны (тіс тазалағышты) жабыстыру арқылы тексеруге болады. Егер сіз оны алып тастасаңыз және оған жабысқақ қамыр қалмаса, печенье дайын;
- пісіру кезінде ыдысты автоматты жылыту функциясын өшіру ұсынылады. Дайын өнімді дымқыл болмас үшін пісіргеннен кейін бірден мультипісіргіштен алыңыз. Егер бұл мүмкін болмаса, автоматты қыздыру қосылған өнімді мультипісіргіште қысқа уақытқа қалдыруға рұқсат етіледі.

«ТУШЕНИЕ» (Сөндіру) бағдарламасы

Бағдарлама гуляш, қуырылған тағамдар мен бұқтырылған тағамдарды дайындауға арналған. Бағдарламадағы әдепкі пісіру уақыты — 50 минут. Пісіру уақытын 5 минуттық қадамдармен 10 минуттан 12 сағатқа дейін қолмен орнатуға болады.

«СУП» (Сорпа) бағдарламасы

Ет, балық, құс немесе көкөністерден сорпалар, таңғыштар, көкөністер мен суық сорпалар дайындауға арналған. Әдепкі бойынша, бағдарламада пісіру уақыты — 40 минут. Пісіру уақытын қолмен 10 минуттан 8 сағатқа дейін 5 минуттық қадаммен орнатуға болады.

«ЙОГУРТ» бағдарламасы

Үй йогурттарын дайындауға және қамырды тексеруге арналған. Әдепкі бойынша, бағдарламада пісіру уақыты — 8 сағат. 5 минуттық қадаммен 10 минуттан 12 сағатқа дейін пісіру уақытын қолмен орнатуға болады. Ингредиенттерді салған кезде, олар ыдыстың пайдалы көлемінің жартысынан аспайтынына көз жеткізіңіз. Бұл бағдарламада автоматты қыздыру функциясы жоқ.

«РИС/КРУПЫ (Күріш/Жарма) бағдарламасы

Бағдарлама әртүрлі жарма мен бүйір тағамдарды дайындауға, сондай-ақ суға ұсақталған Жарма дайындауға арналған. Пісіру уақыты әдепкі бойынша 25 минутты құрайды. Пісіру уақытын қолмен орнату диапазоны — 5 минуттан 4 сағатқа дейін, 1 минуттық қадаммен.

«ПИЦЦА» бағдарламасы

Бағдарлама ет, құс еті, ірімшік және басқа да салындысы бар пиццаны дайындауға арналған. Пісіру уақыты әдепкі бойынша 10 минутты құрайды. Пісіру уақытын қолмен орнату диапазоны 10 минуттан 1 сағатқа дейін, 5 минуттық қадаммен.

«МОЛОЧНАЯ КАША» (Сүт ботқасы) бағдарламасы

Бағдарлама майы аз пастерленген сүтті қолдана отырып, ботқаны дайындауға арналған. Пісіру уақыты әдепкі бойынша 25 минутты құрайды. Пісіру уақытын қолмен орнату диапазоны 5 минуттан 4 сағатқа дейін, 1 минуттық қадаммен.

Сүтті қайнатпау және қажетті нәтиже алу үшін пісірер алдында келесі әрекеттерді орындау ұсынылады:

- барлық дәнді дақылдарды (күріш, қарақұмық, тары) мұқият шайыңыз, процесте төгілген су мөлдір болғанша;

- пісірер алдында баяу пісіретін ыдысты маймен майлаңыз;
- рецепт кітабындағы нұсқауларға сәйкес ингредиенттерді өлшеу арқылы пропорцияларды қатаң сақтаңыз (ингредиенттердің мөлшерін қатаң пропорционалды түрде азайтыңыз немесе көбейтіңіз);
- тұтас сүтті қолданған кезде оны 1:3 қатынасында ауыз сумен сұйылтыңыз.

Сүт пен жарманың қасиеттері өндірушіге және шыққан жеріне байланысты әр түрлі болуы мүмкін, бұл кейде пісіру нәтижелеріне әсер етеді. Егер «МОЛОЧНАЯ КАША» бағдарламасында қажетті нәтижеге қол жеткізілмесе, әмбебап «МУЛЬТИПОВАР» бағдарламасын қолданыңыз. Сүт ботқасын дайындаудың оңтайлы температурасы — 95 °С. ингредиенттер саны мен пісіру уақытын рецептке сәйкес орнатыңыз.

«ПЛОВ» (Палау) бағдарламасы

Бағдарлама әртүрлі палауды дайындауға арналған. Әдепкі бойынша, пісіру уақыты — 30 минут. Пісіру уақытын 5 минуттық қадаммен 10 минуттан 2 сағатқа дейін қолмен орнатуға болады.

«ТОМЛЕНИЕ» (Бұқтыру) бағдарламасы

Бағдарлама бұқтыруға, рульге, сондай-ақ пісірілген сүтке арналған. Әдепкі бойынша, бағдарламада пісіру уақыты — 3 сағат. Пісіру уақытын 10 минуттан 12 сағатқа дейін 10 минуттық қадаммен қолмен орнатуға болады.

Қызмет көрсету және күтім

Құрылғыны қауіпсіз пайдалану үшін оны үнемі тазалап, күтіп ұстау керек. Келесі ақаулардың бірі туындаған жағдайда аспапты пайдалануды дереу тоқтату және қолдау қызметіне жүгіну қажет:

- қуат сымы мен ашасы үлкейген, деформацияланған, түсі өзгерген, зақымдалған;
- қуат сымының немесе ашаның бір бөлігі әдеттегіден қызып кетеді;
- қосулы кезде тән емес дыбыстар немесе діріл байқалады.

Тазалау

Назар аударыңыз!

Тазалау алдында құрылғының суығанына және қуат көзінен ажыратылғанына көз жеткізіңіз.

- Әр қолданғаннан кейін құрылғыны тазалаңыз. Тостағанның сыртқы жиегінде тот пайда болмас үшін корпустың ішіндегі қара жиектер мен саңылауларды майлықпен сүртіңіз.
- Қақпақты шешіп, ыдысты алыңыз, жуғыш затпен жуыңыз, таза сумен шайыңыз және жұмсақ шүберекпен құрғатыңыз.
- Баяу пісіргіштің корпусын таза, дымқыл шүберекпен сүртіңіз. Құрылғыны суға батырмаңыз. Қуат қосылған кезде ыдысты дымқыл шүберекпен сүртпеңіз.
- Жағымсыз иістерді болдырмас үшін сақинаның тазалығын қадағалаңыз. Жағымсыз иісті кетіру үшін сақинаны жылы сабынды суға немесе ыдыс жуғышта жуыңыз. Жағымсыз иістерді жою үшін лимон шырынын, сірке суын немесе сода қолдануға болады. Тығыздағыш сақина белгілі бір қышқыл тағамдардың иістерін сіңіре алатындығын ескеру керек, сондықтан резервтік сақинаға ие болу ұсынылады.
- Пісіру аяқталғаннан кейін конденсатты жинайтын контейнерде судың белгілі бір мөлшері қалуы мүмкін. Жағымсыз иістердің алдын алу үшін контейнерді жиналған Судан босатып, құрғақ, таза шүберекпен сүртіңіз.

Жинақталым

- Құрылғы.
- Қуат сымы.
- Ыдыс.
- Өлшеуіш стақан.
- Қасық-күрек.
- Қасық-шөміш.
- Бу ыдысы.
- Рецепттер кітабы.
- Пайдалану бойынша нұсқаулық.

Ықтимал проблемалар және олардың шешімі

Проблема	Ықтимал себеп	Мүмкін шешім
Дисплейде қате туралы хабар пайда болды: E1-E4	Жүйе қатесі, басқару тақтасының немесе қыздыру элементінің ықтимал ақаулығы	Құралды электр желісінен ажыратыңыз, суытыңыз. Қақпақты мықтап жабыңыз, құрылғыны қайтадан электр желісіне қосыңыз. Мәселе шешілмесе, қызмет көрсету орталығына хабарласыңыз
Құрылғы қосылмайды	Қуат сымы құралға және/немесе электр розеткасына қосылмаған	Алынатын қуат сымының құрылғыдағы сәйкес розеткаға жалғанғанын және розеткаға қосылғанын тексеріңіз
	Ақаулы электр розеткасы	Құрылғыны жұмыс істейтін розеткаға қосыңыз
	Желіде ток жоқ	Желілік кернеуді тексеріңіз
Ыдыс тым ұзақ пісіріледі	Желілік қуат үзілуі (кернеу деңгейі тұрақсыз немесе қалыптыдан төмен)	Тұрақты желі кернеуін тексеріңіз. Ол тұрақсыз немесе қалыптыдан төмен болса, үйге техникалық қызмет көрсету ұйымына хабарласыңыз.
	Ыдыс тым ұзақ піседі Тостаған мен қыздырғыш элемент арасындағы бөгде зат немесе бөлшектер (қоқыс, дәндер, тағам бөліктері)	Ыдыс тым ұзақ піседі Тостаған мен қыздырғыш элемент арасындағы бөгде зат немесе бөлшектер (қоқыс, дәндер, тағам бөліктері)
	Мультипісіргіш корпусындағы тостаған біркелкі емес орнатылған	Тостағанды біркелкі, бұрмаланбай орнатыңыз
	Қыздыру дискісі өте ластанған	Құралды электр желісінен ажыратыңыз, суытыңыз. Қыздыру дискісін тазалаңыз
Пісіру кезінде құрылғының қақпағының астынан бу шығады (тығыздығы бұзылған)	Құралды электр желісінен ажыратыңыз, сүйтіңіз. Қыздыру дискісінің тазалығы	Құралды электр желісінен ажыратыңыз, сүйіңіз. Қыздыру дискісінің тазалығы
	Қақпақ мықтап жабылмаған немесе қақпақ астында бөгде зат бар	Құрылғының қақпағы мен корпусының арасында бөгде заттардың (қоқыс, жарма, тағам бөліктері) бар-жоғын тексеріңіз, оларды алып тастаңыз. Мультипісіргіштің қақпағын әрқашан сырт еткенше жабыңыз
	Ішкі қақпақтағы тығыздағыш резеңке қатты ластанған, деформацияланған немесе зақымдалған	Құрылғының ішкі қақпағындағы тығыздағыш сағыздың күйін тексеріңіз. Оны ауыстыру қажет болуы мүмкін

Монтаждау, сақтау, тасымалдау (тасу), өткізу және кәдеге жарату ережелері мен шарттары

- Құрылғы қандай да болмасын монтаждауды немесе бекітуді талап етпейді.
- Құрылғыны қаптамада, өндірушінің және тұтынушының жылытылатын үй-жайларында ауаның 5 °С және 40 °С аралығындағы температурада және ауаның 80%-дан аспайтын салыстырмалы ылғалдылығында сақтау керек. Үй-жайда жемірілуді тудыратын жегі қоспалар (қышқылдардың, сілтілердің булары) болмауы тиіс.
- Құрылғының тасымалдануы құрғақ ортада жүзеге асырылуы тиіс.
- Құрылғы ұқыпты өңдеуді талап етеді, оны шаң, кір, соққы, ылғал, от және т.б. әсерінен қорғаңыз.
- Құрылғыны сату жергілікті заңнамасына сәйкес жүргізілуі керек.
- Бұйымның қызмет ету мерзімі аяқталғаннан кейін оны қарапайым тұрмыстық қоқыспен бірге тастауға болмайды. Оның орнына, ол федералды немесе жергілікті заңнамаға сәйкес қайта өңдеу және қайта өңдеу үшін электрлік және электронды жабдықты тиісті қабылдау бекетіне қайта өңдеуге жіберіледі. Осы бұйымды дұрыс жоюды қамтамасыз ете отырып, сіз табиғи ресурстарды үнемдеуге және қоршаған ортаға және адамдардың денсаулығына зиян келтірмеуге көмектесесіз. Бұл бұйымды қабылдау және жою бекеттері туралы қосымша ақпаратты жергілікті муниципалды органдардан немесе тұрмыстық қалдықтарды шығаратын кәсіпорыннан алуға болады.
- Құрылғының ақаулығы анықталған жағдайда, тез арада авторландырылған сервистік орталыққа хабарласу немесе құрылғыны кәдеге жарату керек.

Қосымша ақпарат

Өндіруші: Фошань Шуньдэ Мидеа Электрикал Хитинг Эпплайнсиз Мэньюфэкчуринг Компани Лимитед.
Саньлэ тас жолы № 19, Бэйцзяо, Шуньдэ, Фошань қ., Гуандун пров., Қытай.

Қытайда жасалған.

Импортер / юр. лицо, принимающее претензии в Республике Казахстан:
ТОО «ДНС КАЗАХСТАН», г. Астана, р-н Сарыарқа, пр-т Сарыарқа, зд. 12, Республика Казахстан.

Импорттаушы / Қазақстан Республикасында талаптар қабылдайтын заңды тұлға: «DNS QAZAQSTAN (ДНС КАЗАХСТАН)» ЖШС, Астана қ-ы, Сарыарқа ауданы, Сарыарқа д-лы, 12 ғ-т, Қазақстан Республикасы.

Өнім Кеден одағының техникалық регламентінің талаптарына сәйкес келеді:

- «Техникалық құралдардың электромагниттік үйлесімділігі» КО ТР 020/2011;
- «Төмен вольтты жабдықтың қауіпсіздігі туралы» КО ТР 004/2011.

Тауар Еуразиялық экономикалық одақтың «Электртехника және радиоэлектроника бұйымдарында қауіпті заттарды қолдануды шектеу туралы» ЕАЭО ТР 037/2016 техникалық регламентінің талаптарына сәйкес келеді.

Техникалық сипаттамалар, өнім туралы ақпарат, орауыш және функционалдық пайдаланушыға алдын ала ескертусіз өзгертілуі мүмкін.



Өндіріс күні пайдаланушы нұсқаулығының орыс тіліндегі нұсқасында көрсетілген.

V.1

Кепілдік талоны

SN/IMEI: _____

Кепілдікке қойылған күні: _____

Өндіруші бүкіл кепілдік мерзімі ішінде құрылғының үздіксіз жұмыс істеуіне, сондай-ақ материалдар мен жинақтарда ақаулардың болмауына кепілдік береді. Кепілдік кезеңі бұйымды сатып алған сәттен басталады және тек қана жаңа өнімдерге қолданылады.

Кепілдік қызмет көрсетуге пайдаланушы нұсқаулығына сәйкес бұйымды пайдалану шартымен кепілдік мерзімі ішінде тұтынушының кесірінен істен шықпаған элементтерді тегін жөндеу немесе ауыстыру кіреді. Элементтерді жөндеу немесе ауыстыру уәкілетті сервистік орталықтардың аумағында жүргізіледі.

Кепілдік мерзімі: 12 ай.

Пайдалану мерзімі: 24 ай.

Сервистік орталықтардың өзекті тізімі келесі мекенжай бойынша:

<https://www.dns-shop.kz/service-center/>

Кепілдік міндеттемелер және тегін сервистік қызмет көрсету, егер оларды ауыстыру бұйымды бөлшектеуге байланысты болмаса, тауардың жиынтықтылығына кіретін, төменде аталған керек-жарақтарға қолданылмайды:

- ҚБП (Қашықтан басқару пультіне) арналған қуат элементтері (батареялар).
- Жалғағыш кәбілдер, антенналар және оларға арналған жалғастырғыш тетіктер, құлаққаптар, микрофондар, «HANDS-FREE» құрылғылары; жиынтықта жеткізілетін әртүрлі типтегі ақпарат тасымалдағыштар, бағдарламалық құрал (БҚ) және драйверлер (бұйымның қатты магниттік дискілердегі жинақтағышқа алдын ала орнатылған БҚ-ны қоса алғанда, бірақ онымен шектелмей), сыртқы енгізу-шығару құрылғылары және манипуляторлар.
- Қаптар, сөмкелер, белдіктер, тасымалдауға арналған баулар, монтаждық керек-жарақтар, құрал-саймандар, бұйымға қоса берілетін құжаттама.
- Табиғи тозуға ұшырайтын шығын материалдары мен бөлшектер.



Өндіруші келесі жағдайларда кепілдік міндеттемелерге ие болмайды:

- Кепілдік мерзімі аяқталды.
- Егер жеке (тұрмыстық, отбасылық) қажеттіліктерге арналған бұйым кәсіпкерлік қызметті жүзеге асыру үшін, сондай-ақ оның тікелей міндетіне сәйкес келмейтін басқа мақсаттарда пайдаланылған болса.
- Өндіруші бұйымды пайдалану кезінде пайдаланушы нұсқаулығының талаптарын бұзу, бұйымды орнату және оған қызмет көрсету жөніндегі ұсынымдарды, қосу ережелерін (бұйымның өзіне де, онымен байланысты бұйымдарға да сәйкес келмейтін желілік кернеудің әсері нәтижесінде туындаған қысқа тұйықталулар), бұйымды сақтау және тасымалдау кезінде өнім иесі және/немесе үшінші тұлғалар шеккен ықтимал материалдық, моральдық және өзге де зиян үшін жауапты болмайды.
- Механикалық зақымданудың барлық жағдайлары: өнімді пайдалану кезінде алынған сызаттар, жарықтар, деформациялар, соққы іздері, майысулар, кептелістер және т.б.
- Түрлендірулерді, рұқсат етілмеген жөндеулерді осындай жұмыстарды жүргізуге уәкілетті емес адамдар жүргізген жағдайлар. Егер ақаулық конструкцияны немесе бұйымның схемасын өзгерту, Өндіруші қарастырмаған сыртқы құрылғыларды қосу, Қазақстан Республикасының заңнамасына сай сәйкестік сертификаты жоқ құрылғыны пайдалану салдарынан туындаған болса.
- Егер бұйымның ақауы еңсерілмейтін күштің әсерінен (табиғи элементтер, өрт, су тасқыны, жер сілкінісі, тұрмыстық факторлар және Өндірушіге тәуелді емес басқа жағдайлар) немесе Өндіруші болжай алмаған үшінші тұлғалардың әрекеттерінен туындаса. Бұйымның толық немесе ішінара істен шығуына алып келген бұйымның ішіне бөгде заттардың, өзге денелердің, заттектердің, сұйықтықтардың, жәндіктердің немесе жануарлардың түсуінен, агрессивті ортаның әсерінен, жоғары ылғалдылықтан, жоғары температуралардан туындаған ақау.
- Бұйымды сәйкестендіру (сериялық нөмірі) жоқ немесе сәйкес келмейді. Егер зақымданулар (кемшіліктер) зиянды бағдарламалық қамтаманың; БҚ ұсынушысының осы қызметті ұсынбауына байланысты мүмкіндігінсіз бұйымның бағдарламалық ресурстарына қолжетімділіктің болмауына әкеп соққан құпиясөздерді (кодтарды) оларды жинау/қалпына келтіру мүмкіндігінсіз орнату, ауыстыру немесе жою әсерінен туындаса.
- Егер жұмыстың ақаулықтары қуат беруші, кәбілдік, телекоммуникациялық желілердің, радиосигнал қуатының стандарттарға немесе техникалық регламенттеріне сәйкес келмеуінен, оның ішінде бедер ерекшеліктерінен және басқа да осыған ұқсас сыртқы факторлардан, бұйымның желі әрекет ететін шекарада немесе аймақтан тыс жерде пайдаланылуынан туындаған болса.
- Егер зақымданулар стандартты емес (түпнұсқалық емес) және/немесе сапасыз (зақымданған) шығыс материалдарын, керек-жарақтарды, қосалқы бөлшектерді, қуат беру элементтерін, әртүрлі үлгідегі ақпарат тасымалдағыштарды (CD, DVD дискілерді, жад карталарын, SIM карталарын, картридждерді қоса алғанда) пайдаланудан туындаса.
- Егер кемшіліктер үйлесімсіз контентті (әуендерді, графиканы, бейне және басқа файлдарды, Java қосымшаларын және оларға ұқсас бағдарламаларды) алуға, орнатуға және пайдалануға байланысты туындаған болса.
- Осы бұйыммен жанасып жұмыс істейтін басқа жабдыққа келтірілген залалға.



