

DEXP

РУКОВОДСТВО ПОЛЬЗОВАТЕЛЯ

Домашняя аудиосистема All-in-One DEXP V460



Содержание

Назначение устройства	4
Меры предосторожности	4
Рекомендации по работе с аккумуляторной батареей (Li-pol/Li-ion)	5
Схема панели управления	7
Пульт дистанционного управления	8
Инструкция по эксплуатации	9
Воспроизведение с внешних носителей	9
Режим радио	9
Замена батарей в пульте ДУ	9
Запись на USB	10
Управление подсветкой	10
Управление звуковыми эффектами	10
Режим Bluetooth	10
Подключение микрофона	11
Функция TWS	11
Караоке	11
Функция «приоритет микрофона»	11
Настройка эквалайзера	12
Функция «удаление вокала»	12
Функция «изменение скорости»	12
Возможные проблемы и их решение	12
Технические характеристики	13
Правила и условия монтажа, хранения, перевозки (транспортировки), реализации и утилизации	14
Дополнительная информация	14

Уважаемый покупатель!

Благодарим Вас за выбор продукции, выпускаемой под торговой маркой «DEXP». Мы рады предложить Вам изделия и устройства, разработанные и изготовленные в соответствии с высокими требованиями к качеству, функциональности и дизайну. Перед началом эксплуатации внимательно прочитайте данное руководство, в котором содержится важная информация, касающаяся Вашей безопасности, а также рекомендации по правильному использованию продукта и уходу за ним. Позаботьтесь о сохранности настоящего Руководства и используйте его в качестве справочного материала при дальнейшей эксплуатации изделия.

Назначение устройства

Аудиосистема предназначена для воспроизведения музыки и озвучивания игр, фильмов и прочего. Может быть подключена к ПК, ноутбуку, MP3 или CD-плееру, либо другим источникам звука, а также может воспроизводить музыку с внешних носителей.

Меры предосторожности

1. Перед подключением устройства убедитесь, что указанное на нем напряжение соответствует напряжению местной электросети.
2. Во избежание поражения электрическим током, не разбирайте и не вскрывайте корпус устройства. Не пытайтесь самостоятельно произвести ремонт устройства, обратитесь в авторизованный сервисный центр.
3. Отключайте устройство от источника звука, если устройство не будет использоваться в течение длительного времени.
4. При отключении устройства от источника питания прикасайтесь только к изолированной части штекера. Не тяните и не перемещайте устройство за шнур. Оберегайте шнур от защемления, не ставьте на него посторонние объекты.
5. Не прикасайтесь к устройству мокрыми руками.
6. Оберегайте устройство и его отверстия от попадания посторонних предметов внутрь. Следите, чтобы иголки, шпильки, монеты и прочие мелкие предметы, а также насекомые не попали внутрь устройства.
7. Оберегайте устройство от попадания воды и любых жидкостей, воздействия влаги, а также экстремальных температур, пыли и грязи. Не устанавливайте устройство в помещениях с повышенной влажностью и запыленностью.
8. Не помещайте на устройство и в непосредственной близости от него сосуды с жидкостями (вазы, стаканы, бутылки и т. д.). При попадании жидкости на устройство незамедлительно отключите его от сети.
9. Оберегайте устройство от перегрева. Не устанавливайте его рядом с мощными источниками тепла (нагревательные приборы и т. д.), а также не подвергайте воздействию прямых солнечных лучей.
10. Не используйте для очистки устройства бензосодержащие вещества, спирты, растворители и т. д., так как они могут навредить устройству, а также его окрашенной поверхности. Для чистки устройства используйте исключительно мягкую сухую ткань.
11. Во избежание порчи устройства и поражения электрическим током, используйте только исправные разъёмы для подключения.
12. Устройство не предназначено для использования детьми и лицами с ограниченными физическими, сенсорными или умственными способностями, кроме случаев, когда над ними осуществляется контроль другими лицами, ответственными за их безопасность. Не позволяйте детям играть с устройством.
13. Используйте устройство только по назначению.

Рекомендации по работе с аккумуляторной батареей (Li-pol/Li-ion)

Уважаемый пользователь! Обращаем Ваше внимание, что приобретённое Вами устройство использует в своём составе аккумулятор на основе лития в качестве источника питания. Пожалуйста, внимательно ознакомьтесь с нижеуказанной информацией. Она поможет Вам продлить срок службы Вашего аккумулятора и предотвратить нежелательные последствия при его эксплуатации.

Естественный износ АКБ

При длительном хранении и использовании устройства аккумулятор (далее по тексту – «АКБ») имеет свойство терять заряд и ёмкость. В период использования устройства можно ожидать, что после 300 циклов заряда-разряда (примерно год использования устройства) ёмкость АКБ может снизиться до 80 % от номинальной. Ёмкость АКБ после 400 заряд-разрядных циклов может снизиться до 60 % от номинальной ёмкости.

Частичное снижение ёмкости в указанных пределах и временных периодах — это естественный износ АКБ, который не является дефектом.

АКБ теряет заряд, даже если она хранится отдельно от устройства. Саморазряд составляет около 5 % в месяц. АКБ по своему строению недолговечны и постоянно деградируют вне зависимости от того, эксплуатируются они или нет. Данная деградация тем интенсивней, чем выше температура и чем дальше величина заряда от «оптимального» (с точки зрения сохранности), который принято считать равным 40 %. Другими словами, если АКБ не используется, то имеет смысл держать заряд на уровне 40-50 %.

1. Используйте только оригинальное зарядное устройство.

Способность заряда-разряда аккумуляторной батареи управляется встроенным в неё контроллером. Крайне противопоказаны принудительные режимы «быстрой зарядки» во внешних зарядных устройствах, не входящих в состав оригинального комплекта, т. к. токи заряда и разряда ограничены.

У АКБ отсутствует так называемый «эффект памяти». Начинать разряжать/заряжать АКБ можно с любого уровня заряда. В большинстве устройств стоит ограничение по степени заряда-разряда — контроллер может не позволить заряжать АКБ, если, например, заряд уже более 90 %. Также он не позволит полностью разрядить АКБ, препятствуя выходу из строя её элементов (из-за эффекта «глубокого разряда»).

Если АКБ находится в разряженном состоянии 2 недели и более, то происходит необратимый процесс потери ёмкости в её элементах, следствием чего является выход из строя самой АКБ.

Если АКБ устройства была разряжена и некоторое время не использовалась, то перед возобновлением эксплуатации устройства необходимо оставить его подключенным к ЗУ приблизительно на 1-2 часа.

2. Соблюдайте температурный режим.

АКБ должны храниться в заряженном состоянии при температуре от +15 °С до +35 °С. АКБ плохо переносят длительную эксплуатацию при очень высоких (выше +50 °С) и очень низких (ниже -30 °С) температурах окружающей среды. Не допускайте попадания на устройство прямых солнечных лучей, а также не оставляйте его в непосредственной близости от источников тепла, например, электрообогревателей.

3. Не разбирайте, не сжигайте, не используйте АКБ со следами повреждений.

Ни в коем случае нельзя самостоятельно разбирать АКБ и заряжать их элементы, это должны делать квалифицированные специалисты. Прокол или смятие элементов может привести ко внутреннему короткому замыканию, с последующим возгоранием и взрывом.

При разгерметизации корпуса АКБ внутрь элемента может попасть вода или сконденсироваться атмосферная влага, что может привести к реакции с выделением водорода и возгоранию. Поврежденные АКБ выделяют вредные для здоровья человека вещества.

В случае если АКБ перестала работать в штатном режиме, по той или иной причине деформировалась (вздулась, втянулась и т. п.), следует незамедлительно обратиться в авторизованный сервисный центр.

ВНИМАНИЕ: время работы АКБ зависит от многих факторов (длительность прослушивания, громкость звука и т. д.); действительное время работы может не совпадать с указанным. АКБ допускает ограниченное число циклов зарядки и по прошествии некоторого времени может потребовать замены. Время работы АКБ зависит от режима использования и настроек.

Схема панели управления

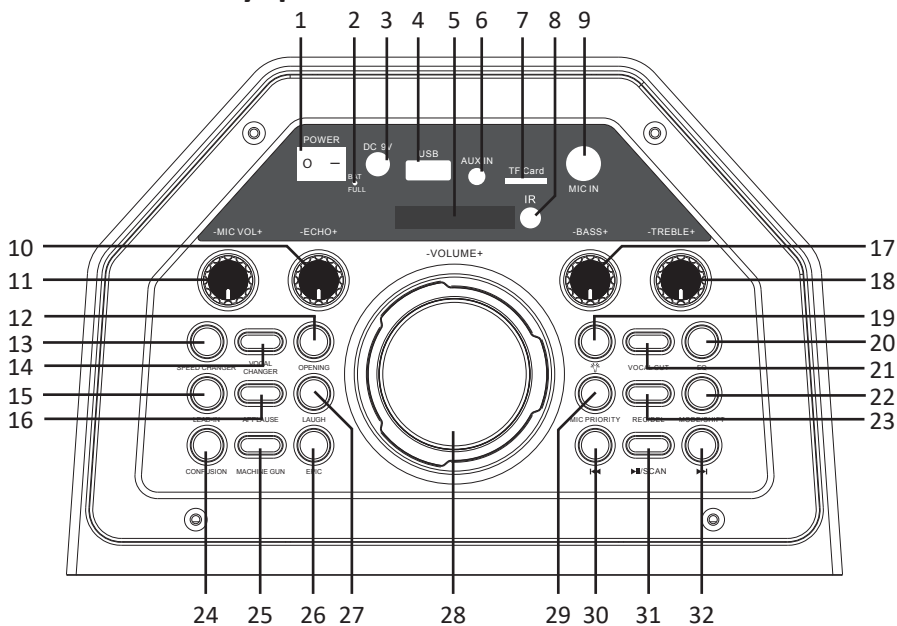

1. Кнопка **«POWER»**: включение / выключение устройства.
2. Индикатор зарядного устройства.
3. Разъём для зарядного устройства.
4. Разъём USB.
5. Дисплей.
6. Разъём линейного соединения.
7. Разъём microSD.
8. Приёмник сигнала пульта дистанционного управления.
9. Входной порт для микрофона.
10. Регулятор эха микрофона.
11. Регулятор громкости микрофона.
12. Кнопка **«OPENING»**: воспроизведение звукового сигнала «Открытие шоу».
13. Кнопка **«SPEED CHANGER»**: изменение скорости музыки / режим «TWS».
14. Кнопка **«VOCAL CHANGER»**: изменение режима голоса.
15. Кнопка **«LEAD IN»**: воспроизведение звукового сигнала «Проигрыш 1».
16. Кнопка **«APPLAUSE»**: воспроизведение звукового сигнала «Аплодисменты».
17. Регулятор низких частот.
18. Регулятор высоких частот.
19. Кнопка **«EQ»**: переключение режимов «INDOOR» / «OUTDOOR».
20. Кнопка **«VOCAL CUT»**: функция «удаление вокала».
21. Кнопка **«MODE/SHIFT»**: переключение источника проигрывания.
22. Кнопка **«REC/DEL»**: включение / выключение записи.
23. Кнопка **«CONFUSION»**: воспроизведение звукового сигнала «Комедийный звук».
24. Кнопка **«MACHINE GUN»**: воспроизведение звукового сигнала «Стрельба из автомата».
25. Кнопка **«EPIC»**: воспроизведение звукового сигнала «Проигрыш 2».
26. Кнопка **«LAUGH»**: воспроизведение звукового сигнала «Закадровый смех».
27. Регулятор общей громкости.
28. Кнопка **«MIC PRIORITY»**: режим «приоритет микрофона».
29. Кнопка **«◀◀»**: предыдущая композиция / радиостанция.
30. Кнопка **«▶▶/SCAN»**: воспроизведение / пауза / сканирование радиочастот.
31. Кнопка **«▶▶»**: следующая композиция / радиостанция.
- 32.

Пульт дистанционного управления

1. Кнопка «**⏻**»: включение / выключение устройства.
2. Кнопки «**1-6**»: активация звуковых эффектов.
3. Кнопка «**OUTDOOR**»: повышение уровня высоких частот и понижение уровня низких частот.
4. Кнопка «**VOL+**»: увеличение громкости.
5. Кнопка «**⏪**»: включение предыдущей композиции.
6. Кнопка «**VOCAL CUT**»: включение функции «удаление вокала».
7. Кнопка «**REC**»: запись проигрываемого звука на USB-устройство.
8. Кнопки «**TREBLE +/-**»: повышение и понижение уровня высоких частот.
9. Кнопки «**1-9**»: выбор композиции по порядковому номеру.
10. Кнопки «**MIC VOL +/-**»: уменьшение и увеличение громкости микрофона.
11. Кнопка «**MODE**»: переключение источника проигрывания.
12. Кнопка «**⏸**»: переключение режима голосового эффекта.
13. Кнопка «**⏩**»: переключение скорости проигрывания музыки / активация режима TWS.
14. Кнопка «**INDOOR**»: повышение уровня низких частот и понижение уровня высоких частот.
15. Кнопка «**OK**»: подтверждение выбора.
16. Кнопка «**⏭**»: включение следующей композиции.
17. Кнопка «**VOL-**»: уменьшение громкости.
18. Кнопка «**MIC**»: режим «приоритет микрофона».
19. Кнопки «**BAS +/-**»: повышение и понижение уровня низких частот.
20. Кнопка «**REC DEL**»: включение / выключение записи.



Инструкция по эксплуатации

1. Подключите устройство к источнику питания, переведите регулятор питания в положение «ON» («Вкл.»).
2. Подключите источник аудиосигнала к устройству при помощи аудиокабеля AUX или соответствующего порта.
3. Подключите микрофон к соответствующему порту на панели устройства, настройте громкость микрофона, уровень высоких и низких частот, а также уровень эха при помощи соответствующих регуляторов на панели устройства.

Воспроизведение с внешних носителей

Аудиосистема оснащена возможностью считывания аудио файлов в формате MP3 с USB-носителей. Для корректной работы рекомендуется использовать носители с объёмом не более 32 Гб.

Для воспроизведения аудио с внешнего носителя подключите носитель в соответствующий порт аудиосистемы. Нажмите кнопку «USB» на панели устройства. Воспроизведение начнётся автоматически. Управляйте воспроизведением при помощи пульта ДУ или кнопок на панели устройства.

Внимание: USB-порт предназначен только для подключения USB-носителей, а не для зарядки устройства.

Режим радио

1. Вставьте штекер аудиокабеля 3,5 jack – 3,5 jack (антенный кабель FM) в линейный вход для усиления сигнала.
2. Нажмите кнопку «**MODE/SHIFT**» на панели устройства или «**MODE**» на пульте ДУ, чтобы перейти в режим «FM».
3. Нажмите и удерживайте кнопку «**»|/SCAN**» на лицевой панели для запуска автоматического поиска радиостанций. До 60 станций будет сохранено в памяти устройства даже при отключении питания.
4. Для переключения между радиостанциями нажимайте кнопки «**«|**» и «**»|**» на панели устройства или пульте дистанционного управления.
5. Для временного отключения звука в режиме «FM» нажмите кнопку «**»|/SCAN**» на панели устройства.

Внимание: убедитесь, что вы подключили аудиокабель 3,5 jack – 3,5 jack, входящий в комплект.

Замена батарей в пульте ДУ

1. Откройте отделение для батарей.
2. Вставьте две батареи типа AAA, соблюдая полярность. Батареи в комплект не входят.
3. Закройте отделение для батарей.

Внимание: если вы собираетесь не использовать пульт ДУ долгое время, извлеките батареи. Не используйте старые и новые батареи вместе, а также батареи разного типа.

Запись на USB

1. Подключите USB-носитель в соответствующий разъём.
2. Начните воспроизведение звука посредством подключения Bluetooth, микрофона и/или линейного соединения.
3. Нажмите кнопку «**REC**» для начала и окончания записи воспроизводимого звука на USB-носитель. Запись будет сохранена на ваш носитель автоматически.

Внимание: файлы, проигрываемые с USB-носителя, не могут записываться на него же.

Управление подсветкой

Нажимайте кнопку «» на панели устройства для выбора режима подсветки. Каждое нажатие кнопки осуществляет переключение на один из 6-и предустановленных уровней подсветки, седьмое нажатие выключит подсветку.

Управление звуковыми эффектами

Нажимая кнопки «1-6» в верхней части пульта ДУ или кнопки с соответствующим названием на панели устройства, воспроизводите предустановленные звуковые эффекты:

1. Кнопка «OPENING»: воспроизведение звукового сигнала «Открытие шоу».
2. Кнопка «LEAD IN»: воспроизведение звукового сигнала «Проигрыш 1».
3. Кнопка «APPLAUSE»: воспроизведение звукового сигнала «Аплодисменты».
4. Кнопка «LAUGH»: воспроизведение звукового сигнала «Закадровый смех».
5. Кнопка «MACHINE GUN»: воспроизведение звукового сигнала «Стрельба из автомата».
6. Кнопка «EPIC»: воспроизведение звукового сигнала «Проигрыш 2».
7. Кнопка «CONFUSION»: воспроизведение звукового сигнала «Комедийный звук».

Режим Bluetooth

1. Нажмите кнопку «**MODE / SHIFT**» на панели устройства или «**MODE**» на пульте ДУ, чтобы перейти в режим «Bluetooth». На экране отобразится надпись «BLUE».
2. Активируйте Bluetooth на устройстве-источнике. Из списка доступных устройств выберите «DEXP V460». При необходимости введите пароль «0000». При успешном подключении устройство издаст звуковой сигнал.
3. Управляйте воспроизведением на устройстве-источнике, а также с помощью пульта ДУ или панели управления.

Подключение микрофона

1. Подключите микрофон в разъём 6.3 мм.
2. Используйте соответствующие регуляторы и кнопки для настройки микрофона: «- **MIC VOL** +» — регулировка громкости микрофона, «- **ECHO** +» — регулировка эха микрофона, «**VOCAL CHANGER**» — переключение между режимами обработки вокала «нормальный / высокий / очень высокий / низкий».

Внимание:

- не поднесите микрофон слишком близко к колонке во избежание генерации резкого звука;
- для наилучшего эффекта держите микрофон под углом 45° на расстоянии 5-15 см от рта;
- используя микрофон, следите за уровнем заряда батареи устройства во избежание падения качества звука.

Функция TWS

Технология TWS (True Wireless Stereo) позволяет использовать две колонки, сопряженные по Bluetooth, для создания беспроводной двухканальной системы с эффектом стереозвуча.

1. Для создания TWS-соединения расположите две колонки в диапазоне действия Bluetooth-сигнала. Убедитесь, что оба устройства в данный момент не подключены к Вашему смартфону/планшету.
2. Включите оба проигрывателя. Нажмите кнопку «**SPEED CHANGER**» на панели устройства или нажмите и удерживайте кнопку «**⏮**» на пульте ДУ, раздастся звуковой сигнал. Как только второе устройство в паре издаст короткий звуковой сигнал, TWS-соединение будет успешно установлено. В случае если такого сигнала не прозвучало, дважды нажмите кнопку питания на втором устройстве.
3. На Вашем смартфоне/планшете найдите данную аудиосистему в списке доступных к подключению Bluetooth-устройств.
4. Управляйте воспроизведением на устройстве-источнике.
5. Для того чтобы разорвать пару TWS-устройств, выключите оба проигрывателя.

Караоке

Функция «приоритет микрофона»

Нажмите кнопку «**MIC PRIORITY**» на панели устройства или «**MIC**» на пульте ДУ для активации функции «приоритет микрофона». Данная функция приглушает звук, воспроизводимый с USB-носителей, а также с линейного и Bluetooth подключения, делая звук микрофона более выраженным.

Настройка эквалайзера

Используйте кнопку «EQ» на панели устройства или кнопки «INDOOR» / «OUTDOOR» для переключения между режимами:

1. «INDOOR»: режим, наиболее подходящий для эксплуатации устройства в помещении — уровень низких частот повышен, уровень высоких частот понижен.
2. «OUTDOOR»: режим, наиболее подходящий для эксплуатации устройства в открытом пространстве — уровень высоких частот повышен, уровень низких частот понижен.

Функция «удаление вокала»

Включите композицию с удобного вам источника. Нажмите кнопку «VOCAL CUT» для понижения громкости вокала в проигрываемой композиции; используйте получившуюся композицию в качестве фоновой музыки для караоке.

Функция «изменение скорости»

Включите композицию с удобного вам источника. Нажмите кнопку «SPEED CHANGER» на панели устройства или «▶» на пульте ДУ для изменения скорости проигрываемой композиции; предусмотрено 5 скоростей: «-2 / -1 / 0 / 1 / 2», где «-2» — самая низкая скорость, «2» — самая высокая, а «0» — скорость проигрывания по умолчанию.

Возможные проблемы и их решение

Проблема	Решение
Устройство не включается.	Проверьте подключение устройства к сети питания.
Нет звука или слишком тихий звук.	Проверьте, в каком положении находится регулятор громкости на данном устройстве и источнике сигнала. Увеличьте громкость при необходимости.
	Проверьте корректность подключения источника сигнала к проигрывателю.
Искажение звука.	Причиной может быть большая амплитуда входного сигнала. Настройте громкость непосредственно на источнике сигнала до оптимального уровня.

Технические характеристики

- Модель: V460.
- Питание от сети: 220-240 В, 50/60 Гц.
- Встроенный аккумулятор: 7.4 В, 3000 мАч.
- Тип аккумулятора: Li-ion.
- Общая выходная мощность: 80 Вт.
- Частотный диапазон: 100 Гц — 20 кГц.
- Низкочастотный динамик: 6,5'' — 2 шт.
- Высокочастотный динамик: 1,5'' — 1 шт.
- Импеданс (НЧ-динамик): 2 Ом.
- Импеданс (ВЧ-динамик): 4 Ом.
- Соотношение сигнал/шум: 85 дБ.
- Уровень общих искажений: $\leq 10\%$.
- Информационный LED-дисплей.
- Поддержка Bluetooth, USB, FM-радио, AUX, microSD.
- Версия Bluetooth: 5.0.
- Максимальный поддерживаемый объём USB- и microSD-накопителей: 32 Гб.
- Дальность действия Bluetooth-сигнала: до 10 м.
- Диапазон радиочастот: 87,5—108 МГц.
- Линейный аудиовход: 3.5 мм.
- Микрофонный вход: 6.3 мм Jack — 1 шт.
- Эквалайзер.
- Габариты: 240 x 240 x 550 мм.
- Комплектация: документация, портативная аудиосистема DEXP V460, пульт дистанционного управления, проводной микрофон, аудиокабель Jack 3.5 мм — Jack 3.5 мм, сетевой адаптер питания.

Правила и условия монтажа, хранения, перевозки (транспортировки), реализации и утилизации

- Устройство не требует какого-либо монтажа или постоянной фиксации.
- Хранение устройства должно производиться в упаковке в отапливаемых помещениях у изготовителя и потребителя при температуре воздуха от 5 °С до 40 °С и относительной влажности воздуха не более 80 %. В помещениях не должно быть агрессивных примесей (паров кислот, щелочей), вызывающих коррозию.
- Перевозка устройства должна осуществляться в сухой среде.
- Устройство требует бережного обращения, оберегайте его от воздействия пыли, грязи, ударов, влаги, огня и т.д.
- Реализация устройства должна производиться в соответствии с действующим законодательством РФ.
- После окончания срока службы изделия его нельзя выбрасывать вместе с обычным бытовым мусором. Вместо этого оно подлежит сдаче на утилизацию в соответствующий пункт приема электрического и электронного оборудования для последующей переработки и утилизации в соответствии с федеральным или местным законодательством. Обеспечивая правильную утилизацию данного продукта, вы помогаете сберечь природные ресурсы и предотвращаете ущерб для окружающей среды и здоровья людей, который возможен в случае ненадлежащего обращения. Более подробную информацию о пунктах приема и утилизации данного продукта можно получить в местных муниципальных органах или на предприятии по вывозу бытового мусора.
- При обнаружении неисправности устройства следует немедленно обратиться в авторизованный сервисный центр или утилизировать устройство.



Дополнительная информация

Изготовитель: Шэньчжэнь Дилакс-ЭйВи Электроникс Ко., Лтд.
Зд. А, промпарк Тяньсинь, Гушу, р-н Баоань, Шэньчжэнь, Китай.
Сделано в Китае.

Импортер / уполномоченное изготовителем лицо: ООО «Атлас»,
690068, Россия, Приморский край, г. Владивосток, проспект 100-летия Владивостока,
дом 155, корпус 3, офис 5.

Товар соответствует требованиям технического регламента Таможенного союза:

- ТР ТС 004/2011 «О безопасности низковольтного оборудования»;
- ТР ТС 020/2011 «Электромагнитная совместимость технических средств».

Товар соответствует требованиям технического регламента Евразийского экономического союза ТР ЕАЭС 037/2016 «Об ограничении применения опасных веществ в изделиях электротехники и радиоэлектроники».

Спецификации, информация о продукте, его комплектация и функционал могут быть изменены без предварительного уведомления пользователя.

Фактический интерфейс устройства может отличаться от представленного в данном руководстве.

Адрес в интернете: www.dexp.club

Товар изготовлен (мм.гггг): _____

V.3

EAC

Гарантийный талон

SN/IMEI: _____

Дата постановки на гарантию: _____

Производитель гарантирует бесперебойную работу устройства в течение всего гарантийного срока, а также отсутствие дефектов в материалах и сборке. Гарантийный период исчисляется с момента приобретения изделия и распространяется только на новые продукты.

В гарантийное обслуживание входит бесплатный ремонт или замена элементов, вышедших из строя не по вине потребителя в течение гарантийного срока при условии эксплуатации изделия согласно руководству пользователя. Ремонт или замена элементов производится на территории уполномоченных сервисных центров.

Срок гарантии: 12 месяцев.

Срок эксплуатации: 24 месяца.

Актуальный список сервисных центров по адресу:

<https://www.dns-shop.ru/service-center/>



www.dexp.club