

FinePower

ПАЙДАЛАНУШЫ НҰҚАУЛЫҒЫ

FinePower EG0120
эксцентрик ажарлағыш
машинасы

Мазмұны

Сақтық шаралары	4
Жұмыс орнындағы қауіпсіздік	4
Электр қауіпсіздігі	4
Жеке қауіпсіздік.....	5
Электр құрылғыларын дұрыс қолдану	5
Құрылғының схемасы.....	7
Құрылғыны пайдалану	8
Ажарлағыш қағазды таңдау.....	8
Ажарлағыш қағазды бекіту.....	8
Ажарлағыш негізді ауыстыру	8
Шаңды кетіру	8
Қосу/Өшіру	9
Жиналмалы тұтқа.....	9
Құрылғыны тазалау және қызмет көрсету	9
Техникалық сипаттамалары	9
Жиынтықтамасы	9
Монтаждау, сақтау, тасу (тасымалдау), өткізу және кәдеге жарату ережелері мен шарттары	10
Қосымша ақпарат	11

Құрметті сатып алушы!

«FinePower» сауда маркасымен шығарылатын өнімді таңдағаныңыз үшін Сізге алғыс білдіреміз.

Біз сапаға, функционалдылыққа және дизайнға қойылатын жоғары талаптарға сәйкес әзірленген және жасалған бұйымдар мен құрылғыларды ұсынуға қуаныштымыз. Пайдалану алдында сіздің қауіпсіздігіңізге қатысты маңызды ақпаратты, сондай-ақ өнімді дұрыс пайдалану және оған күтім көрсету бойынша ұсынымдарды қамтитын осы нұсқаулықты мұқият оқып шығыңыз. Осы Нұсқаулықтың сақталуына көңіл бөліңіз және оны бұйымды одан әрі пайдалану кезінде анықтамалық материал ретінде пайдаланыңыз.

Эксцентрик ажарлағыш машина сүректі, пластмассаларды, металдарды, толтырғыштар мен боялған беттерді құрғақ ажарлау, тазарту және өңдеу үшін арналған.

Сақтық шаралары

Жұмыс орнындағы қауіпсіздік

- Жұмыс орнын тазалықта сақтаңыз. Жұмыс орнындағы тәртіпсіздік немесе жарықтандырылмаған учаскелер жазатайым оқиғаларға әкелуі мүмкін.
- Осы электр құрылғысымен жанғыш сұйықтықтар, тұтанатын газдар немесе шаң бар бөлмеде жұмыс істемеңіз. Пайдалану кезінде, сондай-ақ қосу және өшіру кезінде құрылғы ұшқындар түзеді, ол шаңның немесе булардың тұтануына әкелуі мүмкін.
- Электр құрылғысымен жұмыс істегенде жұмыс орныңызға балаларды және бөтен адамдарды жолатпаңыз. Сіз электр құрылғысын қадағалауды жоғалтуыңыз мүмкін.

Электр қауіпсіздігі

- Электр құрылғысының штепсельді ашасы штепсельді розеткаға сәйкес келуі тиіс. Штепсельді ашаны мүлдем өзгертуге болмайды. Қорғаныш тұйықталуы бар электр құрылғылары үшін жалғастырғыш штекерлерді қолданбаңыз. Өзгертілмеген штепсельді айырлар және лайықты штепсельді айырлар электр тогы соғу қаупін азайтады.
- Электр тогы соғуына қарсы қажетті сақтық шараларын қабылдаңыз. Құрылғы корпусының құбырлар, жылыту жүйесі, тоңазытқыштар тәрізді жерге тұйықталған беттермен жанасуына жол бермеңіз.
- Электр құрылғысын жаңбыр мен дымқылдан сақтаңыз. Электр құрылғысының ішіне су кіру электр тогының соғу қаупін арттырады.
- Баусымды мақсатынан тыс, мысалы, электр құрылғысын тасымалдау немесе асып қою, немесе штепсельді розеткадан айырды суырып алу үшін қолдануға болмайды. Баусымды жоғары температуралардың, майдың, электр құрылғысының өткір шеттерінің немесе қозғалмалы бөліктерінің әсерінен қорғаңыз. Зақымдалған немесе шатасқан баусым электр тогының соғу қаупін арттырады.
- Таза ауада жұмыс істегенде тиісті ұзартқышты пайдаланыңыз. Далада жұмыс істеу үшін қолайлы ұзартқышты пайдаланыңыз.

Жеке қауіпсіздік

- Абай болыңыз, не істеп жатқаныңызды қадағалаңыз, электр құрылғысымен жұмысты ойластырып жасаңыз. Шаршаған күйде немесе есірткі, спиртті сусындар немесе дәрілердің әсер етуі жағдайында болсаңыз электр құрылғысын қолданбаңыз. Электр құрылғысымен жұмыс істеген кездегі алаңқасарлық танытудың бір ғана сәті ауыр жарақатқа әкелуі мүмкін.
- Жеке қорғаныс құралдарын: электр құрылғысының жұмыс түріне қарай қорғаныш масканы, тайғанамайтын табанды аяқ-киімді, қорғаныш шлемін немесе есту органдарын қорғау құралдарын пайдалану жарақат алу қаупін азайтады.
- Электр құрылғысының байқаусыз қосылуына жол бермеңіз. Электр құрылғысын электр қуатына және/немесе аккумуляторға қосар алдында электр құрылғысы өшірулі екеніне көз жеткізіңіз. Қосылған құрылғыны ауыстырып қосқышынан ұстамаңыз.
- Электр құрылғысын қосуға дейін орнатқыш құрылғыны немесе сомын кілттерін жинап қойыңыз. Электр құрылғысының айналмалы бөлігіндегі құрылғы немесе кілт жарақатқа әкелуі мүмкін.
- Денені рабайсыз ұстамаңыз. Әрдайым орнықты қалыпта болыңыз және тепе-теңдікті сақтаңыз. Осының арқасында Сіз күтпеген жағдайларда электр құрылғысын жақсырақ қадағалай аласыз.
- Қолайлы жұмыс киімін киіңіз. Кең киім кимеңіз және әшекейлерді тақпаңыз. Шашыңызды, киіміңізді және қолғаптарыңызды айналмалы бөліктерінен алыс ұстаңыз.
- Шаң соратын және шаң жинайтын құрылғыларды орнату мүмкіндігі болғанда олардың дұрыс қосылуын және қолданылуын тексеріңіз. Шаңсорғышты қолдану шаңнан туындайтын қауіптерді азайтуы мүмкін.
- Электр қуаты жоғалғанда немесе құрылғының басқа өздігінен өшірілуі кезінде ажыратқыштың пернесін дереу «Сөнд.» қалпына келтіріп, айырды розеткадан суырып алыңыз. Егер кернеу жоғалған кезде машина қосулы қалса, онда қуат қайта қосылған кезде ол өздігінен іске қосылады, бұл дене зақымына және (немесе) материалдық залалға әкелуі мүмкін.

Электр құрылғыларын дұрыс қолдану

- Құрылғы коммерциялық мақсаттарда пайдалануға арналмаған.
- Электр құрылғысын артық жүктемеңіз. Жұмысыңызда ол үшін арналған электр құрылғысын қолданыңыз. Сипаттамалары бойынша қолайлы электр құрылғысымен бірге көрсетілген қуат диапазонында жақсырақ жұмыс істейсіз және сенімдірек боласыз.
- Ажыратқышы істен шыққан электр құрылғысымен жұмыс істеменіз. Қосуға немесе өшіруге келмейтін электр құрылғысы қауіпті болып табылады және жөнделуі тиіс.
- Электр құрылғысын баптау алдында, керек-жарақтарын ауыстырмас бұрын және жұмысын тоқтатар кезде штепсельді айырын желі розеткасынан ажыратыңыз және/немесе аккумуляторын алып шығыңыз. Ол электр құрылғысының байқаусыз қосылуына жол бермейді.
- Қолданылмайтын электр құрылғыларын балалардың қолы жетпейтін жерде сақтаңыз. Электр құрылғысымен таныс емес немесе осы нұсқаулықтарды оқымаған адамдарға оны пайдалануға рұқсат бермеңіз. Электр құрылғылары тәжірибесіз тұлғалардың қолында қауіпті болып табылады.
- Электр құрылғысын, керек-жарақтарын, жұмыс құрылғыларын және т.б. осы нұсқаулықтарға сәйкес қолданыңыз. Сонымен бірге жұмыс шарттары

мен орындалатын жұмысты ескеріңіз. Электр құрылғыларын көзделмеген жұмыстар үшін пайдалану қауіпті жағдайларға әкелуі мүмкін.

- Пайдаланылмайтын құрылғы құрғақ, жабық, балалардың қолы жетпейтін жерде сақталуы тиіс! Осы нұсқаулықпен таныспаған тұлғаларға құрылғыны қолдануға рұқсат бермеңіз.
- Электр құрылғысын мықтап ұстаңыз және денеңізді кері күшті еңсере алатындай қалыпқа келтіріңіз. Айналымдардың үдеуі кезінде кері күшті немесе реакциялық сәттерді жақсырақ еңсеру үшін, бар болғанда, әрқашан қосымша тұтқаны қолданыңыз. Оператор қолайлы сақтық шаралары арқылы кері соққы күшін немесе реакциялық күшті еңсере алады.
- Қолыңызды жұмыс құрылғысының жанында айналып тұрған бөлшектеріне апармаңыз. Кері соққы кезінде жұмыс құрылғысы қолыңыз арқылы өтуі мүмкін.
- Кері соққы кезінде электр құрылғысы жылжитын аймақтан алшақ болыңыз. Кері соққы электр құрылғысын бұғатталу жеріндегі ажарлағыш шеңберінің қозғалысына қарама-қарсы бағытта жылжытады.
- Құрылғымен жұмысты аяқтаған кезде диск толықтай айналуын тоқтатқанша күтіңіз, осыдан кейін құрылғыны әдеттегі сақтау орнына қоймас бұрын оны толық суығанша тыным қалпында қалдырыңыз.
- Тек өндіруші ұсынған абразивті шеңберлерді пайдаланыңыз.
- Құрылғыды құрамында магний және асбест бар материалдарды, немесе гипспен жабылған беттерді ажарлау үшін пайдалануға тыйым салынады.

Құрылғының схемасы

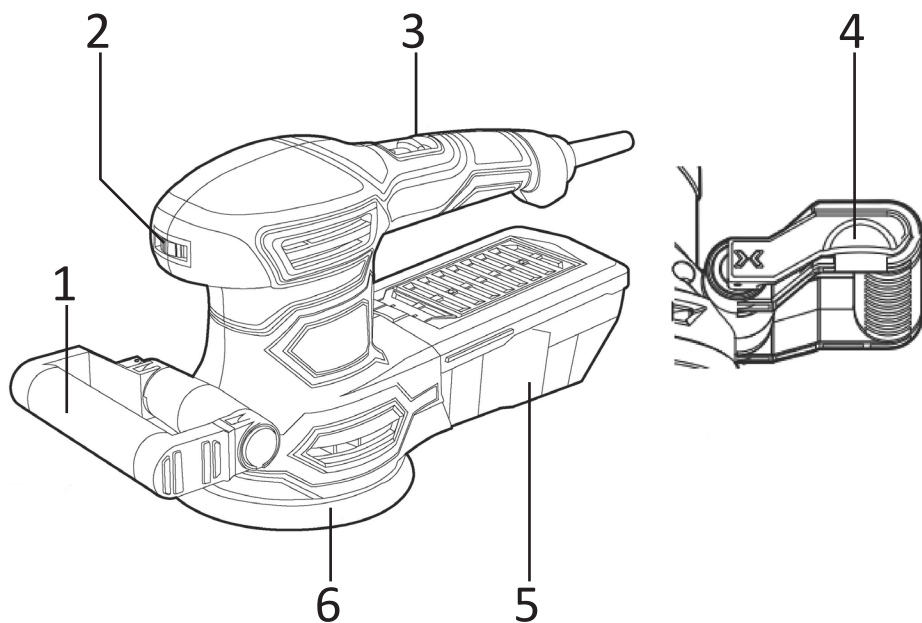

1. Реттелетін тұтқа.
2. Жылдамдықты реттегіш.
3. «Қосу/сөндіру» ауыстырып қосқышы.
4. Реттеу иінтірегі.
5. Шаңжинағыш.
6. Ажарлағыш шеңбер.

Құрылғыны пайдалану

Ажарлағыш қағазды таңдау

- Ірі түйіршікті ажарлағыш қағаз материалдардың көпшілігінің қаралтым өңдеуі үшін жарайды, ал ұсақ түйіршікті қағаз соңғы жұмыстар үшін қолданылады.
- Егер бет тегіс емес болса, өңдеуді бет тегістелгенше, ірі түйірлі қағаздан бастаған жөн.
- Осыдан кейін ірі түйіршікті қағазбен өңдеу іздерін кетіру үшін орташа түйірлі қағазды қолдануға болады.
- Соңында бетті ұсақ түйіршікті қағазбен өңдеңіз.

Ажарлағыш қағазды бекіту

- Ажарлағыш машина ажарлағыш қағазды тез және оңай ауыстыру үшін «жабысқағы» бар жұмыс табанымен жасақталған.
- Ажарлағыш қағазды жұмыс табанына салыңыз, ажарлағыш қағаздағы саңылаулар ажарлағыш машинаның жұмыс табанындағы саңылаулармен сәйкес келуі керек, осыдан кейін шаңның тиімді кетірілуін қамтамасыз ету үшін оны қысыңыз.
- Ажарлағыш қағазды шешіп алу үшін, оны бір жағынан көтеріңкіреп, тартыңыз.
- Шаң жұмыс табанындағы саңылаулар арқылы шаңды кетіру жүйесіне түсуі үшін перфорацияланған ажарлағыш қағазды қолданыңыз. Ажарлағыш қағазды ауыстыру алдында жұмыс табанын, мысалы, щеткамен немесе қылқаламмен шаңнан және басқа ластанулардан тазалаңыз.

Ажарлағыш негізді ауыстыру

1. Төрт бұранданы бұрап алып, ажарлағыш машинадан 125-миллиметрлік ажарлағыш негізді шешіп алыңыз.
2. Төрт бұранданы 150-миллиметрлік ажарлағыш негізде бекітіңіз.
3. Төрт бұранданы қолданып, 150-миллиметрлік ажарлағыш негізді бекітіңіз.
4. Бұрандаларды тартып бұраңыз.

Шаңды кетіру

- Өңделетін бетті таза сақтау үшін эксцентрик машина шаңжинағышпен жабдықталған.
- Шаңжинағышты шаң кетіруге арналған келтеқұбырға кигізіп, оңға қарай бұрап, бекітіңіз.
- Шаңжинағышты ептеп тартқылап, шаңжинағыштың келтеқұбырда сенімді бекітілгенін тексеріңіз (шаңжинағыштың саңылаусыздығы резеңке тығыздағыш сақинамен қамтамасыз етілген).
- Шаңжинағыш пластмасса корпуста орналасқан. Шаңжинағышты тазалау үшін пластмасса корпустың артқы жағын итеріп, шаңжинағышты бекітпеден шешіп алыңыз және ішіндегісін босатыңыз. Шаңжинағыштың бекітпесі оның бөлшектелуіне кері реттілікпен жүргізіледі.

Қосу/Өшіру

- Құрылғыны қосу үшін ауыстырып қосқышты «Қос.» (I) қалпына ауыстырыңыз.
- Құрылғыны өшіру үшін ауыстырып қосқышты «Өшір.» (O) қалпына ауыстырыңыз.
- Жылдамдықты өзгерту үшін тиісті реттегішті қолданыңыз.
 - 1 - ең төменгі жылдамдық.
 - 6 - ең жоғарғы жылдамдық.

Жиналмалы тұтқа

1. Реттеу иінтірегін тартыңыз.
2. Тұтқаның қажетті қалпын таңдаңыз.
3. Реттеу иінтірегін бекітіңіз.

Құрылғыны тазалау және қызмет көрсету

- Құрылғыны алдын ала электр желісінен ажыратып, оны жұмсақ ылғалды матамен сүртіңіз. Агрессивті жуғыш заттарды пайдаланбаңыз. Құрылғыға су түскен кезде оны дереу өшіріп, электр желісінен ажырату керек және құрғақ жұмсақ матамен суды сүрту керек.
- Құрылғыдағы дисктің айналу жылдамдығы өте жоғары болғандықтан, айналдырық мойынтірегін үнемі тазалап және майлап отыру керек. Қызмет көрсету кезінде құрылғы желіден ажыратылуы тиіс.

Техникалық сипаттамалары

- Үлгісі: EG0120.
- Желі параметрлері: 220-240 В, 50 Гц.
- Қуаты: 450 Вт.
- Табанның диаметрі: 125/150 мм.
- Бос жүріс режиміндегі айналымдар: 6 000 - 13 000 айн/мин.
- Айналымдарды реттеу.
- Баусымның ұзындығы: 1.8 м.
- Шаңнан қорғалу дәрежесі: IP20.

Жиынтықтамасы

- Құрылғы.
- Шаңжинағыш.
- 125 және 150 мм табандар.
- Ажарлағыш шеңбер 125 мм.
- Ажарлағыш шеңбер 150 мм.
- Ауыстырмалы щеткалар жиынтығы.
- Пайдаланушы нұсқаулығы.

Монтаждау, сақтау, тасу (тасымалдау), өткізу және кәдеге жарату ережелері мен шарттары

- Құрылғы қандай да бір монтаждауды немесе тұрақты бекітуді талап етпейді.
- Құрылғыны сақтау ауа температурасы 5 °С... 40 °С аралығында және ауаның салыстырмалы ылғалдылығы 80 %-дан аспайтын жағдайда өндірушінің және тұтынушының жылытылатын үй-жайларында қаптамада орындалуы тиіс. Үй-жайларда тоттануды тудыратын агрессивті қоспалар (қышқылдардың, сілтілердің булары) болмауы тиіс.
- Құрылғы ұқыпты ұстауды талап етеді, оны шаңның, ластанудың, соққылардың, ылғалдың, оттың және т. б. ықпал етуінен сақтаңыз.
- Құрылғыны өткізу жергілікті заңнамаға сәйкес жүргізілуі тиіс.
- Құрылғыны тасымалдау құрғақ ортада жүзеге асырылуы тиіс.
- Құрылғының ақаулығы анықталған кезде дереу өкілетті сервистік орталыққа хабарласу немесе құрылғыны кәдеге жарату керек.
- Осы бұйым қалдықтарды қайта өңдеу бойынша жергілікті нормалар мен қағидаларға сәйкес кәдеге жаратылуы тиіс. Осы өнімнің дұрыс кәдеге жаратылуын қамтамасыз етіп, Сіз қалдықтарды бақылаусыз тастау нәтижесінде қоршаған орта мен адам денсаулығына келетін ықтимал зиянның алдын алуға және материалдық ресурстарды ұтымды пайдалануға көмектесесіз. Осы өнімді қабылдау және кәдеге жарату орындары туралы толығырақ ақпаратты жергілікті муниципалды органдардан немесе тұрмыстық қоқысты шығару жөніндегі кәсіпорыннан алуға болады.

Қосымша ақпарат

Өндіруші: Чанчжоу Стандарт Электрик Эпплайнс КО., ЛТД.

Чунъю тас жолы, 29, Минхуан өнеркәсіптік паркі, Хутан, Уцзинь ауд., Чанчжоу, Цзянсу провинциясы, Қытай.
Қытайда жасалған.

Импортер / юр.лицо, принимающее претензии в Казахстане:

ТОО «ДНС КАЗАХСТАН», г. Нур-Сұлтан, р-н Сарыарқа, пр-т Сарыарқа, зд. 12, Казахстан.

Импорттаушы / Қазақстан шағымдар қабылдайтын заңды тұлға:

«DNS QAZAQSTAN (ДНС КАЗАХСТАН)» ЖШС, Нұр-Сұлтан қаласы, Сарыарқа ауданы, Даңғылы Сарыарқа, ғимарат 12, Қазақстан.

Бұйымның сыртқы түрі, оның сипаттамалары және жиынтықтамасы пайдаланушыға алдын ала хабарланбай өзгертілуі мүмкін.

Құрылғының нақты интерфейсі осы нұсқаулықта келтірілгеннен өзгеше болуы мүмкін.

Тауар Кедендік одақтың техникалық регламенттеріне сәйкестігін міндетті растаудан өтті:

- КО ТР 004/2011 «Төмен вольтты жабдықтың қауіпсіздігі туралы».
- КО ТР 020/2011 «Техникалық құралдардың электр магниттік үйлесімділігі».
- КО ТР 010/2011 «Машиналар мен жабдықтың қауіпсіздігі туралы».

Тауар Еуразиялық экономикалық одақтың ЕАЭО ТР 037/2016 «Электр техникасы және радиоэлектроника бұйымдарында қауіпті заттарды қолдануды шектеу туралы» техникалық регламентінің талаптарына сәйкес келеді.



Өндіріс күні пайдаланушы нұсқаулығының орыс тіліндегі нұсқасында көрсетілген. V.2

Кепілдік талоны

SN/IMEI: _____

Кепілдікке қою күні: _____

Өндіруші құрылғының бүкіл кепілдік мерзімі ішінде ақаусыз жұмысына, сондай-ақ материалдарда және құрастыруда ақаулар болмауына кепілдік береді. Кепілдік кезеңі бұйымды сатып алған сәттен бастап есептеледі және тек жаңа өнімдерге ғана қолданылады.

Кепілдікті қызмет көрсетуге бұйымды пайдаланушы нұсқаулығына сай пайдаланған жағдайда кепілдік мерзімі ішінде тұтынушының кінәсінен емес істен шыққан элементтерді тегін жөндеу немесе ауыстыру кіреді. Элементтерді жөндеу немесе ауыстыру уәкілетті сервис орталықтарының аумағында жүргізіледі.

Кепілдік мерзімі: 12 ай.

Пайдалану мерзімі: 24 ай.

Сервис орталықтарының өзекті тізімі мына мекенжай бойынша:

<https://www.dns-shop.ru/service-center/>

Кепілдік міндеттемелері және тегін сервистік қызмет көрсету тауардың жиынтықтылығына кіретін төменде аталған керек-жарақтарға қолданылмайды, егер оларды ауыстыру бұйымды бөлшектеуге байланысты болмаса:

- ҚБП (Қашықтан басқару пульті) арналған қуат элементтері (батареялар).
- Қосқыш кабельдер, антенналар және оларға арналған жалғастырғыштар, құлаққаптар, микрофондар, «HANDS-FREE» құрылғылары; әртүрлі ақпарат тасымалдағыштар, бағдарламалық қамтамасыз ету (БҚ) және жиынтықта жеткізілетін драйверлер (бірақ онымен шектелмей, бұйымның қатты магниттік дискілеріндегі жинақтағышқа алдын ала орнатылған БҚ қоса алғанда), сыртқы енгізу-шығару құрылғылары және манипуляторлар.
- Қаптар, сөмкелер, белдіктер, тасуға арналған баулар, монтаждау тетіктері, құрал-құрылғылар, бұйымға қоса берілетін құжаттама.
- Табиғи тозуға ұшырайтын шығыс материалдар және бөлшектер.



Өндірушіге мынадай жағдайларда кепілдік міндеттемелер жүктелмейді:

- Кепілдік мерзімі өтіп кеткен.
- Егер жеке (тұрмыстық, отбасылық) қажеттілікке арналған бұйым кәсіпкерлік қызметті жүзеге асыру үшін, сондай-ақ оның тікелей мақсатына сәйкес келмейтін өзге де мақсаттарда пайдаланылса.
- Өндіруші пайдалану кезінде пайдаланушы нұсқаулығы талаптарының бұзылуы, бұйымды орнату және оған қызмет көрсету бойынша ұсынымдардың, бұйымды қосу (сонымен қатар бұйымның өзіне де, онымен түйіндескен бұйымдарға да сәйкес келмейтін желілік кернеудің әсері нәтижесінде пайда болған қысқа тұйықталулар), сақтау және тасымалдау ережелерінің сақталмауы салдарынан бұйымның иесі және/немесе үшінші тұлғалар шеккен ықтимал материалдық, моральдық және өзге де зиян келтіру үшін жауапты болмайды.
- Барлық механикалық зақымдану жағдайлары: бұйымды пайдалану барысында алынған жарықшақтар, жарылулар, деформациялар, соққының іздері, майысулар, мыжылудар және басқалар.
- Мұндай жұмыстарды жүргізуге уәкілетті емес тұлғалар жүргізген рұқсат етілмеген жөндеу, бөгде түрлендіру іздері болса. Егер ақау бұйымның конструкциясын немесе схемасын өзгертуден, Өндіруші көздемеген сыртқы құрылғылардың қосылуынан, Қазақстан Республикасы заңнамасына сай сәйкестік сертификаты жоқ құрылғыны пайдаланудан туындаса.
- Егер бұйым ақауы еңсерілмейтін күштің (табиғи апаттар, өрттер, су тасқындары, жер сілкіністері, тұрмыстық факторлар және Өндірушіге байланысты емес өзге де жағдайлар) әрекетінен немесе Өндіруші алдын ала болжай алмаған үшінші тараптардың әрекеттерін туындаған болса. Ақау бұйымның ішіне бөгде заттардың, бөтен денелердің, заттардың, сұйықтықтардың, жәндіктердің немесе жануарлардың кіруінен, бұйымның толық немесе ішінара істен шығуына әкеп соққан агрессивті орталардың, жоғары ылғалдылықтың, жоғары температуралардың әсерінен туындаған болса.
- Бұйымды сәйкестендіру (сериялық нөмірі) болмаса немесе сәйкес келмесе. Егер зақымданулар (кемшіліктер) зиянды бағдарламалық қамтамасыз ету әсерінен; бұйымның бағдарламалық ресурстарына қолжетімділіктің болмауына әкеп соққан құпиясөздерді (кодтарды) БЖ жеткізушісі осы қызметті көрсетпеуі салдарынан оларды арылту/қалпына келтіру мүмкіндігінсіз орнатудан, ауыстырудан немесе жоюдан туындаған болса.
- Егер жұмыс ақаулары қуаттаушы, кабельдік, телекоммуникациялық желілердің стандарттарына немесе техникалық регламенттеріне, радиосигнал қуаттылығына сәйкес келмеуінен, оның ішінде жер бедерінің ерекшеліктерінен және басқа ұқсас сыртқы факторлардан, бұйымды желі әрекет ететін шекарада немесе оның аймағынан тыс пайдаланудан туындаса.
- Егер зақымданулар стандартты емес (түпнұсқа емес) және/немесе сапалы емес (зақымдалған) шығыс материалдарын, керек-жарақтарды, қосалқы бөлшектерді, қуат беру элементтерін, әртүрлі ақпарат тасымалдағыштарды (CD, DVD дискілерді, жад карталарын, SIM карталарды, картридждерді қоса алғанда) пайдаланудан туындаған болса.
- Егер кемшіліктер үйлесімсіз контентті (әуендер, графика, видео және басқа файлдар, Java қосымшалары және оларға ұқсас бағдарламалар) алудан, орнатудан және пайдаланудан туындаған болса.
- Осы бұйыммен түйіндесіп жұмыс істейтін басқа жабдыққа келтірілген залалға.



