

DEXP

ПАЙДАЛАНУШЫ НҰСҚАУЛЫҒЫ

Тұмшапеш
1M70GCB
2M70GCW

Мазмұны

Құрылғының арналуы	5
Сақтық шаралары	5
Алғаш рет пайдалану кезінде	7
Пайдалану нұсқаулығы	7
Орнату	9
Орнату тесігінің өлшемдері	10
Тұмшапешті бекіту	10
Есігін шешіп алу	11
Керек-жарақтары	11
Тұмшапешті электр желісіне қосу	11
Тазалау	12
Монтаждау, сақтау, тасымалдау (тасу), өткізу және кәдеге жарату ережелері мен шарттары	13
Техникалық сипаттамалар	14
Энергия тиімділігі туралы ақпарат	14
Қосымша ақпарат	15

Құрметті сатып алушы!

"DEXP" сауда маркасымен шығарылатын өнімді таңдағаныңыз үшін алғыс білдіреміз.

Біз Сізге сапаға, функционалдыққа және дизайнға қойылатын жоғары талаптарға сәйкес әзірленген және дайындалған бұйымдар мен құрылғыларды ұсынуға қуаныштымыз. Пайдалануды бастар алдында осы нұсқаулықты мұқият оқып шығыңыз, онда Сіздің қауіпсіздігіңізге қатысты маңызды ақпарат, сондай-ақ өнімді дұрыс пайдалану және оны күтіп ұстау бойынша ұсынымдар берілген. Осы Нұсқаулықты сақтап қойыңыз және оны бұйымды одан әрі пайдалану кезінде анықтамалық материал ретінде пайдаланыңыз.

Құрылғының арналуы

Тұмшапеш тамақ өнімдерін және тағамдарды дайындауға, сондай-ақ дайын жылытуға арналған.

Сақтық шаралары

1. Құрылғыны немесе электр қоректендіру сымын суға немесе басқа сұйықтықтарға батырмаңыз.
2. Аспапты ылғалды қолмен ұстамаңыз, құрылғыны ылғалдылығы жоғары бөлмелерде пайдаланбаңыз.
3. Құрғақ аяқ киім кимей, аспапқа қол тигізбеңіз.
4. Құрылғыны құрғақ үй-жайда сақтаңыз.
5. Егер электр кабелі, айыры немесе тұмшапештің өзі зақымдалған болса, құрылғыны пайдаланбаңыз. Құрылғыны желіден дереу ажыратып, авторландырылған сервис орталығына хабарласыңыз.
6. Ешқашан құрылғыны электр кабелінен тартпаңыз және одан тартып тасымаңыз. Кабельді мұқият пайдаланыңыз. Кабельді есіктер қысып тұрмағанына немесе кабельдің өткір қырлары мен бұрыштарға тиіп тұрмағанына көз жеткізіңіз. Кабельді ыстық беттерден алыс ұстаңыз.
7. Құрылғыны электр розеткасына қоспас бұрын, ондағы кернеу құрылғы ерекшеліктерінде көрсетілген мәндерге сәйкес келетініне көз жеткізіңіз.
8. Электр желісіне қосқан немесе ажыратқан кезде құрылғы өшірілген болуы тиіс.
9. Құрылғыны электр розеткасынан ажырату кезінде кабелінен емес, әрқашан айырынан ұстап тартыңыз. Айырды тек құрғақ қолыңызбен ұстаңыз.
10. Құрылғыны үй-жайлардан тыс жерде пайдалануға арналмаған.
11. Құрылғыға жақын жерге тез тұтанатын материалдар мен сұйықтықтарды қоймаңыз.
12. Құрылғыны тек осы нұсқаулықта сипатталған тәртіпке сәйкес орнатыңыз.
13. Құрылғыны орнатуды және жерге тұйықтауды білікті мамандар жүргізуі тиіс. Орнатуды немесе жерге тұйықтауды қате жүргізу пайдаланушының өмірі мен денсаулығына қауіп төндіруі мүмкін.

14. Бұл құрылғы электромагниттік қауіпсіздіктің барлық стандарттарына сәйкес келеді. Алайда, егер сіз жүрек ширатқышты немесе басқа электр имплантаттарын (инсулин помпасын және т.б.) пайдаланып жүрсеңіз, өзіңіздің дәрігеріңізбен қосымша кеңесіңіз.
15. Жұмыс кезінде құрылғы бетінің кейбір бөліктері өте ыстық болуы мүмкін. Құрылғымен жұмыс істеген кезде киіміңіз, шашыңыз немесе денеңіздің ашық жерлері құрылғының ыстық бетіне тимейтініне көз жеткізіңіз. Құрылғының есігін абайлап ашыңыз, өйткені құрылғының жұмыс камерасынан шыққан ыстық бу күйдіруі мүмкін.
16. Құрылғы балалар мен физикалық, сенсорлық немесе ақыл-ой қабілеттері шектеулі адамдардың пайдалануына арналмаған, тек олардың қауіпсіздігіне жауапты басқа адамдар бақылайтын жағдайларды қоспағанда. Балаларға құрылғымен ойнауға рұқсат етпеңіз.
17. Қосылған құрылғыны қараусыз қалдырмаңыз. Дайындалып жатқан тағамды шамадан тыс қыздыру салдарынан түтіндеуі және/немесе тұтануы мүмкін. Тұтанған жағдайда, сөндіру үшін ешқашан суды пайдаланбаңыз. Электр қуатын ажыратып, отты тығыз матамен жабыңыз.
18. Магниттелген заттарды (банк карталарын, жад карталарын) немесе электрондық құрылғыларды (ноутбуктер, смартфондар, планшеттер және т.б.) құрылғының жанына қоймаңыз, өйткені олар шамадан тыс электромагниттік әсерге ұшырауы мүмкін.
19. Құрылғыны үй-жайды жылыту үшін пайдаланбаңыз.
20. Дайындап болғаннан кейін әрқашан құрылғыны өшіріп жүріңіз.
21. Құрылғының бөліктерін өз күшіңізбен жөндеуге, теңшеуге немесе ауыстыруға тырыспаңыз. Құрылғыны жөндеу үшін авторландырылған сервис орталығына апарыңыз.
22. Құрылғыны тазалау үшін ешқандай электр аспаптарын (бу тазалағыштарды және т.б.) пайдаланбаңыз.
23. Құрылғыны тазарту үшін металл щеткаларды және/немесе абразивтік тазартқыш құралдарды пайдаланбаңыз.
24. Бұл құрылғы сыртқы таймер көмегімен немесе қашықтан басқарылатын бөлек жүйе арқылы басқаруға арналмаған.
25. Құрамында спирт құрамы жоғары сусындар пайдаланылатын тағамдарды дайындау ұсынылмайды. Жұмыс камерасында спирт булары тұтануы мүмкін. Тағамға құрамында спирт құрамы жоғары болатын сусындардың аздаған мөлшерін ғана қосыңыз және есігін абайлап ашыңыз.
26. Пергамент қағазын пайдаланған кезде, ыдысты аспапқа алдын ала қыздыру режиміне орнатпас бұрын ыдысқа бекітіп қойыңыз. Есігін ашқан кезде аспапқа ауа кіруі салдарынан, пергамент қағазы көтеріліп, қыздыру элементіне тиіп, тұтанып кетуі мүмкін. Қажетті өлшемдегі пергамент қағазын пайдаланыңыз. Ол ыдыстың жиегінен шығып тұрмауға тиіс.
27. Ыстық жұмыс камерасына су құюға тыйым салынады. Бұл ыстық будың пайда болуына әкелуі мүмкін. Температураның өзгеруі нәтижесінде жұмыс камерасының жабыны бұзылуы ықтимал.
28. Жұмыс камерасынан ыстық керек-жарақтарды немесе ыдыстарды алу үшін ұстағыштарды пайдаланыңыз.
29. Жұмыс камерасының түбіне бөтен заттарды қоймаңыз. Жұмыс камерасы-

- ның түбін кез келген түрдегі жұқалтырмен немесе пергамент қағазымен жаппаңыз. Егер температура 50°C-тан жоғары белгіленген болса, ыдыстарды жұмыс камерасының түбіне қоймаңыз. Бұл жылудың шамадан тыс жиналуына әкеліп, жұмыс камерасының жабынына зақым келтіреді.
30. Шырынды жеміс бәліштерін пісірген кезде табаны толтырмаңыз. Жемістерден аққан шырын пісіру табағынан төгіліп, дақ қалдырады, оларды жою іс жүзінде мүмкін емес. Мүмкіндігінше тереңірек әмбебап пісіру табағын қолданыңыз.
 31. Аспапты есігін ашық қалдырып суытуға болмайды. Құрылғының есігі сәл ашылса да, уақыт өте келе жанындағы жиһаздың қасбеттеріне зақым келтіруі мүмкін. Бұдан басқа, құрылғы жұмыс істеп тұрған кезде есігін жиі ашпаған жөн.
 32. Тұмшापештің ашық тұрған есігіне отырмаңыз және тұрмаңыз. Тұмшापештің ашық тұрған есігіне ыдыс-аяқтар мен керек-жарақтарды қоймаңыз.
 33. Аспапты есігінің тұтқасынан тартып жылжитпаңыз. Есіктің тұтқасы құрылғының салмағына шыдамай, сынып кетуі мүмкін.
 34. Бұл құрылғы коммерциялық мақсатта пайдалануға арналмаған.

Алғаш рет пайдалану кезінде

Құрылғыны алғаш рет қосқан кезде одан жағымсыз иіс шығуы мүмкін. Бұл қыздыру панельдері арасындағы қабат материалын қыздырудан туындайтын қалыпты құбылыс. Алғашқы қолданар алдында тұмшापештің қуысын майлы қоспалардан тазарту үшін оны 250°C температурада шамамен 90 минутқа қалдырған жөн.

Пайдалану нұсқаулығы

1. Қалаған функцияны таңдау үшін № 1 реттегішті (төмендегі схемада) бұраңыз. Функция, уақыт пен температура орнатылғаннан кейін құрылғы автоматты түрде пісіруді бастайды.
2. Пісіру уақытын орнату үшін № 2 реттегішті (төмендегі схемада) бұраңыз. Берілген уақыттан кейін Сіз дыбыстық сигналды естисіз. Тұмшापеш үздіксіз жұмыс істеуі үшін № 2 реттегішті (төмендегі схемада) мәнге орнатыңыз. **НАЗАР АУДАРЫҢЫЗ:** тұмшापеште азық өнімдері тым ұзақ уақыт бойы болған кезде олар тұтануы мүмкін. Осы функцияны қолданған жағдайда, өрт қаупін болдырмау үшін, пісіру процесін мұқият қадағалаңыз.
3. Пісіру температурасын орнату үшін № 3 реттегішті (төмендегі схемада) бұраңыз. Құрылғыны пайдаланбаған кезде, реттегішті "0" мәніне қоюды ұмытпаңыз.

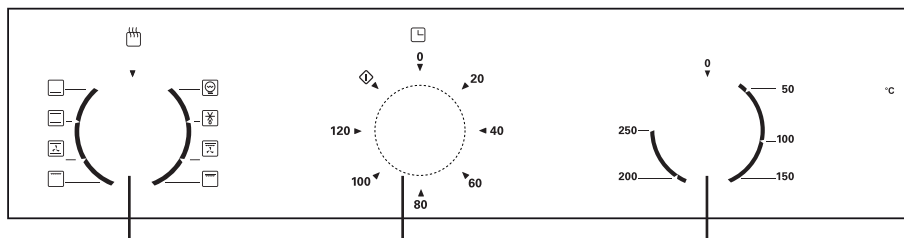

1. Функцияларды ауыстырғыш 2. Таймер 3. Температураны реттеу

Символ	Сипаттамасы
	Тамақ дайындау барысын бақылау үшін тұмшаштегі шамды қосу.
	Мұзын еріту. Бөлме температурасында ауа айналымы азық өнімдерінің мұзының тез еруін (қыздыруды пайдаланбай) қамтамасыз етеді. Бұл дайын тағамдардың мұзын еріту уақытын қысқартудың жұмсақ әрі тиімді тәсілі.
	Төменнен қыздыру. Консервілеуге, пицца, көмеш пісіруге, бұқтыруға, пісірмелер дайындауға арналған Көмеш, рагу, тәтті нан, пицца және т.б. сияқты тағамдарды баяу пісіруге өте ыңғайлы.
	Жоғарыдан/төменнен қыздыру. Қыздыру жоғарыдан және төменнен біркелкі жүзеге асырылады. Бәліштерді, көмештерді және майлы емес құырдақты, мысалы, сиыр етін немесе жабайы аң-құс етін пісіруге арналған.
	Конвекциямен қыздыру. Бұл режимде грильдің қыздыру элементі мен желдеткіш кезек-кезек қосылады. Желдеткіш ыстық ауа айналымын қамтамасыз етеді, бұл энергияны 40%-ке дейін үнемдей отырып, жылудың кіруін арттыруға мүмкіндік береді. Ет, құс еті мен балық етін дайындауға жарайды.
	Гриль.
	Қыздыру+гриль. Жоғарғы қыздыру элементі мен гриль бір мезгілде жұмыс істейді.
	Жылыту+гриль+конвекция. Жоғарғы қыздыру элементі, гриль және конвекциялық желдеткіш бір мезгілде жұмыс істейді.

Орнату

1. Сызбада көрсетілген өлшемдерге сәйкес тұмшәпештің астындағы тесікті анықтаңыз.
2. Тұмшәпеш орнатылатын ас үй жиһазы секциясының ішкі бетінің ағаш қабыршағы мен пластикалық жабыны 90 °С температураға шыдайтын, ыстыққа төзімді желіммен бекітілуі тиіс, ал тұмшәпештің жанында орналасқан ас үй жиһазы секциясының беткі қабаты 70 °С температураға шыдайтын, ыстыққа төзімді желіммен бекітілуі тиіс. Егер қабыршақ ағашы, пластикалық жабыны немесе желімі температураға жеткілікті дәрежеде төзімді болмаса, ас үй жиһазы пішінін өзгертуі мүмкін. Тұмшәпешті өндіруші мұндай жағдайларда жиһазға зақым келгені үшін жауап бермейді.
3. Құрылығыны сәндік төсемнің артынан орнатпаңыз. Олай болмаған жағдайда, қызып кету қаупі туындайды.
4. Ас үй секциясындағы тесіктерді тұмшәпешті орнатпас бұрын жасау қажет. Үгінділерді мұқият алып тастаңыз: олар тұмшәпеш компоненттерінің жұмысына теріс әсер етуі мүмкін.
5. Ас үй жиһазының бекітілмеген секцияларын қабырғаға әдепкі бұрыштықпен бекіту қажет.
6. Тұмшәпеш орнатылатын ас үй жиһазы секциясының түбіне желдету тесігін жасау керек.
7. Тұмшәпешті пісіру панелінің астына орнатқан кезде, пісіру плитасын орнату жөніндегі нұсқаулықтарды орындаңыз.

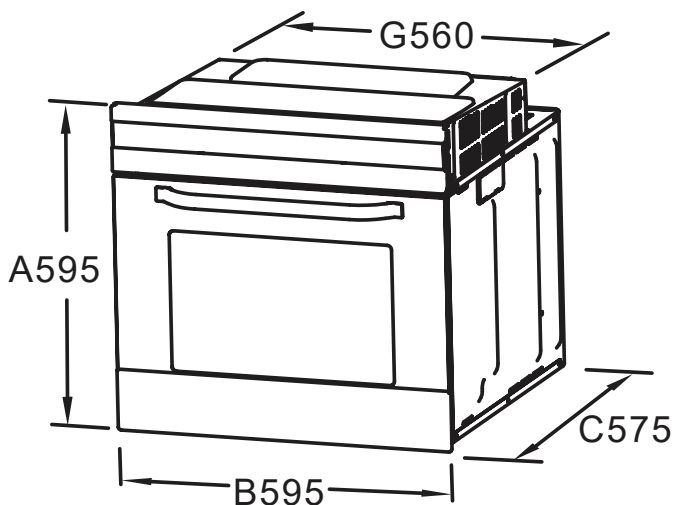

Орнату тесігінің өлшемдері

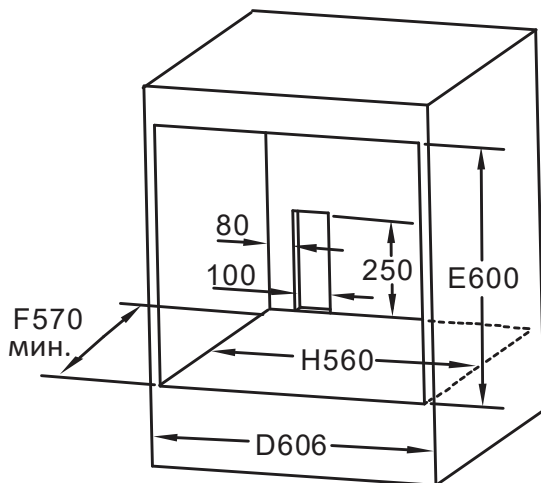

Тұмшапешті бекіту

1. Тұмшапеш суырмалы арбашасы бар есікпен жабдықталған болса, орнатпас бұрын оны шығарып қойыңыз.
2. Тұмшапешті ас үй жиһазының осыған арнап дайындалған тесігіне толық кіргізіп қойыңыз. Тұмшапештің шеті қуат кабелінің оқшауламасын зақымдамауын, кабельдің қызып тұрған бөлшектерге тиіп тұрмауын және тұмшапештің астынан өтпеуін қадағалаңыз.
3. Тұмшапешті ас үй жиһазы секциясының ішіне тура-лап, жеткізу жиынтығына кіретін бұрамалармен (B) бекітіңіз.
4. Егер ас үй жиһазының секциясы осы нұсқаулықта көрсетілген өлшемдерге сәйкес келсе, тұмшапештің үстінде саңылау қалады.
5. Дұрыс желдетуді қамтамасыз ету үшін, бұл саңылауды ағаш тақтайшалармен жаппаңыз.
6. Тұмшапеш пен оның жанындағы көршілес жиһаз секциялары арасында кемінде 5 мм саңылау қалуы тиіс.

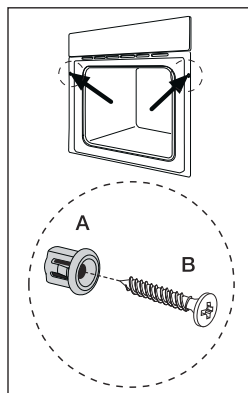

Назар аударыңыз!

1. Тұмшапешті білікті персонал немесе техникалық мамандар орнатуы тиіс. Құрылғыға зақым келтірмеу және жарақат алмау үшін, құрылғыны өз күшімен орнатуға тырыспаңыз.
2. Кез келген зақымдануды болдырмау үшін, құрылғы бекітілетін бет, желім және басқа да материалдар жоғары температураға төтеп шыдайтын болуы тиіс.

Есігін шешіп алу

1. Тұмшاپештің есігін толық ашыңыз
2. Оң және сол жақтағы иінтіректерін қайырып қойыңыз.
3. Тұмшاپештің есігін шамамен жартысына дейін жауып, сол және оң жағынан оны екі қолыңызбен ұстап, шығарыңыз.

Керек-жарақтары

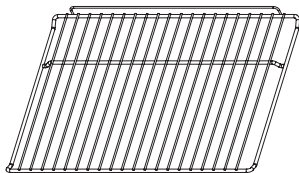

Тор

Бәліш пісіретін қуырдақты, қатты мұздаған тағамдарды пісіруге және грильде қуыруға арналған ыдыстар мен қалыптарды орнатуға арналған.

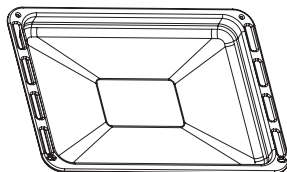

Әмбебап пісіру табағы

Шырынды бәліштерді, тәтті күлшелерді, көп қуырдақты және қатты мұздаған тағамдарды пісіруге арналған. Пісіру табағын торда қуыру кезінде де пайдалануға болады. Оны тордың астына қойыңыз, бүкіл май соған ағатын болады.

Тұмшاپешті электр желісіне қосу

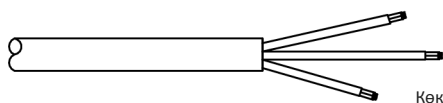
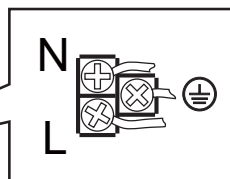
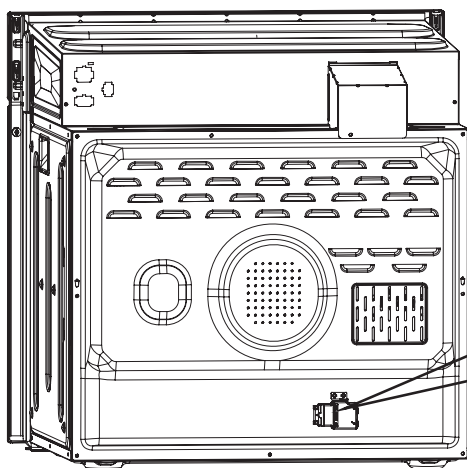

Қоңыр сым (фаза) → L

Сары-жасыл сым (жерге тұйықтау) → 

Көкшіл сым (нөл) → N

Тазалау

Сәйкес келмейтін тазалау құралдарын қолдану салдарынан құрылғының әртүрлі беттерінің зақымдануын болдырмау үшін, кестеде келтірілген нұсқауларды орындаңыз.

Тазалау үшін мыналарды пайдаланбаңыз:

- күйдіргіш немесе абразивті тазартқыш құралдар;
- құрамында спирт проценті көп тазартқыш құралдар;
- қатты жөкелер немесе ысқылар;
- жоғары қысымдағы тазартқыштар немесе бу ағынды тазартқыштар.

Тазалау аймағы	Тазалағыш құралдар
Тұмшапештің алдыңғы жағы	Ыстық сабынды ерітінді Жұмсақ шүберекпен тазалап, содан кейін құрғатыңыз. Әйнек тазалағышты немесе шыны беттерге арналған қырғышты пайдаланбаңыз.
Тот баспайтын болат	Ыстық сабынды ерітінді Жұмсақ шүберекпен тазалап, содан кейін құрғатыңыз. Әк, май, крахмал және жұмыртқа ақуызы дақтарын дереу кетіріңіз. Мұндай дақтардың астында коррозия пайда болуы мүмкін. Қыздырылатын беттерге қолданылатын металл бұйымдарын күтіп ұстауға арналған арнайы құралдарды мамандандырылған дүкеннен сатып алуға болады. Құралды жұмсақ шүберекпен жұқалап жағыңыз.
Есіктің әйнектері	Әйнектерді тазалауға арналған құрал. Жұмсақ матамен сүртіңіз. Әйнекке арналған қырғышты пайдаланбаңыз. Ыстық сабынды ерітінді немесе сірке суының ерітіндісі.
Жұмыс камерасы	Жұмсақ матамен тазалаңыз Қатты ластанған кезде шиыршықты металл жөкені немесе тұмшапешті тазалауға арналған құралды пайдаланыңыз. Оларды жұмыс камерасы суық болған кезде ғана пайдалануға болады.
Шыны плафон, тұмшапештегі шамдар	Ыстық сабынды ерітінді Жұмсақ матамен тазалаңыз
Тығыздауыш (<i>Шешіп алмаңыз!</i>)	Ыстық сабынды ерітінді Жұмсақ матамен тазалаңыз Ысқылауға болмайды.
Аспалы элементтер	Ыстық сабынды ерітінді Алдын ала жібітіп алып, содан кейін жұмсақ матамен немесе щеткамен тазалаңыз.
Керек-жарақтары	Ыстық сабынды ерітінді Алдын ала жібітіп алып, содан кейін жұмсақ матамен немесе щеткамен тазалаңыз.

Монтаждау, сақтау, тасымалдау (тасу), өткізу және кәдеге жарату ережелері мен шарттары

- Құрылғыны монтаждау ережелері мен шарттары осы нұсқаулықта «Орнату» бөлімінде сипатталған
- Құрылғы дайындаушы мен тұтынушының жылытылатын үй-жайларында 5 °С-тан 40 °С-қа дейінгі ауа температурасында және 80 %-тен аспайтын салыстырмалы ауа ылғалдылығында қаптамада сақталуы тиіс. Үй-жайларда коррозияны тудыратын жемір қоспалар (қышқылдар, сілтілер булары) болмауға тиіс.
- Құрылғыны дұрыс тасымалдауды қамтамасыз ету үшін мынадай талаптарды сақтау қажет:
 - құрылғыдан барлық ішкі керек-жарақтарды, егер олар бар болса, шығарып алып, бөлек қаптаңыз;
 - құрылғының жұмыс қабілеттілігі мен сыртқы түрін сақтау үшін оның дұрыс қапталғанына көз жеткізіңіз (ірі габаритті техниканы күрделі жерлерінде гофрленген картоннан жасалған астары бар полиэтилен немесе көпіршікті үлдірге орау қажет);
 - көлік құралы ішінде жылжып кету мүмкіндігін болдырмау үшін, құрылғыны белдіктермен мықтап бекітіңіз;
 - сыртқы ортаның әсерін мүлде болдырмау үшін тек жабық көлікті пайдаланыңыз;
 - тиеу-түсіру жұмыстарын орындау кезінде қаптамамен аса абай күтіп ұстауды қамтамасыз етіңіз.
- Құрылғы мұқият ұстауды қажет етеді, оны шаң, кір, соққы, ылғал, от және т.б. әсерінен қорғаңыз.
- Құрылғыны өткізу ҚР қолданыстағы заңнамасына сәйкес жүргізілуі тиіс.
- Бұйымның қызмет ету мерзімі аяқталғаннан кейін оны кәдімгі тұрмыстық қоқыспен бірге тастауға болмайды. Бұның орнына, ол федералдық немесе жергілікті заңнамаға сәйкес кейінен қайта өңдеу және кәдеге жарату үшін электр және электрондық жабдықты қабылдайтын тиісті орынға кәдеге жаратуға тапсыруға жатады. Осы өнімнің кәдеге дұрыс жаратылуын қамтамасыз ете отырып, сіз табиғи ресурстарды үнемдеуге және қоршаған ортаға және адамдардың денсаулығына зиян келтірмеуге көмектесесіз. Бұл өнімді қабылдау және кәдеге жарату пункттері туралы толығырақ ақпаратты жергілікті муниципалдық органдардан немесе тұрмыстық қоқысты шығаратын кәсіпорыннан алуға болады.
- Құрылғының ақаулығы анықталған жағдайда, дереу авторландырылған сервис орталығына хабарласыңыз немесе құрылғыны кәдеге жаратыңыз.





Техникалық сипаттамалар

- Моделі: 1M70GCB; 2M70GCW.
- Қоректендіру параметрлері: 220-240 В, 50 Гц.
- Жұмыс камерасының өлшемі: 460*450*350 мм.
- Жұмыс камерасының көлемі: 65 л.
- Құрылғының өзшемі: 595*575*595 мм.
- Максималды қуаты: 3 кВт.
- Максималды температура: 250 °С.

Энергия тиімділігі туралы ақпарат

Қуырғыш пештің энергетикалық тиімділігі

Өндіруші **DEXP**
Модель 1M70GCB



A



65л

0.99 кВт сағ./цикл

0.87 кВт сағ./цикл

Қуырғыш пештің энергетикалық тиімділігі

Өндіруші **DEXP**
Модель 2M70GCW



A

65л

0.99 кВт сағ./цикл

0.87 кВт сағ./цикл

Қосымша ақпарат

Өндіруші: Гуандун Мидэа Китчен Эпплайнсес Мэньюфэкчеринг Ко., Лтд.
Юн Ань тас жолы, 6, Бэйцзяо, Шуньдэ, Фошань, Гуандун пров., Қытай.

Қытайда жасалған.

Импортер / юр.лицо, принимающее претензии в Казахстане:

ТОО «DNS KAZAKHSTAN» г. Нур-Сұлтан, пр. Сарыарка, дом 12, офис 301С, Казахстан.

Импорттаушы / Қазақстан шағымдар қабылдайтын заңды тұлға:

«DNS KAZAKHSTAN» ЖШС, Нұр-Сұлтан қ., Сарыарқа даңғ., 12-үй, 301С-кеңсе, Қазақстан.

Тауар Кеден одағының техникалық регламентінің талаптарына сәйкес келеді:

- КО ТШ 020/2011 «Техникалық құралдардың электромагниттік үйлесімділігі»;
- КО ТШ 004/2011 «Төмен вольтты жабдықтардың қауіпсіздігі туралы».

Тауар Еуразиялық экономикалық одақтың «Электротехника және радиоэлектроника бұйымдарында қауіпті заттарды қолдануды шектеу туралы» 037/2016 ЕАЭО ТР техникалық регламентінің талаптарына сәйкес келеді.

Бұйымның сыртқы түрі және оның сипаттамалары алдын ала ескертусіз өзгерістерге ұшырауы мүмкін.

Құрылғының жинақталымы алдын ала хабарлаусыз өзгертілуі мүмкін.

Интернеттегі адрес:

www.dexr.club



Өндіріс күні пайдаланушы нұсқаулығының орыс тіліндегі нұсқасында көрсетілген.

Кепілдік талоны

SN/IMEI: _____

Кепілдікке қойылған күні: _____

Өндіруші бүкіл кепілдік мерзімі ішінде құрылғының үздіксіз жұмыс істеуіне, сондай-ақ материалдар мен жинақтарда ақаулардың болмауына кепілдік береді. Кепілдік кезеңі бұйымды сатып алған сәттен басталады және тек қана жаңа өнімдерге қолданылады.

Кепілдік қызмет көрсетуге пайдаланушы нұсқаулығына сәйкес бұйымды пайдалану шартымен кепілдік мерзімі ішінде тұтынушының кесірінен істен шықпаған элементтерді тегін жөндеу немесе ауыстыру кіреді. Элементтерді жөндеу немесе ауыстыру уәкілетті сервистік орталықтардың аумағында жүргізіледі.

Кепілдік мерзімі: 12 ай.

Пайдалану мерзімі: 36 ай.

Сервистік орталықтардың өзекті тізімі келесі мекенжай бойынша:

<https://www.dns-shop.ru/service-center/>

Кепілдік міндеттемелер және тегін сервистік қызмет көрсету, егер оларды ауыстыру бұйымды бөлшектеуге байланысты болмаса, тауардың жиынтықтылығына кіретін, төменде аталған керек-жарақтарға қолданылмайды:

- ҚБП (Қашықтан басқару пультіне) арналған қуат элементтері (батареялар).
- Жалғағыш кабельдер, антенналар және оларға арналған жалғастырғыш тетіктер, құлаққаптар, микрофондар, «HANDS-FREE» құрылғылары; жиынтықта жеткізілетін әртүрлі типтегі ақпарат тасымалдағыштар, бағдарламалық құрал (БҚ) және драйверлер (бұйымның қатты магниттік дискілердегі жинақтағышқа алдын ала орнатылған БҚ-ны қоса алғанда, бірақ онымен шектелмей), сыртқы енгізу-шығару құрылғылары және манипуляторлар.
- Қаптар, сөмкелер, белдіктер, тасымалдауға арналған баулар, монтаждық керек-жарақтар, құрал-саймандар, бұйымға қоса берілетін құжаттама.
- Табиғи тозуға ұшырайтын шығын материалдары мен бөлшектер.



Өндіруші келесі жағдайларда кепілдік міндеттемелерге ие болмайды:

- Кепілдік мерзімі аяқталды.
- Егер жеке (тұрмыстық, отбасылық) қажеттіліктерге арналған бұйым кәсіпкерлік қызметті жүзеге асыру үшін, сондай-ақ оның тікелей міндетіне сәйкес келмейтін басқа мақсаттарда пайдаланылған болса.
- Өндіруші бұйымды пайдалану кезінде пайдаланушы нұсқаулығының талаптарын бұзу, бұйымды орнату және оған қызмет көрсету жөніндегі ұсынымдарды, қосу ережелерін (бұйымның өзіне де, онымен байланысты бұйымдарға да сәйкес келмейтін желілік кернеудің әсері нәтижесінде туындаған қысқа тұйықталулар), бұйымды сақтау және тасымалдау кезінде өнім иесі және/немесе үшінші тұлғалар шеккен ықтимал материалдық, моральдық және өзге де зиян үшін жауапты болмайды.
- Механикалық зақымданудың барлық жағдайлары: өнімді пайдалану кезінде алынған сызаттар, жарықтар, деформациялар, соққы іздері, майысулар, кептелістер және т.б.
- Түрлендірулерді, рұқсат етілмеген жөндеулерді осындай жұмыстарды жүргізуге уәкілетті емес адамдар жүргізген жағдайлар. Егер ақаулық конструкцияны немесе бұйымның схемасын өзгерту, Өндіруші қарастырмаған сыртқы құрылғыларды қосу, Қазақстан Республикасының заңнамасына сай сәйкестік сертификаты жоқ құрылғыны пайдалану салдарынан туындаған болса.
- Егер бұйымның ақауы еңсерілмейтін күштің әсерінен (табиғи элементтер, өрт, су тасқыны, жер сілкінісі, тұрмыстық факторлар және Өндірушіге тәуелді емес басқа жағдайлар) немесе Өндіруші болжай алмаған үшінші тұлғалардың әрекеттерінен туындаса. Бұйымның толық немесе ішінара істен шығуына алып келген бұйымның ішіне бөгде заттардың, өзге денелердің, заттектердің, сұйықтықтардың, жәндіктердің немесе жануарлардың түсуінен, агрессивті ортаның әсерінен, жоғары ылғалдылықтан, жоғары температуралардан туындаған ақау.
- Бұйымды сәйкестендіру (сериялық нөмірі) жоқ немесе сәйкес келмейді. Егер зақымданулар (кемшіліктер) зиянды бағдарламалық қамтаманың; БҚ ұсынушысының осы қызметті ұсынбауына байланысты мүмкіндігінсіз бұйымның бағдарламалық ресурстарына қолжетімділіктің болмауына әкеп соққан құпиясөздерді (кодтарды) оларды жинау/қалпына келтіру мүмкіндігінсіз орнату, ауыстыру немесе жою әсерінен туындаса.
- Егер жұмыстың ақаулықтары қуат беруші, кабельдік, телекоммуникациялық желілердің, радиосигнал қуатының стандарттарға немесе техникалық регламенттеріне сәйкес келмеуінен, оның ішінде бедер ерекшеліктерінен және басқа да осыған ұқсас сыртқы факторлардан, бұйымның желі әрекет ететін шекарада немесе аймақтан тыс жерде пайдаланылуынан туындаған болса.
- Егер зақымданулар стандартты емес (түпнұсқалық емес) және/немесе сапасыз (зақымданған) шығыс материалдарын, керек-жарақтарды, қосалқы бөлшектерді, қуат беру элементтерін, әртүрлі үлгідегі ақпарат тасымалдағыштарды (CD, DVD дискілерді, жад карталарын, SIM карталарын, картридждерді қоса алғанда) пайдаланудан туындаса.
- Егер кемшіліктер үйлесімсіз контентті (әуендерді, графиканы, бейне және басқа файлдарды, Java қосымшаларын және оларға ұқсас бағдарламаларды) алуға, орнатуға және пайдалануға байланысты туындаған болса.
- Осы бұйыммен жанасып жұмыс істейтін басқа жабдыққа келтірілген залалға.



www.dexp.club