

# Пайдалану бойынша нұсқаулық

FinePower



**FinePower**

**GTP43**

**GTP52**

**GTP60**

**бензин триммері**

# Мазмұны

<b>Құрылғы мақсаты</b> .....	5
<b>Сақтық шаралары</b> .....	5
<b>Құрылғы схемасы</b> .....	11
<b>Құрылғыны құрастыру</b> .....	12
Тұтқаны орнату .....	12
Қорғаныс қақпағын орнату.....	12
Үш жүзді пышақты орнату.....	13
Сызық басын орнату.....	13
Штанга жинағы .....	14
Іліністі шыныаяқты орнату.....	14
Штанга және қозғалтқыш байланысы .....	14
Рюкзак белдігін бекіту.....	15
<b>Жұмысқа дайындық</b> .....	15
Жанармай қоспасын дайындау.....	15
Қозғалтқышқа жанармай құю .....	16
Ауа сүзгісін тексеру.....	17
<b>Пайдалану</b> .....	17
Қозғалтқышты іске қосу .....	17
Шабу .....	19
Кескіш құрылғылар .....	19
Сызық арнасы .....	20
Қозғалтқышты тоқтату.....	20
<b>Техникалық қызмет көрсету және күту</b> .....	20
Ұшқын шамы .....	21
Тазалау .....	21
Карбюраторды реттеу .....	21
Бос жүріс жылдамдығын реттеу .....	22
Сақтау .....	22
Тасымалдау.....	23
<b>Техникалық сипаттамалары</b> .....	24
<b>Жинақталым</b> .....	25
<b>Ықтимал проблемалар және олардың шешімі</b> .....	25
<b>Техникалық қызмет көрсету кестесі</b> .....	26
<b>Монтаждау, сақтау, тасымалдау (тасу), өткізу және кәдеге жарату ережелері мен шарттары</b> .....	27
<b>Қосымша ақпарат</b> .....	28

## Құрметті сатып алушы!

Біздің өнімді таңдағаныңыз үшін алғыс айтамыз.

Біз Сізге сапалы, функционалды және жоғары талаптарға сәйкес әзірленген және жасалған өнімдер мен құрылғыларды ұсынуға қуаныштымыз. Пайдалануды бастамас бұрын, Сіздің қауіпсіздігіңізге қатысты маңызды ақпаратты, сондай-ақ өнімді дұрыс пайдалану және оған күтім жасау бойынша ұсыныстарды қамтитын осы нұсқаулықты мұқият оқып шығыңыз. Осы Нұсқаулықтың сақталуына назар аударыңыз және оны өнімді одан әрі пайдалану кезінде анықтамалық материал ретінде пайдаланыңыз.

## Құрылғы мақсаты

Триммер бау-бақша учаскелеріндегі, көгалдардағы, гүлзарлар маңындағы, қоршаулардағы және доңғалақты шөп шапқыштар үшін жету қиын басқа жерлерде шөп шабуға және кесуге арналған.

## Сақтық шаралары

### Жұмыс орнындағы қауіпсіздік

- Құралды пайдалану кезінде балалар мен қасындағы адамдарды жұмыс аймағыңыздан алыс ұстаңыз. Кішкентай заттар жоғары жылдамдықпен ұшып, ауыр жарақатқа әкелуі мүмкін.
- Триммерді жанғыш және жарылғыш заттардың жанында, жоғары ылғалдылықта, жаңбыр кезінде немесе рұқсат етілмеген адамдардан 5 метрден аз қашықтықта қолданбаңыз.
- Тек күндізгі жарықта немесе жақсы жасанды жарықта жұмыс істеңіз.
- Жұмыс аймағынан сымдарды, тастарды және кез келген басқа бөгде заттарды алдын ала алып тастау керек.

### Қауіпсіздік нұсқаулары

- Бензин және қозғалтқышқа арналған жұмыс қоспасы (бұдан әрі жанар-жағармай) өрт қаупінің жоғарылауының көздері болып табылады. Жазатайым оқиғаларды болдырмау үшін:
  - жанармай қоймаларының жанында, араластыру, құю (соның ішінде жанармай құю) кезінде және жұмыс кезінде темекі шегуге болмайды;
  - жанар-жағармай материалдарын ашық от немесе қатты қызу көздерінің жанында сақтамаңыз, араластырмаңыз немесе құймаңыз;
  - қозғалтқышты жанармай құю орнында және одан 3 м-ден аз қашықтықта іске қоспаңыз;
  - жанар-жағармайдың төгілген немесе дақтарын сүртпей, ағып кету себебінен анықтамай және жоймай қозғалтқышты іске қоспаңыз;
  - балаларға және рұқсат етілмеген тұлғаларға жанар-жағар маймен және

тұтастай алғанда өніммен жұмыс істеуге рұқсат бермеңіз;

- қозғалтқышты өшірмей бұйымға техникалық қызмет көрсету немесе істен шыққан бөлшектерді ауыстыру бойынша ешқандай жұмыстарды жүргізбеңіз;
- жанар-жағармайдың ағып кетуіне жол беретін зақымдалған резервуарлар, құбырлар және тығыздағыштар бар өнімді пайдаланбаңыз.
- Өнімді немесе шығын материалдарын сақтаған кезде келесі нұсқауларды қатаң сақтаңыз:
  - толтырылған отын багы және пайдаланылмаған жұмыс қоспасы бар өнімді карбюраторда сақтамаңыз;

Ескерту: ұзақ сақтау кезінде жұмыс қоспасы (әсіресе отын бағында ауа болған кезде) құрамдас бөліктерге ыдырайды, соның ішінде. резервуардың, жанармай құбырларының және карбюратордың қабырғаларына шөгетін және отын арналарының бітелуіне әкелетін балауыз.

- өнімді жоғары жылу көздері бар немесе ашық жалын болуы мүмкін бөлмелерде сақтамаңыз;
- өнімді балалар немесе жануарлар кіре алатын бөлмелерде сақтамаңыз;
- жанар-жағармай сақтауға арналмаған ыдыстарды пайдаланбаңыз. Жанар-жағармай материалдарын тек тығыз жабылған контейнерлерде сақтаңыз.
- Бензин мен жұмыс қоспасы пластиктің көптеген түрлері үшін агрессивті заттар болып табылады. Жанар-жағар майларды сақтау, араластыру және құю үшін пластик немесе басқа жарамсыз ыдыстарды пайдаланбаңыз.

## Жеке қауіпсіздік

- Триммерді ешқашан ғимараттардың ішінде немесе желдетуі жоқ жерлерде қолданбаңыз. Шығарылған түтіндер тыныс алғанда өлімге әкелуі мүмкін.
- Триммермен жұмыс істегенде абай болыңыз. Алкоголь, дәрі-дәрмектің әсерінен немесе шаршаған болсаңыз, қайшыны қолданбаңыз. Триммерді пайдалану кезінде секундтың бір бөлігіне шоғырланудың жоғалуы ауыр жарақатқа әкелуі мүмкін.
- Көзілдірік, шаңнан қорғайтын маска, сырғанамайтын табаны бар жоғары қауіпсіздік аяқ киімін, қатты қалпақ пен құлаққап пен қолғап сияқты жеке қорғаныс құралдарын киіңіз.
- Сәйкес киім киіңіз. Кең киім немесе зергерлік бұйымдарды кимеңіз, шашты, киімді немесе қолғапты қайшы айналмалы бөліктерінен қауіпсіз қашықтықта ұстаңыз.
- Триммерді әрқашан жақсы күйде ұстаңыз, әйтпесе ол жарақатқа әкелуі мүмкін.
- Әрқашан тұрақты позицияны алыңыз және тепе-теңдікті сақтаңыз. Осының арқасында сіз күтпеген жағдайларда құрылғыны жақсы басқара аласыз.
- Ықтимал күйіп қалуды болдырмау үшін жұмыс кезінде немесе пайдаланғаннан кейін бірден қозғалтқыш пен дыбыс өшіргіштің бөліктеріне қол тигізбеңіз.

## Арнайы қауіпсіздік шаралары

- Тасымалдау кезінде құралды өшіріңіз.
- Бұл құрал үшін өндіруші белгілемеген немесе ұсынбаған бөлшектерді немесе қосымшаларды қолданбаңыз. Мұндай бөлшектер мен саңылауларды пайдалану мүмкіндігі құрылғымен жұмыс істеу қауіпсіздігіне кепілдік бермейді.
- Зақымдалған жұмыс құралдарын пайдаланбаңыз. Қолданар алдында оларды әр уақытта тексеріңіз.
- Құрал толығымен тоқтағанша құрылғыны ешқашан жібермеңіз.

## Бензин триммерімен жұмыс істеу кезіндегі қауіпсіздік шаралары

- Керек-жарақтарды, бүктеулерді, т.б. ауыстырған кезде құрылғыны өшіріңіз. Бұл сақтық шарасы құрылғыны күтпеген жерден қосу қаупін азайтады.
- Ақаулы кесу құрылғысы бар қайшыны пайдаланбаңыз.
- Триммерді қоспас бұрын, нейлон сызығы тастарға немесе басқа қатты заттарға тимейтініне көз жеткізіңіз.
- Жұмыс істеп тұрған триммердің кесу құрылғысын өзіңізден алыс ұстаңыз. Триммер жұмыс күйінде болмаса (мысалы, кесу құрылғысын жоғары көтеріп) қоспаңыз.
- Келесі жағдайларда қайшыны өшіріңіз:
  - жұмыстың соңында;
  - қайшыны қараусыз қалдырған кезде;
  - триммерді тексеру кезінде, егер ол жұмысын тоқтатқан болса;
  - шұңқырды қармақпен алу және ауыстыру кезінде;
  - қайшыны басқа орынға жылжытқанда.
- Жұмыс кезінде триммердің кескіш құрылғысының қатты заттармен жанасуына жол бермеңіз. Бұл қайшыны зақымдауы және оның істен шығуына әкелуі мүмкін.
- Триммерді ешқашан қорғаныс қақпағынсыз пайдаланбаңыз. Қорғаныс қақпағы сіздің және басқалардың қауіпсіздігі үшін, сондай-ақ қайшыны ақаусыз пайдалану үшін қажет. Триммерді тек қорғаныс қақпағымен пайдаланбау қауіпті ғана емес, сонымен қатар құрылғының кепілдігінің күшін жояды.
- Тек үйлесімді өлшегіш желісін пайдаланыңыз, ешқашан нейлон сымының орнына металл сымды пайдаланбаңыз.
- Қабырғаларда немесе тастарда өсетін шөптерді кесу үшін қайшыны пайдаланбаңыз.
- Тік беткейлерде шөп шабу құлау салдарынан жарақат алуы мүмкін. Жоғары және төмен емес, тек еңіс арқылы шабыңыз.
- Артқа шабу кезінде, артқа жылжығанда әсіресе сақ болыңыз.
- Көгалдардың жиектерінде, қоршаулардың және тік жағалаулардың жанында шөп шабу кезінде жарақат алу қаупі бар. Қауіпті жерлерден қауіпсіз қашықтықты сақтаңыз.
- Триммер жұмыс істеп тұрғанда, кесу құрылғысын тігінен төмен ұстаңыз. Басқа позиция қауіпті.

- Триммер болттарын жүйелі түрде тексеріңіз.
- Жұмыстың соңында қайшы беттерін шөптен тазалауды ұмытпаңыз. Өндіруші құралды осы нұсқаулықтағы нұсқауларды бұза отырып пайдаланудан болған зақымға жауапты емес.
- Әрқашан желдеткіш саңылаулардың жапырақтармен, ағаш үгінділерімен және т.б. бітелмегеніне көз жеткізіңіз.
- Құрылғыны пайдаланған кезде әрқашан рюкзак бауын пайдаланыңыз. Қозғалтқышты іске қоспас бұрын оны өлшеміне қарай реттеңіз.

## Жұмыс жағдайы

- Ең жоғары қоршаған орта температурасы: 40 °С.
- Максималды биіктік: 1000 м.
- Максималды ылғалдылық: 95%.

## Себептері мен кері шегінудің алдын алу жолдары

- Кері соққы — қысылған немесе кептеліп тұрған айналмалы қондырмаға кенеттен реакция. Нәтижесінде, айналмалы құрал қатты серпіліп, құралдың операторға қарай немесе одан алыстауына әкеледі.
- Кері қайтару — құралды дұрыс пайдаланбаудың нәтижесі. Төменде көрсетілген тиісті сақтық шараларын қолдану арқылы оны болдырмауға болады:
  - Құралды мықтап ұстаңыз және денеңіз бен қолыңызды кері соққы күшіне қарсы тұруға мүмкіндік беретін күйде ұстаңыз.
  - Ешқашан қолыңызды айналатын саптаманың жанына қоймаңыз. Саңылау қайта көтеріліп, қолыңызға тиюі мүмкін.
  - Кері соққы кезінде құралды кері лақтыруға болатын жерде тұрмаңыз.
  - Бұрыштармен, өткір жиектермен және т.б. жұмыс істегенде әсіресе сақ болыңыз. Айналмалы саптамада серпілуді және ұсталуды болдырмаңыз.

## Қызмет мерзімі

- Өнімнің қызмет ету мерзімі — 2 жыл.
- Көрсетілген қызмет мерзімі, егер пайдаланушы осы нұсқаулықтың талаптарын сақтаса жарамды болады.

## Маңызды сәтсіздіктер тізімі

Ерекше иіс, түтін, өрт, ұшқын пайда болған жағдайда өнімді өшіріп, мамандандырылған қызмет көрсету орталығына хабарласыңыз.

## Шектеулі күйлердің критерийлері

Өнімнің техникалық күрделілігіне байланысты шекті күй критерийлерін пайдаланушы дербес анықтай алмайды. Көрінетін немесе күдікті ақаулар болған жағдайда, «Ықтимал проблемалар және олардың шешімі» бөлімін қараңыз.



Тізімде ақау болмаса немесе оны жоя алмасаңыз, мамандандырылған қызмет көрсету орталығына хабарласыңыз.

## Бензин триммерінің корпусындағы белгілер мен таңбалар



Өте сақ болыңыз, қауіпсіз пайдалануға ерекше назар аударыңыз.



Жанар-жағармаймен жұмыс істегенде пропорцияларды сақтаңыз!



Жаңбыр жауған кезде құралды қолданбаңыз.



Ыстық газ күйікке әкелуі мүмкін.



Секіретін заттардан сақ болыңыз.



Құрал мен қасындағылар арасындағы қашықтық кемінде 15 метр болуы керек.



Жанармайдың ағып кетуін тексеріңіз. Машина жұмыс істеп тұрғанда жанармай құюға болмайды.



Құрылғыны желдетілмейтін жерде қоспаңыз. Көміртек тотығымен уланудың ықтимал қаупі.



Құралдың жанында темекі тартпаңыз немесе ашық от жағыңыз.



Апатты болдырмау үшін құрылғыны пайдаланған кезде әрқашан қауіпсіздік көзілдірігін, құлаққаптарды, қолғаптарды және қауіпсіздік етіктерін киіңіз.



Қауіпсіз және тайғақ емес аяқ киім киіңіз.



Құрылғыны қолданар алдында отынды карбюраторға айдау үшін праймерді 10 рет басыңыз.



Кесу пышағынан сақ болыңыз.



Жұмысты бастамас бұрын нұсқаулықты мұқият оқып шығыңыз.



Дроссель күйі «жабық».



Дроссель күйі «ашық».

## Құрылғы схемасы

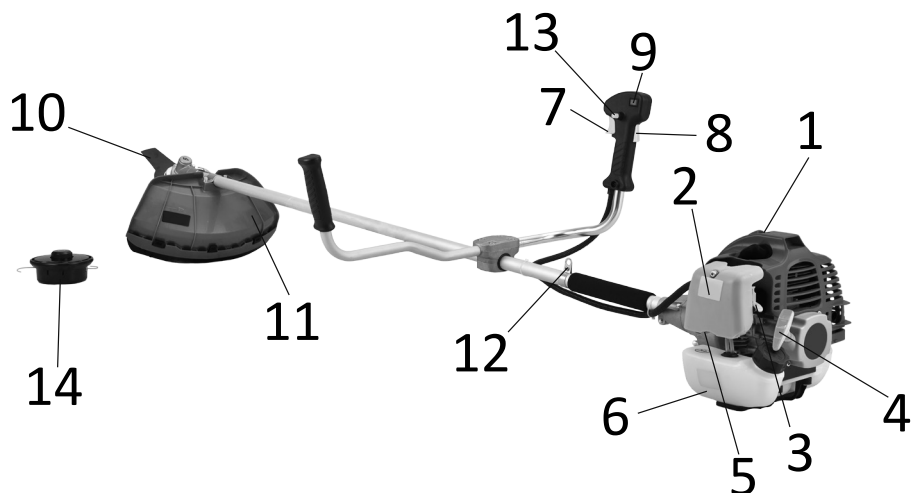

1. Ұшқын шамы.
2. Ауа фильтрі.
3. Ауа қақпағын басқару тұтқасы.
4. Қолмен стартер.
5. Қолмен отын сорғысының түймесі (праймер).
6. Жанармай бағы.
7. Газ триггері.
8. Газ блокаторы.
9. Тұтану қосқышы.
10. Үш жүзді пышақ.
11. Қорғаныс қақпағы.
12. Асу орны.
13. Бастау орны түймесі.
14. Сызық басы.

## Құрылғыны құрастыру

**Ескертпе:** құралмен кез келген манипуляцияны орындамас бұрын, қозғалтқыштың өшірулі күйде екеніне көз жеткізіңіз.

### Орнатуды ұстаңыз

1. Алты бұрышты кілтті пайдаланып ұстағыштан 4 бұранданы алыңыз.
2. Ұстағыштың қақпағын алыңыз және тұтқаны ұстағыштың ортасына қойыңыз.
3. Тұтқаны орнатыңыз, оны ұстағыш қақпағымен үстіне басып, бұрандаларды қатайтыңыз.

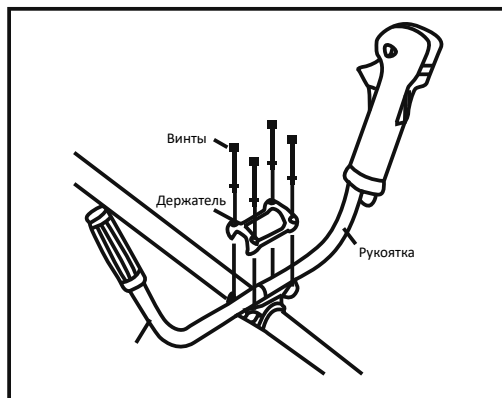

**ЕСКЕРТУ:** жинақтағы түпнұсқа қосалқы бөлшектерді, керек-жарақтарды және керек-жарақтарды ғана пайдаланыңыз.

### Қорғаныс қақпағын орнату

1. Жинақтағы алтыбұрышты кілтті пайдаланып, қорғаныс қақпағындағы 2 бұранданы бұрап алыңыз.
2. Жинақтағы алтыбұрышты кілтті пайдаланып, қорғаныс қақпағындағы 2 бұранданы бұрап алыңыз.

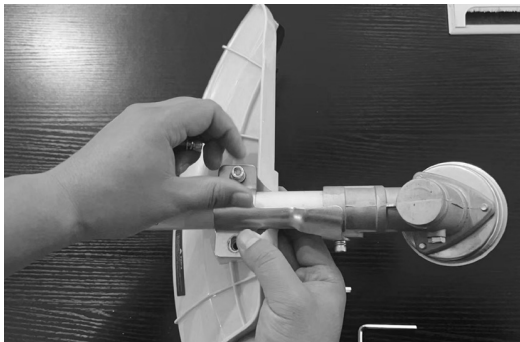

3. Бұрандаларды салып, қатайтыңыз.

### Үш жүзді пышақты орнату

1. Дискіні құлыптау үшін пышақтың артқы жағындағы ұяға бірге берілген кілтті салыңыз.
2. Бекіту гайкасын сағат тілімен бұрап босатыңыз, содан кейін шыныаяқ пен фланецті алыңыз. Пышақты орнатыңыз.
3. Барлық элементтерді қайта орнатыңыз және бекіту гайкасын сағат тіліне қарсы бұраңыз.

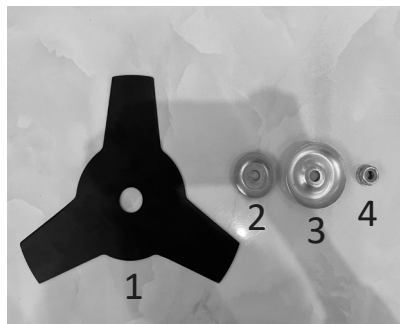
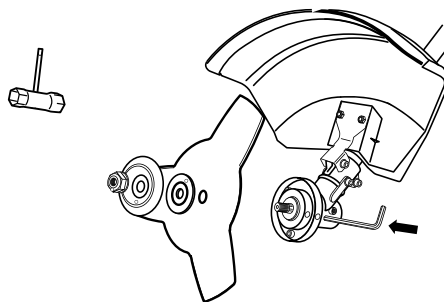

1 – пышақ, 2 – фланец, 3 – кесе, 4 – гайка

**ЕСКЕРТУ:** кесетін қондырмаларды әрқашан сенімді түрде бекітіңіз.

### Сызық басын орнату

1. Дискіні құлыптау үшін пышақтың артқы жағындағы ұяға бірге берілген кілтті салыңыз.
2. Бекіту гайкасын сағат тіліне қарсы бұрап босатыңыз, содан кейін шығыс білігінен тостағанды, фланецті және пышақты (бар болса) алыңыз.
3. Басты орнатып, сағат тілімен бұраңыз.



## Штанга жинағы

1. Төменгі білікке серіппелі қыстырғышты қысыңыз.

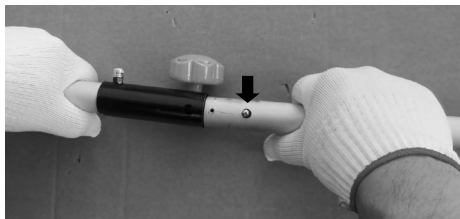

2. Төменгі шыбықты байланыстырушы жеңге салыңыз және оны «сырт» еткенше сырғытыңыз. Содан кейін бұrandаны мықтап бекітіңіз.



## Іліністі шыныаяқты орнату

Ілініс шыныаяқын бекітіңіз, бекіту саңылауын туралаңыз және бұrandалармен бекітіңіз.

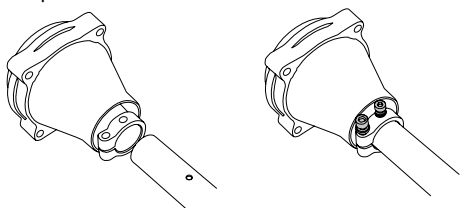

## Шатун және қозғалтқыш

Қозғалтқышты ілінісуді жоғары қаратып стартерге орнатыңыз, өзек шыныаяқын ілініс себетіне қойыңыз, монтаждау саңылауларын түзетіңіз және құрастыру жинағына кіретін төрт болтпен бекітіңіз.

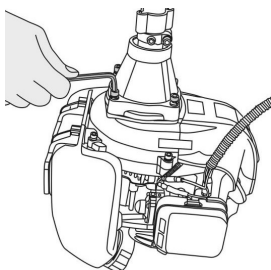

## Рюкзак бауын бекіту

1. Төмендегі суреттерде көрсетілгендей белдікті киіңіз.

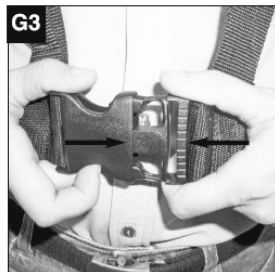

2. Иық бауын қайшыдағы ілгішке іліңіз және белдікті пышақ жерге параллель болатындай етіп реттеу үшін белдіктерді пайдаланыңыз.

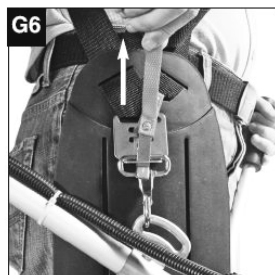

**Ескертпе:** рюкзак бауы жылдам босату механизмі жабылған. Оны пайдалану үшін G6 суретінде көрсетілгендей бауды тартыңыз.

**ЕСКЕРТУ:** триммерді төлеген кезде арқашан рюкзак бауың пайдамыз.

## Жұмысқа дайындық

- Құрылғыны қолданар алдында әрқашан оның зақымдалуын және ағып кетуін тексеріңіз.
- Ешқашан түтіккен немесе зақымдалған пышақты қолданбаңыз.
- Құрылғының бір бөлігі жоқ болса, оны пайдаланбаңыз.
- Әрқашан сапалы қолды, аяқты және көзді қорғау құралдарын пайдаланыңыз. Сапасыз жабдықты пайдалану жарақатқа әкелуі мүмкін.

## Жанармай қоспасын дайындау

**Ескертпелер:**

- Ешқашан төрт тактілі қозғалтқыш майын қолданбаңыз. Майдың сапасыздығы және/немесе май/жанармай арақатынасының тым жоғары болуы қозғалтқыштың дұрыс жұмыс істемеуіне және қозғалтқыштың қызмет ету мерзімін қысқартуға әкелуі мүмкін.
- Октан саны кемінде 92 болатын жоғары сапалы қорғасынсыз бензинді пайдаланыңыз.

- Қорғасынсыз бензин қозғалтқыштың ішінде және ұшқын шамында аз қалдық қалдырады. Сонымен қатар, бұл сору жүйесінің қызмет ету мерзімін ұзартады.
- Ешқашан ескі немесе лас бензинді пайдаланбаңыз.
- Жанармай бағының сумен немесе кірмен ластануына жол бермеңіз.
- Жоғары жылдамдықта ұзақ жұмыс істеу үшін октан саны жоғары бензинді пайдалану ұсынылады.

Жанармай қоспасын дайындау процесі:

1. Құралмен бірге келетін керек-жарақтар жинағынан отынды араластыруға арналған ыдысты алыңыз.
2. Оны белгіге дейін бензинмен толтырыңыз, содан кейін деңгейге дейін қажетті мөлшерде 2 соққы майын қосыңыз.



3. Біртекті отын қоспасын алу үшін контейнерді бірнеше рет шайқаңыз.

**НАЗАР АУДАРЫҢЫЗ:** екі тактілі қозғалтқыштар үшін бензин мен майдың отын қоспасы 1:40 (25 мл май / 1000 мл бензин) қатынасында дайындалған.

## Қозғалтқышқа жанармай құю

**НАЗАР АУДАРЫҢЫЗ:** құрал екі тактілі қозғалтқышпен жабдықталған; маймен араластырылған бензинді қолданыңыз.

- Жанармайды тек жақсы жарықтандырылған жерлерде құйыңыз, қозғалтқыш жұмыс істеп тұрғанда жанармай құймаңыз, бензин немесе майдың төгілуіне жол бермеңіз, жанармай құймас бұрын қозғалтқышты 2 минут суытыңыз, ашық оттың жанында, дәнекерлеуші немесе тегістегіш сияқты ұшқын шығаратын құралдардың жанында және т.б.



Жанармай багін толтыру үшін келесі әрекеттерді орындаңыз:

1. Тұтануды «ӨШІРУ» күйіне қою арқылы қозғалтқыштың өшірілгеніне көз жеткізіңіз.
2. Жанармай багының қақпағын бұрап, отын деңгейін көзбен тексеріңіз.
3. Қоспа біртекті болу үшін жанармай араластыратын ыдысты жақсылап шайқаңыз.
4. Жанармай араластыратын ыдыстан отын багына қорғасынсыз отын мен май қоспасын құйыңыз. Жанармай кеңейетіндіктен, резервуарды шетіне дейін толтырмаңыз.
5. Жанармай багының қақпағын бұрап бекітіңіз.

## Ауа сүзгісін тексеру

Ауа сүзгісінің күйі бензинді қайшы қозғалтқышының сенімді және ұзақ мерзімді жұмысының негізгі шарттарының бірі болып табылады.

Ауа сүзгісін тексеру үшін:

1. Бекіту бұрандасын босатыңыз және ауа сүзгісінің корпусының қақпағын алыңыз.
2. Ауа сүзгісін алыңыз.
3. Ауа сүзгісі кір болса, оны сабынды жылы сумен мұқият жуыңыз, содан кейін құрғатыңыз және 2–3 тамшы 2 тактілі қозғалтқыш майымен майлаңыз.

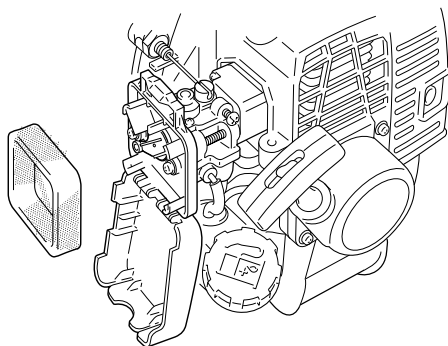

**НАЗАР АУДАРЫҢЫЗ:** ауа сүзгісі өте лас немесе зақымдалған болса, оны міндетті түрде ауыстырыңыз. Триммерді ауа сүзгісіз пайдаланбаңыз.



## Пайдалану

### Қозғалтқышты іске қосу

**ЕСКЕРТУ:** желі басы немесе пышақ бөгде заттармен жанаспайтынына көз жеткізіңіз.

1. Жанармайды карбюраторға айдау үшін қолмен отын сорғысы (праймер) түймесін бірнеше рет басыңыз.
2. Тұтану кілтін «ҚОСУ» күйіне бұраңыз.
3. Суық қозғалтқышты іске қосқан кезде дроссельді «ЖАБЫҚ»  күйге ауыстырыңыз. Қозғалтқыш жылы болған кезде ауа демпферінің жағдайы «АШЫҚ»  болады, ал жанармайды праймермен айдау қажет емес.

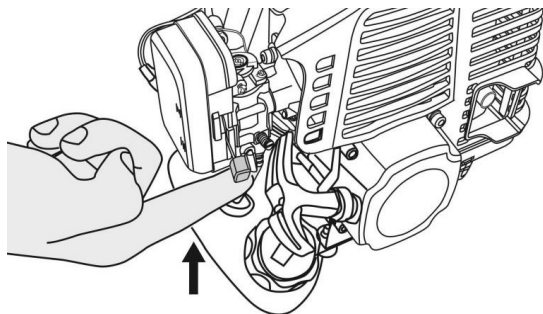

Қозғалтқышты іске қосу үшін дроссель триггері бастапқы күйде бекітілуі керек. Ол үшін мына қадамдарды орындаңыз:

1. Дроссель құлпын басыңыз.
2. Дроссель триггерінің құлпын басып тұрып, дроссельдің триггерін тартыңыз.
3. Екі триггерді ұстап тұруды жалғастыра отырып, ату күйі түймесін басыңыз.
4. Дроссель триггерін және дроссель құлпын босатыңыз. Енді дроссель триггері бастапқы күйде бекітілді.
5. Стартер барабаны ысырмаға кіргенше кері стартерді ақырын тартып шығарыңыз. Содан кейін ғана, өткір, бірақ тегіс қозғалыспен, стартерді өзіңізге қарай тартыңыз.

**Ескертпе:** жаңа триммерді бірінші рет іске қосқан кезде қозғалтқышқа жанармай кіріп, қозғалтқышты іске қосу үшін бірнеше соққы қажет болады.

6. Қозғалтқышты іске қосқаннан кейін дроссельді «АШЫҚ» күйіне ауыстырыңыз.
7. Құлыпты ашу үшін газ триггерін басыңыз.
8. Қозғалтқышты қыздыру үшін оны 2–3 минутқа қалдырыңыз. Дроссельді босатқан кезде желі басы немесе пышақтың тоқтағанына көз жеткізіңіз, содан кейін іске қосыңыз.

Келесі жағдайларда құрылғыны пайдалануды тоқтату керек:

- Пышақтың немесе бастың айналу жылдамдығын өзгерту кезінде.
- Пышақ зақымдалған кезде.
- Қателік болған жағдайда.
- Жоғары діріл болған жағдайда.
- Жалын, түтін немесе ұшқын пайда болғанда.
- Жаңбыр мен қатты желде.

## Шабу

Триммерді төмен жылдамдықта қолданбаңыз. Төмен жылдамдықта ұзақ пайдалану кезінде ілініс механизмінің мерзімінен бұрын тозуы орын алады. Сондай-ақ, қайшы қозғалтқышының жылдамдығын жүктемесіз максималды жылдамдыққа дейін арттырмаңыз. Максималды жылдамдықта жүктемесіз пайдалануды жалғастыру қозғалтқыштың қызмет ету мерзімін қысқартуы мүмкін.

Көрсетілгендей рюкзак бауын киіңіз. Сызық/пышақ сағат тіліне қарсы айнала-тындықтан, тиімдірек шабу үшін қайшыны оңнан солға бағыттау ұсынылады.



### НАЗАР АУДАРЫҢЫЗ:

- Қозғалтқышты төтенше жағдайда тоқтату үшін тұтану қосқышын «ӨШІРУ» күйіне бұраңыз.
- Саптамалардың біріне тас немесе басқа қатты зат түсіп қалса, қозғалтқышты тоқтатып, саптаманың зақымдалмағанын тексеріңіз.



Пышаққа арналған қорғаныс қабы



Пышақ

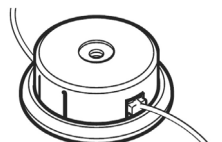

Сызық басы

## Кескіш құрылғылар

### НАЗАР АУДАРЫҢЫЗ:

- Түпнұсқа кесу қондырмаларын немесе өндіруші бекіткендерді ғана пайдаланыңыз.
- Кесетін қондырмаларды таңдау, орнату және пайдалану тек пайдаланушының жауапкершілігі болып табылады, сондықтан қате/сапасыз қондырманы пайдаланумен байланысты немесе триммерді дұрыс қолданбау нәтижесінде туындаған кез келген түрдегі зақымдар үшін пайдаланушы жауапкершілікті өз мойнына алады.

## Сызық арнасы

Кесу сызығының орамында қозғалтқышты тоқтатпай кесу сызығын босатуға мүмкіндік беретін жартылай автоматты бастиегі бар. Құралды жоғары жылдамдықпен іске қосқан кезде шанышқы розеткасын жерге жеңіл соғыңыз.

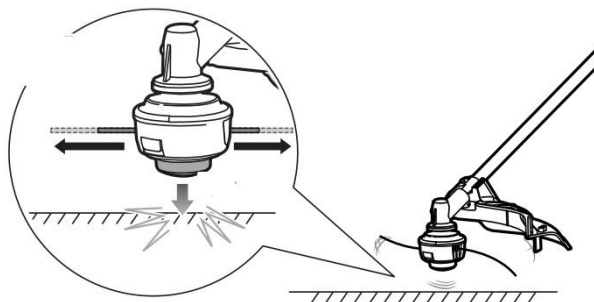

**ЕСКЕРТУ:** металл сымды қолданбаңыз.

## Қозғалтқышты тоқтату

Қозғалтқышты тоқтату үшін:

1. Дроссельді босатыңыз.
2. Қозғалтқышты бірнеше минут бос тұрып, тұтану кілтін «ӨШІРУ» күйіне бұраңыз.
3. Кесу қондырмасының айналуын тоқтатқанына көз жеткізіңіз.

## Техникалық қызмет көрсету және күту

Уақытылы техникалық қызмет көрсету және күтім жасау құралдың қауіпсіз және ақаусыз жұмысының қажетті шарты болып табылады.

- Техникалық қызмет көрсету алдында қозғалтқышты өшіріңіз. Егер қозғалтқышты іске қосу қажет болса, аймақтың жақсы желдетілетініне көз жеткізіңіз.
- Барлық гайкалар мен бұрандалардың тығыз екеніне көз жеткізіңіз.
- Жанармай қоспасы сақтау кезінде майлау қасиетін жоғалтады, жанармай қоспасын 5 күннен артық сақтауға болмайды және ұзақ уақыт бойы резервуарда қалдыруға болмайды.
- Өрт қаупін азайту үшін өсімдік материалы мен майды қозғалтқыштан, дыбыс өшіргіштен және жанармай қоймасынан алыс ұстаңыз.
- Қауіпсіздік мақсатында тозған немесе зақымдалған бөлшектерді ауыстырыңыз.
- Егер резервуардан отынды төгу қажет болса, мұны ашық ауада жасау керек.
- Триммерді қорғаныс қақпағы орнатылмай қолданбаңыз.

## Ұшқын шамы

Шамды тексеру немесе ауыстыру үшін келесі әрекеттерді орындаңыз:

1. Шамның қорғаныс қақпағын алыңыз.
2. Шамның жоғары вольтты сым қосқышын алып тастаңыз.
3. Шамның негізінің айналасындағы аумақты тазалаңыз.
4. Құрылғымен бірге жеткізілген оталдыру шамының кілтін пайдаланып оталдыру шамын бұрап алыңыз.
5. Сым щеткасымен көміртегі шөгінділерін алып тастаңыз.
6. Шамды тексеріңіз. Зақымдалған болса, электрод тозған болса, оны ауыстырыңыз.
7. Электродтар арасындағы алшақтықты тексеріңіз, олар 0,6–0,7 мм аралығында болуы керек.

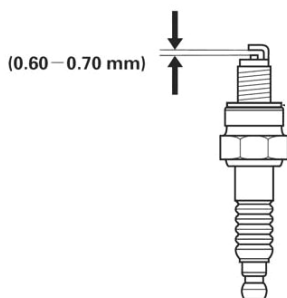

8. Отты бүйірге бұрап алмас үшін оны қолмен қатайту арқылы абайлап ауыстырыңыз.
9. Шам орнатылғаннан кейін оны шам кілтімен қатайтыңыз.
10. Шамның жоғары вольтты сым қосқышын орнатыңыз.
11. Шамның қақпағын орнатыңыз.

## Тазалау

- Шөп шапқышты мұқият тазалаңыз, шөп пен кірді кетіріңіз. Корпусты дымқыл шүберекпен сүртіңіз, қажет болса, жуғыш затты қолданыңыз. Корпустың ішіне су кірмеу үшін абай болыңыз, бұл ішкі бөліктерді зақымдауы мүмкін.
- Құрамында бензол, трихлорэтилен, хлорид немесе аммиак бар тазартқыштарды пайдаланбаңыз, себебі олар пластикті зақымдауы мүмкін.
- Желдету саңылауларын таза ұстаңыз. Жұмсақ щеткамен, содан кейін сығылған ауамен тазалаңыз.
- Тазалау кезінде көзді қорғау құралын киіңіз.

## Карбюраторды реттеу

- Карбюратор оңтайлы құрамның жанғыш қоспасын жасауға арналған. Қозғалтқыштың ең жақсы өнімділігін алу үшін дұрыс параметрлер маңызды.

- Қозғалтқыш зауытта сынақтан өтті және карбюратор зауыттық параметрлерге орнатылды.
- Триммердің жұмысын тоқтатқаннан кейін максималды өнімділікпен және ең аз зиянды пайдаланылған газдармен жұмысын жалғастыру үшін карбюраторды реттеу үшін қызмет көрсету бөліміне хабарласыңыз.

## Бос жүріс жылдамдығын реттеу

- Ауа сүзгісінің қақпағының артында орналасқан бұранда бос жүріс жылдамдығын реттеуге жауап береді. Реттеу алдында ауа сүзгісін тазалаңыз.

### Бұрандалы



- Жоғары бос жүріс жылдамдығын орнату үшін бұранданы сағат тілімен бұраңыз; бұранданы сағат тіліне қарсы бұрасаңыз, қозғалтқыштың бос жүріс жылдамдығы төмендейді.
- Бос жүріс жылдамдығын реттеу дұрыс деп есептеледі, егер:
  - позицияны өзгерту кезінде қозғалтқыштың тұрақты жұмысы (пышақтың күрт көтерілуі немесе төмендеуі).
  - пышақ / сызық үлкен революция шегіне ие.
  - қозғалтқыш жұмыс істемей тұрғанда, кесу қондырмасы тоқтайды.

## Сақтау

Триммерді қоймас бұрын, ағып кетпес үшін жанармай бағын тазалаңыз.

Жанармай төгу:

1. Триммерді тегіс, тұрақты бетке қойыңыз. Қозғалтқышты бірнеше минут қыздырыңыз, содан кейін оны тоқтатыңыз.
2. Жанармай бағының қақпағын бұрап алыңыз және оны алыңыз.
3. Жанармайды қолайлы ыдысқа төгіңіз.
4. Қалған отын праймерді толтырғанша қолмен отын сорғысы түймесін басыңыз.
5. Жанармайды қайтадан төгіңіз.
6. Жанармай бағының қақпағын бұрап бекітіңіз.

## Тасымалдау

Тасымалдау кезінде сізге қажет:

- Қозғалтқышты тоқтатыңыз, кесу қондырмасы тоқтағанша күтіңіз және ұшқын шамының қақпағын алыңыз.
- Пышақты ұстаған кезде қорғаныс қолғаптарын қолданыңыз.
- Триммерді аударылып кетпеуі, қозғалуы және зақымдалуын болдырмау үшін көлікке мықтап бекітіңіз.

## Техникалық сипаттамалары

Үлгісі	GTP43	GTP52	GTP60
Түрі	триммер бензині		
Штанга түрі	түзу	жиналмалы	түзу
Жетек түрі	түзу білік		
Тұтқа пішіні	Т-тәрізді (велосипед)		
Жиналмалы тұтқа	жоқ		
Тұтқаны биіктігін реттеу	бар		
Рюкзакқа арналған бау	бар		
Қону диаметрі	25,4 мм.		
Кесу элементінің түрі	балық аулау желісі немесе пышақ		
Пышақ өлшемдері	255 мм.		
Сызықтың диаметрі	2,4 мм.		
Пышақ үшін кесу ені	255 мм.		
Сызық үшін кесу ені	440 мм.		450 мм.
Қозғалтқыш циклі	2 тактілі		
Қозғалтқыш қуаты	2 а.к.	2,2 а.к.	2,4 а.к.
Максималды айналым	8500 айн/мин.		
Қозғалтқыш көлемі	43 см <sup>3</sup>	52 см <sup>3</sup>	60 см <sup>3</sup>
Қозғалтқыштың орналасуы	жоғарғы		
Жанармай бағының сыйымдылығы	1200 мл.		
Жанармай түрі	АИ92 бензині + май		
Оталдыру шамы	L7T		
Жеңіл бастау	бар		
Праймер	бар		
Жұмыс кезіндегі шу деңгейі	105 дБ		
Дірілдеуді тоқтату жүйесі	бар		
Қорғау	қорғаныс қақпағы		
Өлшемдері	1855 x 650 x 430 мм.		
Сауда белгісі	FinePower		
Салмағы	8,5 кг	9,8 кг	10,3 кг



## Жинақталым

- Монтаждау жинағы.
- Шам кілті.
- Бұрауыш.
- TORX кілті 2 дана.
- Ашық кілт.
- Сызық басы.
- Үш жүзді пышақ.
- Рюкзак белбеуі.
- Жанармай араластыруға арналған резервуар.
- Пайдалану бойынша нұсқаулық.

## Ықтимал проблемалар және олардың шешімі

Бұзылыс	Ықтимал себеп	Түзету әрекеті
Қозғалтқыш іске қосылмайды	Тұтану қосқышы «0» күйінде	Тұтануды «1» күйіне бұраңыз.
	Резервуарда жұмыс қоспасы жоқ немесе ол цилиндрге кірмейді	Жанармай бағын толтырыңыз, жанармай сорғысын толтырыңыз немесе қызмет көрсету орталығына хабарласыңыз
	Ауа жану камерасына кірмейді	Ауа сүзгісін тазалаңыз немесе қызмет көрсету орталығына хабарласыңыз
	Ақаулы оталдыру шамы, тұтану блогы немесе тұтану қосқышы	Шамды ауыстырыңыз немесе қызмет көрсету орталығына хабарласыңыз
	Дроссельдің дұрыс емес орналасуы	Амортизаторды құрылғының «Пайдалану» сәйкес орнатыңыз
Қозғалтқыш тұрақсыз жұмыс істейді немесе толық қуатын дамытпайды	Сапасыз жұмыс қоспасы: <ul style="list-style-type: none"> <li>• сапасыз бензин, октан саны сәйкес емес немесе ұзақ сақтау.</li> <li>• жұмыс қоспасындағы майдың жоғарылауы немесе азаюы.</li> <li>• ұзақ сақтау мерзімі қоспасы.</li> </ul>	Дұрыс емес қоспаны төгіп тастаңыз, жаңасын дайындаңыз және толтырыңыз.
	Үзіліссіз ұшқын	Шамға техникалық қызмет көрсету («Техникалық қызмет көрсету және күту» бөлімін қараңыз)
	Ауа сүзгісі лас	Ауа сүзгісін тазалаңыз немесе ауыстырыңыз («Техникалық қызмет көрсету және күту» бөлімін қараңыз)
	Карбюратордың дұрыс реттелмеуі	Қызмет көрсету орталығына хабарласыңыз
	Поршеньдік топ бөліктерінің шамадан тыс тозуы немесе басқа себеп	Жөндеу немесе ауыстыру үшін қызмет көрсету орталығына хабарласыңыз

Өнімнің дірілінің жоғарылауы	Бір жақты кесу пышақтарының тозуы	Кесу пышағын ауыстырыңыз
	Бұрандалы қосылымдарды босату	Бұрандалы қосылымдарды қатайтыңыз (мотор қосылымдарынан басқа)
	Иінді механизмнің бөліктері қатты тозған	Жөндеу үшін қызмет көрсету орталығына хабарласыңыз
Мотор жұмыс істейді, бірақ кескіш құрал айнамайды	Қозғалтқыштың төмен жылдамдығы, ілінісу ажыратылған	Қозғалтқыш жылдамдығын арттырыңыз
	Тозған немесе кептелген ілінісу жастықтары, созылған немесе сынған ілініс серіппесі	Жөндеу немесе ауыстыру үшін қызмет көрсету орталығына хабарласыңыз
Шабу нәтижесі қанағаттанарлықсыз	Төмен жылдамдықпен шабу	Қозғалтқыш жылдамдығын арттырыңыз
	Кесу пышағы түтіккен	Кесу пышағын ауыстырыңыз
	Сызық тозуы	Жолды босатыңыз (Желіні беру бөлімін қараңыз)
	Шабу алаңында тым жылдам жүру	Өңдеу жылдамдығын азайтыңыз
Сызық шығарылмайды	Роликтің ластануы және балық аулау желісі барабанының кептелуі	Шпуланы тазалаңыз, барабанды босатыңыз
	Роликтегі сызық бұралған, шатастырылған	Сызықты шешіңіз, катушканы кері ораңыз
	Сызық температура әсерінен күйіп кеткен	Сызықты бөліңіз немесе алып тастаңыз және артқа айналдырыңыз

## Техникалық қызмет көрсету кестесі

Техникалық қызмет көрсету белгілі бір уақыт аралығында немесе белгілі бір жұмыс сағаттарынан кейін, қайсысы бірінші орындалатынына байланысты жүргізілуі керек. (1)		Әрбір қолданар алдында	Ай сайынғы немесе 25 сағаттық жұмыс	Әр 3 ай сайын	Әр 6 ай сайын немесе 100 сағаттық жұмыс
Ауа фильтрі	Тазалау			X(1)	
Клапан тазалау	Тазалау				X(2)
Жанармай бағы және сүзгісі	Тазалау				X(2)
Іліністі майлау	Майлаушы			X(1)	
Пышақ	Тексеріңіз, қажет болса ауыстырыңыз	X		X	
Отын желісі	Тексеріңіз, қажет болса ауыстырыңыз	3 жыл сайын (2)			

- (1) Шаңды жерлерде жұмыс істегенде, техникалық қызмет көрсетуді жиірек жүргізу қажет.
- (2) Иесінің тиісті құралдары немесе білімі болмаса, уәкілетті қызмет көрсету орталығына хабарласыңыз.

## **Монтаждау, сақтау, тасымалдау (тасу), өткізу және кәдеге жарату ережелері мен шарттары**

- Құрылғы тұрақты бекітуді қажет етпейді.
- Құрылғыны қаптамада, өндірушінің және тұтынушының жылытылатын үй-жайларында ауаның 5 °С және 40 °С аралығындағы температурада және ауаның 80%-дан аспайтын салыстырмалы ылғалдылығында сақтау керек. Үй-жайда жемірілуді тудыратын жегі қоспалар (қышқылдардың, сілтілердің булары) болмауы тиіс.
- Құрылғының тасымалдануы құрғақ ортада жүзеге асырылуы тиіс.
- Құрылғы ұқыпты өңдеуді талап етеді, оны шаң, кір, соққы, ылғал, от және т.б. әсерінен қорғаңыз.
- Құрылғыны сату жергілікті заңнамасына сәйкес жүргізілуі керек.
- Құрылғының ақаулығы анықталған жағдайда, тез арада авторландырылған сервистік орталыққа хабарласу немесе құрылғыны кәдеге жарату керек.
- Осы бұйымды жою қалдықтарды қайта өңдеу жөніндегі жергілікті нормалар мен ережелерге сәйкес жүзеге асырылуға тиіс. Осы бұйымды дұрыс жоюды қамтамасыз ете отырып, сіз қоршаған ортаға және адам денсаулығына зиянды зиянды болдырмауға және материалдық ресурстарды ұтымды пайдалануға көмектесесіз. Бұл бұйымды қабылдау және жою пункттері туралы қосымша ақпаратты жергілікті муниципалды органдардан немесе тұрмыстық қалдықтарды шығаратын кәсіпорыннан алуға болады.

## Қосымша ақпарат

**Өндіруші:** Юнкан Маоцзинь Гарден Мэшинери Ко., Лтд.  
Цзюгуй тас жолы 118, Хуацзе, Юнкан қ., Цзиньхуа қ., Чжэцзян пров., Қытай.

Қытайда жасалған.

**Импортер / юр. лицо, принимающее претензии в Республике Казахстан:**

ТОО «ДНС КАЗАХСТАН», г. Астана, р-н Сарыарка, пр-т Сарыарқа, зд. 12,  
Республика Казахстан.

**Импорттаушы / Қазақстан Республикасында талаптар қабылдайтын заңды тұлға:** «DNS QAZAQSTAN (ДНС КАЗАХСТАН)» ЖШС, Астана қ-ы, Сарыарқа ауданы, Сарыарқа д-лы, 12 ғ-т, Қазақстан Республикасы.

**Адрес электронной почты / электронды пошта мекен-жайы:** info@dns-shop.kz

Өнім Кеден одағының «Машиналар мен жабдықтардың қауіпсіздігі туралы» КО ТР 010/2011 техникалық регламентінің талаптарына сәйкес келеді.

Өнімнің сыртқы түрі, оның сипаттамалары мен жабдықтары пайдаланушыға алдын ала ескертусіз өзгертілуі мүмкін.



Өндіріс күні пайдаланушы нұсқаулығының орыс тіліндегі нұсқасында көрсетілген. v.1



# Кепілдік талоны

SN/IMEI: \_\_\_\_\_

Кепілдікке қойылған күні: \_\_\_\_\_

Өндіруші бүкіл кепілдік мерзімі ішінде құрылғының үздіксіз жұмыс істеуіне, сондай-ақ материалдар мен жинақтарда ақаулардың болмауына кепілдік береді. Кепілдік кезеңі бұйымды сатып алған сәттен басталады және тек қана жаңа өнімдерге қолданылады.

Кепілдік қызмет көрсетуге пайдаланушы нұсқаулығына сәйкес бұйымды пайдалану шартымен кепілдік мерзімі ішінде тұтынушының кесірінен істен шықпаған элементтерді тегін жөндеу немесе ауыстыру кіреді. Элементтерді жөндеу немесе ауыстыру уәкілетті сервистік орталықтардың аумағында жүргізіледі.

Кепілдік мерзімі: 12 ай.

Пайдалану мерзімі: 24 ай.

Сервистік орталықтардың өзекті тізімі келесі мекенжай бойынша:

<https://www.dns-shop.kz/service-center/>

**Кепілдік міндеттемелер және тегін сервистік қызмет көрсету, егер оларды ауыстыру бұйымды бөлшектеуге байланысты болмаса, тауардың жиынтықтылығына кіретін, төменде аталған керек-жарақтарға қолданылмайды:**

- ҚБП (Қашықтан басқару пультіне) арналған қуат элементтері (батареялар).
- Жалғағыш кәбілдер, антенналар және оларға арналған жалғастырғыш тетіктер, құлаққаптар, микрофондар, «HANDS-FREE» құрылғылары; жиынтықта жеткізілетін әртүрлі типтегі ақпарат тасымалдағыштар, бағдарламалық құрал (БҚ) және драйверлер (бұйымның қатты магниттік дискілердегі жинақтағышқа алдын ала орнатылған БҚ-ны қоса алғанда, бірақ онымен шектелмей), сыртқы енгізу-шығару құрылғылары және манипуляторлар.
- Қаптар, сөмкелер, белдіктер, тасымалдауға арналған баулар, монтаждық керек-жарақтар, құрал-саймандар, бұйымға қоса берілетін құжаттама.
- Табиғи тозуға ұшырайтын шығын материалдары мен бөлшектер.



## **Өндіруші келесі жағдайларда кепілдік міндеттемелерге ие болмайды:**

- Кепілдік мерзімі аяқталды.
- Егер жеке (тұрмыстық, отбасылық) қажеттіліктерге арналған бұйым кәсіпкерлік қызметті жүзеге асыру үшін, сондай-ақ оның тікелей міндетіне сәйкес келмейтін басқа мақсаттарда пайдаланылған болса.
- Өндіруші бұйымды пайдалану кезінде пайдаланушы нұсқаулығының талаптарын бұзу, бұйымды орнату және оған қызмет көрсету жөніндегі ұсынымдарды, қосу ережелерін (бұйымның өзіне де, онымен байланысты бұйымдарға да сәйкес келмейтін желілік кернеудің әсері нәтижесінде туындаған қысқа тұйықталулар), бұйымды сақтау және тасымалдау кезінде өнім иесі және/немесе үшінші тұлғалар шеккен ықтимал материалдық, моральдық және өзге де зиян үшін жауапты болмайды.
- Механикалық зақымданудың барлық жағдайлары: өнімді пайдалану кезінде алынған сызаттар, жарықтар, деформациялар, соққы іздері, майысулар, кептелістер және т.б.
- Түрлендірулерді, рұқсат етілмеген жөндеулерді осындай жұмыстарды жүргізуге уәкілетті емес адамдар жүргізген жағдайлар. Егер ақаулық конструкцияны немесе бұйымның схемасын өзгерту, Өндіруші қарастырмаған сыртқы құрылғыларды қосу, Қазақстан Республикасының заңнамасына сай сәйкестік сертификаты жоқ құрылғыны пайдалану салдарынан туындаған болса.
- Егер бұйымның ақауы еңсерілмейтін күштің әсерінен (табиғи элементтер, өрт, су тасқыны, жер сілкінісі, тұрмыстық факторлар және Өндірушіге тәуелді емес басқа жағдайлар) немесе Өндіруші болжай алмаған үшінші тұлғалардың әрекеттерінен туындаса. Бұйымның толық немесе ішінара істен шығуына алып келген бұйымның ішіне бөгде заттардың, өзге денелердің, заттектердің, сұйықтықтардың, жәндіктердің немесе жануарлардың түсуінен, агрессивті ортаның әсерінен, жоғары ылғалдылықтан, жоғары температуралардан туындаған ақау.
- Бұйымды сәйкестендіру (сериялық нөмірі) жоқ немесе сәйкес келмейді. Егер зақымданулар (кемшіліктер) зиянды бағдарламалық қамтаманың; БҚ ұсынушысының осы қызметті ұсынбауына байланысты мүмкіндігінсіз бұйымның бағдарламалық ресурстарына қолжетімділіктің болмауына әкеп соққан құпиясөздерді (кодтарды) оларды жинау/қалпына келтіру мүмкіндігінсіз орнату, ауыстыру немесе жою әсерінен туындаса.
- Егер жұмыстың ақаулықтары қуат беруші, кәбілдік, телекоммуникациялық желілердің, радиосигнал қуатының стандарттарға немесе техникалық регламенттеріне сәйкес келмеуінен, оның ішінде бедер ерекшеліктерінен және басқа да осыған ұқсас сыртқы факторлардан, бұйымның желі әрекет ететін шекарада немесе аймақтан тыс жерде пайдаланылуынан туындаған болса.
- Егер зақымданулар стандартты емес (түпнұсқалық емес) және/немесе сапасыз (зақымданған) шығыс материалдарын, керек-жарақтарды, қосалқы бөлшектерді, қуат беру элементтерін, әртүрлі үлгідегі ақпарат тасымалдағыштарды (CD, DVD дискілерді, жад карталарын, SIM карталарын, картриджерді қоса алғанда) пайдаланудан туындаса.
- Егер кемшіліктер үйлесімсіз контентті (әуендерді, графиканы, бейне және басқа файлдарды, Java қосымшаларын және оларға ұқсас бағдарламаларды) алуға, орнатуға және пайдалануға байланысты туындаған болса.
- Осы бұйыммен жанасып жұмыс істейтін басқа жабдыққа келтірілген залалға.



[www.finepower.ru](http://www.finepower.ru)