

Пайдалану бойынша нұсқаулық

FinePower

FinePower
CCSBL51
дискілік ара

Мазмұны

Құрылғы мақсаты	5
Сақтық шаралары	5
Аккумуляторлық батареямен жұмыс істеу бойынша ұсыныстар (Li-pol/Li-ion)	9
Құрылғы схемасы	11
Техникалық сипаттамалары	12
Жинақталым	12
Аккумулятор мен зарядтағышты пайдалану	12
Аккумуляторды орнату және шығару	13
Аккумуляторды зарядтау.....	13
Аккумулятор зарядының күйі	14
Аккумуляторды/құралды қорғау жүйесі	14
Жұмысқа және құрастыруға дайындық	15
Ара дискісін орнату және алу.....	15
Артқы жарық.....	16
Кесу тереңдігін реттеу	16
Кесу бұрышын реттеу	17
Визалау	18
Электрлік тежегіш	18
Жылжымалы қаптаманың жұмысын тексеру	19
Пайдалану	20
Құралды қосу/өшіру	20
Аралау.....	21
Шаңсорғышты қосу	22
Қызмет көрсету және күтім	22
Ықтимал проблемалар және олардың шешімі	23
Монтаждау, сақтау, тасымалдау (тасу), өткізу және кәдеге жарату ережелері мен шарттары	24
Қосымша ақпарат	25

Құрметті сатып алушы!

Біздің өнімді таңдағаныңыз үшін алғыс айтамыз.

Біз Сізге сапалы, функционалды және жоғары талаптарға сәйкес әзірленген және жасалған өнімдер мен құрылғыларды ұсынуға қуаныштымыз. Пайдалануды бастамас бұрын, Сіздің қауіпсіздігіңізге қатысты маңызды ақпаратты, сондай-ақ өнімді дұрыс пайдалану және оған күтім жасау бойынша ұсыныстарды қамтитын осы нұсқаулықты мұқият оқып шығыңыз. Осы Нұсқаулықтың сақталуына назар аударыңыз және оны өнімді одан әрі пайдалану кезінде анықтамалық материал ретінде пайдаланыңыз.

Құрылғы мақсаты

Дискілік (дөңгелек) ара ағашты, ағаш материалдарын — фанера, ДСП, ОСБ, МДФ, басқа композициялық материалдар, пластмассаларды бойлық және көлденең кесуге арналған.

Сақтық шаралары

Жұмыс орнындағы қауіпсіздік

- Жұмыс орны жақсы жарықтандырылған және таза болуы керек. Жұмыс орнындағы ретсіз немесе жарықсыз аумақтар жазатайым оқиғаларға әкелуі мүмкін.
- Бұл электр құралын құрамында жанғыш сұйықтықтар, тұтанғыш газдар немесе шаң бар жерде пайдаланбаңыз. Құрал жұмыс кезінде және қосу мен өшіру кезінде ұшқындарды тудырады, бұл шаң немесе түтіннің тұтануы мүмкін.
- Электр құралдарымен жұмыс істеп жатқанда балалар мен қасындағы адамдарды жұмыс аймағыңыздан алыс ұстаңыз. Құралды басқаруды жоғалтуыңыз мүмкін.

Жеке қауіпсіздік

- Сергек болыңыз, не істеп жатқаныңызды бақылаңыз және электр құралын дұрыс пайдаланыңыз. Шаршаған кезде немесе есірткінің, алкогольдің немесе есірткінің әсерінен электр құралдарын пайдаланбаңыз. Электр құралын пайдалану кезінде бір сәт назар аудармау ауыр жарақатқа әкелуі мүмкін.
- Электр құралын байқаусызда қосуға жол бермеңіз. Электр құралын батареяға қоспас бұрын, құрылғының өшірілгеніне көз жеткізіңіз. Коммутатор арқылы қосылатын құралды ұстамаңыз.
- Құралды қолайлы еңкейту бұрыштарында пайдаланыңыз, тұрақсыз позицияларды қабылдамаңыз. Бұл күтпеген жағдайларда электр құралын жақсырақ басқаруға мүмкіндік береді.

- Құралмен жұмыс істегенде көзге зақым келтірмеу үшін әрқашан қорғаныс көзілдірігін киіңіз. Шаңды материалдарды кесу кезінде тыныс алу жүйесін қорғау үшін респираторды пайдаланыңыз. 2 сағаттан астам жұмыс істегенде құлаққапты немесе есту қабілетін қорғау құралдарын пайдаланыңыз. Қорғаныс қолғаптарын пайдаланған кезде — қозғалатын бөліктерге қол тигізбеңіз, қолғап материалының басып қалу қаупі бар.

Құрылғыны өңдеу бойынша сақтық шаралары

- Кесілген бөлікті ешқашан қолыңызбен немесе тізеңізбен ұстамаңыз. Дайын-даманы тұрақты тірекке бекітіңіз. Бұл ара дискісімен жанасу қаупін азайтудың маңызды шарты, соның ішінде ол кептелгенде немесе араны басқаруды жоғалтқанда.
- Электр құралын шамадан тыс жүктемеңіз. Жұмысты орындауға арналған электр құралдарын ғана пайдаланыңыз.
- Осы нұсқаулықты оқымаған кез келген адамға құралды пайдалануға рұқсат бермеңіз.
- Құрылғы балалардың немесе физикалық, сенсорлық немесе ақыл-ой қабілеттері шектеулі адамдарға, егер олардың қауіпсіздігіне жауапты басқа адамдардың бақылауында болмаса, пайдалануға арналмаған. Балаларға құрылғымен ойнауға рұқсат бермеңіз.
- Ара дискінің күйін тексеріңіз. Ол өткір және таза болуы керек. Бұл жұмыс кезінде құрылғыны басқаруды жеңілдетеді.
- Қолданар алдында электр құралының жақсы жұмыс күйінде екенін тексеріңіз. Құрылғының кез келген бөлігі зақымдалған болса, қолданбаңыз және уәкілетті қызмет көрсету орталығына хабарласыңыз.
- Электр құралын өз бетіңізше бөлшектеуге тырыспаңыз. Барлық жөндеу манипуляцияларын тек уәкілетті қызмет көрсету орталығының білікті мамандары орындауы керек.
- Жасырын электр сымдарына кескіш құралмен жанасуы мүмкін жұмыстарды орындау кезінде араны тек оқшауланған ұстағыш беттерінен ұстаңыз. Ток қосылған сымдарға тию де араның металл бөліктерін кернеуге ұшыратады, бұл өз кезегінде операторды электр тогының соғуына әкеледі.
- Қозғалатын бөліктерге қол тигізбеңіз. Құрылғының кейбір бөліктері жұмыс кезінде қызып кетуі мүмкін (мысалы, аралау дискі), оларға қол тигізбес бұрын оларды суытыңыз.
- Электр құралдарын барлық сұйықтықтардан алыс ұстаңыз. Ылғал құралдар электр тогының соғу қаупін арттырады.
- Қосылған электр құралдарын қараусыз қалдырмаңыз.
- Электр құралын тек мақсаты бойынша пайдаланыңыз.
- Өнімділігін және қызмет ету мерзімін арттыру үшін электр құралын таза ұстаңыз. Электр құралының тұтқасын кірден, шаңнан, сұйықтықтардан, майлардан және т.б. таза ұстаңыз.
- Құралда шаң жинағышты қосуға арналған құрылғылар болса, оларды пайдаланыңыз. Бұл шаңның көбеюіне байланысты жарақат алу қаупін азайтуға, сондай-ақ электр құралымен жұмыс істеу кезіндегі дәлдікті арттыруға көмектеседі.

- Құрал кіріктірілген шаммен жабдықталған. Жарықты көзге бағыттамаңыз, бұл көру қабілетінің жоғалуына әкелуі мүмкін.

Электр қауіпсіздігі

- Электр тогының соғуына қарсы қажетті сақтық шараларын орындаңыз. Құрал корпусының жылыту құбырлары, тоңазытқыштар сияқты жерге тұйықталған беттермен жанасуын болдырмаңыз.
- Электр құралдарын ылғалдан, жаңбырдан және ылғалдан қорғаңыз. Электр құралына судың түсуі электр тогының соғу қаупін арттырады.

Себептері мен кері шегінудің алдын алу жолдары

- Кері соққы — кептеліп қалған немесе тураланбаған ара дискіне кенеттен реакция, бұл машинаның бақылаусыз көтеріліп, операторға қарай жылжуына әкеледі.
- Егер аралау дискі кесілген жерде майысып немесе жылжитын болса, пышақтың артқы жағындағы тістер дайындаманың үстіңгі бетіне ілініп, пышақтың керфтен шығып, операторға қарай жылжуына әкелуі мүмкін.
- Төменде көрсетілген тиісті сақтық шараларын қолдану арқылы кері соққыны болдырмауға болады:
 - Араны екі қолыңызбен мықтап ұстаңыз және кері соққыны жеңе алатындай етіп қолыңызды орналастырыңыз.
 - Егер аралау дискісі байланып қалса немесе кесу қандай да бір себептермен үзілсе, қосу/өшіру қосқышын босатыңыз. және пышақ толығымен тоқтағанша құрылғыны дайындамада қозғалмай ұстаңыз. Ара полотносы қозғалып тұрғанда құрылғыны ешқашан өзіңізге қарай тартуға немесе тартуға әрекеттенбеңіз, әйтпесе кері соққы орын алуы мүмкін. Кептелудің себептерін біліп, түзету шараларын қолданыңыз.
 - Дайындамада тұрған станокты қайта іске қосқан кезде ара дискісін ортаға қойып, ара тістерінің кесілетін бөлікке тиіп тұрмағанына көз жеткізіңіз.
 - Ірі дайындамалар өз салмағынан салбырап қалады, сондықтан дайындаманың астына екі жағынан, ара сызығына жақын және панельдің шетіне жақын жерде тіректерді орналастыру қажет.
 - Доғал немесе зақымдалған дискілерді пайдаланбаңыз. Қайралмаған немесе дұрыс орнатылмаған пышақтар шамадан тыс үйкеліске, пышақтың кептелуіне және кері соққыға әкеп соқтыратын тар жиек жасайды.
 - Кесу алдында құлыптауды реттеу тұтқалары мықтап тартылуы керек. Кесу кезінде пышақ тураланбаса, бұл пышақтың кептелуіне және кері соғуына әкелуі мүмкін.

- Жұмыс алдында мыналарға көз жеткізіңіз:
 - өңделетін дайындама сенімді бекітілген (оны қолмен ұстауға болмайды және т.б.);
 - кесу аймағындағы дайындамада құралдың қалыпты жұмысына кедергі келтіруі мүмкін шегелер мен басқа заттар жоқ;
 - кесу тереңдігі мен бұрышының таңдалған мәндері тиісті тұтқалармен мықтап бекітіледі (егер аралау процесінде кесу тереңдігі мен бұрышының еріксіз өзгеруі орын алса, бұл пышақтың кептелуіне әкелуі мүмкін).
- Қолдарыңызды кесу аймағынан алыс ұстаңыз және ара дискісіне қол тигізбеңіз. Екінші қолыңызбен қозғалтқыш корпусын ұстаңыз. Араны екі қолмен ұстаған кезде олар ара дискімен кесілуден қорғалады.
- Қолыңызды дайындаманың астында ұстаңыз. Қорғаушы дайындаманың астынан ара дискісінен қорғай алмайды.
- Дайындаманың қалыңдығына сәйкес кесу тереңдігін реттеңіз. Ара полотенсы дайындамадан тістің толық биіктігінен аспауы керек.
- Жыртқан кезде әрқашан қоршауды немесе түзу бағыттағышты пайдаланыңыз. Бұл кесу дәлдігін жақсартады және ара дискісінің кептелу мүмкіндігін азайтады.
- Әрқашан дұрыс өлшемдегі және сәйкес тесігі бар (шеңбер, гауһар, т.б.) ара дискілерін пайдаланыңыз. Араның сәйкес бөліктеріне сәйкес келмейтін ара қалақтары радиалды ағынмен айналады, бұл араны басқаруды жоғалтуға әкеледі.

Қорғаныс қақпағы

- Әрбір қолданар алдында қорғағыштың дұрыс орнатылғанына және ара дискіне соқпай еркін қозғалатынына көз жеткізіңіз.
- Әр қолданар алдында қорғаныс қақпағының серіппесі қауіпсіздігін тексеріңіз. Егер серіппе немесе қаптаманың өзі ақаулы болса, ақау жойылмайынша құрылғыны пайдаланбаңыз.
- Қорғаныс қалпақшасын тек тереңдікпен немесе бұрышпен кесу қажет болған жағдайда ғана артқа тартыңыз.
- Араны жұмыс бетіне немесе еденге қоймас бұрын, пышақ қорғағышының орнында екеніне көз жеткізіңіз.

Аккумуляторлық батареямен жұмыс істеу бойынша ұсыныстар (Li-pol/Li-ion)

Табиғи батареяның тозуы

Құрылғы ұзақ уақыт бойы сақталған және пайдаланылған кезде, батарея (бұдан әрі «батарея» деп аталады) заряды мен сыйымдылығын жоғалтуға бейім. Құрылғыны пайдалану кезеңінде 300 зарядтау-разрядтау циклінен кейін (құрылғыны пайдаланудың шамамен бір жылы) батарея сыйымдылығы номиналды мәннің 60% дейін төмендеуі мүмкін деп күтуге болады. 400 зарядталғаннан кейін аккумулятордың сыйымдылығы - разряд циклдерін номиналды сыйымдылықтың 80% дейін азайтуға болады.

Белгіленген шектерде және уақыт кезеңдерінде сыйымдылықтың ішінара төмендеуі аккумулятордың табиғи тозуы болып табылады, бұл ақаулық емес. Батарея құрылғыдан бөлек сақталса да зарядын жоғалтады. Өздігінен разряд айына шамамен 5% құрайды. Батареялар құрылымы бойынша қысқа мерзімді және олар жұмыс істеп тұрғанына қарамастан, үнемі тозып отырады. Бұл деградация неғұрлым қарқынды болса, соғұрлым жоғары температура және зарядтың мәні «оңтайлыдан» (қауіпсіздік тұрғысынан) 40% тең деп есептеледі. Басқаша айтқанда, егер аккумулятор пайдаланылмаса, зарядты 40–50% деңгейінде ұстау мағынасы бар.

Батареяны зарядтау/разрядтау мүмкіндігі оған орнатылған контроллер арқылы басқарылады. Бұл бастапқы жинақтың бөлігі болып табылмайтын сыртқы зарядтағыштардағы мәжбүрлі «жылдам зарядтау» режимдеріне өте қарсы, өйткені, зарядтау және разрядтық токтар шектелген.

Батареяда «жад эффектісі» деп аталатын нәрсе жоқ. Батареяны разрядтауды/зарядтауды кез келген заряд деңгейінен бастауға болады. Көптеген құрылғыларда зарядтау/разрядтау дәрежесінде шектеулер бар — контроллер, мысалы, заряд 90%-дан жоғары болса, батареяны зарядтауға рұқсат бермеуі мүмкін. Сондай-ақ, ол батареяның толық зарядсыздануына жол бермейді, оның элементтерінің істен шығуына жол бермейді («терең разряд» әсеріне байланысты). Егер аккумулятор 2 апта немесе одан да көп уақыт бойы зарядсызданған күйде болса, оның элементтерінде сыйымдылықты жоғалтудың қайтымсыз процесі жүреді, нәтижесінде батареяның өзі істен шығады. Құрылғының батареясы таусылған болса және біраз уақыт пайдаланылмаса, құрылғы жұмысын қайта бастамас бұрын оны зарядтағышқа қосулы күйде шамамен 1–2 сағатқа қалдыру керек.

Температураны бақылаңыз

Батареяларды зарядталған күйде +15 °C-тан +35 °C-қа дейінгі температурада сақтау керек. Батареялар өте жоғары (+50 °C жоғары) және өте төмен (-30 °C төмен) қоршаған орта температураларында ұзақ жұмыс істеуге шыдамайды. Оны электр жылытқыштары сияқты жылу көздеріне жақын қалдырмаңыз.

Зақымдалған аккумуляторлық батареяларды бөлшектемеңіз, өртемеңіз немесе пайдаланбаңыз

Ешбір жағдайда батареяны өзіңіз бөлшектемеңіз және олардың элементтерін зарядтамаңыз, мұны білікті мамандар жасау керек. Элементтердің тесілуі немесе ұсақталуы ішкі қысқа тұйықталуға, содан кейін өрт пен жарылысқа әкелуі мүмкін. Батарея корпусының қысымы жойылса, су ұяшыққа енуі мүмкін немесе атмосфералық ылғал конденсациялануы мүмкін, бұл сүтегі мен өрттің шығуымен реакцияға әкелуі мүмкін. Зақымдалған батареялар адам денсаулығына зиянды заттарды шығарады.

Егер аккумулятор қалыпты режимде жұмысын тоқтатқан болса, қандай да бір себептермен ол деформацияланған (ісінген, тартылған және т.б.) болса, сіз дереу уәкілетті қызмет көрсету орталығына хабарласуыңыз керек.

НАЗАР АУДАРЫҢЫЗ: нақты жұмыс уақыты көрсетілгенге сәйкес келмеуі мүмкін. Батареяда зарядтау циклдарының шектеулі саны бар және оны біраз уақыттан кейін ауыстыру қажет болуы мүмкін (батареяның шектеулі кепілдік шарттарын кепілдік картасынан қараңыз). Батареяның қызмет ету мерзімі пайдалану мен параметрлерге байланысты.

Өнімнің қызмет ету мерзімі

Өнімнің қызмет ету мерзімі — 4 жыл.

Көрсетілген қызмет мерзімі, егер пайдаланушы осы нұсқаулықтың талаптарын сақтаса жарамды болады.

Маңызды сәтсіздіктер тізімі

- Күшті ұшқындармен қолданбаңыз.
- Қатты діріл пайда болса, қолданбаңыз.
- Түтін өнімнің денесінен тікелей пайда болса, қолданбаңыз.

Персоналдың мүмкін қате әрекеттері

- Зақымдалған тұтқамен немесе зақымдалған қорғаныс қақпағымен қолданбаңыз.
- Жаңбыр кезінде ашық ауада пайдаланбаңыз.
- Корпусқа су кірсе, қоспаңыз.

Шектеулі күйлердің критерийлері

- Өнімнің денесі зақымдалған.

Құрылғы схемасы

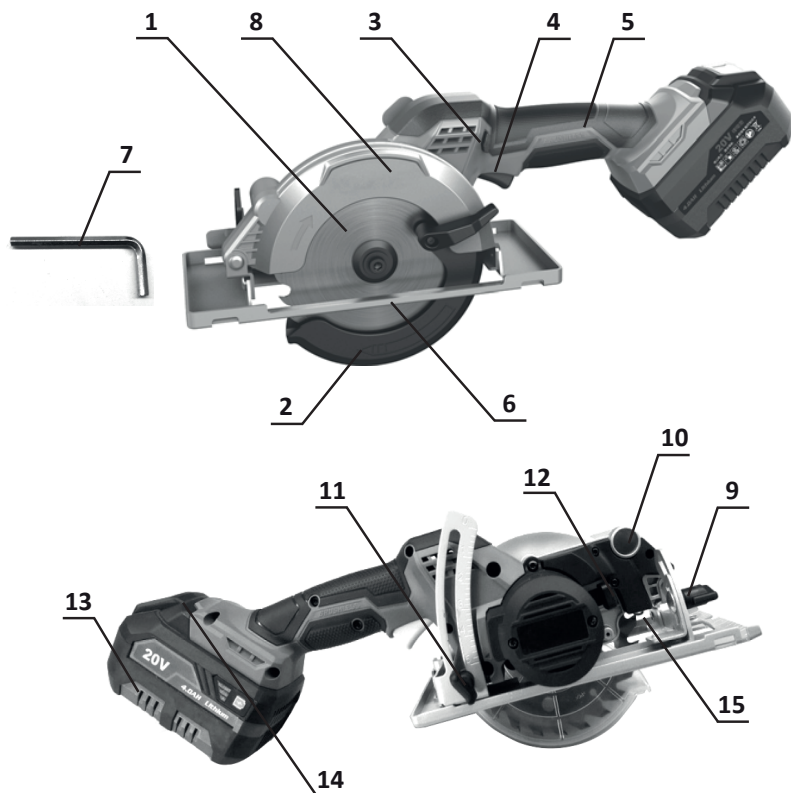

1. Аралау дискісі.
2. Аралау дискісінің жылжымалы қорғаныш корпусы.
3. Қуатты құлыптау түймесі.
4. Ауыстыру.
5. Істің тұтқасы.
6. Негіз.
7. Тетікті бұрайтын кілт.
8. Бекітілген қорғаныс қақпағы.
9. Бұрышты реттеу бұрандасы.
10. Шаңсорғышты қосуға арналған құбыр.
11. Тереңдікті реттеу бұрандасы.
12. Шпиндельді құлыптау түймесі.
13. Аккумулятор.
14. Аккумуляторды бекіту түймесі.
15. Артқы жарық.

Техникалық сипаттамалары

Үлгісі	CCSBL51
Сауда белгісі	FinePower
Батарея түрі	Li-ion
Батарея кернеуі	20 В
Қозғалтқыш түрі	қылқаламсыз
Бос жүріс жылдамдығы	7000 айн./мин.
Дискінің диаметрі	140 мм
Максималды кесу тереңдігі (0°)	51 мм
Максималды кесу тереңдігі (45°)	35 мм
Жалғыз реттеу бұрышы	0–45°
Қорғау дәрежесі	IPX0
Дыбыс қысымының деңгейі LpA (K=3), дБ(A)	71,1
Дыбыс қуатының деңгейі LwA (K=3), дБ(A)	83,1
Діріл деңгейі (K=1,5), м/с ²	2,53

Жинақталым

- Құрылғы.
- Алтыбұрышты кілт.
- Аралау дискісі 140 мм.
- Пайдалану бойынша нұсқаулық.

Аккумулятор мен зарядтағышты пайдалану

НАЗАР АУДАРЫҢЫЗ:

- Құралды орнату немесе оның функцияларын тексеру алдында оның өшірілгеніне және батареяның шығарылғанына көз жеткізіңіз.
- Осы электр құралымен үйлесімді керек-жарақтарды ғана пайдаланыңыз.

ЕСКЕРТПЕ: бұл электр құралына батарея мен зарядтағыш кірмейді. Кестеде осы электр құралымен үйлесімді аккумулятор мен зарядтағыш үлгілерінің тізімі берілген.

Li-ion батареясы	Finepower OneBase B20 / Finepower OneBase B40 / Finepower OneBase B60 / Finepower OneBase S40 / Finepower OneBase S80
Зарядтау құрылғысы	Finepower OneBase C124 / Finepower OneBase C135 / Finepower OneBase C230 / Finepower OneBase C180S

Батарейны орнату және шығару

НАЗАР АУДАРЫҢЫЗ:

- Батарейны орнату немесе алу алдында әрқашан құралды өшіріңіз.
- Батарейны орнатқанда немесе шығарып алған кезде құрал мен батареяны мықтап ұстаңыз. Құрал мен оның жабдығына зақым келтірмеу үшін құралды немесе батареяны түсіріп алмаңыз.
- Әрқашан батареяны соңына дейін салыңыз. Бос батарея жұмыс істеп тұрған кезде құралдан ажырап, құралды немесе пайдаланушыны жарақаттауы мүмкін.
- Батарейны орнату кезінде шамадан тыс күш қолданбаңыз. Батарея оңай сырғып кетпесе, орнату дұрыс емес.

1. Батарейны құралдан ажырату үшін батареядағы босату түймесін (1) басып, батареяны электр құралынан (2) абайлап шығарып алыңыз.
2. Батарейны қайта орнату үшін батарея картриджіндегі құлақшаны қораптағы ұяшықпен туралаңыз және оны орнына сырғытыңыз. Оны толығымен салыңыз, батарея орнына құлыпталған кезде ерекше шерткен дыбысты естисіз.

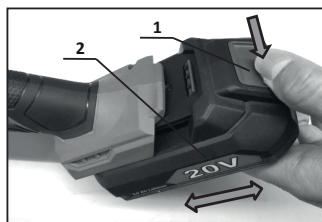

Аккумуляторды зарядтау

- Батарейны электр құралынан ажыратыңыз.
- Зарядтағышты электр желісіне қосыңыз. Көрсеткіш жасыл түске айналады.
- Батарейны зарядтағышқа салып, қосылымның дұрыстығына көз жеткізіңіз.
- Зарядтау жүріп жатқанын көрсету үшін индикатор қызыл болып жанады.
- Зарядтау аяқталған кезде индикатор жасыл болып жанады. Зарядтағышты электр желісінен ажыратып, батареяны шығарыңыз.

НАЗАР АУДАРЫҢЫЗ: зарядтағышты электр желісінен ажыратқан кезде сымнан тартпаңыз.

Аккумулятор	Аккумулятордың қызмет ету мерзімі*
B20 2.0 A·сағ	20 мин.
B40/S40 4.0 A·сағ	40 мин.
B60 6.0 A·сағ	60 мин.
S80 8.0 A·сағ	80 мин.

* Жеңіл жүктеме режимінде батарея толығымен зарядталған кездегі құрылғының шамамен жұмыс уақыты.

Батарея зарядының күйі

Қалған батарея зарядын көрсету үшін батарея деңгейінің индикаторы түймесін басыңыз.



ЕСКЕРТПЕ: пайдалану шарттары мен қоршаған орта температурасына байланысты батарея зарядының көрсеткіші нақты қуаттан сәл өзгеше болуы мүмкін.

Аккумуляторды/құралды қорғау жүйесі

Құрал құралдың қызмет ету мерзімін қысқартпау үшін құрылғыны автоматты түрде өшіретін батареяны/құралдан қорғау жүйесімен жабдықталған. Құрал мен батарея келесі жағдайларда автоматты түрде өшеді:

- **Құралдың шамадан тыс жүктелуі**

Батарея шамадан тыс жоғары ток тартса, құрал автоматты түрде тоқтайды. Бұл жағдайда құралды өшіріп, құралдың шамадан тыс жүктелуіне себеп болған әрекетті тоқтатыңыз. Содан кейін құралды қайта қосыңыз.

- **Құралдың қызып кетуі**

Құрал немесе батарея қызып кетсе, құрал автоматты түрде тоқтайды. Бұл жағдайда құралды/батареяны қайта қоспас бұрын суытыңыз.

- **Батарея заряды төмен**

Егер жұмыс кезінде батарея қуаты минимумға дейін төмендесе, аспаптың артқы жарығы өшеді — бұл қорғаныс жүйесінің іске қосылуы және ақаулық емес. Батареяны шығарып, зарядтаңыз.

Жұмысқа және құрастыруға дайындық

ЕСКЕРТУ: құралда кез келген жұмысты орындамас бұрын, әрқашан құралдың өшірілгенін және батареяның шығарылғанын тексеріңіз.

Ара дискісін орнату және алу

НАЗАР АУДАРЫҢЫЗ:

- Ара дискісін құрал-сайманның алдыңғы жағында диск тістері жоғары қаратылатындай етіп орнату керек.
- Ара дискін орнату немесе алу үшін тек құралмен бірге берілген кілтті пайдаланыңыз.

Ара дискісін алу үшін төмендегі нұсқауларды орындаңыз:

1. Дөңгелек аралау дискінің айналуын болдырмау үшін шпindelді бекіту түймесін (1) басыңыз.
2. Алты бұрышты кілтті (2) пайдаланып, ара дискісін бекітетін болтты (3) босатыңыз.

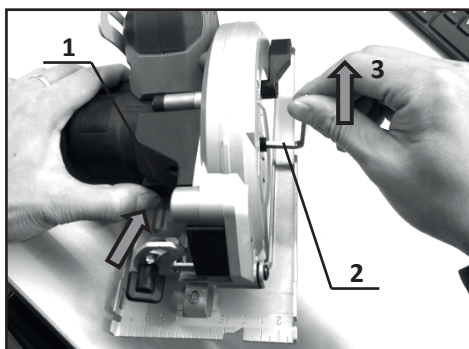

3. Болтты (1), сыртқы фланецті (2), ара дискісін (3) және ішкі фланецті (4) алыңыз.

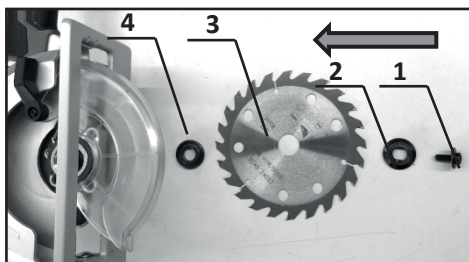

4. Ара дискісін орнату үшін алып тастау процедурасын керісінше орындаңыз.

Ішкі фланецтің бір жағында белгілі бір диаметрлі қабырға, ал екінші жағында басқа диаметрлі қабырға бар. Ерін ара дискісінің тесігіне жақсы сәйкес келетін дұрыс жағын таңдаңыз. Ішкі фланецті ара полотносының дұрыс жағын сыртқа қаратып корпусты орнату тесігіне орнатыңыз, содан кейін ара дискі мен сыртқы фланецті орнатыңыз.

НАЗАР АУДАРЫҢЫЗ:

- Әрқашан алты бұрышты болтты мүмкіндігінше мықтап қатайтыңыз, бірақ қатты тартпаңыз. Қолыңыз алтыбұрышты кілттен сырғып кетсе, жарақат алуы мүмкін.
- Сыртқы жағында орналасқан ішкі фланецтің шығыңқы бөлігі ара дискісінің тесігіне жақсы сәйкес келетініне көз жеткізіңіз. Пышақты дұрыс емес жаққа орнату қауіпті діріл тудыруы мүмкін.

Артқы жарық

НАЗАР АУДАРЫҢЫЗ: жарықты көзге бағыттамаңыз, себебі бұл көзге зақым келтіруі мүмкін.

Құрал шамы (1) автоматты түрде қосылады және қосқыш басылғанда және құрал жұмыс істеп тұрғанда жанып тұрады. Артқы жарық қосқыш басылғаннан кейін шамамен 10 секундтан кейін сөнеді.

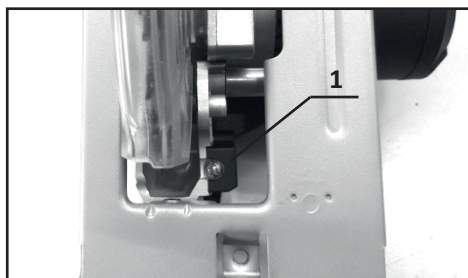

Кесу тереңдігін реттеу

НАЗАР АУДАРЫҢЫЗ: кесу тереңдігін реттегеннен кейін қысқыш бұранданы әрқашан мықтап бекітіңіз.

Оны босату үшін қысқыш бұранданы сағат тіліне қарсы бұраңыз (1). Қажетті кесу тереңдігін орнату үшін негізді (2) жоғары немесе төмен жылжытыңыз. Қажетті тереңдікті таңдағаннан кейін, қысқыш бұранданы сағат тілімен бұрау арқылы құралдың негізін бекітіңіз.

Тістің сынуын болдырмау және жоғары сапалы бетті алу үшін кесу тереңдігі ара дискісі кесілетін материалдан тістің толық биіктігінен аспайтындай етіп орнатылады.

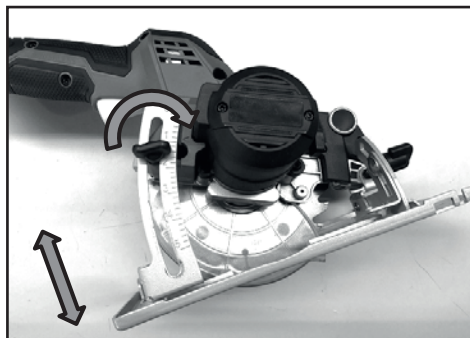
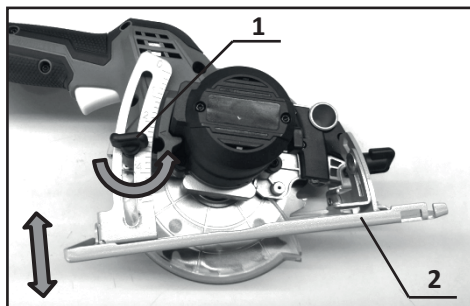

Кесу бұрышын реттеу

НАЗАР АУДАРЫҢЫЗ: кесу бұрышын реттегеннен кейін әрқашан қысқыш бұрандаларды мықтап бекітіңіз.

Бұрышты реттейтін қысқыш бұранданы (1) босатыңыз және негізді жоғары немесе төмен жылжытыңыз (2). Қажетті кесу бұрышын таңдағаннан кейін, қысқыш бұранданы сағат тілімен бұрау арқылы негізді бекітіңіз.

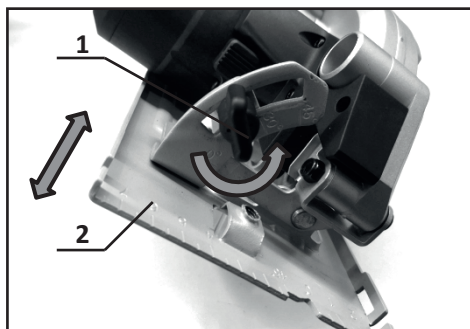

Визалау

Тікелей кесу үшін негіздің алдыңғы жағындағы 0° ойықты (1) дайындамадағы кесу сызығымен туралаңыз. 45° қиғаш кесу үшін 45° ойықты (2) онымен туралаңыз.

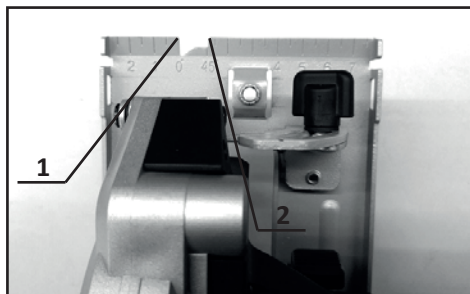

Электрлік тежегіш

Бұл құрал қосқыш басылған кезде қозғалтқышты бірден тоқтататын электр араулау дискімен жабдықталған. Ауыстырғышты басқаннан кейін құрал пышақты тоқтатпаса, құралды пайдалануды тоқтатып, уәкілетті қызмет көрсету орталығына хабарласыңыз.

ЕСКЕРТУ: электр ара дискісінің қозғалу тежегіші қорғағыштарды алмастырмайды. Құралды ешқашан қорғаныс қақпақтары орнатылмай қолданбаңыз!

Жылжымалы қаптаманың жұмысын тексеру

Кесу бұрышын 0° етіп орнатыңыз, содан кейін төменгі жылжымалы қақпақты (2) қолмен (3) соңына дейін тартыңыз және оны босатыңыз.

Қорғаныс қақпағы дұрыс жұмыс істейді, егер:

- ол ешқандай кедергісіз жоғарғы корпусқа (1) тартылады;
- ол автоматты түрде қайтарылады (4) және тоқтағышқа (5) тиеді.

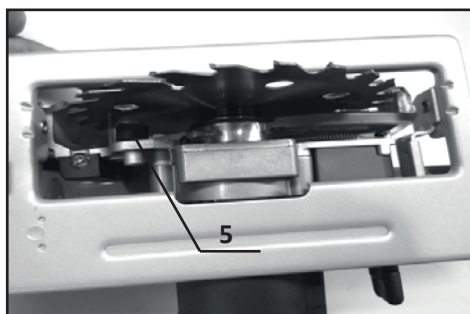
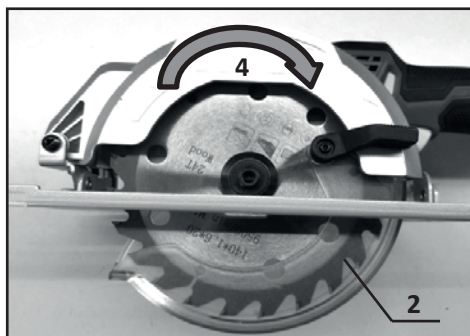
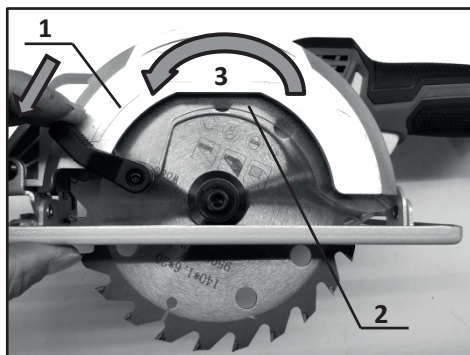

Төменгі қаптама дұрыс жұмыс істемесе, үстіңгі және астыңғы қаптамалар арасындағы кеңістікте үгінділердің бар-жоғын тексеріңіз. Төменгі қақпақ шаң мен үгінділерді алып тастағаннан кейін де жұмыс істемесе, уәкілетті қызмет көрсету орталығына хабарласыңыз.

Пайдалану

Құралды қосу/өшіру

НАЗАР АУДАРЫҢЫЗ:

- Құралға батареяны орнатпас бұрын әрқашан қосу/өшіру тұтқасының дұрыс жұмыс істеп тұрғанын және босатылған кезде «ВЫКЛ» (ӨШІРУ) күйіне оралатынын тексеріңіз.
- Сіздің қауіпсіздігіңіз үшін бұл құрал құралдың байқаусызда іске қосылуын болдырмайтын қауіпсіздік құлпымен жабдықталған. Қауіпсіздік ілмегін баспай қосу/өшіру тетігін жай ғана басқан кезде іске қосылса, құралды пайдаланбаңыз. Құралды одан әрі пайдалану алдында қызмет көрсету орталығына хабарласыңыз.
- Ешқашан сақтандырғышты құлыптамаңыз немесе оны өшірмеңіз. Белсенді емес сақтандырғышы бар қосқыш құралдың байқаусызда жұмыс істеуіне және ауыр жарақатқа әкелуі мүмкін.

Құралды қосар алдында қосуды құлыптау түймесін (2) басыңыз. Содан кейін құралды іске қосу үшін қуат түймесін (1) басыңыз. Ол бірден максималды жылдамдықпен жұмыс істей бастайды. Құралды тоқтату үшін қосқышты босатыңыз.

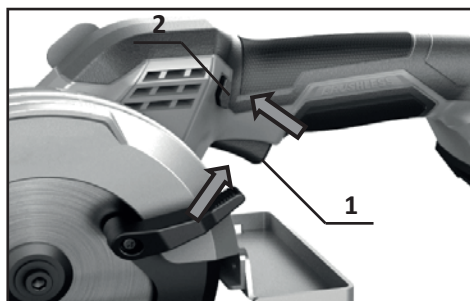

НАЗАР АУДАРЫҢЫЗ:

- Қауіпсіздік ілмегін баспай қосу/өшіру тұтқасын басқан кезде шамадан тыс күш қолданбаңыз. Бұл қосқышты зақымдауы мүмкін.
- Құрал қуат түймесін басқаннан кейін бірден максималды жылдамдықпен жұмыс істей бастайды. Өте сақ және сақ болыңыз! Құралды мықтап ұстаңыз және дірілге дайын болыңыз.

Аралау

НАЗАР АУДАРЫҢЫЗ:

- Кесу немесе аралау кезінде әрқашан респираторды киіңіз.
- Кесу кезінде құралды түзу сызық бойынша абайлап алға жылжытыңыз. Құралды басу немесе жұлқу мотордың қызып кетуіне және қауіпті кері соққыға әкелуі мүмкін, бұл ауыр жарақатқа әкелуі мүмкін.

ЕСКЕРТУ: батарея температурасы төмен болса, құрал толық қуатта жұмыс істемеуі мүмкін. Бұл жағдайда батарея бөлме температурасында болғанша жарықты кесу құралын пайдаланыңыз. Осыдан кейін құрал толық қуатта жұмыс істей алады.

Құралды пайдалану кезінде құралды әрқашан екі қолыңызбен ұстаңыз (сол қолыңызбен негізгі корпусының тұтқасынан және оң қолыңызбен мотор корпусынан ұстаңыз). Құралды екі қолмен ұстау ықтимал жарақаттануды болдырмайды. Құралды ешқашан бір қолмен ұстамаңыз!

Ара полотносының тістері дайындамаға тиіп қалмайтындай етіп құралдың негізін дайындамаға қойыңыз. Құралды қосыңыз және араның толық жылдамдығына жеткенше күтіңіз. Содан кейін аралау аяқталғанша құралды дайындаманың бетінде біркелкі және тегіс жылжытыңыз.

Таза кесу үшін ара сызығының түзу және беру жылдамдығы біркелкі екеніне көз жеткізіңіз. Егер кесу жоспарланған сызыққа сәйкес келмесе, құралды бұруға немесе күшпен қажетті кесу сызығына қайтаруға әрекет жасамаңыз. Бұл ара дискісін зақымдауы және қауіпті кері соққыға әкелуі мүмкін. Ажыратқышты босатыңыз, ара дискісінің толық тоқтағанын күтіңіз және құралды дайындамадан алыңыз. Құралды жаңа кесу сызығымен туралаңыз және қайта бастаңыз. Құралдан шыққан шаң мен үгінділер сізге тікелей түсетін жұмыс орнын болдырмауға тырысыңыз. Жарақат алмау үшін көзді қорғауды пайдаланыңыз.

ЕСКЕРТУ: құрал жұмыс істеп тұрған кезде желдету саңылауларын (1) жауып алмаңыз, себебі бұл құралдың қызып кетуіне және зақымдалуына әкелуі мүмкін.

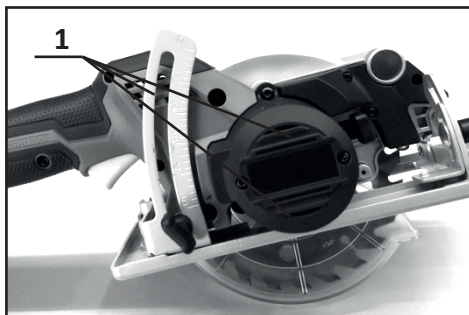
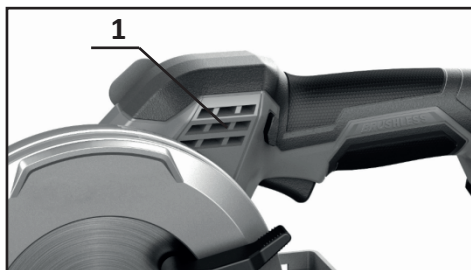

Шаңсорғышты қосу

Араны жалғанған құрылыс шаңсорғышымен басқару ұсынылады. Шаңсорғышты қосу үшін шаңсорғыш шлангісін (1) саптамаға (2) жалғаңыз.

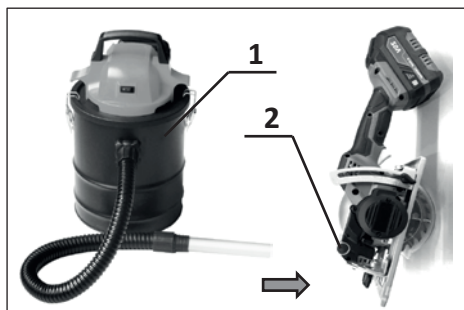

Қызмет көрсету және күтім

НАЗАР АУДАРЫҢЫЗ:

- Жарақат алмас үшін, құралмен кез келген жұмысты орындамас бұрын, әрқашан құралдың өшірілгенін және батареяның шығарылғанын тексеріңіз.
- Құралды тексергенде немесе қызмет көрсеткенде, оны әрқашан төмендетіңіз. Құралды тік күйде құрастыру немесе реттеу ауыр жарақатқа әкелуі мүмкін.
- Құралды тексергенде және күткенде әрқашан қолғап киіңіз.
- Құралдың қауіпсіздігі мен сенімділігін қамтамасыз ету үшін жөндеуді, кез келген басқа техникалық қызмет көрсетуді немесе реттеуді уәкілетті қызмет көрсету орталығы орындауы керек.
- Жұмыстан кейін әр уақытта құралдың корпусын және желдету тесіктерін кір мен шаңнан жұмсақ шүберекпен немесе майлықпен тазалау ұсынылады. Сондай-ақ жетуге қиын жерлерді тазалау үшін пневматикалық тазалағышты пайдалану ұсынылады. Қатты кірді сабынды суға малынған жұмсақ шүберекпен алып тастау керек. Ластаушы заттарды жою үшін еріткіштерді қолдануға болмайды: бензин, алкоголь және т.б. Еріткіштерді пайдалану аспап корпусын зақымдауы мүмкін.
- Кез келген кірді немесе шаңды кетіру үшін артқы жарық диодын құрғақ шүберекпен сүртіңіз. Артқы жарық диодты шамын сызатпау үшін абай болыңыз.
- Ара дискісін ауыстырған кезде үстіңгі және астыңғы қаптамаларды үгінділер мен шаңның жиналуынан тазалау ұсынылады.

Ықтимал проблемалар және олардың шешімі

Проблеманың сипаттамасы	Ықтимал себеп	Мүмкін шешім
Электр құралы жұмыс істемейді.	<ul style="list-style-type: none"> • Батарея орнатылмаған. • Батарея бос. • Батарея ақаулы немесе зақымдалған. 	<ul style="list-style-type: none"> • Батареяны орнатыңыз. • Батареяны қайта зарядтаңыз. • Батареяны ауыстырыңыз.
Электр құралы іске қосылғаннан кейін көп ұзамай жұмысын тоқтатады.	<ul style="list-style-type: none"> • Батарея бос. • Құрал қызып кетті. 	<ul style="list-style-type: none"> • Батареяны қайта зарядтаңыз немесе ауыстырыңыз. • Құралды суытып алыңыз.
Электр құралының қозғалтқышы баяу жұмыс істейді/жылдамдығын жоғалтады.	<ul style="list-style-type: none"> • Батарея дұрыс орнатылмаған. • Батарея бос. • Құрал қозғалтқышы дұрыс жұмыс істемейді. 	<ul style="list-style-type: none"> • Батареяны нұсқауларға сәйкес орнатыңыз. • Батареяны зарядтаңыз немесе ауыстырыңыз. • Қызмет көрсету орталығына хабарласыңыз.
Батарея зарядталмайды/зарядтағыштағы индикатор шамы жұмыс істемейді.	<ul style="list-style-type: none"> • Сақтандырғыш істен шықты. • Зарядтағыш ақаулы. 	<ul style="list-style-type: none"> • Сақтандырғышты ауыстырыңыз. • Зарядтағышты ауыстырыңыз.
Құралдың күшті дірілі. Назар аударыңыз: құралды пайдалануды дереу тоқтатыңыз!	<ul style="list-style-type: none"> • Ара дискісі майысқан, сынған немесе зақымдалған. • Құрал қозғалтқышы дұрыс жұмыс істемейді. 	<ul style="list-style-type: none"> • Ара дискісін ауыстырыңыз. • Қызмет көрсету орталығына хабарласыңыз.
Құрал өшірілгеннен кейін жұмысын жалғастырады. Назар аударыңыз: батареяны дереу шығарып алыңыз!	Электр ақауы.	Батареяны шығарып, қызмет көрсету орталығына хабарласыңыз.

Монтаждау, сақтау, тасымалдау (тасу), өткізу және кәдеге жарату ережелері мен шарттары

- Құрылғыны орнату ережелері мен шарттары осы нұсқаулықтың «Жұмысқа және құрастыруға дайындық» бөлімінде сипатталған.
- Құрылғыны қаптамада, өндірушінің және тұтынушының жылытылатын үй-жайларында ауаның 5 °С және 40 °С аралығындағы температурада және ауаның 80%-дан аспайтын салыстырмалы ылғалдылығында сақтау керек. Үй-жайда жемірілуді тудыратын жегі қоспалар (қышқылдардың, сілтілердің булары) болмауы тиіс.
- Құрылғы ұқыпты өңдеуді талап етеді, оны шаң, кір, соққы, ылғал, от және т.б. әсерінен қорғаңыз.
- Құрылғының тасымалдануы құрғақ ортада жүзеге асырылуы тиіс.
- Құрылғыны сату жергілікті заңнамасына сәйкес жүргізілуі керек.
- Құрылғының ақаулығы анықталған жағдайда, тез арада авторландырылған сервистік орталыққа хабарласу немесе құрылғыны кәдеге жарату керек.
- Бұйымның қызмет ету мерзімі аяқталғаннан кейін оны қарапайым тұрмыстық қоқыспен бірге тастауға болмайды. Оның орнына, ол федералды немесе жергілікті заңнамаға сәйкес қайта өңдеу және қайта өңдеу үшін электрлік және электронды жабдықты тиісті қабылдау бекетіне қайта өңдеуге жіберіледі. Осы бұйымды дұрыс жоюды қамтамасыз ете отырып, сіз табиғи ресурстарды үнемдеуге және қоршаған ортаға және адамдардың денсаулығына зиян келтірмеуге көмектесесіз. Бұл бұйымды қабылдау және жою бекеттері туралы қосымша ақпаратты жергілікті муниципалды органдардан немесе тұрмыстық қалдықтарды шығаратын кәсіпорынан алуға болады.

Қосымша ақпарат

Өндіруші: Нинбо Лянъе Электрик Эпплайнсис Ко., Лтд.
Цяньхоучэнь ауылы, Юньлун, Иньчжоу ауданы, Нинбо қаласы,
Чжэцзян провинциясы, Қытай.

Қытайда жасалған.

Импортер / юр. лицо, принимающее претензии в Республике Казахстан:
ТОО «ДНС КАЗАХСТАН», г. Астана, р-н Сарыарқа, пр-т Сарыарқа, зд. 12, Респу-
блика Казахстан.

Импорттаушы / Қазақстан Республикасында талаптар қабылдайтын заңды тұлға: «DNS QAZAQSTAN (ДНС КАЗАХСТАН)» ЖШС, Астана қ-ы, Сарыарқа ауданы, Сарыарқа д-лы, 12 ғ-т, Қазақстан Республикасы.

Өнім Кеден одағының техникалық регламентінің талаптарына сәйкес келеді:

- «Техникалық құралдардың электромагниттік үйлесімділігі» КО ТР 020/2011;
- «Машиналар мен жабдықтардың қауіпсіздігі туралы» КО ТР 010/2011.

Тауар Еуразиялық экономикалық одақтың «Электртехника және радиоэлек-
троника бұйымдарында қауіпті заттарды қолдануды шектеу туралы» ЕАЭО ТР
037/2016 техникалық регламентінің талаптарына сәйкес келеді.

Өнімнің сыртқы түрі, оның сипаттамалары мен қаптамасы пайдаланушыға
алдын ала ескертусіз өзгертілуі мүмкін.

Құрылғының нақты интерфейсі осы нұсқаулықта көрсетілгеннен өзгеше болуы
мүмкін.

Интернеттегі мекенжайы: finepower.ru



Өндіріс күні пайдаланушы нұсқаулығының орыс тіліндегі нұсқасында көрсетілген.

V.1

Кепілдік талоны

SN/IMEI: _____

Кепілдікке қойылған күні: _____

Өндіруші бүкіл кепілдік мерзімі ішінде құрылғының үздіксіз жұмыс істеуіне, сондай-ақ материалдар мен жинақтарда ақаулардың болмауына кепілдік береді. Кепілдік кезеңі бұйымды сатып алған сәттен басталады және тек қана жаңа өнімдерге қолданылады.

Кепілдік қызмет көрсетуге пайдаланушы нұсқаулығына сәйкес бұйымды пайдалану шартымен кепілдік мерзімі ішінде тұтынушының кесірінен істен шықпаған элементтерді тегін жөндеу немесе ауыстыру кіреді. Элементтерді жөндеу немесе ауыстыру уәкілетті сервистік орталықтардың аумағында жүргізіледі.

Кепілдік мерзімі: 24 ай.

Пайдалану мерзімі: 48 ай.

Сервистік орталықтардың өзекті тізімі келесі мекенжай бойынша:

<https://finepower.ru/page/dynamic/support/>

Кепілдік міндеттемелер және тегін сервистік қызмет көрсету, егер оларды ауыстыру бұйымды бөлшектеуге байланысты болмаса, тауардың жиынтықтылығына кіретін, төменде аталған керек-жарақтарға қолданылмайды:

- ҚБП (Қашықтан басқару пультіне) арналған қуат элементтері (батареялар).
- Жалғағыш кабельдер, антенналар және оларға арналған жалғастырғыш тетіктер, құлаққаптар, микрофондар, «HANDS-FREE» құрылғылары; жиынтықта жеткізілетін әртүрлі типтегі ақпарат тасымалдағыштар, бағдарламалық құрал (БҚ) және драйверлер (бұйымның қатты магниттік дискілердегі жинақтағышқа алдын ала орнатылған БҚ-ны қоса алғанда, бірақ онымен шектелмей), сыртқы енгізу-шығару құрылғылары және манипуляторлар.
- Қаптар, сөмкелер, белдіктер, тасымалдауға арналған баулар, монтаждық керек-жарақтар, құрал-саймандар, бұйымға қоса берілетін құжаттама.
- Табиғи тозуға ұшырайтын шығын материалдары мен бөлшектер.



Өндіруші келесі жағдайларда кепілдік міндеттемелерге ие болмайды:

- Кепілдік мерзімі аяқталды.
- Егер жеке (тұрмыстық, отбасылық) қажеттіліктерге арналған бұйым кәсіпкерлік қызметті жүзеге асыру үшін, сондай-ақ оның тікелей міндетіне сәйкес келмейтін басқа мақсаттарда пайдаланылған болса.
- Өндіруші бұйымды пайдалану кезінде пайдаланушы нұсқаулығының талаптарын бұзу, бұйымды орнату және оған қызмет көрсету жөніндегі ұсынымдарды, қосу ережелерін (бұйымның өзіне де, онымен байланысты бұйымдарға да сәйкес келмейтін желілік кернеудің әсері нәтижесінде туындаған қысқа тұйықталулар), бұйымды сақтау және тасымалдау кезінде өнім иесі және/немесе үшінші тұлғалар шеккен ықтимал материалдық, моральдық және өзге де зиян үшін жауапты болмайды.
- Механикалық зақымданудың барлық жағдайлары: өнімді пайдалану кезінде алынған сызаттар, жарықтар, деформациялар, соққы іздері, майысулар, кептелістер және т.б.
- Түрлендірулерді, рұқсат етілмеген жөндеулерді осындай жұмыстарды жүргізуге уәкілетті емес адамдар жүргізген жағдайлар. Егер ақаулық конструкцияны немесе бұйымның схемасын өзгерту, Өндіруші қарастырмаған сыртқы құрылғыларды қосу, Қазақстан Республикасының заңнамасына сай сәйкестік сертификаты жоқ құрылғыны пайдалану салдарынан туындаған болса.
- Егер бұйымның ақауы еңсерілмейтін күштің әсерінен (табиғи элементтер, өрт, су тасқыны, жер сілкінісі, тұрмыстық факторлар және Өндірушіге тәуелді емес басқа жағдайлар) немесе Өндіруші болжай алмаған үшінші тұлғалардың әрекеттерінен туындаса. Бұйымның толық немесе ішінара істен шығуына алып келген бұйымның ішіне бөгде заттардың, өзге денелердің, заттектердің, сұйықтықтардың, жәндіктердің немесе жануарлардың түсуінен, агрессивті ортаның әсерінен, жоғары ылғалдылықтан, жоғары температуралардан туындаған ақау.
- Бұйымды сәйкестендіру (сериялық нөмірі) жоқ немесе сәйкес келмейді. Егер зақымданулар (кемшіліктер) зиянды бағдарламалық қамтаманың; БҚ ұсынушысының осы қызметті ұсынбауына байланысты мүмкіндігінсіз бұйымның бағдарламалық ресурстарына қолжетімділіктің болмауына әкеп соққан құпиясөздерді (кодтарды) оларды жинау/қалпына келтіру мүмкіндігінсіз орнату, ауыстыру немесе жою әсерінен туындаса.
- Егер жұмыстың ақаулықтары қуат беруші, кәбілдік, телекоммуникациялық желілердің, радиосигнал қуатының стандарттарға немесе техникалық регламенттеріне сәйкес келмеуінен, оның ішінде бедер ерекшеліктерінен және басқа да осыған ұқсас сыртқы факторлардан, бұйымның желі әрекет ететін шекарада немесе аймақтан тыс жерде пайдаланылуынан туындаған болса.
- Егер зақымданулар стандартты емес (түпнұсқалық емес) және/немесе сапасыз (зақымданған) шығыс материалдарын, керек-жарақтарды, қосалқы бөлшектерді, қуат беру элементтерін, әртүрлі үлгідегі ақпарат тасымалдағыштарды (CD, DVD дискілерді, жад карталарын, SIM карталарын, картридждерді қоса алғанда) пайдаланудан туындаса.
- Егер кемшіліктер үйлесімсіз контентті (әуендерді, графиканы, бейне және басқа файлдарды, Java қосымшаларын және оларға ұқсас бағдарламаларды) алуға, орнатуға және пайдалануға байланысты туындаған болса.
- Осы бұйыммен жанасып жұмыс істейтін басқа жабдыққа келтірілген залалға.



www.finepower.ru