

DEXP

ПАЙДАЛАНУШЫ НҰСҚАУЛЫҒЫ

**Фритюрница
DEXP DF-2500ST**

Мазмұны

Құрылғының арналуы	5
Сақтық шаралары	5
Құрылғының сұлбасы	6
Техникалық сипаттамалар	7
Пайдалану	7
Аспапты тазалау.....	7
Құрылғыны құрастыру	7
Майға арналған ыдысты толықтыру	7
Қатты майды қолдану.....	8
Қыздыру.....	8
Қуыру.....	8
Қуырудың ережелері	9
Үзгілеу және майды айырбастау	9
Қайта жүктеу функциясы.....	10
Температуралық режим	10
Маңызды проблемалар және оларды шешу жолдары	11
Монтаждау, сақтау, тасымалдау (көлікпен), өткізу және кәдеге жарату ережелері және шарттары	12
Қосымша ақпарат	13

Құрметті сатып алушы!

«DEXP» маркасымен жасап шығарылатын өнімдерді таңдағаныңыз үшін Сізге алғысымызды білдіреміз.

Біз сізге жоғары сапаға, функционалдылыққа және дизайнға қойылатын талаптарға сәйкес әзірленген және жасап шығарылған бұйымдарды және құрылғыларды ұсынғанымызға қуаныштымыз. Пайдалану жұмысын бастамас бұрын, Өзіңіздің қауіпсіздігіңізге қатысты маңызды ақпаратты, сондай-ақ осы өнімді дұрыс пайдалану және оған күтім жасау бойынша ұсыныстарды қамтитын осы нұсқаулықты мұқият оқып шығыңыз. Осы Нұсқаулықты күтіп ұстаңыз және бұйымды болашақта пайдаланғанда оны анықтамалық материал ретінде пайдаланыңыз

Құрылғының арналуы

Фритюрница — фритюрде ас дайындауға арналған құрылғы.

Сақтық шаралары

- Құрылғы тек тұрмыстық жағдайда пайдалануға арналған.
- Бұл құрылғы балалардың және физикалық, сенсорлық немесе ақыл-ой қабілеттері шектеулі адамдардың пайдалануына, тек олардың қауіпсіздігіне жауапты бақылау жүргізетін басқа жандар жүзеге асырған жағдайларды қоспағанда пайдалануына арналып жасалмаған. Балаларға осы құрылғымен ойнауға рұқсат бермеңіз.
- Егер іркіліспен жұмыс істейтін, сондай-ақ құлағаннан кейін желілік баусымы немесе желілік баусымының ашасы зақымдалған болса құрылғыны пайдалануға тыйым салынады.
- Құрылғыны өз бетіңізбен ашып бөлшектеп, жөндеуге болмайды. Жөндеудің барлық мәселелері бойынша өкілетті сервистік орталыққа хабарласыңыз.
- Құрылғыны пайдаланып болғаннан кейін, оны тазаламас бұрын және керек-жарақтарын орнатпас бұрын әрқашан оның қуаттау сымын электр желісінің розеткасынан суырып қою керек. Шығару кезінде шанышқы желілік баудың бірі электр розеткалар үшін арналмаған бауды айырымен бірге сыммен тартушы болмаңыз.
- Құрылғыны жылудан, ылғалдан, тікелей күн сәулесінен, өткір заттардан аулақ ұстаңыз.
- Жұмыс істеп тұрған құрылғыны қараусыз қалдыруға болмайды.
- Құрылғыны бөлмелерден тыс жерлерде пайдалануға болмайды.
- Құрылғыға судың немесе басқа сұйықтықтардың түсуіне жол бермеңіз және құрылғыны дымқыл қолмен ұстамаңыз.
- Құрылғыны тегіс тұрақты және жылуға төзімді бетке орналастырыңыз.
- Пайдаланар алдында май ыдысының дұрыс орнатылғанына көз жеткізіңіз.
- Құрылғыны желіге май ыдысы бос кезде қоспаңыз.
- Ыдыстағы май деңгейі MIN және MAX белгілерінің арасында болуы керек.
- Мұз кристалдары бар өнімдерді немесе алдын ала кептірілмеген өнімдерді қайнаған майға салмаңыз.
- Жұмыс кезінде құрылғының майы қатты қызады, күйіп қалмау үшін жұмыс істеп тұрған құрылғыны қозғалтпаңыз.

Құрылғының сұлбасы

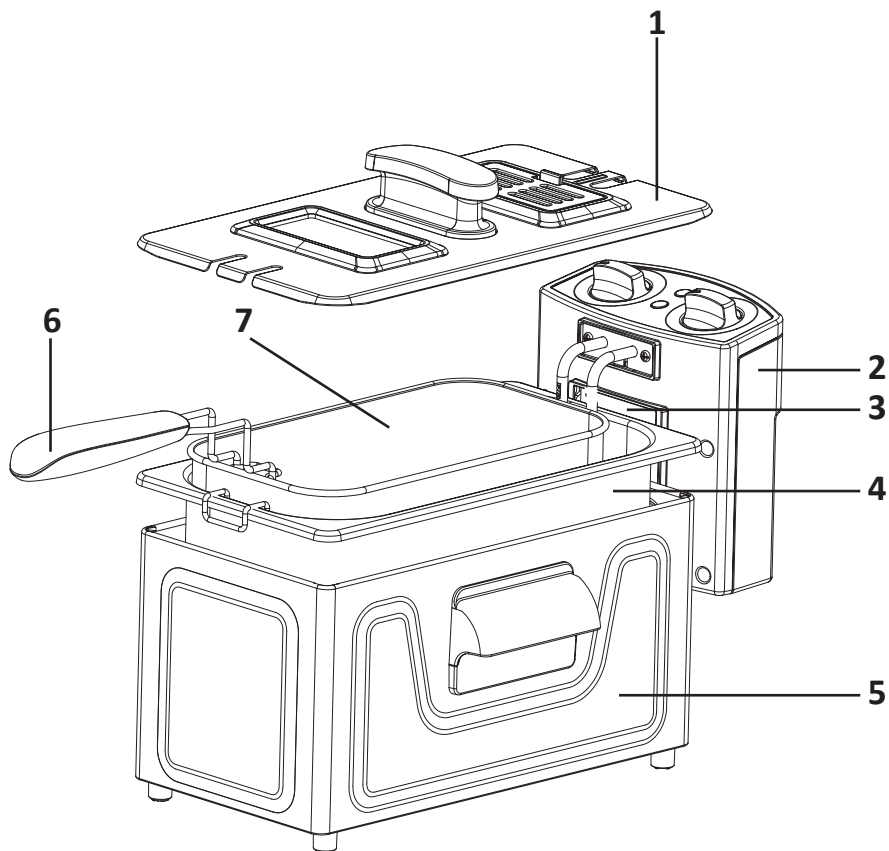

1. Қақпақ.
2. Бақылау модулі.
3. Бағыттауыш желектер.
4. Майға арналған ыдыс.
5. Корпус.
6. Қуыратын себеттің сабы.
7. Қуыратын себет.

Техникалық сипаттамалар

- Моделі: DF-2500ST.
- Кернеуі: 220-240 В, 50 Гц.
- Қуаты: 1800 Вт.
- Көлемі: 2,8 л.
- Өнімдердің максималды көлемі: 1 кг.
- Қуаттаудың, қыздырудың индикаторы.
- Қызып кетуден қорғаныс.
- Температураны бақылау.
- Таймер.
- Майға арналған суырмады ыдыс, қуыратын себет.

Пайдалану

НАЗАР АУДАРЫҢЫЗ: ең алғаш пайдаланар алдында құрылғыны тазалаңыз. Желіге тек толықтай жинақталған құрылғыны қосыңыз.

Аспапты тазалау

1. Бақылау модулін шешіп алыңыз.
2. Корпуста қуыратын себетті және де майға арналған ыдысты шығарыңыз.
3. Қуыру себеті мен май ыдысын ыстық сумен жуыңыз. Ыдыс жуғыш заттар мен жұмсақ губканы қолданыңыз. Май ыдысын, қуыру себетін және қақпақты ыдыс жуғышта жууға болады. Ыдыс жуғыш машинаға салмас бұрын, сүзгіні қақпақтан алыңыз.
4. Сүзгі мен корпусты жылы сумен сабын қосып жуыңыз.
5. Бақылау модулін жууға болмайды! Оны дымқыл шүберекпен сүртіңіз.

Құрылғыны құрастыру

1. Майға арналған ыдысты орнатыңыз (1-сур.).
2. Бақылау модулін бағыттаушылар бойымен жылжыту арқылы орнатыңыз (2-сур.).
3. Қуыратын себетке сабын бекітіңіз (3-сур.).

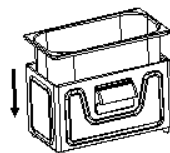

1-сур.



2-сур.

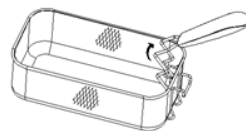

3-сур.

Майға арналған ыдысты толықтыру

1. Қуыратын майды ыдысқа құйыңыз. Ыдыстағы май деңгейі MIN және MAX белгілерінің арасында орналасуы керек.
2. Өсімдік майларының, жүгері канол майларының қоспаларын қолданыңыз. Зәйтүн майы, маргарин, пісірілген шошқа майын пайдаланбаңыз. Жаңа майды әр түрлі күйген майлармен араластыруға болмайды.

Қатты майды қолдану

Майды бөлек контейнерде ерітіп, оны май ыдысына абайлап құйыңыз. Егер сіз майды май ыдысына ерітгіңіз келсе, келесі нұсқауларды орындаңыз:

1. Майды бөлмелік температураға дейін жібітіңіз.
2. Шанышқымен майдың бір шетін тесіп, оны май ыдысына салыңыз.
3. Температураны 170 °C орнатып, таймерді ON күйіне ауыстырыңыз.

Қыздыру

1. Майдың деңгейі MIN және MAX белгілерінің арасында болғанына көз жеткізіңіз.
2. Құрылғыны қақпағымен жауып қойыңыз.
3. Құрылғыны желіге қосқанда қуаттың жарық индикаторы жанады.
4. Температураны 170 °C орнатып, таймерді ON күйіне ауыстырыңыз.
5. Құрылғы қажетті температураға дейін қызған кезде, қыздыру индикаторы сөнеді.
6. Егер қосымша уақытты орнатқыңыз келсе, таймерді қажетті мерзімге орнатыңыз.
7. Пайдаланғаннан кейін температура реттегіші мен таймерді бастапқы күйіне қайтарыңыз. Құрылғыны желіден ажыратыңыз.

Қуыру

НАЗАР АУДАРЫҢЫЗ: күйіп қалмас үшін мұздатылған тағамдарды жүктемес бұрын фритюрницадан қуыру себетін алыңыз.

1. Қуыратын себет қайнап тұрған майдың ішінде болған кезде оған өнімді салуға болмайды.
2. Қуыратын себетке өнімдерді жүктеп салыңыз. Өнімді қайнап тұрған майға тастамаңыз. Қуыру себетін шамадан тыс жүктемеңіз (себеттің жүктелу деңгейі MAX белгісінен аспауы керек). Оңтайлы нәтиже алу және термиялық өңдеу уақытын азайту үшін кішкене бөліктерде пісіріңіз.
3. Қуыруға арналған себетті майы бар ыдысқа абайлап салыңыз.
4. Құрылғыны қақпағымен жауып қойыңыз.
5. Ыстық бумен күйіп қалмау үшін, қақпақты құрылғыдан шығарған кезде абай болыңыз.
6. Пайдаланып болғаннан кейін температура реттегішін MIN күйіне, ал таймер реттегішін OFF күйіне ауыстырыңыз. Құрылғыны желіден ажыратыңыз.
7. Қуыратын себетті сабынан көтеріп ұстап майды ағызыңыз (б-сур.).
8. Май ағып болғаннан кейін себетті толығымен шығаруға болады.

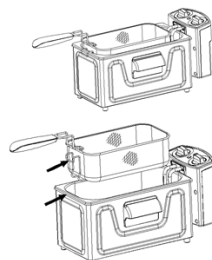

4-сур.

Қуырудың ережелері

- Әрқашан тамақ пісіру үшін қуыру себетін қолданыңыз.
- Қуыру кезінде әрқашан құрылғыны қақпақпен жабыңыз.
- Май қажетті температураға дейін қызған кезде, қыздыру индикаторы сөнеді.
- Қуыру себетін баяу қайнаған май ыдысына салыңыз. Себетті тым жылдам батыру майдың шашырауына апарып соқтыруы мүмкін.
- Қуыру кезінде құрылғыға тым жақын тұрмаңыз.
- Жаңа майды әр түрлі күйген майлармен араластыруға болмайды.
- Майды үнемі ауыстырып отырыңыз. Ақуызға бай тағамдарды (мысалы, құс еті, ет, балық) дайындаған кезде май тез нашарлайды. Егер май негізінен картопты қуыру үшін пайдаланылса және әр қолданғаннан кейін сүзгіленсе, оны 8-10 рет қолдануға болады. 6 айдан астам уақыт бойы бір майды пайдаланбаңыз.
- Егер май қарайып, жағымсыз иіс немесе дәм пайда болса, қызған кезде көбіктене бастаса, оны ауыстыру керек.
- Қуырар алдында мұз кристалдарын өнімдерден алып тастаңыз және өнімдерді құрғатыңыз.
- Біркелкі қуыру үшін кесектер бірдей мөлшерде және қалыңдықта болуы керек.

Үзгілеу және майды айырбастау

НАЗАР АУДАРЫҢЫЗ: майдың суығанына және құрылғы желіден ажыратылғанына көз жеткізіңіз. Әр қолданғаннан кейін майды ауыстырудың қажеті жоқ.

1. Май суығанша күтіңіз де, оны ыдыстан басқа контейнерге құйыңыз (мысалы, бөтелкеге) (5-сур.).
2. Май ыдысы мен қуыру себетін жуып, құрғатыңыз.
3. Қағаз сүзгісін немесе металл електі пайдаланып, майды ыдысқа құйыңыз (6-сур.).



Рис.5



Рис.6

Қайта жүктеу функциясы

Егер қандай да бір себептермен құрылғы қызуды тоқтатса, оның себебі қайта жүктеу түймесінің іске қосылуы болуы мүмкін.

1. Құрылғыны желіден ажыратыңыз.
2. Құрылғы мен майды толығымен суытыңыз.
3. Басқару модулін шығарып, қарындаштың немесе шарлы қаламның ұшымен термостатты қайта жүктеу түймесін басыңыз (7-сур.).
4. Бақылау модулін өз орнына қойыңыз.

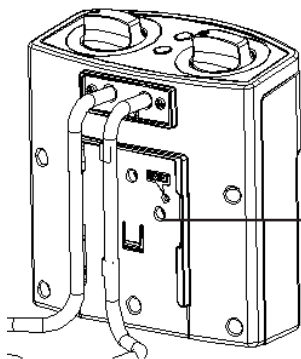

Термостатты қайта жүктеу түймесі

7-сур.

Температуралық режим

Өнімдерді пісіру уақыты толыққан қуыру себетінің шамамен жартысына ғана арнап көрсетілген. Пісірудің нақты уақыты өнімдердің санына, кесектердің мөлшері мен қалыңдығына және сіздің жеке қалауыңызға байланысты.

Өнім	Пісіру уақыты	Температура
Фри картобы	8-10 мин.	190 °C
Балық кесек еті	3-5 мин.	150 °C
Жолақтап кесілген тауықтың жон еті	6-8 мин.	170 °C
Тауық аяқтары	13-20 мин.	170 °C
Кәді	3 мин.	150 °C
Саңырауқұлақтар	3 мин.	150 °C
Сарымсақ сақиналары	3 мин.	150 °C
Пончиктер	3-5 мин.	170 °C
Алмадан бенье	4 мин.	170 °C
Ашяандар	4-6 мин.	150 °C

Маңызды проблемалар және оларды шешу жолдары

Проблема	Ықтималды себебі	Шешімі
Құрылғы жұмыс істемейді.	<ol style="list-style-type: none"> 1. Құрылғы дұрыс құрылмады. 2. Құрылғы желіге қосылмаған. 3. Электр розеткасында кернеу жоқ. 4. Термостатты қайта жүктеу түймесі іске қосылды 5. Таймер іске қосылды. 	<ol style="list-style-type: none"> 1. Құрылғыны нұсқаулыққа сәйкес құрыңыз. 2. Құрылғыны желіге қосыңыз. 3. Автоматты қосыңыз немесе сақтандырғышты ауыстырыңыз. 4. Құрылғыны іске қосыңыз да оған салқындауға уақыт беріңіз. Бақылау модулін шығарып алып, термостатты қайта жүктеу түймесін басыңыз. 5. Таймер ON күйіне ауыстырылғанына көз жеткізіңіз.
Май ыдыстан артып төгіледі.	<ol style="list-style-type: none"> 1. Ыдыста май шамадан тыс артық. 2. Қуыратын себет артық толған. 3. Жиі қолданғандықтан май көбіктене бастады. 	<ol style="list-style-type: none"> 1. Аспапты сөндіріңіз. Май суығанша күтіңіз және артық мөлшерін төгіңіз. 2. Май суығанша күтіңіз және артық мөлшерін төгіңіз. 3. Аспапты сөндіріңіз. Майдың салқыдатып, оны ауыстырыңыз.
Тағам шикі немесе тым майлы.	<ol style="list-style-type: none"> 1. Май соншалықты ыстық емес. 2. Қуыратын себет артық толған. 	<ol style="list-style-type: none"> 1. Белгілі бір өнімді қуыру үшін қажетті температураны орнатыңыз. 2. Себеттен өнімнің жартысын алып тастаңыз.
Тағам қуырылмаған.	<ol style="list-style-type: none"> 1. Кесектері тым жуан. 2. Дайындаудың уақыты жетпеген. 3. Май тым ыстық. 	<ol style="list-style-type: none"> 1. Өнімдерді ұсақтап турамдап жіберіңіз. 2. Тағамның дайындығын мезгіл-мезгіл тексеріп, қуыруды жалғастырыңыз. 3. Май температурасын азайтыңыз.
Май көбіктеніп немесе түтіндеп кетті.	Май тыс жиі қолданылады.	Майдың салқыдауына мұрсат беріп, ауыстырыңыз.

Монтаждау, сақтау, тасымалдау (көлікпен), өткізу және кәдеге жарату ережелері және шарттары

- Құрылғы қандай-да бір монтаждауды немесе тұрақты бекітуді талап етпейді.
- Құрылғыны өндірушінің және тұтынушының жылытылатын жайларында өндірушінің қаптамасында 5°C – 40°C аралығындағы температурада және ауаның салыстырмалы ылғалдылығы 80%-дан аспайтын жерлерде сақтау керек. Үй жайларда тотығуды туындататын агрессивті қоспалар (қышқылдардың, сілтілерді булары) болмауы тиіс.
- Құрылғыны құрғақ ортада тасымалдау керек.
- Құрылғы мұқият күтім жасауды қажет етеді, оны шаңның, ластың, соққылардың, ылғалдың, оттың және т.б. әсерінен сақтаңыз.
- Құрылғы Қазақстан Республикасының қолданыстағы заңнамасына сәйкес сатылуы тиіс.
- Бұл бұйымды кәдеге жарату қалдықтарды қайта өңдеу жөніндегі жергілікті нормалар мен ережелерге сәйкес жүзеге асырылып отыруға тиіс. Бұл өнімнің дұрыс кәдеге жаратылуын қамтамасыз ете отырып, Сіз қалдықтардың бақылаусыз тасталуы нәтижесінде қоршаған ортаға және адам денсаулығына келтірілетін ықтималды зиянды болдырмауға және материалдық ресурстарды ұтымды пайдалануға көмектесесіз. Бұл өнімді қабылдау және жою пункттері туралы қосымша ақпаратты жергілікті муниципалды органдардан немесе тұрмыстық қалдықтарды шығаратын кәсіпорыннан алуға болады.
- Құрылғыда ақаулық анықталған жағдайда дереу өкілетті сервистік орталыққа жүгініп хабарласыңыз немесе құрылғыны кәдеге жаратыңыз.

Қосымша ақпарат

Өндіруші: Гуандун Синьбао Электрикал Эпплайнсис Холдингс Ко., Лтд.
Чжэнхэ оңтүстік тас жолы, Лэлю, Шуньдэ ауданы, Фошань қ., Гуандун пров.,
Қытай.
Қытайда жасалған.

Импортер / юр.лицо, принимающее претензии в Казахстане:
ТОО «DNS KAZAKHSTAN», г. Нұр-Сұлтан, пр. Сарыарка, дом 12, офис 301С,
Казахстан.

Импорттаушы / Қазақстан шағымдар қабылдайтын заңды тұлға:
«DNS KAZAKHSTAN» ЖШС, Нұр-Сұлтан қ., Сарыарқа даңғ., 12-үй, 301С-кеңсе,
Қазақстан.

Тауар Кеден Одағының техникалық регламентінің талаптарына сәйкес келеді:

- КО ТР 020/2011 «Техникалық құралдардың электр магниттік сәйкестілігі»;
- КО ТР 004/2011 «Төменвольтты жабдықтардың қауіпсіздігі туралы».

Тауар Еуразиялық экономикалық одақтың 037/2016 ЕАЭО ТР "Электр техникасы және радиоэлектроника бұйымдарында қауіпті заттардың қолданылуын шектеу туралы" техникалық регламентінің талаптарына сәйкес келеді.

Бұйымның сыртқы түр-сипаты және оның сипаттамалары алдын ала хабардар етпестен өзгерістерге ұшырауы мүмкін.

Құрылғының жиынтықтамасы алдын ала хабарланбай өзгертілуі мүмкін.

Интернеттегі мекенжайы:

www.dexp.club



Өндіріс күні пайдаланушы нұсқаулығының орыс тіліндегі нұсқасында көрсетілген.

Кепілдік талоны

SN/IMEI: _____

Кепілдікке қойылған күні: _____

Өндіруші кепілдік мерзімі ішінде құрылғының үздіксіз жұмыс істеуіне, сондай-ақ материалдар мен жинақтарда ақаулардың болмайтынына кепілдік береді. Кепілдік мерзімі өнімді сатып алған сәттен бастап саналады және тек жаңа өнімдерге қолданылады.

Кепілдік қызмет көрсету пайдаланушының нұсқаулығына сәйкес өнімді пайдалану шартымен кепілдік мерзімі ішінде тұтынушының кінәсіз істен шыққан элементтерді тегін жөндеуді немесе ауыстыруды қамтиды. Элементтерді жөндеу және айырбастау уәкілетті сервистік орталықтардың аумағында жүргізіледі.

Кепілдік мерзімі: 12 ай.
Пайдалану мерзімі: 24 ай.

Сервистік орталықтардың жаңартылған тізімі мына мекенжайда:
<https://www.dns-shop.ru/service-center/>



www.dexp.club