

DEXP

Пайдаланушы нұсқаулығы

Гриль

DEXP GRL-2000S

Құрметті сатып алушы!

«DEXP» маркасымен жасап шығарылатын өнімдерді таңдағаныңыз үшін сізге алғысымызды білдіреміз. Біз жоғары сапаға, функционалдылыққа және дизайнға қойылатын талаптарға сәйкес әзірленген және жасап шығарылған бұйымдарды және құрылғыларды ұсынғанымызға қуаныштымыз. Пайдаланар алдында қауіпсіздігіңізге қатысты маңызды ақпаратты, сондай-ақ осы өнімді дұрыс пайдалану және оған күтім жасау бойынша ұсыныстарды қамтитын осы нұсқаулықты мұқият оқып шығыңыз. Осы Нұсқаулықты күтіп ұстаңыз және өнімді болашақта пайдаланғанда оны анықтамалық материал ретінде пайдаланыңыз.

Құрылғының мақсаты

Бұл құрылғы қуырып ас дайындауға арналып жасалған.

Сақтық шаралары

1. Құрылғыны іске қоспас бұрын, онда көрсетілген кернеу жергілікті жерге тұйықталған электр желісінің кернеуіне дәл сәйкес келетініне көз жеткізіңіз.
2. Бұл құрылғыны су көзінің тікелей жанында қолдануға болмайды. Құрылғыны және қуат сымын су ағынының астына алмастырмаңыз және оны толығымен суға батырмаңыз.
3. Аспапты қыздырғыш элементтердің, газ плиталарының, электр пештерінің және т. б. жанына орнатпаңыз.
4. Бұл құрылғыны балаларға және физикалық, сенсорлық немесе ақыл-ой қабілеттері шектеулі адамдарға, олардың қауіпсіздігіне жауапты басқа жан-дардың бақылауынсыз пайдалануға болмайды.
5. Құрылғыны қолданған кезде абай болыңыз: бетінің кейбір бөліктері жоғары температураға дейін қызады, бұл күйікке әкелуі мүмкін. Қолғаптарды қолданыңыз, құрылғы жұмыс істеп тұрған кезде реттегіштерге ғана қол тигізіңіз, гриль қақпағын тек арнайы тұтқамен ашыңыз.
6. Жабыспайтын жабынның бүлінуіне жол бермеу үшін грильді қолданған кезде металл немесе өткір ас үй керек-жарақтарын пайдаланбаңыз. Тек ағаш немесе пластикалық қалақшаларды, ас үй қыстырғыштарын және т. б. қолданыңыз.
7. Құрылғының бүлінуіне және өрттің пайда болу қаупіне жол бермеу үшін дайындалған тағамды фольгаға, жабысқақ пленкаға немесе пластикалық пакеттерге орамаңыз.
8. Тағамды грильдің бетіне салқындатуға қалдырмаңыз, дайын болған кезде өнімдерді алыңыз.
9. Жұмыс істеп тұрған құрылғыны қараусыз қалдыруға болмайды. Бұл құрылғы бағдарламалық модуль, сыртқы таймер немесе қашықтан басқару пульті арқылы басқаруға арналмаған.
10. Қолданып болған соң және тазалау кезінде құрылғыны өшіру керек. Таза-лағанда және ұзақ сақтауға қояр алдында құрылғы толықтай салқындаған-дығына көз жеткізіңіз.
11. Ыстық сұйықтықтармен, маймен және т. б. толтырылған құрылғыны жылжытқан кезде абай болыңыз. Сіз күйік алуыңыз мүмкін.
12. Бұл құрылғы тек тұрмыстық мақсаттарда пайдалануға арналып жасалған. Құрылғыны тек мақсатына сәйкес пайдалану керек.
13. Қуаттау сымын үстел тақтасының шетінде майыстырып немесе ыстық бетке тигізіп орнатпаңыз. Тек түпнұсқалы керек-жарақтарын пайдаланыңыз.
14. Бұл аспапты зиян келтіретін өткір заттардың, қырнауыш құралдардың және басқа да объектілердің әсерінен қорғау керек.
15. Электр тогынан жарақат алуға жол бермеу үшін құрылғыны өзіңіз бөлшек-теп ашпаңыз. Өкілетті сервистік орталыққа хабарласыңыз.
16. Жерге құлағаннан кейін, сондай-ақ аспаптың немесе электрмен қуаттау сымының көзге көрінетін зақымдануы болған кезде құрылғыны пайдалануға болмайды. Сервистік орталыққа жүгініңіз.

Құрылғының сұлбасы

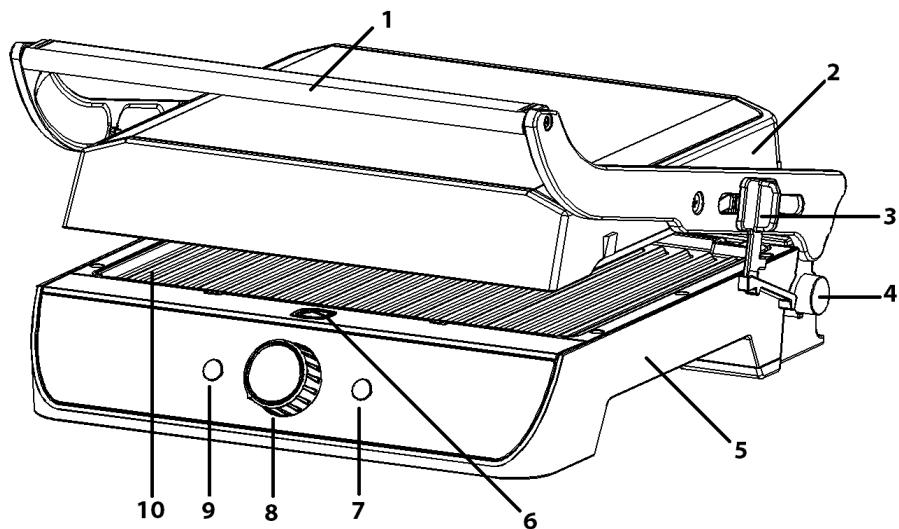

1. Грильдің тұтқасы.
2. Үстіңгі гриль.
3. Қақпақты ашатын деңгейді реттегіш.
4. Құрылғыны 180° орнықтыру батырмасы.
5. Астыңғы гриль.
6. Қуыру бетін босататын батырма.
7. Қыздыру индикаторы.
8. Температураның реттегіш (100 - 200 °C).
9. Қуаттау индикаторы.
10. Қуыру беті.

Пайдалану нұсқаулығы

Алғашқы қолданар алдында нұсқаулықты мұқият оқып шығыңыз және «Тазалау және күтім» бөлімінде сипатталғандай құрылғының барлық элементтерін тазалаңыз.

Ескерту: құрылғыны бірінші рет қолданған кезде аздап түгін немесе иіс пайда болуы мүмкін, бұл қалыпты жағдай және ақаулық емес.

Бұл құрылғы, әдетте, оңтайлы пісіру үшін жабық күйде қолданылады: грильдің жоғарғы бөлігі толық ашылмайды.

Сондай-ақ, жұмыс бетінің ауданын ұлғайту үшін осы құрылғыны толығымен ашық күйде (180°) пайдалануға болады. Бұл жағдайда гриль қақпағын көтеріп, содан кейін гриль қақпағын тұтқаның артына ұстап, оны (қақпақты) төменге түсіріңіз.

1. Құрылғы жұмыс істейтін орынды таңдаңыз (жабық немесе толық ашылған күйде), содан кейін құрылғыны желіге қосыңыз.
2. Оңтайлы нәтижеге қол жеткізу үшін, қолданар алдында грильдің қуыру беттерін аз мөлшерде өсімдік майымен майлаңыз, артық майды сүлгімен алыңыз.
3. Температура реттегішін қажетті күйге ауыстырыңыз, қызыл индикатор жанады, яғни құрылғы қыздыру режиміне өтті. Гриль қажетті температураға дейін қызғаннан кейін жасыл жарық индикаторы жанады (құрылғының шамамен қыздыру уақыты — 3-5 минут).
4. Қуыру беттері қажетті температураға дейін қызғаннан кейін, өнімді бетіне қойып, сақтық шараларын сақтай отырып, пісіруді бастаңыз.

Ескерту: грильді жабық күйде пайдалану өнімді тезірек дайындауға мүмкіндік береді. Жабық грильде бірнеше өнімді бір уақытта дайындаған кезде, біркелкі емес пісіруді болдырмас үшін шамамен бірдей қалыңдықтағы өнімдерді таңдаңыз.

Техникалық сипаттамалар

- Моделі: GRL-2000S.
- Кернеу: 220-240 В.
- Жиілігі: 50 Гц.
- Қуаты: 2000 Вт.
- Күйдірмейтін жабыны.
- Ыдыс жұғышта тазалауға жарамды алынбалы қуыру беттері.
- Корпустың материалы: тот баспайтын болат, пластик.
- Қолданылу аясы: тұрмыстық.

Тазалау және күтім жасау

Бұл құрылғыда пайдаланушы қызмет көрсететін ішкі элементтер жоқ. Құрылғының жұмысында ақаулар болған жағдайда уәкілетті қызмет көрсету орталығына хабарласыңыз.

1. Құрылғыны желіден ажыратып тастаңыз. Ол толықтай салқындағанына көз жеткізіп алыңыз.
2. Грильді 180° ашыңыз.
3. Қуыру бетін босату үшін түймені басыңыз, табақ гриль корпусынан шығады. Пластинаны екі қолыңызбен алыңыз да, оны бекіту қапсырмаларынан ақырын шығарыңыз. Дәл соны екінші пластинаға да жасап орындаңыз.
4. Пластиналарды жуғыш затпен жылы сумен жуыңыз немесе оларды ыдыс жуғышқа салыңыз.
5. Пластиналарды грильге салмас бұрын олардың толық кебуіне көз жеткізіңіз.
6. Құрылғының қалған басқа да беттерін дымқыл таза шүберекпен сүртіп алыңыз.
 - Ешқашан құрылғыны толығымен суға батырмаңыз.
 - Құрылғыны тазарту үшін қатты және абразивті заттарды, сондай-ақ еріткіштерді пайдаланбаңыз.
 - Құрылғыны тазарту үшін ешқашан сабын жөкелерін, металл қабықтарды және жуғыш заттарды пайдаланбаңыз.
7. Май жинайтын науаларды қолғаппен ажыратыңыз. Науаларды жылы сумен жуыңыз, қажет болған жағдайда жуғыш затты қолданыңыз немесе оларды ыдыс жуғыш машинаның жоғарғы бөлігіне салыңыз.

Ескерту: май жинайтын науаларды тазаламас бұрын, күйіп қалмас үшін май мен майдың температурасы 40 °C-тан төмен екеніне көз жеткізіңіз.

Ұзақ сақтардың алдында

1. Құрылғы толығымен кепкен және тазартылғанына көз жеткізіп алыңыз.
2. грильді жабыңыз да, сол грильдің негізіне сымын орамдап тастаңыз.
3. Құрылғыны балалардың қолы жетпейтін құрғақ және қараңғы жерде сақтаңыз.

Монтаждау, сақтау, тасымалдау (көлікпен), сату және кәдеге жарату ережелері және шарттары

- Құрылғы қандайда бір монтаждауды немесе тұрақты бекітуді талап етпейді.
- Құрылғының сақталуы өндірушінің және тұтынушының жылытылып тұратын панажайларында өндірушінің қаптамасында 5°C бастап 40°C дейінгі температурада және ауаның салыстырмалы ылғалдылығы 80%-дан аспайтын жерлерде жүргізілуі тиіс. Тұрғын-жайларда тотығуды туындататын агрессивті қоспалар (қышқылдардың, сілтілерді булары) болмауы тиіс.
- Құрылғыны құрғақ ортада тасымалдау керек.
- Құрылғы мұқият күтім жасауды қажет етеді, оны шаңның, ластың, соққылардың, ылғалдың, оттың және т.б. әсерінен сақтаңыз.
- Құрылғы Қазақстан Республикасының қолданыстағы заңнамасына сәйкес сатылуы тиіс.
- Бұл бұйымды кәдеге жарату қалдықтарды қайта өңдеу жөніндегі жергілікті нормалар мен ережелерге сәйкес жүзеге асырылуы тиіс. Бұл өнімнің дұрыс кәдеге жаратылуын
- қамтамасыз ете отырып, қалдықтардың бақылаусыз тасталуы нәтижесінде қоршаған ортаға және адам денсаулығына келтірілетін ықтимал зиянды болдырмауға және материалдық ресурстарды ұтымды пайдалануға көмектесесіз. Бұл өнімді қабылдау және жою пункттері туралы қосымша ақпаратты жергілікті муниципалды органдардан немесе тұрмыстық қалдықтарды шығаратын кәсіпорыннан алуға болады.
- Құрылғыда ақаулық анықталған жағдайда дереу авторизацияланған сервистік орталыққа жүгініп хабарласыңыз немесе құрылғыны кәдеге жаратыңыз.

Қосымша ақпарат

Өндіруші: Хуаюй Электрикал Эпплайнс Груп Ко., Лтд.

Хуаньчэн солтүстік тас жолы, 168, Чжоусян, Цыси қ., Нинбо, Қытай.

Импортер / юр.лицо, принимающее претензии в Казахстане:

ТОО «DNS KAZAKHSTAN», г. Нур-Сұлтан, пр. Сарыарка, дом 12, офис 301С, Казахстан.

Импорттаушы / Қазақстан шағымдар қабылдайтын заңды тұлға: «DNS KAZAKHSTAN» ЖШС, Нур-Сұлтан қ., Сарыарқа даңғ., 12-үй, 301С-кеңсе, Қазақстан.

Қытайда жасалған.

Тауар Кеден Одағының техникалық регламентінің талаптарына сәйкес келеді:

- КО ТР 020/2011 «Техникалық құралдардың электр магниттік сәйкестілігі»;
- КО ТР 004/2011 «Төменвольтты жабдықтардың қауіпсіздігі туралы».

Тауар Еуразиялық экономикалық одақтың 037/2016 ЕАЭО ТР «Электр техникасы және радиоэлектроника бұйымдарында қауіпті заттардың қолданылуын шектеу туралы» техникалық регламентінің талаптарына сәйкес келеді.

Бұйымның сыртқы түр-сипаты, сипаттамалары және жиынтықтамасы алдын ала хабарланбай өзгерілуі мүмкін.

Интернеттегі мекенжайы:

www.dexp.club

Өндіріс күні пайдаланушы нұсқаулығының орыс тіліндегі нұсқасында көрсетілген.

V.1



www.dexp.club