

DEXP

РУКОВОДСТВО ПОЛЬЗОВАТЕЛЯ

Гриль
DEXP MGL-2000S

Уважаемый покупатель!

Благодарим Вас за выбор продукции, выпускаемой под торговой маркой «DEXP». Мы рады предложить Вам изделия, разработанные и изготовленные в соответствии с высокими требованиями к качеству, функциональности и дизайну. Перед началом эксплуатации прибора внимательно прочитайте данное руководство, в котором содержится важная информация, касающаяся Вашей безопасности, а также рекомендации по правильному использованию прибора и уходу за ним. Позаботьтесь о сохранности настоящего руководства, используйте его в качестве справочного материала при дальнейшем использовании прибора.

Назначение устройства

Данное устройство предназначено для приготовления блюд на жару.

Меры предосторожности

1. Перед подключением устройства убедитесь, что указанное на нем напряжение соответствует напряжению местной электросети с заземлением.
2. Не размещайте устройство в непосредственной близости от источников воды. Не подставляйте устройство и шнур питания под струю воды и не погружайте полностью в воду.
3. Не устанавливайте прибор вблизи нагревательных элементов, газовых плит, электропечей и т.д.
4. Устройство не предназначено для использования детьми и лицами с ограниченными физическими, сенсорными или умственными способностями, кроме случаев, когда над ними осуществляется контроль другими лицами, ответственными за их безопасность. Следите за тем, чтобы дети не играли с устройством.
5. Соблюдайте осторожность при обращении с устройством: некоторые участки поверхности нагреваются до высокой температуры, что может привести к ожогам. Используйте прихватки, прикасайтесь только к регуляторам во время работы прибора, открывайте крышку гриля только за специальную ручку.
6. Не используйте металлические или острые кухонные принадлежности при обращении с грилем во избежание порчи антипригарного покрытия. Используйте только деревянные или пластиковые лопатки, кухонные щипцы и т.д.
7. Не оборачивайте приготовляемую еду в фольгу, пищевую пленку или полиэтиленовые пакеты во избежание порчи устройства и риска возникновения пожара.
8. Не оставляйте еду остывать на поверхности гриля, убирайте продукты по готовности.
9. Никогда не используйте угли или другое горючее топливо при обращении с устройством.
10. Не оставляйте устройство без присмотра во время работы. Данное устройство не рассчитано на управление при помощи программного модуля, внешнего таймера или пульта дистанционного управления.
11. Всегда отключайте прибор после использования и во время чистки. Перед чистой или длительным хранением убедитесь, что устройство полностью остыло.

12. Никогда не перемещайте и не поднимайте устройство за ручку.
13. Соблюдайте осторожность при перемещении устройства, наполненного горячими жидкостями, маслом и т.д. Вы можете обжечься.
14. Не используйте устройство вне помещений.
15. Данное устройство предназначено исключительно для использования в быту. Используйте прибор только по назначению.
16. Не допускайте, чтобы шнур питания перегибался о край столешницы или касался горячих поверхностей. Используйте только оригинальные аксессуары.
17. Оберегайте прибор от воздействия острых предметов, абразивных составов и других объектов, которые могут его повредить.
18. Не разбирайте устройство самостоятельно во избежание поражения электрическим током. Обратитесь в авторизованный сервисный центр.
19. Не используйте устройство после падения, а также при наличии видимых повреждений прибора или шнура электропитания. Обратитесь в сервисный центр.

Схема устройства

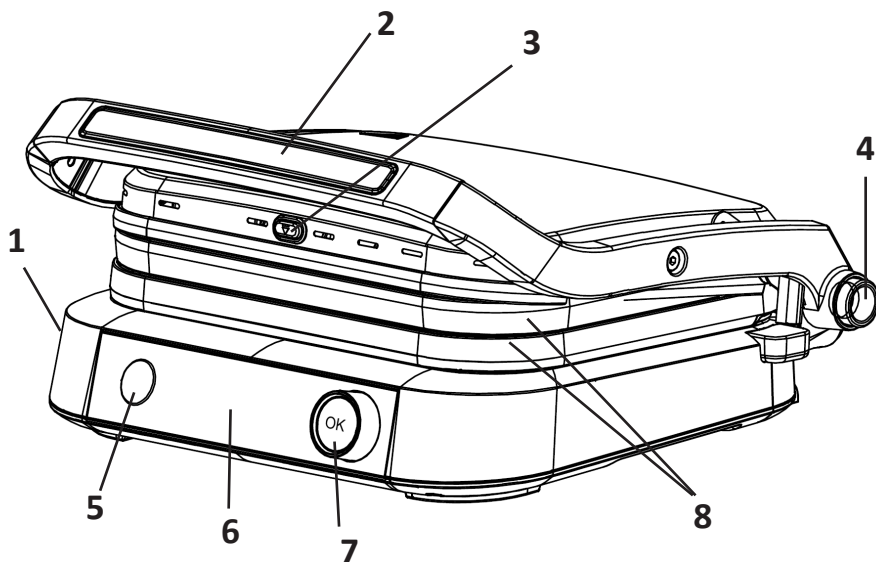

1. Кнопка для высвобождения нижней жарочной поверхности.
2. Ручка гриля.
3. Кнопка для высвобождения верхней жарочной поверхности.
4. Кнопка раскладывания устройства на 180°.
5. Кнопка питания.
6. Дисплей.
7. Регулятор программ / кнопка «ОК».
8. Верхняя и нижняя жарочные поверхности.

Панель управления

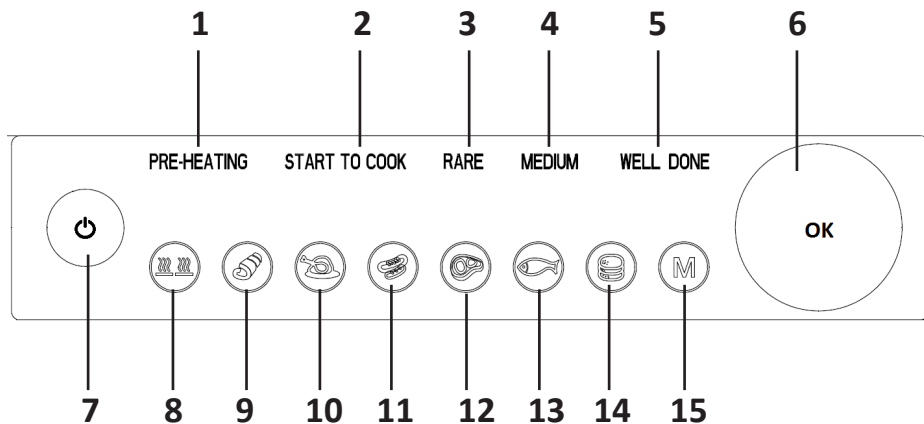

1. Индикатор предварительного разогрева.
2. Индикатор начала приготовления.
3. Индикатор готовности до состояния слабой степени прожарки.
4. Индикатор готовности до состояния средней степени прожарки.
5. Индикатор готовности до состояния сильной степени прожарки.
6. Регулятор программ / кнопка «ОК».
7. Кнопка питания.
8. Программа «Разморозка».
9. Программа «Бекон».
10. Программа «Курица».
11. Программа «Сосиски».
12. Программа «Стейк».
13. Программа «Запеченная рыба».
14. Программа «Котлета для гамбургера».
15. Ручной режим.

Перед первым использованием

Перед первым использованием извлеките все детали из упаковки и очистите все элементы устройства, как описано в разделе «Чистка и уход».

Инструкция по эксплуатации

Данное устройство обычно используется в закрытом положении для оптимального приготовления блюд: верхняя часть гриля раскрывается до положения в 105°.

Вы также можете использовать данное устройство в полностью раскрытом положении (на 180°) для увеличения площади рабочей поверхности. В этом случае поднимите крышку гриля до положения в 105°, а затем нажмите кнопку раскладывания, придерживая крышку гриля за ручку, и опустите ее (крышку) до упора вниз.

Установите жарочные панели на обе стороны устройства, раскрыв его на 180°. Затем закройте гриль, потянув крышку гриля за ручку на себя.

Использование в закрытом положении

1. Подключите устройство к электросети.
2. Нажмите на кнопку питания, чтобы включить устройство, загорится дисплей.
3. Выберите желаемую программу с помощью регулятора программ, после чего нажмите кнопку «ОК». Устройство начнет нагреваться, на дисплее отобразится выбранная программа, мигает индикатор предварительного разогрева.
4. Как только гриль нагреется до требуемой температуры, индикатор разогрева перестанет мигать и загорится ровным светом, раздастся звуковой сигнал. Как только загорится индикатор начала приготовления, разместите продукт на поверхности.
5. Закройте верхнюю крышку, устройство определит толщину продукта в течение 5 секунд. Индикаторы разогрева и начала приготовления будут гореть, а индикатор готовности до состояния слабой степени прожарки - мигать.
6. По мере приготовления индикаторы, соответствующие текущей степени прожарки, перестанут мигать и загорятся ровным светом. По окончании приготовления загорится индикатор готовности до состояния сильной степени прожарки, устройство издаст звуковой сигнал. Снимите продукты с поверхности и устройство автоматически выключится.
7. Вы можете использовать ручной режим для приготовления мяса на гриле. Данный режим можно использовать и в открытом положении крышки. С помощью регулятора программ выберите ручной режим, а затем нажмите кнопку «ОК».

Использование в открытом положении

1. Откройте крышку устройства на 180°.
2. Нажмите кнопку питания.
3. Выберите ручной режим с помощью регулятора программ, а затем нажмите кнопку «ОК». После нагрева устройства разместите продукт на поверхности.

Примечания:

- Для наилучших результатов слегка смажьте жарочную поверхность растительным маслом.
- Закрывайте верхнюю крышку устройства во время предварительного разогрева. Если после завершения предварительного разогрева Вы не поднимите верхнюю крышку и не разместите продукты на поверхности, устройство автоматически выключится через несколько минут. В ручном режиме устройство выключится через 2 часа.
- По окончании приготовления используйте ручку, чтобы открыть крышку. Извлекайте продукты с поверхности с помощью термостойкой пластиковой лопатки. Никогда не используйте металлические кухонные принадлежности во избежание повреждения антипригарного покрытия.
- Интеллектуальный режим доступен только при использовании устройства с закрытой крышкой.
- В интеллектуальном режиме по окончании разогрева устройства прозвучит звуковой сигнал, напоминая о том, что необходимо разместить продукт на жарочной поверхности. Если продукт не был размещен, устройство издаст звуковой сигнал через 5 минут, а затем еще через 2 минуты, после чего автоматически выключится.

Чистка и уход

Данное устройство не имеет внутренних элементов, обслуживаемых пользователем. В случае возникновения сбоев в работе устройства обратитесь в сервисный центр.

1. Отсоедините устройство от сети. Убедитесь, что оно полностью остыло.
2. Зажмите кнопки для высвобождения жарочных поверхностей и отсоедините панели для жарки.
3. Помойте панели в теплой воде с использованием моющего средства или поместите их в посудомоечную машину.
4. Убедитесь, что панели полностью высохли прежде, чем устанавливать их на гриле.
5. Отсоедините лоток для сбора жира, используя перчатки. Помойте лоток в теплой воде, при необходимости используя моющее средство, или поместите его в верхнюю секцию посудомоечной машины.
6. Убедитесь, что лоток полностью высох, прежде чем устанавливать его на гриле.

Примечание: перед очисткой лотка для сбора жира убедитесь, что температура жира и масляных осадков ниже 40 °C во избежание ожогов.

7. Протрите остальные поверхности гриля влажной чистой тканью.
 - Никогда не погружайте устройство в воду целиком.
 - Не используйте грубые и абразивные вещества, а также растворители для очистки устройства.
 - Никогда не используйте металлические вехотки и мочалки для чистки устройства.
8. Для удаления стойких пятен и загрязнений используйте бумажное полотенце, слегка смоченное растительным маслом.

Перед длительным хранением

1. Убедитесь, что устройство очищено и полностью высохло.
2. Закройте гриль и разместите его в горизонтальном положении в сухом и темном месте, недоступном для детей.
3. Никогда не размещайте гриль в вертикальном положении.

Технические характеристики

- Напряжение: 220-240 В.
- Частота: 50/60 Гц.
- Мощность: 2100 Вт.
- Антипригарное покрытие.
- Съёмные жарочные поверхности и лоток для сбора жира, подходящие для чистки в посудомоечной машине.
- Материал корпуса: нержавеющая сталь, пластик.
- Экран с LED-подсветкой.

Правила и условия монтажа, хранения, перевозки (транспортировки), реализации и утилизации

- Хранение и перевозка прибора должны осуществляться в сухих местах.
- Реализация прибора должна производиться согласно действующему законодательству РФ.
- После окончания срока службы изделия его нельзя выбрасывать вместе с обычным бытовым мусором. Вместо этого оно подлежит сдаче на утилизацию в соответствующий пункт приема электрического и электронного оборудования для последующей переработки и утилизации в соответствии с федеральным или местным законодательством. Обеспечивая правильную утилизацию данного продукта, вы помогаете сберечь природные ресурсы и предотвращаете ущерб для окружающей среды и здоровья людей, который возможен в случае ненадлежащего обращения. Более подробную информацию о пунктах приема и утилизации данного продукта можно получить в местных муниципальных органах или на предприятии по вывозу бытового мусора.
- При обнаружении неисправности прибора следует немедленно обратиться в авторизованный сервисный центр или утилизировать прибор.



Дополнительная информация

Изготовитель: Гуандун Синьбао Электрикал Эпплайнсис Холдингс Ко., Лтд.
Южное шоссе Чжэнхэ, Лэлю, р-н Шуньдэ, г. Фошань, Гуандун, Китай.

Уполномоченное изготовителем лицо: ООО «Атлас»,
690068, Россия, Приморский край, г. Владивосток, проспект 100-летия Владивостока,
дом 155, корпус 3, офис 5.

Товар соответствует требованиям технического регламента Таможенного союза:

- ТР ТС 020/2011 «Электромагнитная совместимость технических средств»;
- ТР ТС 004/2011 «О безопасности низковольтного оборудования».

Внешний вид изделия и его характеристики могут подвергаться изменениям без предварительного уведомления.

Комплектация прибора может меняться без предварительного уведомления.

Адрес в интернете: www.dexp.club



www.dexp.club