

DEXP

ПАЙДАЛАНУШЫ НҰСҚАУЛЫҒЫ

Нан пісіруші
DEXP BRM-1333

Мазмұны

Құрылғының мақсаты	5
Сақтық шаралары	5
Құрылғының сұлбасы	6
Техникалық сипаттамалар	6
Бақылау тақтасы	7
Басқару тақтасы түймелерінің функциялары	7
Нан дайындау	10
Алғаш пайдаланар алдында	10
Нан пісіруге арналған рецепттер	11
Тазалау және күтім жасау	17
Маңызды проблемалар және оларды шешу жолдары	18
Монтаждау, сақтау, тасымалдау (көлікпен), өткізу және кәдеге жарату ережелері және шарттары	19
Қосымша ақпарат	19

Құрметті сатып алушы!

«DEXP» маркасымен жасап шығарылатын өнімдерді таңдағаныңыз үшін сізге алғысымызды білдіреміз.

Біз сізге жоғары сапаға, функционалдылыққа және дизайнға қойылатын талаптарға сәйкес әзірленген және жасап шығарылған бұйымдарды және құрылғыларды қуана ұсынамыз. Пайдаланар алдында қауіпсіздігіңізге қатысты маңызды ақпаратты, сондай-ақ осы өнімді дұрыс пайдалану және оған күтім жасау бойынша ұсыныстарды қамтитын осы нұсқаулықты мұқият оқып шығыңыз. Осы Нұсқаулықты күтіп ұстаңыз және өнімді болашақта пайдаланғанда оны анықтамалық материал ретінде пайдаланыңыз.

Құрылғының арналуы

Нан пісіруші-қалыптық нанды Автоматты дайындауға арналған аспап.

Сақтық шаралары

- Электр тогының соғуын болдырмау үшін аспапты, қоректендіру сымын, айырды судың немесе өзге де сұйықтықтардың әсеріне ұшыратпаңыз.
- Күйіп қалмас үшін ыстық панельдерге тигізбеңіз. Кезде ыстық нанмен немесе нысаны пайдаланыңыз прихватками немесе кухонными қолғаппен.
- Күйіп қалмас үшін, құрылғы жұмыс істеп тұрған кезде немесе бағдарлама аяқталғаннан кейін қақпақты ашқанда абай болыңыз, өйткені ыстық бу желдету тесіктерінен шығуы мүмкін.
- Құрылғы сыртқы таймермен пайдалануға арналмаған және жеке қашықтан басқару жүйесімен басқарылмайды.
- Нан пісіргішті жылыту құралы ретінде пайдаланбаңыз.
- Нан джем және джемнен басқа тағамдарды дайындау үшін құрылғыны пайдаланбаңыз.
- Шәйнек балалардың және физикалық, сенсорлық немесе ақыл-ой қабілеттері шектеулі адамдардың пайдалануына, тек олардың қауіпсіздігіне жауапты бақылау жүргізетін басқа жандар жүзеге асырған жағдайларды қоспағанда пайдалануына арналмаған.
- Антенна кабеліне тиіспеңіз қозғалмалы бөлшектерге құрал.
- Пайдалану аяқталғаннан кейін, сондай-ақ тазалау алдында нан пісіргішті электр желісінен ажыратып, суытыңыз.
- Қуат сымын үстелдің шетінен іліп қоюға немесе қыздырылған беттерге тигізуге жол бермеңіз.
- Құрылғы тегіс жерге орнатылуы керек
- Желдету үшін бос орын беріңіз: жоғарғы жағында кемінде 20 см, артқы жағында 10 см және бүйірлерінде кемінде 5 см.
- Электр сымы немесе шанышқы зақымдалған кезде, сондай-ақ құрылғы ақаулы болса, нан пісіргішті пайдаланбаңыз. Ақаулар болған жағдайда уәкілетті қызмет көрсету орталығына хабарласыңыз.
- Бұл жабдық тұрмыстық және басқа ұқсас жағдайларда қолдануға арналған, мысалы: дүкендердегі, кеңселердегі және басқа да жұмыс орындарындағы қызметкерлерге арналған ас үйде; фермалардағы, қонақ үйлердегі, мотельдердегі және басқа да тұрғын үй-жайлардағы тұрғын үйлерде; шағын қонақ үйлерде ("түнеу және таңғы ас" сияқты); қоғамдық тамақтану.

Құрылғының сұлбасы

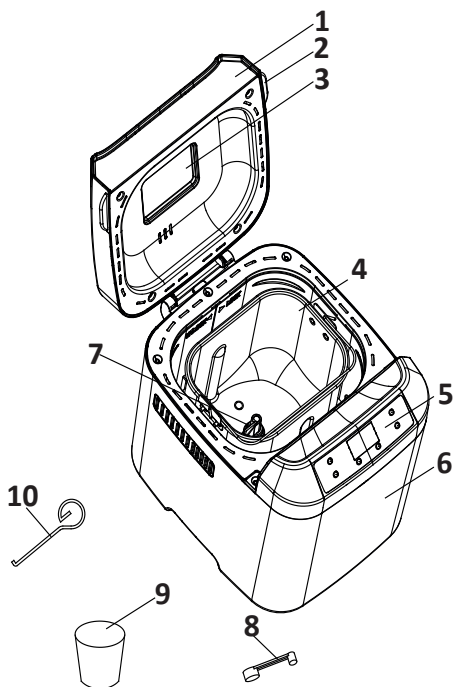

1. Қақпағы.
2. Сап.
3. 1. Бақылау терезесі.
4. Пісіруге арналған ыдыс.
5. Бақылау тақтасы
6. Корпус.
7. Илеу скапула.
8. Өлшеуіш қасық.
9. 4. Өлшегіш стақан.
10. Ілмек.

Техникалық сипаттамалар

- Моделі: BRM-1333.
- Қуаттау параметрлері: АС 220-240 В, 50 Гц.
- Қуаты: 550 Вт.
- Көлемі: 2 л.
- Максималды пісіру температурасы: 120 °С.
- Бағдарламалар саны: 12.
- Қосымша функциялар:
 - кейінге қалдырылған старт (13 сағатқа дейін);
 - жад (10 минутқа дейін);
 - жылыту.
- Қолдану аясы: тұрмыстық.

Бақылау тақтасы

Құрылғыны электр желісіне қосқаннан кейін бірден дыбыстық сигнал шығады және басқару панелінің дисплейінде "3:00" мәні көрсетіледі. Көрсеткілер 0,9 кг және "орташа" болады.

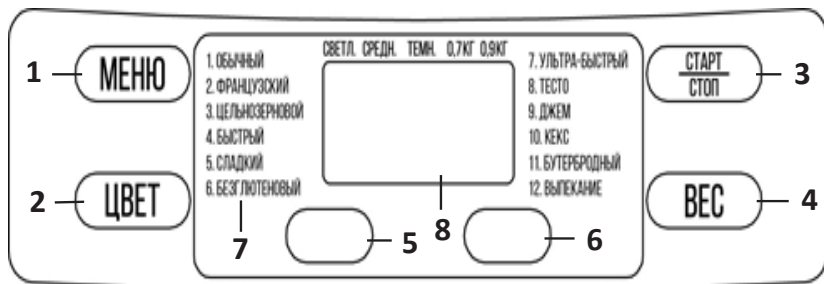

1. Бағдарламаны таңдау.
2. Қыртыстың қуыру дәрежесін таңдау.
3. Старт/Стоп.
4. Нанның салмағын таңдау.
5. Уақытты ұлғайту.
6. Уақыттың азаюы.
7. Бағдарламалар тізімі.
8. Дисплей.

Басқару тақтасы түймелерінің функциялары

Старт/Стоп

Бұл батырма таңдалған бағдарламаны бастау және тоқтату үшін қолданылады.

- Бағдарламаны іске қосу үшін "Старт/Стоп" батырмасын басыңыз. Дыбыстық сигнал естіледі, дисплейдегі нүктелер жыпылықтай бастайды. Бағдарламаны іске қосқаннан кейін барлық басқа түймелер белсенді болмайды.
- Бағдарламаны тоқтату үшін "бастау/тоқтату" түймесін 2 секунд басып тұрыңыз, содан кейін дыбыстық сигнал естіледі.

Үзіліс

- Бағдарламаны іске қосу үшін "Старт/Стоп" батырмасын басыңыз. Параметрлер құрылғының жадында қалады, жұмыс уақыты дисплейде көрсетіледі.
- Бағдарламаны жаңарту үшін "Старт/Стоп" батырмасын басыңыз немесе бағдарлама 10 минут тұрып қалғаннан кейін автоматты түрде жаңартылады.

Мәзір

Бұл батырма әртүрлі бағдарламаларды орнату үшін қолданылады. Әр басқан сайын (қысқа дыбыстық сигналмен бірге) бағдарлама өзгереді. Түймені үздіксіз басыңыз, 12 бағдарламаның әрқайсысы СКД-де циклді түрде көрсетіледі. Қажетті бағдарламаны таңдаңыз.

Бағдарламалардың функциялары:

- Қалыпты: қамырды илеу, қамырды көтеру және пісіру. Түрлі дәмдеуіштерді қосуға рұқсат етіледі.
- Француз: қамырды илеу, қамырды көтеру және ұзақ уақыт пісіру. Бұл режимде пісірілген нан қытырлақ және жеңіл құрылымға ие болады.
- Дәнді дақылдар: қамырды илеу, қамырды көтеру және тұтас дәнді нан пісіру. Кешіктірілген бастау функциясын пайдалану ұсынылмайды.
- Жылдам пісіру: кәдімгі бағдарламамен салыстырғанда қамырды тезірек илеу, қамырды көтеру және нан пісіру. Бұл жағдайда нан тығыз құрылымы бар кішкентай болады.
- Тәтті: қамырды илеу, қамырды көтеру және пісіру. Түрлі дәмдеуіштерді қосуға рұқсат етіледі.
- Дәнді дақылдар: қамырды илеу, қамырды көтеру және тұтас дәнді нан пісіру. Түрлі дәмдеуіштерді қосуға рұқсат етіледі.
- Ультра жылдам пісіру: қамырды илеу, қамырды көтеру және ең аз уақыт ішінде нан пісіру. Бұл жағдайда "жылдам" бағдарламасы арқылы дайындалғаннан гөрі кішірек және тығыз құрылымы бар нан.
- Қамыр: қамырды илеу және көтеру. Осы бағдарлама арқылы дайындалған қамырды нан, пицца, бумен пісіру және т. б. үшін пайдалануға болады.
- Джем: джемдер мен джемдер дайындау. Пісіру табағына салмас бұрын, жидектер мен жемістерді кесу керек.
- Тәтті: қамырды илеу, қамырды көтеру және пісіру. Қамырды көтеру кезінде сода немесе қопсытқыш қосылады.
- Сэндвич: қамырды илеу, қамырды көтеру және тонды қыртысы мен жеңіл құрылымы бар нан пісіру.
- Пісіру: тек нан пісіру. Сондай-ақ, оны бұрын таңдалған кез-келген бағдарламада пісіру уақытын көбейту үшін (мысалы, Қараңғы қыртысты жасау үшін) және нан пісіргішті жылыту үшін пайдалануға болады.

Түсі

Бұл батырма нан қыртысының қуыру дәрежесін таңдау үшін қолданылады. Қажетті дәрежені таңдау үшін "түс" түймесін бірнеше рет басыңыз. Бұл батырма "қамыр" және "Джем" бағдарламаларында белсенді емес.

Салмағы

Нанның қажетті салмағын таңдау үшін осы батырманы бірнеше рет басыңыз. Нанның салмағы нан пісіру уақытына тікелей әсер етеді.

Бұл батырма "жылдам пісіру", "қамыр", "Джем", "Кекс" және "пісіру" бағдарламаларында белсенді емес.

Функция кейінге қалдырылған старт

Егер сіз дәл қазір нан пісіруді бастамасаңыз, осы мүмкіндікті пайдаланыңыз.

- Қажетті бағдарламаны, қыртыстың қуыру дәрежесін және нанның мөлшерін таңдаңыз.
- "+" Немесе "-" батырмаларын бірнеше рет басу арқылы кейінге қалдырудың қажетті уақытын таңдаңыз. Кейінге қалдыру уақытын орнату қадамы: 10 минут. Кейінге қалдырудың ең ұзақ уақыты: 13 сағат.
- Кейінге қалдыру уақыты пісіруге кететін уақытты ескеруі керек. Кейінге қалдырылған уақыттың соңында нан толығымен дайын болуы керек.

Мысалы: қазір 20:30. Нан 7:00-ге дайын болуы керек. Яғни, кейінге қалдыру уақыты 10 сағат 30 минутты құрайды. Қажетті бағдарламаны, қыртыстың қуыру дәрежесін және нанның мөлшерін таңдаңыз. Содан кейін "+" және "-" батырмаларын басып, дисплейде 10:30 пайда болғанша кейінге қалдыру уақытын орнатыңыз. Содан кейін "бастау/тоқтату" түймесін басыңыз. Дисплейде кері санақ басталады. 7:00-де жаңа піскен нан дайын болады. Пісіру аяқталғаннан кейін бір сағат ішінде нанның температурасы сақталады.

Ескерту: Бұл функция "Ультра жылдам пісіру", "Джем" және "пісіру" бағдарламаларында белсенді емес.

Ескерту: егер нанның рецептіне тез бұзылатын тағамдар (мысалы, жұмыртқа, жаңа сүт, жемістер және т. б.) кірсе, бұл мүмкіндікті пайдаланбаңыз.

Жылыту

Нан пісіруші пісіру процесі аяқталғаннан кейін 1 сағат ішінде нанды ыстық ұстай алады, егер ол дайын болғаннан кейін нан машинасынан шығарылмаса.

Егер нан пісіру процесі аяқталғаннан кейін бірден берілсе, бағдарламаны "бастау/тоқтату" батырмасымен өшіріңіз.

Жады

10 минуттан аспайтын уақытқа созылған тамақтанудың іркілісі туындаған жағдайда нан пісіруші электр желісіндегі істен шыққан сәттен бастап таңдалған бағдарламаны орындауды жалғастырады. Егер қуаттың істен шығу уақыты 10 минуттан асса, бағдарламаны қайта іске қосу керек.

Егер қамырды илеу кезеңінде қуат сәтсіз болса, процесті басынан бастау үшін "бастау/тоқтату" түймесін басыңыз.

Жүйелік кодтар

- Егер бағдарлама іске қосылғаннан кейін дисплейде "NNN" пайда болса (5 дыбыстық сигналмен бірге): құрылғы ішіндегі температура тым жоғары. Бағдарлама мәжбүрлі түрде тоқтатылады. Қақпақты ашып, құрылғыны 10-20 минут суытып алыңыз.
- Егер дисплейде "бастау/тоқтату" түймесін басқаннан кейін "LLL" пайда болса ("пісіру" бағдарламасынан басқа; 5 дыбыстық сигналмен бірге): ішіндегі температура тым төмен, "бастау/тоқтату" түймесін басып, дыбысты өшіріңіз, қақпақты ашып, құрылғыны бөлме температурасына дейін 10-20 минут қыздырыңыз.
- Егер дисплейде "Старт/Стоп" батырмасын басқаннан кейін "EE0" көрсетілсе: температура сенсорындағы ақаулар. Сенсорды диагностикалау және жөндеу үшін уәкілетті қызмет көрсету орталығына хабарласыңыз.

Алғаш пайдаланар алдында

1. Құрылғыны ашыңыз және құрылғы мен аксессуарлардың зақымдалмағанына көз жеткізіңіз.
2. Құрылғыны "тазалау және күтім" параграфында көрсетілген нұсқауларға сәйкес тазалаңыз.
3. Пісіру бағдарламасын орнатыңыз және бос құрылғыны 10 минут қыздырыңыз. Содан кейін оны суытып, қайтадан тазалаңыз.
4. Барлық бөлшектерді құрғатыңыз және құрылғыны жинаңыз.

Нан дайындау

1. Пісіру табағын корпусқа салыңыз да, оны басқанға дейін сағат тілімен бұраңыз.
2. Илеу шпателін жетек осіне салыңыз. Қамыр илеу шпателіне жабысып қалмас үшін оның бетін маргаринмен майлауды ұсынамыз.
3. Ингредиенттерді рецепте көрсетілген тәртіппен пісіру табағына салыңыз.
4. Саусағыңызбен ұнға ойық жасаңыз және оған ашытқы құйыңыз. Ашытқы сұйықтықпен де, тұзбен де жанаспауы керек.
5. Қақпақты жауып, құрылғыны электр желісіне қосыңыз.
6. Қажетті бағдарламаны таңдау үшін "Мәзір" түймесін басыңыз.
7. Қажетті қуыру дәрежесін таңдау үшін "түс" түймесін басыңыз.
8. Нанның қажетті салмағын таңдау үшін "салмақ" түймесін басыңыз.
9. Қажет болса, кейінге қалдыру уақытын белгілеңіз.
10. Бағдарламаны іске қосу үшін "бастау/тоқтату" түймесін басыңыз.
11. "Кәдімгі", "Француз", "дәнді дақылдар", "жылдам пісіру", "тәтті", "Ультра жылдам пісіру", "Кекс" және "сэндвич" бағдарламаларында рецепт бойынша қарастырылған қосымша ингредиенттерді қосу қажеттілігін еске салатын дыбыстық сигнал бар. Қақпақты ашып, оларды қосыңыз.
12. Нан пісіргеннен кейін дыбыстық сигнал естіледі, жарық сөнеді. Пісіру процесін тоқтатып, нанды алу үшін Сіз "бастау/тоқтату" түймесін шамамен 2 секунд ұстай аласыз.
13. Қақпақты ашып, шұңқырларды немесе ас үй қолғаптарын пайдаланып, пісіру табағының тұтқасынан абайлап ұстаңыз. Пішінді сағат тіліне қарсы бұраңыз және оны нан машинасының корпусынан абайлап алыңыз.
14. Нанды қалыптың қабырғаларынан ажырату үшін ас үйге арналған пластикалық шпательді қолданыңыз. Бұл үшін пышақ сияқты өткір заттарды пайдаланбаңыз.
15. Пішінді төңкеріп, нанды ыдысқа сілкіп тастаңыз.
16. Нанды кесер алдында 20 минут суытып алыңыз.
17. Егер бағдарлама аяқталғаннан кейін сіз "Старт/Стоп" батырмасын баспаған болсаңыз, нанның температурасы бір сағат бойы сақталады. Егер сіз нан алғыңыз келсе, бағдарламаны "бастау/тоқтату" батырмасымен өшіріңіз.

Ескерту: ұн мен ашытқының максималды мөлшері: сәйкесінше 590 г және 6 г

Ескерту: нанды кесер алдында, ілмекпен илеу шпателін алыңыз.

Жылдам пісіру

Нан пісіру ұнтағы мен пісіру содасын қосып дайындалады. Оңтайлы нәтижеге қол жеткізу үшін сұйықтық қалыптың түбінде, ал жоғарғы жағында құрғақ ингредиенттер болуы керек. Араластырудың басында қамырда кесектер пайда болмас үшін ингредиенттерді резеңке шпательмен қосымша араластыру керек.

Ультра жылдам пісіру

Бұл бағдарлама 80-100 минут ішінде нан пісіруге мүмкіндік береді. Нан ыстық сумен дайындалады (48 °C - 50 °C). Егер судың температурасы төмен болса, нан күтілетін мөлшерге көтерілмейді. Егер судың температурасы жоғары болса, ашытқы өледі.

Нан пісіруге арналған рецепттер

Ескрету:

- Жақсы нәтижеге қол жеткізу үшін бағдарлама басталғаннан кейін 10 минуттан кейін қақпақты ашып, қабырғалардан ұнды алыңыз.
- Қабықтың салмағы мен түсі әдепкі бойынша беріледі, оларды қандай нәтижеге қол жеткізгіңіз келетініне байланысты өзгертуге болады.
- "Қалыпты", "Француз", "дәнді дақылдар", "жылдам пісіру", "тәтті", "Ультра жылдам пісіру", "Кекс" және "сэндвич" режимдерінде дыбыстық сигнал бар, содан кейін қосымша ингредиенттерді қосуға болады.

1. Ақ нан

Жүктеу тәртібі	Ингредиенті	1 кг	1 кг
1	Су	260 мл	335 мл
2	Өсімдік майы	30 мл	40 мл
3	Тұз	5 г	5 г
4	Қант	5 г	50 г
5	Бидай ұны	5 г	50 г
6	Ашытқы	5 г	5 г

Дайындау:

Ингредиенттерді кестеде көрсетілген тәртіппен нан пісіргішке салыңыз. Қақпағын жабу. 1 бағдарламасын орнатыңыз. Кәдімгі, салмағы — "0,7 кг", қабығының түсі — "орташа". Бағдарлама аяқталғанға дейін пісіріңіз.

2. Француз наны

Жүктеу тәртібі	Ингредиент	1 кг	1 кг
1	Су	300 мл	390 мл
2	Құрғақ сүт	50 г	5 г
3	Тұз	5 г	5 г
4	Қант	50 г	5 г
5	Өсімдік майы	12 мл	16 мл
6	Бидай ұны	50 г	5 г
7	Ашытқы	5 г	50 г

Дайындау:

Ингредиенттерді кестеде көрсетілген тәртіппен нан пісіргішке салыңыз. Қақпағын жабу. 2 бағдарламасын орнатыңыз. Француз, салмағы - "0,7 кг", қабығының түсі — "орташа". Бағдарлама аяқталғанға дейін пісіріңіз.

3. Дәнді наны

Жүктеу тәртібі	Ингредиент	1 кг	1 кг
1	Су	260 мл	335 мл
2	Өсімдік майы	24 мл	30 мл
3	Тұз	5 г	50 г
4	Цельнозерновая ұн	50 г	50 г
5	Бидай ұны	5 г	5 г
6	Құрақ қант	50 г	50 г
7	Құрғақ сүт	5 г	5 г
8	Ашытқы	5 г	5 г

Дайындау:

Ингредиенттерді кестеде көрсетілген тәртіппен нан пісіргішке салыңыз. Қақпағын жабу. 3 бағдарламасын орнатыңыз. Дәнді дақылдар, салмағы - "0,7 кг", қабығының түсі — "орташа". Бағдарлама аяқталғанға дейін пісіріңіз.

4. Апельсин наны

Жүктеу тәртібі	Ингредиент	1 кг	1 кг
1	Апельсин шырыны	250 мл	325 мл
2	Өсімдік майы	12 мл	15 мл
3	Бал	50 г	5 г
4	Бидай ұны	50 г	5 г
5	Ашытқы	50 г	5 г

Дайындау:

Ингредиенттерді кестеде көрсетілген тәртіппен нан пісіргішке салыңыз. Қақпағын жабу. 5 бағдарламасын орнатыңыз. Тәтті, салмағы - "0,7 кг", қабығының түсі - "орташа". Бағдарлама аяқталғанға дейін пісіріңіз.

5. Глютенсіз наны

Жүктеу тәртібі	Ингредиенты	1 кг	1 кг
1	Су	430 мл	555 мл
2	Тұз	50 г	5 г
3	Өсімдік майы	30 мл	38 мл
4	Глютенсіз қоспа	5 г	5 г
5	Ашытқы	50 г	50 г

Дайындау:

Ингредиенттерді кестеде көрсетілген тәртіппен нан пісіргішке салыңыз. Қақпағын жабу. 6 бағдарламасын орнатыңыз. Глютенсіз, салмағы - "0,7 кг", қабығының түсі — "орташа". Бағдарлама аяқталғанға дейін пісіріңіз.

6. Ашытқы қамыры

Жүктеу тәртібі	Ингредиенты	
1	Су	260 мл
2	Сары май	50 г
3	Тұз	2 шай қасық
4	Қант	2 ас қасық
5	Бидай ұны	50 г
6	Ашытқы	1,5 шай қасық

Дайындау:

Ингредиенттерді кестеде көрсетілген тәртіппен нан пісіргішке салыңыз. Қақпағын жабу. 8 бағдарламасын орнатыңыз. Қамыр. Бағдарлама аяқталғанға дейін пісіріңіз.

7. Алмұрт пен қауын джемi

Жүктеу тәртібі	Ингредиенты	
1	Қант	50 г
2	Алмұрттар	5 г
3	Қауын	5 г
4	Алмалар	5 г
5	Даршын	Дәміне қарай

Дайындау:

Жемістер қабығы мен тұқымын аршып, 2,5 - 3 см текшелерге кесіңіз. Ингредиенттерді кестеде көрсетілген тәртіппен нан пісіргішке салыңыз. 9 бағдарламасын орнатыңыз. Джем. Бағдарлама аяқталғанға дейін пісіріңіз.

8. Маковый кекс

Жүктеу тәртібі	Ингредиенты	1 кг	1 кг
1	Көкнәр	5 г	50 г
2	Сүт 2,5%	145 мл	190 мл
3	Қант	5 г	5 г
4	Тұз	5 г	5 г
5	Жұмыртқа	2 д	3" — 2 дн
6	Сары май	5 г	5 г
7	Бидай ұны	50 г	5 г
8	Пісіру ұнтағы	5 г	50 г
9	Құрғақ ашытқы	5 г	50 г

Дайындау:

Ингредиенттерді кестеде көрсетілген тәртіппен нан пісіргішке салыңыз. Қақпағын жабу. 10 бағдарламасын орнатыңыз. Кекс, салмағы - "0,7 кг", қабығының түсі — "орташа". Бағдарлама аяқталғанға дейін пісіріңіз.

9. Тосттарға арналған наны

Жүктеу тәртібі	Ингредиенты	1 кг	1 кг
1	Су	225 мл	290 мл
2	Сүт 2,5%	35 мл	45 мл
3	Жұмыртқа	1 д. (35 г)	1 д. (45 г)
4	Тұз	50 г	5 г
5	Қант	50 г	5 г
6	Бидай ұны	5 г	5 г
7	Ашытқы	5 г	50 г

Дайындау:

Ингредиенттерді кестеде көрсетілген тәртіппен нан пісіргішке салыңыз. Қақпағын жабу. 11 бағдарламасын орнатыңыз. Сэндвич, салмағы - "0,7 кг", қабығының түсі - "орташа". Бағдарлама аяқталғанға дейін пісіріңіз.

10. Жүгері наны

Жүктеу тәртібі	Ингредиенті	1 кг	1 кг
1	Су	210 мл	270 мл
2	Сүт 2,5%	120 мл	155 мл
3	Тұз	5 г	50 г
4	Қант	50 г	5 г
5	Өсімдік майы	15 мл	20 мл
6	Бидай ұны	50 г	50 г
7	Жүгері ұны	5 г	5 г
8	Ашытқы	5 г	50 г

Дайындау:

Ингредиенттерді кестеде көрсетілген тәртіппен нан пісіргішке салыңыз. Қақпағын жабу. 1 бағдарламасын орнатыңыз. Кәдімгі, салмағы — "0,7 кг", қабығының түсі — "орташа". Бағдарлама аяқталғанға дейін пісіріңіз.

11. Йогурт қосылған наны

Жүктеу тәртібі	Ингредиенті	1 кг	1 кг
1	Классикалық Йогурт	300 мл	385 мл
2	Қант	5 г	5 г
3	Тұз	5 г	5 г
4	Өсімдік майы	5 г	5 г
5	Бидай ұны	50 г	50 г
6	Ашытқы	50 г	5 г

Дайындау:

Ингредиенттерді кестеде көрсетілген тәртіппен нан пісіргішке салыңыз. Қақпағын жабу. 1 бағдарламасын орнатыңыз. Кәдімгі. Салмағы- "0,7 кг", қабығының түсі — "орташа". Бағдарлама аяқталғанға дейін пісіріңіз.

12. Кулич

Жүктеу тәртібі	Ингредиенты	1 кг	1 кг
1	Сүт 2,5%	140 мл	180 мл
2	Жұмыртқа	1 д (35 г)	1 д (45 г)
3	Ванильді қант	50 г	50 г
4	Тұз	5 г	50 г
5	Қант	5 г	50 г
6	Сары май	50 г	50 г
7	Мейіз	5 г	5 г
8	Бидай ұны	5 г	50 г
9	Ашытқы	5 г	5 г

Дайындау:

Ингредиенттерді кестеде көрсетілген тәртіппен нан пісіргішке салыңыз. Қақпағын жабу. 10 бағдарламасын орнатыңыз. Кекс, салмағы - "0,9 кг", қабығының түсі — "орташа". Бағдарлама аяқталғанға дейін пісіріңіз.

13. Бордино наны

Жүктеу тәртібі	Ингредиенты	1 кг	1 кг
1	190 °С	70 мл	90 мл
2	Қара бидай уыты	50 г	5 г
3	Су	155 мл	200 мл
4	Тұз	50 г	50 г
5	Қант	5 г	50 г
6	Сірке суы шарап / құрғақ шарап	14 мл	18 мл
7	Өсімдік майы	8 мл	11 мл
8	Ұнтақталған Кориандр	5 г	5 г
9	Мейіз	5 г	50 г
10	Аршылған қара бидай ұны	50 г	50 г
11	Ұн цельнозерновая	50 г	5 г
12	Ашытқы	5 г	5 г

Дайындау:

Уыт қайнаған су құйып, араластырыңыз, салқындатыңыз.

Ингредиенттерді кестеде көрсетілген тәртіппен нан пісіргішке салыңыз. Қақпағын жабу. 1 бағдарламасын орнатыңыз. Кәдімгі, салмағы - "0,9 кг", қыртыстың түсі — "қараңғы". Бағдарлама аяқталғанға дейін пісіріңіз.

14. Ирландиялық нан

Жүктеу тәртібі	Ингредиенты	1 кг	1 кг.
1	Айран 2,5%	260 мл	335 мл
2	Зәйтүн майы	6 мл	8 мл
3	Бал	50 г	5 г
4	Тұз	5 г	50 г
5	Бидай ұны	5 г	5 г
6	Ашытқы	5 г	5 г

Дайындау:

Ингредиенттерді кестеде көрсетілген тәртіппен нан пісіргішке салыңыз. Қақпағын жабу. 1 бағдарламасын орнатыңыз. Кәдімгі, салмағы — "0,9 кг", қабығының түсі — "орташа". Бағдарлама аяқталғанға дейін пісіріңіз.

15. Майсыз наны

Жүктеу тәртібі	Ингредиенты	1 кг	1 кг
1	Су	280 мл	360 мл
2	Өсімдік майы	17 мл	22 мл
3	Қант	5 г	50 г
4	Тұз	5 г	50 г
5	Бидай ұны	5 г	5 г
6	Ашытқы	50 г	5 г

Дайындау:

Ингредиенттерді кестеде көрсетілген тәртіппен нан пісіргішке салыңыз. Қақпағын жабу. 2 бағдарламасын орнатыңыз. Француз, салмағы - "0,9 кг", қабығының түсі — "орташа". Бағдарлама аяқталғанға дейін пісіріңіз.

Тазалау және күтім жасау

1. Аспапты желіден ажыратыңыз және оған толығымен салқындауына мұрсат беру керек.
2. Пісіру табағы: сыртын және ішін дымқыл шүберекпен сүртіңіз. Жабыспайтын жабынға зақым келтірмеу үшін тазалау үшін абразивті жуғыш заттар мен өткір заттарды пайдаланбаңыз. Орнатпас бұрын, пішінді толығымен құрғатыңыз.
3. Илеу шпаты: егер шпательді осьтен шығару қиын болса, пішінді жылы сумен толтырып, шамамен 30 минутқа қалдырыңыз. Осыдан кейін, одан әрі тазалау үшін шпательді оңай алып тастауға болады. Шпательді дымқыл шүберекпен сүртіңіз. Пісіру табағын да, илеу қалағын да ыдыс жуғышта жууға болады.
4. Қақпақ: сыртын және ішін сәл дымқыл шүберекпен сүртіңіз.
5. Корпус: сыртқы бетін дымқыл шүберекпен сүртіңіз. Тазартатын қырнағыш құралдарды пайдалануға болмайды. Аспапты суға батырмаңыз.

Маңызды проблемалар және оларды шешу жолдары

Проблема	Себебі	Шешімі
Пісіру немесе желдету тесіктеріне арналған бөліктен түтін шығады	Ингредиенттер пісіруге арналған бөлікке немесе пісіру табағының сыртына жабыстырылған	Құрылғыны электр желісінен ажыратып, пісіру бөліктерін немесе пісіру табағын тазалаңыз
Нан есек және дымқыл	Пісіргеннен кейін нан пісіру түрінде ұзақ уақыт қалды	Қыздыру функциясы өшірілгенге дейін нанды пісіру табағынан алыңыз
Нанды пісіру табағынан шығару қиын	Илеу шпаты нанға жабысып қалды	Пісіргеннен кейін илеу шпаты мен жетек осін тазалаңыз
Ингредиенттер араласпайды немесе нан пісірілмейді	Жарамсыз бағдарлама таңдалды	Тиісті бағдарламаны таңдаңыз
	Бағдарлама жұмыс істеп тұрған кезде "Старт/Стоп" батырмасы соғылды»	Процесті қайтадан бастаңыз
	Бағдарлама жұмыс істеп тұрған кезде қақпақ бірнеше рет ашылды	Қақпақты қажет болғаннан жиі ашпаңыз (мысалы, ингредиенттерді қосу үшін). Қақпақтың мықтап жабылғанына көз жеткізіңіз
	Ұзақ электр қуатының бұзылуы	Процесті қайтадан бастаңыз
	Илеу пышағы бұғатталған	Иық пышағы, мысалы, дәндермен бітелгенін тексеріңіз. Пісіру табағын алыңыз және қозғалтқышты тексеріңіз. Әйтпесе, уәкілетті қызмет көрсету орталығына хабарласыңыз
Аспап жұмыс істемейді. Дисплейде ННН көрсетіледі	Құрылғы тым ыстық	Құрылғыны электр желісінен ажыратыңыз, пісіру табағын алыңыз да, суытыңыз. Содан кейін құрылғыны электр желісіне қосыңыз және процесті қайтадан бастаңыз

Монтаждау, сақтау, тасымалдау (көлікпен), өткізу және кәдеге жарату ережелері және шарттары

- Құрылғы қандай да бір монтаждауды немесе тұрақты бекітуді талап етпейді.
- Құрылғыны өндірушінің және тұтынушының жылытылатын тұрғын-жайларында өндірушінің қаптамасында +5°C бастап +40°C дейінгі температурада және 80 %-дан аспайтын салыстырмалы ылғалдылықта сақтау керек. Тұрғын-жайларда тотығуды туындататын агрессивті қоспалар (қышқылдардың, сілтілерді булары) болмауы тиіс.
- Құрылғыны құрғақ ортада тасымалдау керек.
- Құрылғы мұқият күтім жасауды қажет етеді, оны шаңның, ластың, соққылардың, ылғалдың, оттың және т.б. әсерінен сақтаңыз.
- Құрылғы Қазақстан Республикасының қолданыстағы заңнамасына сәйкес сатылуы тиіс.
- Құрылғыда ақаулық анықталған жағдайда дереу өкілетті сервистік орталыққа жүгініп хабарласыңыз немесе құрылғыны кәдеге жаратыңыз.
- Бұл бұйымды кәдеге жарату қалдықтарды қайта өңдеу жөніндегі жергілікті нормалар мен ережелерге сәйкес жүзеге асырылып отыруға тиіс. Бұл өнімнің дұрыс кәдеге жаратылуын қамтамасыз ете отырып, Сіз қалдықтардың бақылаусыз тасталуы нәтижесінде қоршаған ортаға және адам денсаулығына келтірілетін ықтималды зиянды болдырмауға және материалдық ресурстарды ұтымды пайдалануға көмектесесіз. Бұл өнімді қабылдау және жою пункттері туралы қосымша ақпаратты жергілікті муниципалды органдардан немесе тұрмыстық қалдықтарды шығаратын кәсіпорыннан алуға болады.

Қосымша ақпарат

Өндіруші: Гуандун Синьбао Электрикал Эпплайенсис Холдингс Ко., Лтд. Чжэнхэ оңтүстік тас жолы, Лэлю, Шуньдэ ауданы, Фошань қ., Гуандун пров., Қытай.

Қытайда жасалған.

Импортер / юр.лицо, принимающее претензии в Казахстане:

ТОО «DNS KAZAKHSTAN», г. Нұр-Сұлтан, пр. Сарыарқа, дом 12, офис 301С, Казахстан.

Импорттаушы / Қазақстан шағымдар қабылдайтын заңды тұлға:

«DNS KAZAKHSTAN» ЖШС, Нұр-Сұлтан қ., Сарыарқа даңғ., 12-үй, 301С-кеңсе, Қазақстан.

Тауар Кеден Одағының техникалық регламентінің талаптарына сәйкес келеді:

- КО ТР 004/2011 «Төмен вольтты жабдықтардың қауіпсіздігі туралы»;
- КО ТР 020/2011 «Техникалық құралдардың электр магниттік сәйкестілігі»;

Тауар Еуразиялық экономикалық одақтың 037/2016 ЕАЭО ТР «Электр техникасы және радиоэлектроника бұйымдарында қауіпті заттардың қолданылуын шектеу туралы» техникалық регламентінің талаптарына сәйкес келеді.

Бұйымның сыртқы түр-сипаты және оның сипаттамалары алдын ала хабардар етпестен өзгерістерге ұшырауы мүмкін.

Интернеттегі мекенжайы: www.dexр.club

Өндіріс күні пайдаланушы нұсқаулығының орыс тіліндегі нұсқасында көрсетілген.

EAC
V.1

Кепілдік талоны

SN/IMEI: _____

Кепілдікке қойылған күні: _____

Өндіруші кепілдік мерзімі ішінде құрылғының үздіксіз жұмыс істеуіне, сондай-ақ материалдар мен жинақтарда ақаулардың болмайтынына кепілдік береді. Кепілдік мерзімі өнімді сатып алған сәттен бастап саналады және ол тек жаңа өнімдерге қолданылады.

Кепілді қызмет көрсету пайдаланушының нұсқаулығына сәйкес өнімді пайдалану шартымен кепілдік мерзімі ішінде тұтынушының кінәсіз істен шыққан элементтерді тегін жөндеуді немесе ауыстыруды қамтиды. Элементтерді жөндеу және ауыстыру өкілетті сервистік орталықтардың аумағында жүргізіледі.

Кепілдік мерзімі: 12 ай.

Пайдалану мерзімі: 24 ай.

Сервистік орталықтардың жаңартылған тізімі мына мекенжайда:

<https://www.dns-shop.ru/service-center/>



www.dexp.club