

**DEXP**

**РУКОВОДСТВО ПОЛЬЗОВАТЕЛЯ**

**Источник  
бесперебойного питания  
Rely Power Plus 1500VA  
IEC Plus LCD 3000VA**

## ***Уважаемый покупатель!***

Благодарим Вас за выбор продукции, выпускаемой под торговой маркой «DEXP». Мы рады предложить Вам изделия, разработанные и изготовленные в соответствии с высокими требованиями к качеству, функциональности и дизайну. Перед началом эксплуатации прибора внимательно прочитайте данное руководство, в котором содержится важная информация, касающаяся Вашей безопасности, а также рекомендации по правильному использованию прибора и уходу за ним. Позаботьтесь о сохранности настоящего Руководства, используйте его в качестве справочного материала при дальнейшем использовании прибора.

Источник бесперебойного питания (ИБП) - это автоматическое электронное устройство с аккумуляторной батареей, предназначенное для бесперебойного кратковременного снабжения электрической энергией компьютера и его компонентов с целью корректного завершения работы и сохранения данных в случае резкого падения или отсутствия входного питающего напряжения системы.

## **Меры предосторожности**

*Соблюдайте следующие меры предосторожности:*

- Перед использованием прочтите внимательно инструкцию по эксплуатации.
- Перед началом использования заряжайте устройство не менее, чем 12 часов.
- Если батарея разряжена, или устройство хранилось более 3 месяцев, также необходимо зарядить батарею в течение 12 часов, чтобы убедиться, что она полностью заряжена и предотвратить ее повреждение.
- Данное устройство предназначено для персональных компьютеров. Нельзя подключать устройство к индуктивной нагрузке (например, двигатели, холодильники). Не рекомендуется использовать с устройствами систем жизнеобеспечения или с другим специфическим оборудованием.
- При установке устройства соблюдайте дистанцию не менее 50 см от дисплея.
- Обычная температура шасси может достигать около 50 °C во время использования – это нормальное явление.
- Не используйте нагрузку, превышающую номинальную мощность ИБП.
- Не открывайте корпус ИБП, так как это может привести к повреждению устройства или поражению электрическим током. Если необходимо произвести внутренний осмотр ИБП или замену батареи обратитесь в специализированный сервисный центр.
- Внутреннее короткое замыкание может привести к поражению электрическим током или возгоранию. Нельзя помещать на ИБП емкости с жидкостью во избежание поражения электрическим током и других опасностей.
- Если устройство не работает должным образом, немедленно отключите питание и свяжитесь с поставщиком.
- Не храните и не используйте устройство в следующих условиях:
  - 1) В местах, где отсутствует вентиляция воздуха;
  - 2) В местах, где имеется наличие горючих газов, коррозионных веществ и большого количества пыли.
  - 3) В условиях чрезмерно высоких или низких температур (около 40 °C и ниже 0 °C) и с повышенной влажностью (около 90%).
  - 4) В местах с прямым попаданием солнечных лучей или вблизи отопительных приборов.
  - 5) В местах с интенсивной вибрацией.
  - 6) За пределами помещений.
- В случае возгорания используйте порошковый огнетушитель. Использование иных огнетушителей может привести к поражению электрическим током.
- Электрическая розетка должна располагаться рядом с ИБП, чтобы в случае опасности вы могли немедленно отключить питание устройства.
- Если необходимо переместить или переподключить ИБП, отключите ИБП полностью во избежание поражения электрическим током.
- Срок работы батареи сокращается при повышении температуры окружающей среды. Периодическая замена батареи позволит обеспечить нормальную работу ИБП и достаточное время обеспечения резервного питания.

- Обслуживание батареи должно осуществляться квалифицированными специалистами.
- Во избежание поражения электрическим током, соблюдайте следующие меры предосторожности при замене батареи:
  - 1) Не надевайте часы, кольца, иные металлические предметы.
  - 2) Используйте электроизолированные инструменты.
  - 3) Используйте резиновые перчатки и обувь.
  - 4) Не кладите металлические инструменты и детали на батарею.
  - 5) Перед тем как снять соединительные клеммы с батареи, отключите нагрузку на батарею.
  - 6) Не допускайте замыкания положительных и отрицательных клемм во избежание поражения электрическим током.
  - 7) Не трогайте руками соединительные клеммы, пока устройство подключено к сети. Не разъединяйте цепь батареи от цепи входного напряжения, между клеммой батареи и заземлением существует высокое напряжение.

### ***Внимание!***

Устройство должно быть надежно заземлено при подключении переменного тока. Неправильное использование может привести к возникновению ущерба. Убедитесь, что устройство используется в соответствии с требованиями инструкции по эксплуатации.

ИБП предназначено для использования на высотах менее 1000 м. Если устройство используется на высотах более 1000 м, требуется уменьшить выходную мощность в соответствии с таблицей ниже.

Несущая нагрузка на высотах = номинальная мощность \* коэффициент снижения мощности (в соответствии с высотой).

Высота (м)	1000	1500	2000	2500	3000	3500	4000	4500	5000
Коэффициент снижения мощности	100%	95%	91%	86%	82%	78%	74%	70%	67%

### ***Инструкция по установке***

Распакуйте ИБП, проверьте комплектацию.

- ИБП.
- Инструкция по эксплуатации.
- Гарантийный талон.
- Коммуникационный кабель.
- Кабель питания.
- CD-диск.
- IEC кабель.
- Подставка (только для модели DEXP Rely Power Plus 1500VA).
- Кабель для подключения внешних батарей

**Примечание:** для дальнейшего удобства сохраняйте коробку и упаковку устройства. Некоторые из устройств достаточно тяжелые, их следует транспортировать с осторожностью.

Проверьте ИБП на наличие повреждений в процессе транспортировки. Если вы обнаружили повреждения или отсутствующие детали, не запускайте устройство и свяжитесь с перевозчиком и продавцом.

## Схема устройства

### Rely Power Plus 1500VA

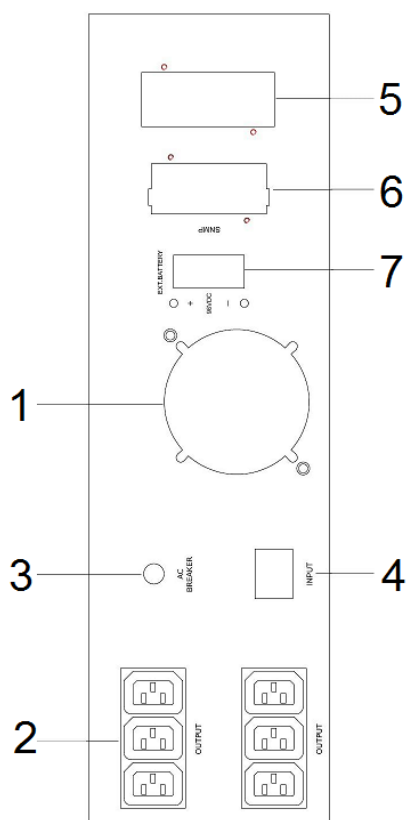

1. Вентилятор и защитная решетка.
2. Разъем выходного электропитания.
3. Предохранитель от перегрузки переменного тока.
4. Вход АС.
5. Порт USB и RJ45/RJ11.
6. Слот для SNMP карты.
7. Разъем для подключения внешней батареи.

### IEC Plus LCD 3000VA

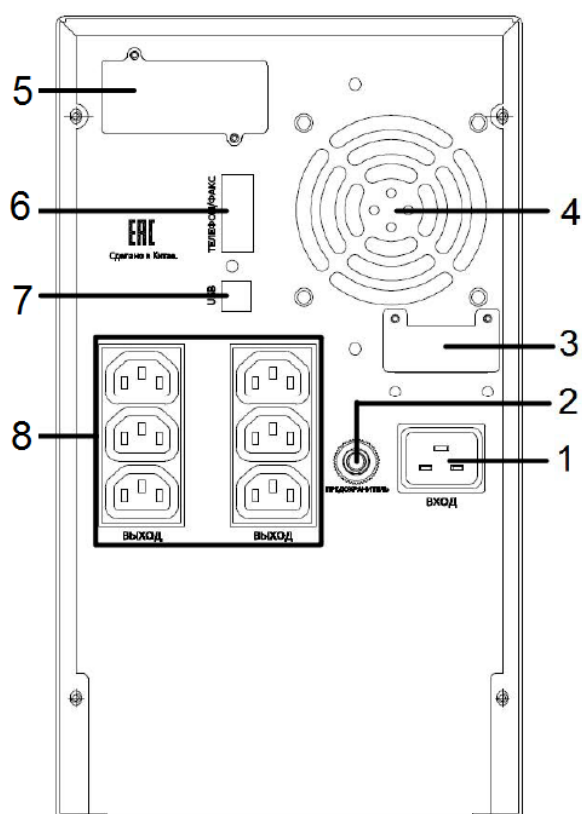

1. Вход кабеля питания .
2. Предохранитель.
3. Разъём для подключения внешней батареи.
4. Вентилятор.
5. Интерфейс RS232.
6. Защита от перегрузки для факса/ модема RJ11/RJ45.
7. Разъём USB.
8. Выходные разъёмы.

## Установка устройства

### Меры предосторожности

1. Установите ИБП в хорошо вентилируемом месте, убедитесь, что отверстия для отвода тепла и вентиляционные отверстия шасси не закрыты и располагаются на расстоянии 150 мм от предметов, не допускайте попадание воды, горючих газов и коррозионных веществ.
2. Отключите устройства, которым требуется источник бесперебойного питания (например, хост-компьютер), отключите кабель питания из силовой розетки и включите его разъем выходного питания ИБП. Устройства, которым не нужен источник бесперебойного питания, подключаются напрямую к силовой розетке.
3. Вставьте вилку ИБП в силовую розетку (убедитесь, что нулевой провод, провод под напряжением и заземление исправны).
4. Температура окружающей среды вокруг ИБП должна быть в пределах 0 °C – 40 °C.
5. Рекомендуется зарядить батарею в течение 12 часов перед началом использования. ИБП заряжает батарею автоматически, когда питание, соответствующее требованиям, подключено к устройству.
6. Для моделей с увеличенным рабочим циклом сначала подключите батарею, затем подключите электропитание.

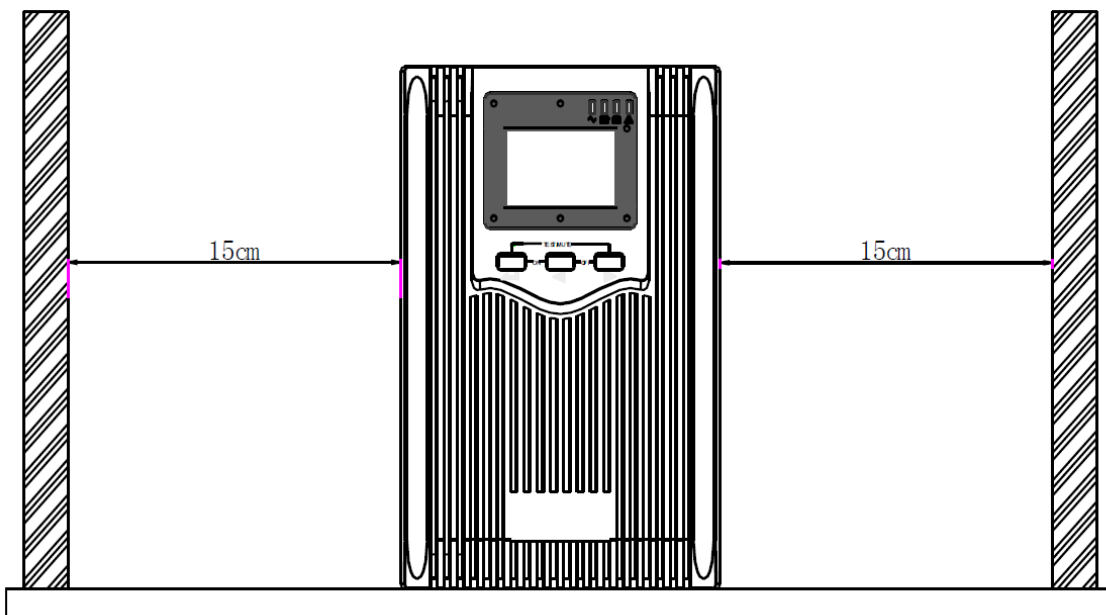

## Установка

1. Устройство должно устанавливаться специалистами. Кабель питания, идущий в комплекте, может быть подключен к розетке и использоваться для обеспечения входного питания ИБП.
2. Перед использованием ИБП следует зарядить батарею в течение 12 часов. ИБП автоматически заряжает батарею, пока он подключен к источнику питания.

## Установка ИБП DEX Power Plus 1500VA

### Вертикальная установка

Соберите соединительный элемент и ножки для двух подставок согласно схеме ниже. Установите их на необходимом расстоянии параллельно друг другу.

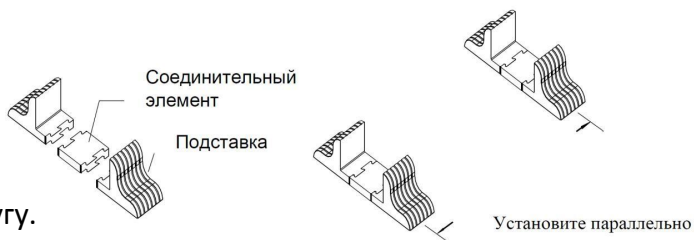

Поставьте устройство вертикально на подставки. Не переворачивайте.

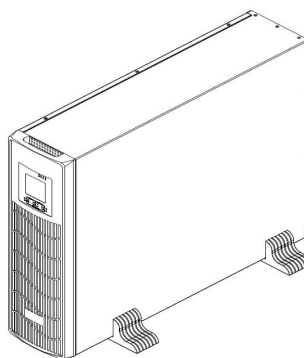

### Установка в стойку

Закрепите части подставки по обеим сторонам шасси шурупами, как показано на схеме справа.



Когда элементы подставки установлены, закрепите ИБП на стойке (как показано справа).

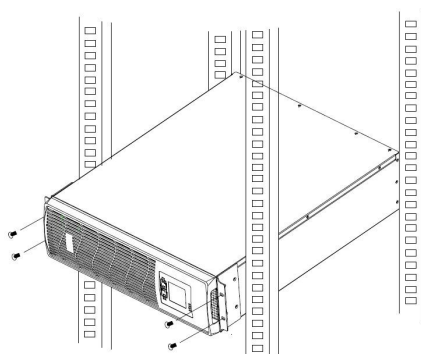



## Установка внешних батарей

В случае необходимости продления работы ИБП от батареи Вы можете подключить к нему внешние батареи.

- Допустимое напряжение батарей для разных моделей ИБП представлено в таблице ниже. Установка внешних батарей с более высоким или низким напряжением может привести к неисправности устройства.

Модель	Количество батарей (шт.)	Напряжение батарей (В)
1-1,5 кВА·ч	2	24
3 кВА·ч	4	48

- Конец кабеля с клеммами предназначен для соединения с батареями. Второй со специальным разъёмом для ИБП. Необходимо строго следовать приведенной ниже инструкции, иначе возникает вероятность поражения электрическим током.
- Соедините батареи как на схеме ниже и убедитесь, что общее напряжение батарей поддерживается Вашим устройством.
- Подключите кабель из комплекта поставки концом с клеммами к батареям, красный провод - к положительной пластине, а черный - к отрицательной.

**Внимание! Сначала производится подключение кабеля к батареям, так как в ином случае высок риск получения удара током.**

- Убедитесь, что встроенные батареи ИБП полностью заряжены.
- Подключите кабель из комплекта поставки концом со специальным разъёмом к ИБП правильным полюсом (красный для «+», черный для «-»), ИБП начнет автоматически заряжать внешние батареи.

**Внимание! Подключение батарей осуществляется только к выключенному ИБП без подключенных потребителей.**

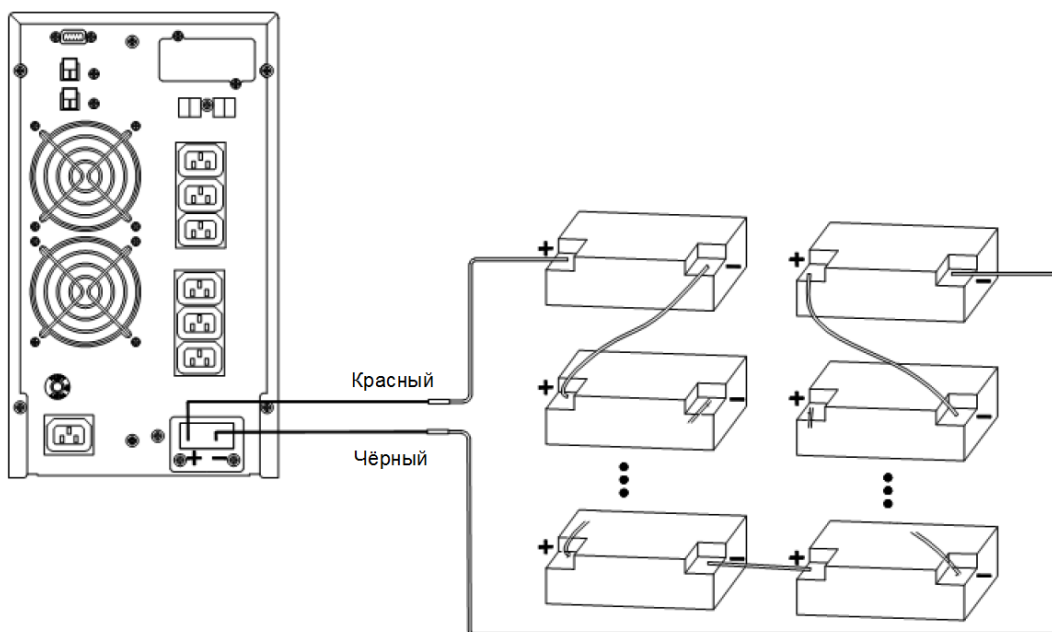

**Внимание! Если Вы затрудняетесь произвести подключение внешних батарей самостоятельно, обратитесь к специалисту.**

# Функции кнопок панели управления, обозначения ЖК-дисплея

## Кнопки панели управления

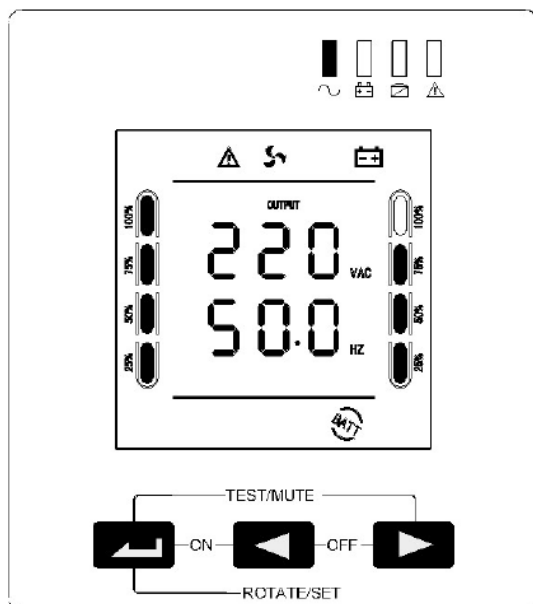

Кнопки	Назначе	Способ
← + →	Вкл.	Удерживайте обе кнопки в течение 2 секунд, чтобы включить ИБП.
← + →	Выкл.	Удерживайте обе кнопки в течение 2 секунд, чтобы выключить ИБП.
← + →	Выкл. звук	Нажмите в режиме работы от батареи, чтобы отключить звуковые оповещения ИБП.
	Тест	Нажмите в режиме работы от сети, чтобы протестировать разрядку батареи за 15 секунд.
↵	Подтв-е выбора	Удерживайте кнопку в течение 2 секунд для вывода меню настроек. Удерживайте кнопку в течение 2 секунд для выхода из меню настроек. Короткое нажатие переключит меню настроек. При перелистывании страницы меню все изменения будут сохранены. Выберите "Да" и нажмите, чтобы сохранить данные и выйти из настроек. При выборе "Нет" изменения не сохранятся. Находясь вне режима настроек, нажмите кнопку дважды подряд, чтобы повернуть изображение на экране.
◀	Стрелка влево	Находясь вне режима настроек, нажмите кнопку, чтобы перейти к предыдущим настройкам. Находясь в меню настроек, используйте кнопку для перемещения.
▶	Стрелка вправо	Находясь вне режима настроек, нажмите кнопку, чтобы перейти к следующим настройкам. Находясь в меню настроек, используйте кнопку для перемещения.

## Обозначения ЖК-дисплея

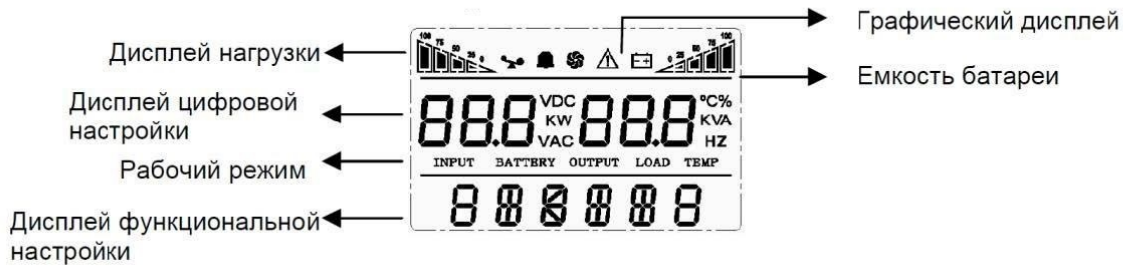

Дисплей	Функция
<b>Значок на дисплее</b>	
	Значок загрузки: процентная доля нагрузки (0-25%, 26-50%, 51-75% и 76-100%) обозначается количеством освещенных участков нагрузки. Когда ИБП перегружен, значок загрузки начнет мигать.
	Значок отключения звука: указывает, что звуковой сигнал отключен. Нажмите кнопку отключения звука в режиме работы от батареи, при этом значок отключения звука погаснет.
	Значок вентилятора: указывает состояние работы вентилятора. Если вентилятор не подключен или неисправен, значок будет мигать.
	Значок неисправности: указывает на то, что ИБП неисправен
	Значок состояния батареи: указывает емкость аккумулятора 0-25%, 26-50%, 51-75% и 76-100%. Когда батарея разрядится или отключится, значок состояния батареи начнет мигать.
<b>Дисплей состояния</b>	
	<ul style="list-style-type: none"> <li>Отображает информацию о выходном напряжении ИБП при нормальной работе; при сбое будет указан код неисправности.</li> </ul>
	<ul style="list-style-type: none"> <li>В режиме настройки пользователи могут настраивать различное выходное напряжение, активировать режим ECO, активировать режим CUCF, выбирать идентификационный номер и т. д.</li> </ul>
<b>Дисплей режима работы</b>	
	Указывает мощность ИБП в течение 20 секунд после запуска. Указывает режим работы ИБП через 20 секунд, например, STDBY (режим ожидания), BYPASS (режим байпас), LINE (режим AC), BAT (режим батареи), BATT (режим автономной работы батареи), ECO (экономичный режим), SHUTDN (завершение работы), CUCF (постоянное напряжение и частота).

## **Включение и выключение**

### **Включение устройства**

#### **Включение от источника электропитания**

После подключения к электропитанию ИБП запустится, автоматически начнет тестирование и через 15 секунд перейдет в рабочий режим. Как только индикатор ИБП (зеленый) загорится, а индикатор байпас погаснет, возможен запуск подключенных устройств.

#### **Включение от батареи**

Когда питание подается от батареи (без подключения к сети), нажмите комбинацию кнопок для запуска на передней панели в течение 3 секунд. ИБП запустит инвертор, выходное питание будет функционировать обычным образом, загорится индикатор работы ИБП (зеленый) и индикатор инвертора, а индикатор ошибки будет мигать.

### **Отключение устройства**

#### **Отключение от источника электропитания**

Нажмите комбинацию кнопок для отключения на передней панели в течение 3 секунд. ИБП перейдет в режим ожидания. Желтый индикатор байпас загорится. После этого отключите питание от сети, чтобы выключить ИБП.

#### **Отключение от батареи**

Нажмите комбинацию кнопок для отключения на передней панели в течение 3 секунд, чтобы отключить ИБП.

### **Примечание**

1. Перед включением ИБП сначала подсоедините к нему компьютер и другие устройства, при выключении сначала отключайте компьютер, а затем ИБП.
2. Если питание от сети прервано, ИБП обеспечивается питанием от батареи. Сохраните информацию и выполните другие действия по аварийному завершению работ ПК и других устройств в это время.
3. Если ИБП не используется более чем 7 дней, отключите его, следуя инструкциям раздела «отключение от источника электропитания».
4. Если ИБП не использовался больше 3 месяцев, при включении обратитесь к разделу «включение от источника электропитания», заряжайте ИБП более 12 часов, чтобы полностью зарядить батарею и продлить ее срок службы.

## Панель настроек

### Настройка выходного напряжения

Дисплей	Настройки
	<p>В зависимости от модели, вы можете установить следующее выходное напряжение:</p> <ul style="list-style-type: none"><li><b>208:</b> выходное напряжение 208 В.</li><li><b>220:</b> выходное напряжение 220 В.</li><li><b>230:</b> выходное напряжение 230 В.</li><li><b>240:</b> выходное напряжение 240 В.</li></ul>

### Настройка напряжения батареи

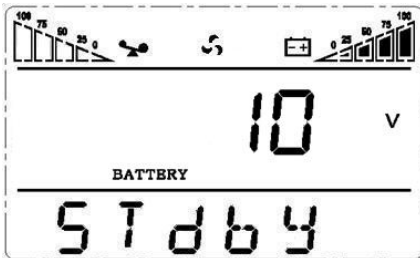
	<p>Интерфейс выбора напряжения батареи. Вы можете выбрать следующее выходное напряжение:</p> <ul style="list-style-type: none"><li>9.8: напряжение аккумулятора составляет 9,8 В.</li><li>9.9: напряжение аккумулятора составляет 9,9 В.</li><li>10: напряжение батареи составляет 10 В.</li><li>10.2: напряжение аккумулятора составляет 10,2 В.</li><li>10,5: напряжение аккумулятора составляет 10,5 В.</li></ul> <p>dEF (по умолчанию): напряжение EOD автоматически изменяется в зависимости от нагрузки, включая защиту от разряда.</p>
---	---

### Настройка режима bypass

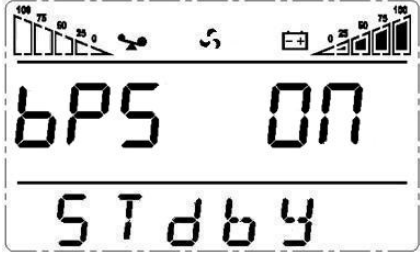

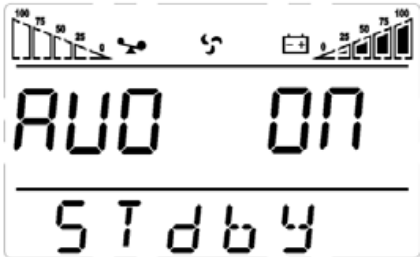

Дисплей	Настройки
	<p>Включить или отключить функцию обхода. Вы можете выбрать следующие два варианта:</p> <ul style="list-style-type: none"><li>ON: включение bypass.</li><li>OFF (по умолчанию): отключение bypass .</li></ul>

### Настройка автоматического включения



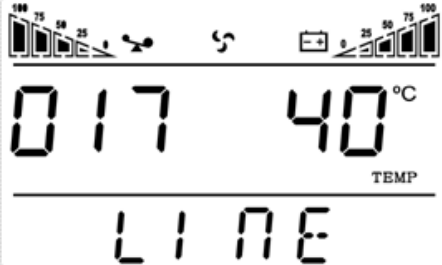
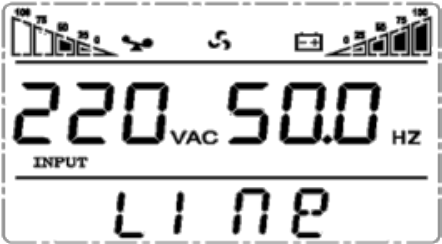

Дисплей	Настройки
	<p>Настройка AUO может быть установлена только в режиме ожидания или bypass. Вы можете выбрать следующие варианты:</p> <ul style="list-style-type: none"><li>ON: ИБП запускается автоматически в линейном режиме при подключении к сети.</li><li>OFF (по умолчанию): ИБП не запускается автоматически при подключении к сети, он будет работать в режиме ожидания или bypass.</li></ul>

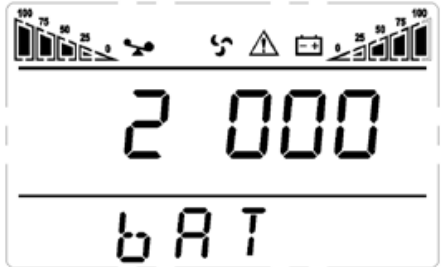
## Панель запроса состояния

Для запроса состояния тех или иных характеристик ИБП нажмите и удерживайте кнопку ◀ или ▶. Нажмите ◀ или ▶ снова для переключения меню состояния.

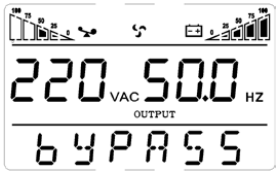
Дисплей	Описание
	<p><b>Выход:</b> отображает выходные напряжение и частоту ИБП.</p>
	<p><b>Загрузка:</b> отображает численное значение активной мощности (Ватт) и полной мощности (Вольт-Ампер) нагрузки.</p>
	<p><b>Версия и температура:</b> указывает версию прошивки ИБП и отображает самую высокую температуру компонентов ИБП.</p>
	<p><b>Вход:</b> отображает входные напряжение и частоту.</p>
	<p>отображает напряжение и емкость батарей (емкость приблизительно рассчитывается в соответствии с напряжением батареи).</p>
	<p><b>Предупреждение:</b> отображает код ошибки.</p>

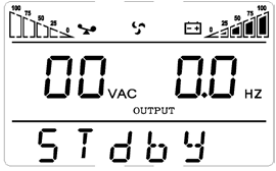
## Режимы работы

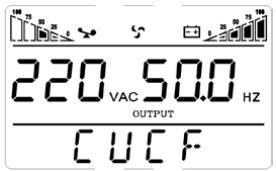
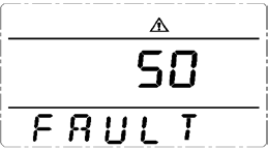
Режим работы и дисплей	Описание
<p><b>Режим bypass</b></p> 	<p>Переход в режим bypass происходит при трех условиях:</p> <ul style="list-style-type: none"> <li>• Подключено сетевое питание, и включен режим bypass в настройках.</li> <li>• ИБП в линейном режиме выключен, и включен режим bypass в настройках.</li> <li>• Перегрузка в линейном режиме.</li> </ul> <p>Примечание. Когда ИБП работает в режиме bypass, он не может работать от батареи.</p>
<p><b>Линейный режим</b></p> 	<p>Когда входная сеть соответствует условиям работы, ИБП будет работать в линейном режиме, на дисплее отображается «Line».</p>
<p><b>Режим ожидания</b></p> 	<p>ИБП отключён, но все ещё может заряжать батареи.</p>
<p><b>Режим работы от батареи</b></p> 	<p>В режиме работы от батареи каждые 4 секунды подаётся звуковой сигнал. Когда питание сети недостаточное или нестабильное, ИБП сразу переходит в режим батареи, а на дисплее отображается «bat».</p>
<p><b>Экономный режим</b></p> 	<p>Когда входная сеть соответствует входному диапазону режима ECO, и функция ECO включена, ИБП работает в режиме ECO. Если входная сеть превышает диапазон ECO несколько раз в течение одной минуты, но остается во входном диапазоне инвертора, ИБП будет работать в режиме стабилизации автоматически. Дисплей отображает «ECO».</p>
<p><b>Режим постоянного напряжения и частоты</b></p> 	<p>Режим преобразования частоты в основном обеспечивает стабильное напряжение и частоту. После запуска этого режима на его выходную мощность не будет влиять потребность подключенных устройств. После открытия режима настройки CUCF на дисплее отображается «CUCF». В режиме CUCF, когда выходная частота установлена на 50 Гц, ёмкость батареи уменьшается до 80% от первоначальной; когда выходная частота установлена на 60 Гц, ёмкость батареи уменьшается до 70% от первоначальной. Выходная частота фиксируется с заданными значениями, она не изменяется при изменении внешних условий. В этом режиме ИБП не может перейти в режим bypass.</p>
<p><b>Сбой</b></p> 	<p>Когда происходит сбой, подается звуковой сигнал, и ИБП переходит в режим сбоя. ИБП отключает выход, а на дисплее отображаются коды неисправностей.</p> <p>Вы можете нажать кнопку отключения звука.</p> <p>Вы также можете нажать кнопку «Выкл», чтобы отключить ИБП.</p>

## Технические характеристики

<b>Модель</b>		<i>Rely Power Plus 1500VA</i>	<i>IEC Plus LCD 3000VA</i>
<b>Мощность</b>		<i>1500 VA/1200 Вт</i>	<i>3000 VA/2400 Вт</i>
<b>Вход</b>	Напряжение	<i>165~280 В</i>	
	Частота	<i>50 Гц ±10 % (автораспознавание)</i>	
<b>Выход</b>	Напряжение при работе от батарей	<i>220 В ±5 %</i>	
	Напряжение при работе от сети	<i>220 В ±5 %</i>	
<b>Частота</b>		<i>50/60 Гц ± 0.3 Гц (автораспознавание и настраиваемая)</i>	
<b>Форма выходного сигнала</b>		<i>Чистая синусоида</i>	
<b>Гармонические искажения</b>		<i>≤5 % (линейная нагрузка)</i>	
<b>Батареи</b>	Напряжение постоянного тока	<i>24 В</i>	
	Тип и кол-во	<i>2x12 В, 9 А-ч</i>	<i>4x12 В, 9 А-ч</i>
	Ток зарядки	<i>1 А (по умолчанию), 0-5 А (настраиваемый)</i>	
	Стандартное время зарядки	<i>6~8 часов до 90 % ёмкости</i>	
	Напряжение отсечки («разряжено»)	<i>10.2 В (по умолчанию), 9.6-11.5 В настраиваемое</i>	
	Выход для подключения внешней батареи	<i>Да</i>	
<b>Защита от:</b>		<i>Перегрузки, короткого замыкания, избыточного заряда батареи/полного разряда батареи</i>	
<b>Сигнализация</b>	В режиме питания от батарей	<i>Сигнал каждые 5 сек, с отключением через 60 сек</i>	
	При разряде батареи	<i>Сигнал 0.16 сек с интервалом 0.16 сек (быстрое пикание)</i>	
	Перегрузка	<i>Сигнал 2 сек с интервалом 0.5 сек (быстрое пикание)</i>	
<b>Окружающая среда</b>	Рабочая влажность	<i>10~90 % RH @ 0~40 °C (без конденсата)</i>	
	Уровень шума	<i>≤50 дБ (1 метр)</i>	
<b>Связь с ПК</b>		<i>USB+RJ45</i>	
<b>Управление через ПК</b>		<i>Поддерживает Windows 98/2000/2003/XP/Vista/2008/7/8</i>	
<b>SNMP (опционально)</b>		<i>Управление питанием через SNMP-менеджер и веб-браузер</i>	
<b>Холодная замена батарей</b>		<i>Да</i>	
<b>Общие харк-ки</b>	Размеры устройства (Д/Ш/В), мм	<i>410*440*132</i>	<i>467*90*335</i>
	Вес нетто	<i>17.2</i>	<i>28.1</i>



## **Эксплуатация батареи**

В данном устройстве используются герметичные свинцово-кислотные батареи. Срок службы батареи зависит от условий хранения, рабочей среды и частоты разряда батареи. Повышение температуры значительно сокращает срок службы батареи. Даже если батарея не используется, её производительность будет постепенно уменьшаться.



Рекомендуется проводить тест разряда батареи один раз в три месяца для проверки бесперебойного питания.

Ниже приведены способы проверки батареи (производительность батареи постепенно уменьшается по мере окончания срока службы, поэтому следует помнить о следующих методах проверки и эксплуатации).

1. Подключитесь к источнику электропитания, запустите ИБП, зарядите батарею в течение 12 часов. Обратите внимание на условия эксплуатации нагрузок, подключенных к ИБП.
2. Когда ИБП находится под нагрузкой, запишите общую мощность. Отключите вилку ИБП из розетки (имитация отключения электропитания). ИБП перейдет в режим разряда батареи до тех пор, пока не выключится автоматически. Запишите время разряда батареи. Первоначальное время разряда необходимо для дальнейшей эксплуатации.
  - 1) Общая мощность нагрузки (энергопотребление) рассчитывается в ваттах (Вт).
  - 2) Если на шильдике указано значение в вольт-амперах (ВА), умножьте это значение на коэффициент мощности (0,8, если не указан) и переведите в ватты (Вт).
  - 3) Если указано только значение тока (А), умножьте его на номинальное напряжение (В) и на коэффициент мощности, затем переведите в ватты (Вт).
3. Срок службы батареи в нормальных условиях 1-2 года. Когда батарея используется в условиях достаточно высоких температур, и разрядка батареи происходит достаточно часто, то срок службы может быть 0,5-1 год.
4. По мере использования батареи ее производительность постепенно уменьшается (проявляется во время разрядки). Когда время разрядки снижается до 80% от первоначального значения, ухудшение производительности будет ускоряться, поэтому проверку батареи следует производить раз в месяц.
5. Эксплуатация батарей моделей с увеличенным рабочим циклом (важно использовать батареи надлежащим образом, чтобы избежать повреждения устройства в случае отключения электроэнергии).
  - 1) Протрите пыль с батареи.
  - 2) Проверьте батареи на предмет коррозии. Произведите замену в случае необходимости.
  - 3) Убедитесь, что батарея и клеммы плотно закреплены.

## Возможные проблемы и их решения

При сбоях в работе ИБП, руководствуйтесь нижеприведенной таблицей для попытки устранения проблем. Если вы не можете устранить проблему, немедленно прекратите использование ИБП и обратитесь к ближайшему дистрибутору или в сервисный центр.

Проблема	Решение
ИБП не может подключиться к сети электропитания.	<ol style="list-style-type: none"> <li>1) Проверьте, не ослаблен ли кабель питания.</li> <li>2) Проверьте, не перегорел ли предохранитель защиты от сверхтоков.</li> </ol>
ИБП не запускается при нормальной работе сети электропитания. Горит индикатор ошибки, индикатор  , функциональная область ЖК-дисплея отключена.	<ol style="list-style-type: none"> <li>1) Проверьте, подключен ли кабель батареи.</li> <li>2) Проверьте, исправна ли батарея.</li> </ol>
<p>В режиме работы от сети звучит непрерывный сигнал, горит индикатор , устройство работает в режиме байпас, через некоторое время в режиме инвертора.</p> <p>Сигнал звучит непрерывно, горит индикатор , устройство отключается автоматически, через некоторое время.</p>	<p>Проверьте на дисплее нагрузки, не возникла ли перегрузка. Уменьшите нагрузку.</p>
ИБП не включается при нажатии на кнопку ВКЛ.	<ol style="list-style-type: none"> <li>1) Слишком короткое нажатие на кнопку ВКЛ. Нажмите на кнопку непрерывно в течение 3 секунд, чтобы запустить ИБП.</li> <li>2) Проверьте, подключена ли батарея.</li> <li>3) Неполадка внутри ИБП. Свяжитесь с поставщиком.</li> </ol>
Время разряда батареи уменьшается.	<ol style="list-style-type: none"> <li>1) Батарея не была полностью заряжена. Оставьте ИБП подключенным к сети не менее, чем на 12 часов, чтобы зарядить батарею.</li> <li>2) ИБП перегружен. Проверьте потребляемую мощность нагрузки и при необходимости уменьшите ее.</li> <li>3) У батареи вышел срок службы и уменьшилась емкость. Замените батарею. Свяжитесь с поставщиком, чтобы получить батарею и компоненты для замены.</li> </ol>

## Дополнительная информация

**Изготовитель:** Ист Груп Ко., Лтд.

Северное шоссе 6, промпарк Суншань Лэйк Сай энд Тэк, г. Дунгуань, пров. Гуандун, Китай.

**Уполномоченное изготовителем лицо:** ООО «Атлас»,

690068, Приморский край, г. Владивосток, пр-т 100 лет Владивостоку, 155, корп. №3.

Изделие имеет сертификат соответствия, выданный Государственным органом по Сертификации.

Сертификат соответствия № TC RU C-CN.АЖ26.В.05147.

Срок действия с 21.11.2018 по 20.11.2019 включительно.

Орган по сертификации: общество с ограниченной ответственностью «Гамма-Тест».

Спецификации, информация о продукте, его комплектация и функционал могут быть изменены без предварительного уведомления пользователя.

Фактический интерфейс устройства может отличаться от представленного в данном руководстве.

**Адрес в интернете:** [www.dexp.club](http://www.dexp.club)



[www.dexp.club](http://www.dexp.club)