

DEXP

РУКОВОДСТВО ПОЛЬЗОВАТЕЛЯ

**Измельчитель
DEXP CP-400**

Уважаемый покупатель!

Благодарим Вас за выбор продукции, выпускаемой под торговой маркой «DEXP». Мы рады предложить Вам изделия, разработанные и изготовленные в соответствии с высокими требованиями к качеству, функциональности и дизайну. Перед началом эксплуатации прибора внимательно прочитайте данное руководство, в котором содержится важная информация, касающаяся Вашей безопасности, а также рекомендации по правильному использованию прибора и уходу за ним. Позаботьтесь о сохранности настоящего Руководства, используйте его в качестве справочного материала при дальнейшем использовании прибора.

Назначение устройства

Измельчитель – компактный универсальный прибор для быстрого измельчения и смешивания зелени, репчатого лука, фруктов, овощей, сыра и мяса (не подходит для приготовления фарша из говядины, жирного и жилистого мяса, мяса с костями или хрящами).

Меры предосторожности

1. Перед подключением прибора к источнику питания убедитесь, что напряжение Вашей домашней электросети соответствует техническим характеристикам.
2. Не погружайте устройство, шнур, вилку в воду и другие жидкости во избежание поражения электрическим током и получения травм.
3. Дети не должны использовать устройство без присмотра.
4. Отключайте устройство от сети питания, если оно не используется, а также при его чистке или обнаружении неисправности.
5. Не прикасайтесь к движущимся деталям устройства.
6. Не используйте устройство с поврежденным шнуром питания или вилкой. С целью замены шнура питания обращайтесь в авторизованный сервисный центр.
7. Не используйте устройство при обнаружении видимых повреждений и незамедлительно обратитесь в авторизованный сервисный центр при их выявлении.
8. Используйте только комплектующие, поставляемые вместе с устройством. Использование любых других комплектующих может представлять угрозу для жизни и здоровья, а также лишить Вас права на бесплатное гарантийное обслуживание.
9. Не используйте устройство вне помещений.
10. Следите за тем, чтобы шнур питания не висел на краю поверхности (например, стола). Убедитесь, что шнур не касается горячей поверхности и острых краев.
11. Держите руки, кухонные принадлежности и другую посуду подальше от работающего устройства во избежание получения травм и повреждения устройства.
12. Будьте осторожны при обращении с ножом-измельчителем. Лезвие ножа очень острое.

13. Не оставляйте нож устройства на столе. Установите нож-измельчитель в чашу и закройте чашу крышкой.
14. Не используйте устройство для смешивания горячих жидкостей.
15. Не используйте устройство вблизи источников тепла.
16. Не используйте устройство непрерывно в течение долгого времени.
17. Устройство предназначено только для измельчения продуктов.
18. Не используйте устройство для измельчения вязких продуктов, таких как творог, мягкие сыры и т.д., в которых может заклинить нож.
19. Не погружайте моторный блок в воду.
20. Проверяйте устройство и его детали перед каждым использованием.
21. Максимальный цикл непрерывной работы не должен превышать 1 минуту.

Внимание: устройство оснащено защитой от перегрева. В случае перегрева устройство автоматически выключится. Отключите устройство от сети и дайте ему полностью остыть, а затем попробуйте включить устройство. Если устройство не включается или система защиты от перегрева отключает устройство сразу после включения, обратитесь в авторизованный сервисный центр. Не пытайтесь самостоятельно отремонтировать устройство!

Технические характеристики

- Мощность: 400 Вт.
- Напряжение сети: 220-240 В, 50-60 Гц.
- Объем чаши: 1 л.

Схема устройства

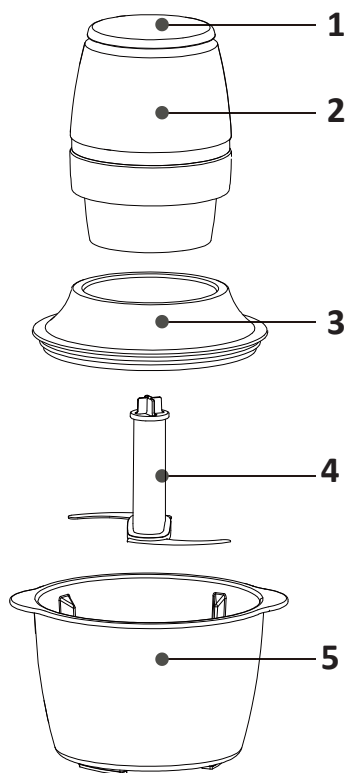

1. Кнопка включения.
2. Моторный блок.
3. Крышка чаши.
4. Нож-измельчитель.
5. Чаша.

Инструкция по эксплуатации

1. Перед тем, как начать измельчение, удалите такие твердые части, как кости, хрящи, замороженные части и т.д. Нарезьте продукт на кубики размером 1-2 см.
 2. Снимите крышку чаши, установите нож-измельчитель (рис. 1).
 3. Добавьте продукты в чашу (максимальный объем продуктов - 500 мл). Установите крышку чаши (рис. 2).
 4. Установите моторный блок на крышку чаши (рис. 3).
 5. Подключите устройство к электрической сети. Крепко придерживая корпус устройства, нажмите кнопку включения на верхней части измельчителя (рис. 4).
- Примечание:** для запуска нажмите ладонью в центр верхней части устройства.
6. Чтобы остановить работу устройства, отпустите кнопку включения на верхней части устройства.
 7. После использования отключите устройство от сети и снимите детали (рис. 5-8).
 8. Извлеките измельченные продукты из чаши (рис. 9).

Примечание: Вы можете использовать устройство для измельчения мяса, сыра, овощей, трав, специй, хлеба, печенья, орехов.

Внимание: запрещено измельчать твердые продукты, такие как кофейные зерна, кубики льда, шоколад, во избежание повреждения ножа устройства.



Таблица количества и времени измельчения продуктов

Продукт	Максимальный вес (г)	Примерная продолжительность измельчения (сек)
Свинина	300	20
Мясо птицы	300	20
Лук	350	15
Чеснок	350	15
Перец чили	200	10
Морковь	300	20
Помидоры	300	30
Травы и специи	100	20
Картофель	300	20
Яблоки	300	15
Хлеб	300	20

Примечание: между циклами работы дайте устройству остыть в течение 2 минут.

Возможные проблемы и их решение

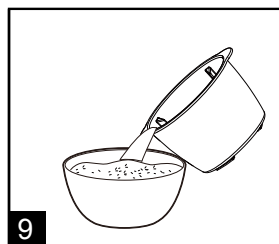
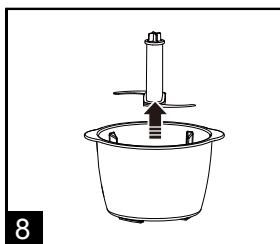
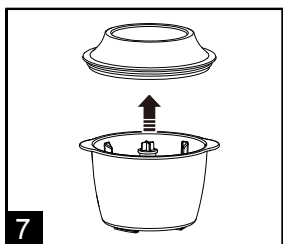
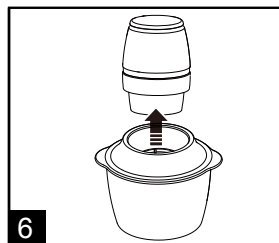
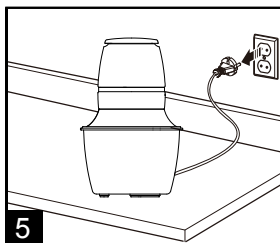
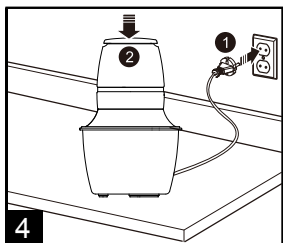
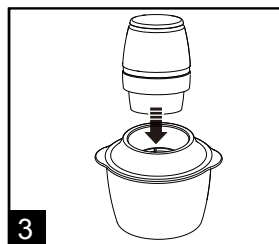
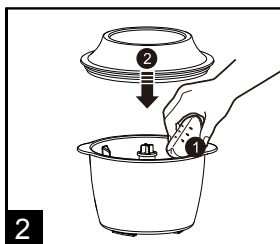
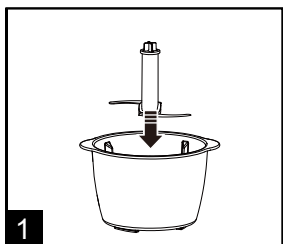
1. В случае возникновения необычного шума, запаха, дыма и т. д., прекратите эксплуатацию и незамедлительно отключите устройство от сети питания.
2. Если устройство не работает, проверьте, подключено ли оно к источнику питания, нажата ли кнопка включения и верно ли собраны детали устройства.
3. Если ни один из описанных способов не помог решить проблему, обратиться в авторизованный сервисный центр.

Проблема	Причина	Решение
Устройство не работает	Не нажата кнопка включения	Нажмите кнопку включения устройства
Устройство не измельчает продукты	Чаша переполнена продуктами	Уменьшите количество загруженных продуктов
	Продукты застряли на ноже устройства	Отключите устройство от сети, очистите нож от продуктов
Во время работы устройства появился запах, дым; устройство нагревается	Чаша переполнена продуктами	Уменьшите количество загруженных продуктов
	Продолжительность работы устройства превышена	Уменьшите продолжительность работы устройства
	Температура загружаемых продуктов высокая	Температура загружаемых продуктов не должна превышать 60 °С

Очистка и уход

1. Перед очисткой выключите устройство и отключите его от сети (рис. 1).
2. Очистите корпус устройства влажной тканью, а затем тщательно высушите (рис. 2).
3. Промойте крышку чаши, чашу и нож под водой. Тщательно высушите детали перед их установкой (рис. 3).

Внимание: соблюдайте особую осторожность при очистке ножа, т.к. его лезвия очень острые.

4. Некоторые продукты могут окрашивать пластиковую часть устройства. Для очищения окрашенных частей Вы можете протереть их тканью, смоченной в растительном масле.
5. Никогда не погружайте устройство в воду и не используйте абразивные чистящие средства для очистки.
6. Храните устройство в сухом проветриваемом месте.

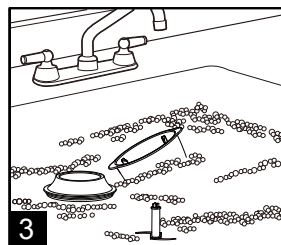
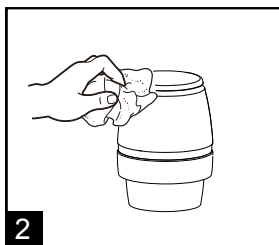
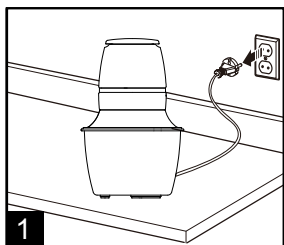

Правила и условия монтажа, хранения, перевозки (транспортировки), реализации и утилизации

- Устройство не требует какого-либо монтажа или постоянной фиксации.
- Хранение и перевозка устройства должны осуществляться в сухих местах.
- Реализация устройства должна производиться согласно действующему законодательству РФ.
- После окончания срока службы изделия его нельзя выбрасывать вместе с обычным бытовым мусором. Вместо этого оно подлежит сдаче на утилизацию в соответствующий пункт приема электрического и электронного оборудования для последующей переработки и утилизации в соответствии с федеральным или местным законодательством. Обеспечивая правильную утилизацию данного продукта, вы помогаете сберечь природные ресурсы и предотвращаете ущерб для окружающей среды и здоровья людей, который возможен в случае ненадлежащего обращения. Более подробную информацию о пунктах приема и утилизации данного продукта можно получить в местных муниципальных органах или на предприятии по вывозу бытового мусора.
- При обнаружении неисправности устройства следует немедленно обратиться в авторизованный сервисный центр или утилизировать устройство.



Дополнительная информация

Изготовитель: Мэйн Пауэр ИнноТэк (Шэньчжэнь) Мэньюфэкчеринг Ко., Лтд.
Офисное здание и блок 2А, 2В, 3А, 3В, промзона Мэйн Пауэр, Третье Шоссе Цзиньсян 2, зона обработки Шэньчжэнь Экспорт, Пиншань, Шэньчжэнь, Гуандун, Китай.

Уполномоченное изготовителем лицо: ООО «Атлас».
690068, Россия, Приморский край, г. Владивосток, проспект 100-летия Владивостока, дом 155, корпус 3, офис 5.

Товар соответствует требованиям технического регламента Таможенного союза:

- ТР ТС 020/2011 «Электромагнитная совместимость технических средств»;
- ТР ТС 004/2011 «О безопасности низковольтного оборудования».

Внешний вид изделия и его характеристики могут подвергаться изменениям без предварительного уведомления.

Адрес в интернете:
www.dexp.club



Товар изготовлен (мм.гггг): 07.2019

V.1

www.dexp.club