

DEXP

ПАЙДАЛАНУШЫНЫҢ НҰСҚАУЛЫҒЫ

Ұсатқыш
DEXP CP-400

Мазмұны

Құрылғының тағайындалуы	5
Сақтық шаралары	5
Техникалық сипаттамалары.....	6
Құрылғының сұлбасы	7
Пайдалану бойынша нұсқаулық.....	8
Ықтимал проблемалар және оларды шешу.....	10
Тазалау және күтім жасау	11
Монтаждау, сақтау, тасу (тасымалдау), өткізу және кәдеге жарату ережелері мен шарттары.....	11
Қосымша ақпарат	12

Құрметті сатып алушы!

Сізге «DEXP» сауда маркасымен шығарылатын өнімді таңдағыныңыз үшін алғыс білдіреміз.

Біз Сізге сапаға, функционалдылыққа және дизайнға қойылатын жоғары талаптарға сәйкес әзірленіп жасалған бұйымдар мен құрылғыларды ұсынуға қуаныштымыз. Құрылғыны пайдаланар алдында осы нұсқаулықты мұқият оқып шығыңыз, онда Сіздің қауіпсіздігіңізге қатысты маңызды ақпарат, сондай-ақ өнімді дұрыс пайдалану және оны күтіп ұстау бойынша ұсынымдар берілген. Осы Нұсқаулықты сақтап қойыңыз және бұйымды әрі қарай пайдалану кезінде оны анықтамалық материал ретінде пайдаланыңыз.

Құрылғының тағайындалуы

Ұсатқыш – көк шөпті, пиязды, жемістерді, көкөністерді, ірімшікті және етті жылдам ұсақтау және араластыруға арналған жинақы әмбебап құрылғы (сиыр етінен, майлы және сіңірлі еттен, сүйектер немесе шеміршектер бар еттен фарш дайындауға жарамайды).

Сақтық шаралары

1. Құрылғыны қуат көзіне қоспас бұрын Сіздің үйдегі электр желісінің кернеуі техникалық сипаттамаларға сәйкес келетініне көз жеткізіңіз.
2. Электр тоғымен зақымдануды және жарақат алуды болдырмау үшін құрылғыны, баусымды, айырды суға және басқа сұйықтықтарға батырмаңыз.
3. Балалар құрылғыны қараусыз пайдаланбауы тиіс.
4. Егер құрылғы пайдаланылмаса, сондай-ақ оны тазалау немесе ақаулықты анықтаған кезде құрылғыны қуат көзі желісінен ажыратыңыз.
5. Құрылғының қозғалатын бөлшектеріне тимеңіз.
6. Қуат көзі сымы немесе айыры зақымдалған құрылғыны пайдаланбаңыз. Қуат сымын ауыстыру мақсатында авторландырылған сервис орталығына жүгініңіз.
7. Көрінетін зақымданулар анықталған кезде құрылғыны пайдаланбаңыз және олар анықталған кезде авторландырылған сервис орталығына дереу жүгініңіз.
8. Құрылғымен бірге жеткізілетін толымдаушы бөлшектерді ғана пайдаланыңыз. Кез келген басқа толымдаушы бөлшектерді пайдалану өмірге немесе денсаулыққа қауіп төндіруі мүмкін, сондай-ақ Сізді тегін кепілдікті қызмет көрсету құқығынан айырады.
9. Құрылғыны орынжайлардан тыс пайдаланбаңыз.
10. Қуат сымы беттің (мысалы, үстелдің) шетінде ілініп тұрмағанына көз жеткізіңіз. Баусымның ыстық бетке және өткір шеттерге тимейтініне көз жеткізіңіз.
11. Жарақат алуды және құрылғының зақымдануын болдырмау үшін қолыңызды, ас үй керек-жарақтарын және басқа ыдысты жұмыс істеп тұрған құрылғыдан алыс ұстаңыз.

12. Ұсақтағыш пышақты пайдаланған кезде абай болыңыз. Пышақтың жүзі өте өткір.
13. Құрылғының пышағын үстелде қалдырмаңыз. Ұсатқыш пышақты тостағанға орнатыңыз және тостағанды қақпақпен жабыңыз.
14. Құрылғыны ыстық сұйықтықтарды араластыру үшін пайдаланбаңыз.
15. Құрылғыны жылу көздері жанында пайдаланбаңыз.
16. Құрылғыны ұзақ уақыт бойы үздіксіз пайдаланбаңыз.
17. Құрылғы тек азық өнімдерін ұсақтауға арналған.
18. Құрылғыны пышақ сыналануы мүмкін сүзбе, жұмсақ ірімшіктер және т.б. сияқты тұтқыр өнімдерді ұсақтау үшін пайдаланбаңыз.
19. Мотор блогын суға батырмаңыз.
20. Әр пайдаланар алдында құрылғыны және оның бөлшектерін тексеріп жүріңіз.
21. Үздіксіз жұмыс істеудің ең ұзақ циклі 1 минуттан аспауы тиіс.
22. Бұл құрылғы коммерциялық мақсаттарда пайдалануға арналмаған.
23. Құрылғы балалардың және физикалық, сенсорлық немесе ақыл-ой қабілеттері шектелген тұлғалардың пайдалануына арналмаған, олардың қауіпсіздігіне жауапты басқа тұлғалар бақылау жүзеге асыратын жағдайларды қоспағанда. Балаларға құрылғымен ойнауға рұқсат бермеңіз.

Назар аударыңыз: құрылғы қызып кетуден қорғаныспен жабдықталған. Қызып кеткен жағдайда құрылғы автоматты түрде сөндіріледі. Құрылғыны желіден ажыратыңыз және оған толығымен сууға уақыт беріңіз, содан кейін құрылғыны сөндіріп көріңіз.

Егер құрылғы сөндірілмесе немесе қызып кетуден қорғау жүйесі құрылғыны бірден қосқаннан кейін сөндірсе, авторландырылған сервис орталығына жүгініңіз. Құрылғыны өздігіңізден жөндеуге тырыспаңыз!

Техникалық сипаттамалары

- Моделі: CP-400.
- Қуаты: 400 Вт.
- Қуат көзі параметрлері: 220-240 В, 50 Гц.
- Тостаған көлемі: 1 л.
- Жылдамдықтар саны: 1.
- Корпус материалы: пластик.
- Қолданылу саласы: тұрмыстық.

Құрылғының сұлбасы

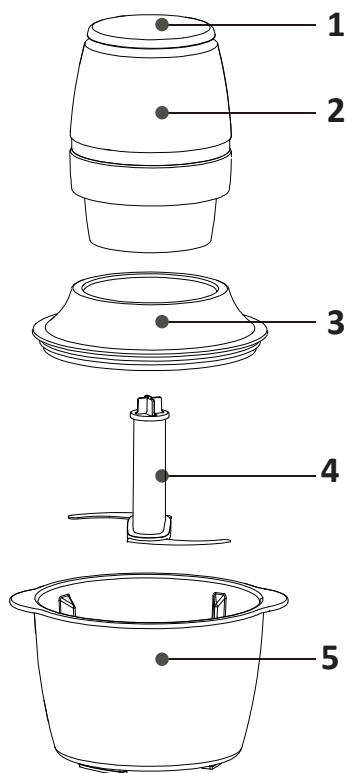

1. Қосу батырмасы.
2. Мотор блогы.
3. Тостаған қақпағы.
4. Ұсатқыш пышақ.
5. Тостаған.

Пайдалану бойынша нұсқаулық

1. Ұсақтауды бастамас бұрын, сүйектер, шеміршектер, мұздатылған бөліктер және т.б. сияқты қатты бөліктерді алып тастаңыз. Өнімді өлшемі 1-2 см текшелерге тураңыз.
2. Тостағанның қақпағын алыңыз, ұсатқыш пышақты орнатыңыз (1-сур.).
3. Өнімдерді тостағанға қосыңыз (өнімдердің максималды көлемі - 500 мл). Тостағанның қақпағын орнатыңыз (2-сур.).
4. Мотор блогын тостаған қақпағына орнатыңыз (3-сур.).

5. Құрылғыны электр желісіне қосыңыз. Құрылғының корпусын қатты ұстап тұрып, ұсатқыштың жоғарғы бөлігіндегі қосу батырмасын басыңыз (4-сур.).

Ескерту: іске қосу үшін алақанмен құрылғының жоғарғы бөлігі ортасынан басыңыз.

6. Құрылғының жұмысын тоқтату үшін, құрылғының жоғарғы бөлігіндегі қосу батырмасын босатыңыз.
7. Пайдаланғаннан кейін құрылғыны желіден ажыратыңыз және бөлшектерді шешіп алыңыз (сур. 5-8).
8. Ұсақталған өнімдерді тостағаннан шығарып алыңыз (9-сур.).

Ескерту: Сіз құрылғыны етті, ірімшікті, көкөністерді, шөптерді, дәмдеуіштерді, нанды, печенбені, жаңғақты ұсақтау үшін пайдалана аласыз.

Назар аударыңыз: құрылғы пышағының зақымдалуын болдырмау үшін кофе дәндері, мұз текшелері, шоколад сияқты қатты өнімдерді ұсақтауға тыйым салынады.

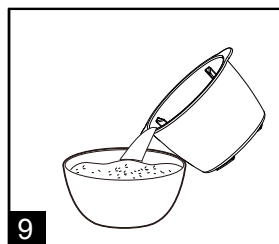
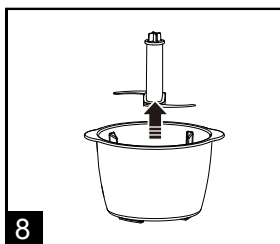
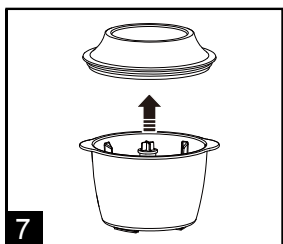
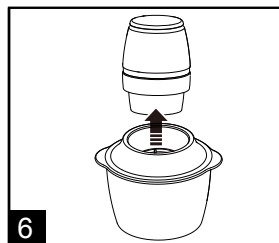
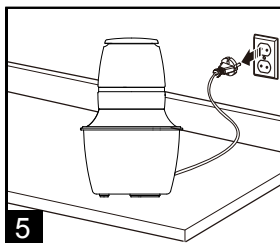
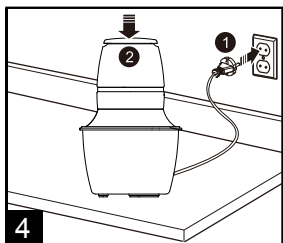
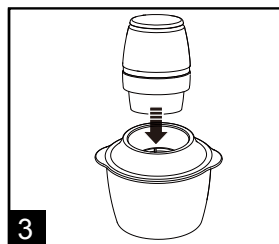
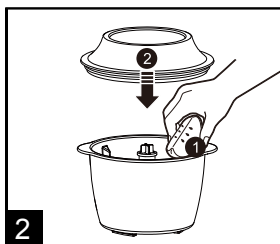
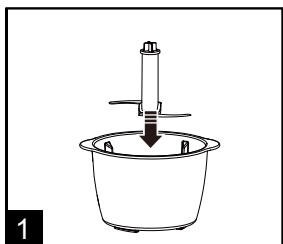

Өнімдердің саны мен ұсақтау уақытының кестесі

Өнім	Максималды салмағы (г)	Ұсақтаудың болжамды ұзақтығы (сек)
Шошқа еті	300	20
Құс еті	300	20
Пияз	350	15
Сарымсақ	350	15
Чили бұрышы	200	10
Сәбіз	300	20
Қызанақ	300	30
Көк шөп пен дәмдеуіштер	100	20
Картоп	300	20
Алма	300	15
Нан	300	20

Ескерту: жұмыс циклдері арасында құрылғыға 2 минут ішінде сууға уақыт беріңіз.

Ықтимал проблемалар және оларды шешу

1. Ерекше шуыл, иіс, түтін және т.б. пайда болған жағдайда пайдалануды тоқтатыңыз және құрылғыны қуат желісінен дереу ажыратыңыз.
2. Егер құрылғы жұмыс істемесе, оның қуат көзіне қосылғанын, қосу батырмасы басылғанын және құрылғының бөлшектері дұрыс жиналғанын тексеріңіз.
3. Егер сипатталған тәсілдердің ешқайсысы проблеманы шешуге көмектеспесе, авторландырылған сервис орталығына жүгініңіз.

Проблема	Себебі	Шешімі
Құрылғы істемейді	Қосу батырмасы басылмаған	Құрылғыны қосу батырмасын басыңыз
Құрылғы өнімдерді ұсақтамайды	Тостаған өнімдерге толып кеткен	Жүктелген өнімдердің санын азайтыңыз
	Өнімдер құрылғының пышағында тұрып қалды	Құрылғыны желіден ажыратыңыз, пышақты өнімдерден тазартыңыз
Құрылғы жұмыс істеп тұрған кезде иіс, түтін пайда болды; құрылғы қызады	Тостаған өнімдерге толып кеткен	Жүктелген өнімдердің санын азайтыңыз
	Құрылғы жұмысының ұзақтығы асып кетті	Құрылғы жұмысының ұзақтығын азайтыңыз
	Жүктелетін өнімдердің температурасы жоғары	Жүктелетін өнімдердің температурасы 60 °С-тан аспауы тиіс

Тазалау және күтім жасау

1. Тазалау алдында құрылғыны сөндіріңіз және оны желіден ажыратыңыз (1-сур.).
2. Құрылғы корпусын ылғалды матамен тазартыңыз, содан кейін мұқият құрғатыңыз (2-сур.).
3. Тостаған қақпағын, тостағанды және пышақты су астында жуыңыз. Бөлшектерді орнатар алдында оларды мұқият кептіріңіз (3-сур.).

Назар аударыңыз: пышақты тазалаған кезде айрықша сақ болыңыз, өйткені оның жүздері өте өткір.

4. Кейбір өнімдер құрылғының пластик бөлігін бояуы мүмкін. Боялған бөлшектерді тазалау үшін Сіз оларды өсімдік майына жібітілген матамен сүрте аласыз.
5. Құрылғыны ешқашан суға батырмаңыз және тазалау үшін абразивті тазалағыш құралдарды пайдаланбаңыз.
6. Құрылғыны құрғақ желдетілетін жерде сақтаңыз.

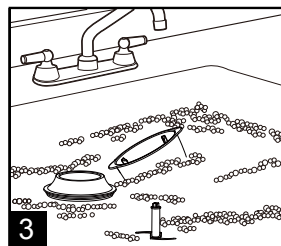
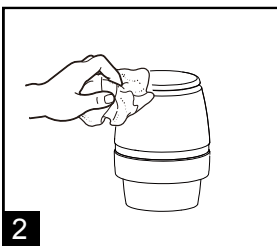
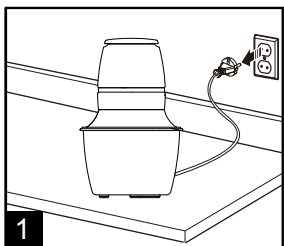

Монтаждау, сақтау, тасу (тасымалдау), өткізу және кәдеге жарату ережелері мен шарттары

- Құрылғы қандай да бір монтаждауды немесе тұрақты бекітіп қоюды қажет етпейді.
- Құрылғы дайындаушы мен тұтынушының жылытылатын үй-жайларында 5 °C-тан 40 °C-қа дейінгі ауа температурасында және 80%-тен аспайтын салыстырмалы ауа ылғалдылығында қаптамада сақталуы тиіс. Үй-жайларда коррозияны тудыратын жемір қоспалар (қышқылдардың, сілтілердің булары) болмауы тиіс.
- Құрылғы құрғақ ортада тасымалдануы тиіс.
- Құрылғы ұқыпты ұстауды қажет етеді, оны шаң, кір, соққы, ылғал, от және т.б. әсерінен сақтаңыз.
- Құрылғыны өткізу РҚ қолданыстағы заңнамасына сәйкес жүргізілуі тиіс.
- Құрылғының ақаулығы анықталған жағдайда, дереу авторландырылған сервис орталығына хабарласыңыз немесе құрылғыны кәдеге жаратыңыз.
- Бұл бұйымды кәдеге жарату қалдықтарды қайта өңдеу жөніндегі жергілікті нормалар мен ережелерге сай жүзеге асырылуы тиіс. Осы өнімнің кәдеге дұрыс жаратылуын қамтамасыз ете отырып, Сіз қалдықтарды бақыламай шығару нәтижесінде қоршаған орта мен адамның денсаулығына келетін әлеуетті зиянды болдырмауға және материалдық ресурстарды ұтымды пайдалануға көмектесесіз. Осы өнімді қабылдау және кәдеге жарату пункттері туралы толығырақ ақпаратты жергілікті муниципалдық органдарда немесе тұрмыстық қоқысты шығаратын кәсіпорыннан білуге болады.

Қосымша ақпарат

Өндіруші: Мэйн Пауэр ИнноТэк (Шэньчжэнь) Мэньюфэкчеринг Ко., Лтд.
2А кеңсе ғимараты және блогы, 2В, 3А, 3В, Мэйн Пауэр өнеркәсіптік аймағы,
Цзиньсян 2 үшінші тас жолы, Шэньчжэнь экспорттық қайта өңдеу аймағы, Пин-
шань, Шэньчжэнь қ., Гуандун пров., Қытай.

Қытайда жасалған.

Импортер / юр.лицо, принимающее претензии в Казахстане:

ТОО «DNS KAZAKHSTAN», г. Нұр-Сұлтан, пр. Сарыарка, дом 12, офис 301С, Казах-
стан.

Импорттаушы / Қазақстан шағымдар қабылдайтын заңды тұлға:

«DNS KAZAKHSTAN» ЖШС, Нұр-Сұлтан қ., Сарыарқа даңғ., 12-үй, 301С-кеңсе,
Қазақстан.

Тауар Кеден одағының техникалық регламентінің талаптарына сәйкес келеді.

- КО ТР 020/2011 «Техникалық құралдардың электрмагниттік үйлесімділігі»;
- КО ТР 004/2011 «Төмен вольтты жабдықтың қауіпсіздігі туралы».

Тауар Еразиялық экономикалық одақтың ЕАЭО ТР 037/2016 «Электр техникасы және радиоэлектроника бұйымдарында қауіпті заттардың қолданылуын шектеу туралы» техникалық регламентінің талаптарына сәйкес келеді.

Бұйымның сыртқы түрі және оның сипаттамалары алдын ала хабарлаусыз өзгерістерге ұшырауы мүмкін.

Интернеттегі адресі: www.dexp.club



Өндіріс күні пайдаланушы нұсқаулығының орыс тіліндегі нұсқасында көрсетілген.

v.1

Кепілдік талоны

SN/IMEI: _____

Кепілдікке қойылған күні: _____

Өндіруші бүкіл кепілдік мерзімі ішінде құрылғының үздіксіз жұмыс істейтініне, сондай-ақ материалдар мен құрастырымда ақаулар болмайтынына кепілдік береді. Кепілдік кезеңі бұйымды сатып алған сәттен бастап есептеледі және тек жаңа өнімдерге ғана қолданылады.

Кепілдік қызмет көрсетуге пайдаланушы нұсқаулығына сәйкес бұйымды пайдалану шартымен кепілдік мерзімі ішінде тұтынушының кінәсінен тыс істен шыққан элементтерді тегін жөндеу немесе ауыстыру кіреді. Элементтерді жөндеу немесе ауыстыру уәкілетті сервис орталықтарының аумағында жүргізіледі.

Кепілдік мерзімі: 12 ай.

Пайдалану мерзімі: 24 ай.

Сервис орталықтарының өзекті тізімі мына адрес бойынша:
<https://www.dns-shop.ru/service-center/>



www.dexp.club