

DEXP

ПАЙДАЛАНУШЫ НҰСҚАУЛЫҒЫ

Мазмұны

Құрылғының мақсаты	4
Қауіпсіздік жөніндегі нұсқаулық	4
Құрылғының схемасы	5
Басқару панелі	5
Құрылғыны пайдалану	6
Йогуртты әзірлеу.....	6
Йогурт дайындау бойынша кеңестер	7
Йогуртты әзірлеу уақытын баптау	7
Техникалық сипаттамалары.....	8
Тазарту және күту	8
Монтаждау, сақтау, тасу (тасымалдау), өткізу және кәдеге жарату ережелері мен шарттары	8
Қосымша ақпарат	9

Йогурт жасағыш

DEXP YM-100

Құрметті сатып алушы!

Сізге «DEXP» сауда белгісімен шығарылатын өнімді таңдағаныңыз үшін алғыс білдіреміз.

Біз сізге сапаға, функционалдыққа және дизайнға қойылатын жоғары талаптарға сәйкес әзірленген және өндірілген бұйымдар мен құрылғыларды ұсынуға қуаныштымыз. Пайдалануды бастар алдында Сіздің қауіпсіздігіңізге қатысты маңызды ақпарат, сондай-ақ өнімді дұрыс пайдалану және оны күту жөніндегі ұсынымдарды қамтитын осы нұсқаулықты мұқият оқыңыз. Осы Нұсқаулықтың сақталуына қамқорлық жасаңыз және бұйымды одан әрі пайдалану кезінде нұсқаулықты анықтамалық материал ретінде пайдаланыңыз.

Құрылғының мақсаты

Йогурт жасағыш йогуртты үй жағдайында дайындауға арналған.

Қауіпсіздік жөніндегі нұсқаулық

- Құрылғы тек үйде пайдалануға арналған.
- Құрылғыны электр желісіне қосар алдында, оның дұрыс жиналғанына және оның барлық бөліктері мықтап бекітілгеніне көз жеткізіңіз.
- Құрылғыны қуат көзіне қосар алдында үйдегі электр желісінің кернеуі техникалық сипаттамаларда көрсетілгенге сәйкес келетініне көз жеткізіңіз.
- Құрылғыны қуат сымы, ашасы немесе басқа бөліктері зақымдалған жағдайда пайдаланбаңыз. Кәбіл немесе аша ыстық беттерге тимейтініне көз жеткізіңіз.
- Бұл құрылғы олардың қауіпсіздігіне жауапты адамдар тарапынан құрылғыны пайдалану мәселелері бойынша бақылау немесе нұсқау беру жағдайларын қоспағанда, ақыл-ойы немесе дене мүмкіндіктері шектеулі адамдардың (балаларды қоса алғанда), сондай-ақ тәжірибесі мен білімі жеткіліксіз адамдардың пайдалануына арналмаған.
- Құрылғыны балалардың жанында қолданған кезде абай болыңыз, құрылғыны әрдайым балалардың қолы жетпейтін жерде сақтаңыз.
- Құрылғы тек жинақталымға кіретін керек-жарақтармен ғана пайдаланылуы мүмкін.
- Құрылғыны дымқыл, тайғақ және ыстық беттерге орнатпаңыз. Құрылғы мен қуат сымын жұмыс бетінің шетінен, тікелей күн сәулесінен және ылғалдан алыс орналастыру ұсынылады.
- Құрылғыны балалардың қолы жетпейтін жерде орналастырыңыз.
- Жұмыс кезінде құрылғының қақпағын ашпаңыз.
- Құрылғының жұмысында ақаулар немесе бұзушылықтар болған жағдайда оны өшіріңіз. Құрылғыны немесе оның толымдаушыларын өзіңіз жөндеуге

қатаң тыйым салынады. Бұйымдарды жөндеу ауыстыру үшін тек түпнұсқалық бөлшектерді пайдаланатын авторизацияланған сервис орталықтарында жүзеге асырылуы тиіс.

- Құрылғымен бірге келетін толымдаушыларды ғана пайдаланыңыз. Кез-келген басқа толымдаушыларды пайдалану өмір мен денсаулыққа қауіп төндіруі мүмкін, сонымен қатар сізді тегін кепілдік қызмет көрсету құқығынан айырады.
- Көрінетін зақым анықталған жағдайда құрылғыны пайдаланбаңыз және олар анықталған кезде дереу уәкілетті қызмет көрсету орталығына хабарласыңыз.
- Ұзақ уақыт бойы пайдаланылмаған құрылғыны желіден ажыратыңыз.
- Қосылған құрылғыны қараусыз қалдырмаңыз.
- Құрылғыны суға батыруға қатаң тыйым салынады.
- Құрылғының бетіне ешқандай заттарды қоймаңыз.
- Құрылғыны тек үй-жайларда және от немесе жылу көздерінен алыс жерде қолданыңыз.
- Электр ашасын немесе қуат сымын дымқыл қолмен ұстамаңыз.
- Шыны контейнерлерді пайдалану кезінде сақ болыңыз.
- Сұйық толтырылған шыны контейнерлерді зақымдамау үшін оларды қатырмаңыз.

Құрылғының схемасы

1. Тұтқа.
2. Қақпақ.
3. Контейнер қақпағы.
4. Шыны контейнерлер.
5. Корпус.
6. Басқару панелі.

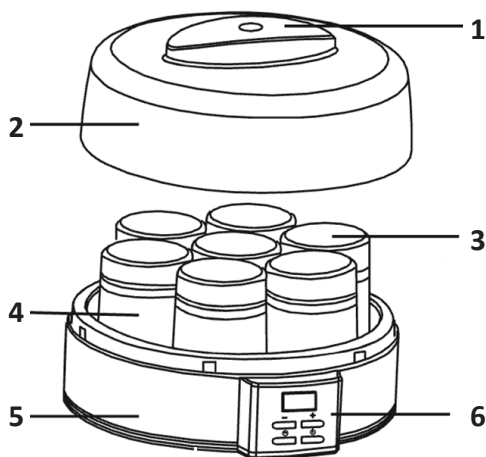

Басқару панелі

1. СК-дисплей.
2. «-» батырмасы.
3. «+» батырмасы.
4. Уақытты баптау батырмасы.
5. Қуат беруді қосу/сөндіру батырмасы.

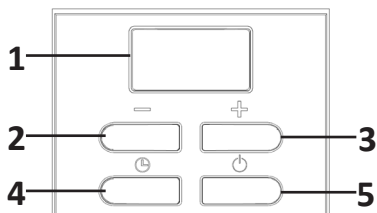

Құрылғыны пайдалану

Алғашқы пайдаланар алдында

1. Қуат желісінің параметрлері құрылғының қуат параметрлеріне сәйкес келетініне көз жеткізіңіз. Құрылғыдан барлық заттаңбалар мен жапсырмаларды алып тастаңыз.
2. Алғашқы қолданар алдында немесе ұзақ уақыт сақтағаннан кейін қақпақты, шыны контейнерлерді және олардың қақпақтарын жылы сабынды сумен жақсылап жуыңыз, содан кейін шайыңыз және жақсылап құрғатыңыз.
3. Йогурт жасағышты ішінен дымқыл шүберекпен сүртіңіз.
4. Қажетті ингредиенттерді таңдаңыз.
 - Жаңа сүт немесе пастерленген сүт + ашытқы / йогурт.
 - Стерильденген сүт + ашытқы / йогурт.
 - Қалпына келтірілген сүт + ашытқы / йогурт.
 - Соя сүті (қайнатылған) + ашытқы/йогурт.

Keңестер

- Йогурттың орнына ашытқыны қолдану салыстырмалы түрде тиімдірек.
- Егер құрғақ қоспадан дайындалған қалпына келтірілген сүт пайдаланылса, онда ол сүзілуі тиіс.
- Егер соя сүті қолданылса, оның қайнатылуы маңызды. Сонымен қатар, оны +40 оС немесе одан төмен температурада салқындату керек.
- Қолданар алдында барлық ингредиенттердің жарамдылық мерзімін тексеріп алу керек.

Йогуртты әзірлеу

1. Қажетті мөлшердегі кез-келген ыдысқа ашытқы мен сүт қосыңыз.
2. Барлығын қасықпен араластырыңыз.
3. Алынған қоспаны шыны контейнерлердегі пластикалық ыдысқа құйыңыз.
4. Құрылғыны қуат желісіне қосыңыз.
5. Қақпақты жабыңыз.
6. Таймерді қажетті уақытқа қосыңыз (толығырақ келесі бөлімде).
7. Таңдалған уақыттан кейін йогурттың дайын екенін білдіретін дыбыстық сигнал естіледі. Құрылғыны өшіріп, оны желіден ажыратыңыз.
8. Дайындалудың соңында және йогурт салқындағаннан кейін Сізге дәміне қарай оған қоспалар қосуға болады (қант, бал, джем және т.б.).

Жад функциясы

Егер жұмыс кезінде қуат көзі кездейсоқ өшіп қалса, құрылғы оны қайта қосқан кезде үзіліс 10 минуттан аспаған жағдайда, өшіру болған сәттен бастап автоматты түрде жұмысын жалғастырады. Егер үзіліс уақыты 10 минуттан асса, дисплейде әдепкі қалпы бойынша уақыт көрсетіледі, ал құрылғы қайта іске қосуды қажет етеді.

Йогурт дайындау бойынша кеңестер

- Жұмыс кезінде құрылғыны жылжитпаңыз, әйтпесе бұл дайын өнімнің сапасын нашарлатады.
- Егер йогуртты дайындағаннан кейін қатты иіс пайда болса, онда кейбір компоненттер бүлініп, йогуртты кәдеге жарату керек.
- Дайындау технологиясын дәл сақтаған кезінде йогурт сәл сарғыш түске ие болады және сүзбе-түйіршікті консистенцияға ие болады.
- Дайын йогуртты 2-3 күн ішінде тұтыну керек.
- Егер дайындау уақыты тым ұзақ болса, қышқыл дәмі бар сарысудың бөлінуі (сарғыш сұйықтық) пайда болады — бұл қалыпты жағдай. Сарысуды бөлек ағызып, жеке тұтынуға болады - ол лактобактериялар мен В дәруменіне бай.

Йогуртты әзірлеу уақытын баптау

1. Йогурт жасағышты қуат көзіне қосыңыз. СК-дисплейде «-:-» көрсетіледі және қысқа дыбыстық сигнал естіледі.
2. Қуат батырмасын тікелей басқан кезде СК-де әдепкі қалпы бойынша орнатылған уақыт көрсетіледі — «8:00», содан кейін кері санақ басталады (СК-дисплейде қалған жұмыс уақыты көрсетіледі) және құрылғы жұмыс істей бастайды. Егер сіз жұмысты тоқтатқыңыз келсе, қуат батырмасын тағы бір рет басыңыз, сонда Сіз ұзақ дыбыстық сигнал естисіз. Құрылғы күту режиміне оралады және СК-де «-:-» көрсетіледі.
3. Сізге сондай-ақ қалаған жұмыс уақытын орнату үшін уақыт баптаулары батырмасын басуға болады. Бірінші рет басқан кезде СК-де «0:00» көрсетіледі, онда «00» жыпылықтайды да, «+» немесе «-» басу арқылы минуттарды орнатуды ұсынады.
4. Минуттарды орнатқаннан кейін уақытты баптау батырмасын тағы бір рет басыңыз. «0» жыпылықтайды да, «+» немесе «-» батырмасын басу арқылы сағатты орнатуды ұсынады. Баптау ауқымы 0-8.
5. Жұмыс уақытын орнатқаннан кейін құрылғыны іске қосу үшін қуат батырмасын бір рет басыңыз, СК-дисплейдегі қос нүкте жыпылықтай бастайды, ал СК-де қалған жұмыс уақыты кері санақты бастайды.
6. Жұмыс уақыты аяқталғаннан кейін СК-дисплейде «-:-» көрсетіледі және дыбыстық сигнал естіледі. Құрылғыны қуат көзінен ажыратыңыз және салқындату үшін шыны контейнерлерді алып тастау үшін қақпақты ашыңыз.

Техникалық сипаттамалары

- Үлгісі: YM-100.
- Қуат параметрлері: 220-240 В, 50 Гц.
- Қуаты: 23 Вт.
- Контейнерлердің саны: 7.
- Контейнер көлемі: 0,2 л.
- Жұмыс температурасы: 40 ± 5 °С.
- Жұмыс таймері: 8 сағат.

Тазарту және күту

- Тазалау алдында құрылғыны қуат желісінен ажыратыңыз және толығымен суығанша күтіңіз.
- Ешбір жағдайда құрылғының корпусын суға батырмаңыз. Оны ыдыс жуғыш затты қолданып дымқыл шүберекпен сүртіңіз, содан кейін құрғатып сүртіңіз.
- Құралды тазалау үшін еріткіштерді, ағартқыштарды, абразивтерді және басқа агрессивті заттарды пайдалануға тыйым салынады.
- Йогурт жасағыштың қақпағын және қақпағы бар контейнерлерді жұмсақ жуғыш затпен жылы сумен жууға болады немесе жұмсақ тазалау бағдарламасын пайдаланып ыдыс жуғышта жууға болады.

Назар аударыңыз! Шыны контейнерлермен жұмыс кезінде абай болыңыз. Оларды температураның кенеттен өзгеруіне ұшыратпаңыз, себебі бұл шынының зақымдалуына әкелуі мүмкін.

Монтаждау, сақтау, тасу (тасымалдау), өткізу және кәдеге жарату ережелері мен шарттары

- Құрылғы қандай да бір монтаждауды немесе тұрақты бекітуді талап етпейді.
- Құрылғыны сақтау ауа температурасы $+5$ °С-тан $+40$ °С-қа дейін және ауаның салыстырмалы ылғалдылығы 80% - дан аспайтын дайындаушы мен тұтынушының жылытылатын үй-жайларындағы қаптамада жүргізілуі тиіс. Үй-жайларда тоттануды тудыратын агрессивті қоспалар (қышқылдардың, сілтілердің бұлары) болмау керек.
- Құрылғыны тасымалдау құрғақ ортада жүзеге асырылуы тиіс.
- Құрылғы ұқыппен қолдануды талап етеді, оны шаңның, кірдің, соққылардың, ылғалдың, оттың және т.б. әсерінен қорғаңыз.
- Құрылғыны өткізу РФ қолданыстағы заңнамасына сәйкес жүргізілуі тиіс.
- Осы бұйымды кәдеге жарату қалдықтарды қайта өңдеу жөніндегі жергілікті нормалар мен ережелерге сәйкес жүзеге асырылуға тиіс. Осы өнімді дұрыс кәдеге жаратуды қамтамасыз ете отырып, сіз қалдықтарды бақылаусыз шығару және материалдық ресурстарды ұтымды пайдалану нәтижесінде қоршаған ортаға және адам денсаулығына әлеуетті залал келтіруді болдырмауға көмектесесіз. Осы бұйымды қабылдау және кәдеге жарату орындары туралы толығырақ ақпаратты жергілікті муниципалды органдардан немесе тұрмыс қоқысын шығаратын кәсіпорыннан ала аласыз.
- Құрылғының ақаулылығын анықтаған кезде дереу авторизацияланған сервис орталығына хабарласу немесе құрылғыны кәдеге жарату керек.

Қосымша ақпарат

Өндіруші: Чучжоу Донлим Электрикал Эпплайнсис Ко., Лтд.
№ 1777, Янцзы шығыс тас жолы, Чучжоу қ., Аньхой пров., Қытай.

Қытайда жасалған.

Импортер / юр. лицо, принимающее претензии в Казахстане:
ТОО «ДНС КАЗАХСТАН», г. Нұр-Сұлтан, р-н Сарыарқа, пр-т Сарыарқа, зд. 12, Казахстан.

Импорттаушы / Қазақстанда шағымдар қабылдайтын заңды тұлға:
«DNS QAZAQSTAN (ДНС КАЗАХСТАН)» ЖШС, Нұр-Сұлтан қаласы, Сарыарқа ауданы, Даңғылы Сарыарқа, ғимарат 12, Қазақстан.

Тауар Кеден одағының техникалық регламенттеріне сәйкестігін міндетті растаудан өтті:

- КО ТР 004/2011 «Төмен вольтті жабдықтың қауіпсіздігі туралы».
- КО ТР 020/2011 «Техникалық құралдардың электрмагниттік үйлесімділігі».

Тауар ЕАЭО ТР 037/2016 «Электртехника және радиоэлектроника бұйымдарында қауіпті заттарды қолдануды шектеу туралы» Еуразиялық экономикалық одағының техникалық регламенті талаптарына сәйкес келеді.

Бұйымның сыртқы түрі, оның сипаттамалары және жинақталым алдын ала ескертусіз өзгерістерге ұшырауы мүмкін.

Интернеттегі мекенжайы: www.dexr.club

Кепілдік талоны

SN/IMEI: _____

Кепілдікке қойылған күні: _____

Өндіруші құрылғының кепілдік мерзімінің ішінде үздіксіз жұмыс істеуіне, сондай-ақ материалдар мен құрастыруда ақаулардың жоқтығына кепілдік береді. Кепілдік мерзімі өнімді сатып алған сәттен бастап есептеледі және тек жаңа өнімдерге қолданылады.

Кепілдікті қызмет көрсетуге бұйымды пайдаланушының нұсқаулығына сәйкес пайдалану жағдайы сақталғанда кепілдік мерзімі ішінде тұтынушының кінәсінен болмаған істен шыққан элементтерді тегін жөндеу немесе ауыстыру кіреді. Элементтерді жөндеу немесе ауыстыру уәкілетті сервис орталықтарының аумағында жүргізіледі.

Кепілдік мерзімі: 12 ай.
Пайдалану мерзімі: 24 ай.

Сервис орталықтарының өзекті тізімі мына мекенжай бойынша:
<https://www.dns-shop.ru/service-center/>



www.dexp.club