

DEXP

ПАЙДАЛАНУШЫ НҰСҚАУЛЫҒЫ

Кофеқайнатқыш

DEXP

DCM-0600

DCM-1200



Мазмұны

| | |
|--|---|
| Құрылғының мақсаты | 5 |
| Сақтық шаралары | 5 |
| Құрылғының сұлбасы | 6 |
| Жиынтықтамасы | 6 |
| Құрылғыны пайдалану | 7 |
| Тазалау және күтім жасау | 7 |
| Техникалық сипаттамалар | 7 |
| Мүмкін болатын ақаулар және оларды жою тәсілдері | 8 |
| Монтаждау, сақтау, тасымалдау (көлікпен), өткізу және кәдеге жарату ережелері және шарттары | 8 |
| Қосымша ақпарат | 9 |

Құрметті сатып алушы!

«DEXP» маркасымен жасап шығарылатын өнімдерді таңдағаныңыз үшін сізге алғысымызды білдіреміз.

Біз жоғары сапаға, функционалдылыққа және дизайнға қойылатын талаптарға сәйкес әзірленген және жасап шығарылған бұйымдарды және құрылғыларды ұсынғанымызға қуаныштымыз. Пайдаланар алдында қауіпсіздігіңізге қатысты маңызды ақпаратты, сондай-ақ осы өнімді дұрыс пайдалану және оған күтім жасау бойынша ұсыныстарды қамтитын осы нұсқаулықты мұқият оқып шығыңыз. Осы Нұсқаулықты күтіп ұстаңыз және өнімді болашақта пайдаланғанда оны анықтамалық материал ретінде пайдаланыңыз.

Құрылғының арналуы

Тамшылатып кофеқайнатқыш-бұл төгілген немесе перколяция арқылы сүзілген кофені дайындауға арналған электрлік құрылғы.

Сақтық шаралары

- 1. Бұйымды қолданар алдында осы пайдалану жөніндегі нұсқаулықты мұқият оқып шығыңыз. Бұйымды дұрыс пайдаланбау оның бұзылуына әкелуі және пайдаланушыға зиян келтіруі мүмкін.
- Құрылғыны тек тұрмыстық мақсаттарда пайдалануға рұқсат етіледі, ол өнеркәсіптік мақсаттарға қолдануға арналмаған.
- Кофе қайнатқышты тек пайдалану жөніндегі нұсқаулығында сипатталғандай ретпен пайдаланыңыз. Құрылғыны дұрыс пайдалану және пайдалану ережелерін сақтау кезінде оның қызмет ету мерзімі өндіруші көрсеткен мерзімнен едәуір асып кетуі мүмкін.
- Құрылғыны бөлмеден тыс жерлерде пайдалануға болмайды. Оны ыстықтан, тікелей түсетін күн сәулелерінен және ылғалдан сақтаңыз.
- Алғаш іске қоспас бұрын, құрылғының электр параметрлері электр желісінің параметрлеріне сәйкес келетініне көз жеткізіңіз. Құрылғыны тек арнайы жерге тұйықталған электр желісіне ғана қосыңыз.
- Құрылғыны жақсы желдетілетін жерге орнатыңыз.
- Құрылғының бетін жабуға болмайды.
- Құрылғы корпусына немесе электр қуатының сымына су немесе басқа сұйықтық тигізбеңіз. Тиген жағдайда құрылғыны дереу электр желісінен ажыратыңыз.
- Пайдаланбаан кезде немесе тазалағанда немесе ақаулық анықталған кезде құрылғыны қуат көзінен ажыратыңыз.
- Құрылғыны төмен температура жағдайында тасымалдағаннан кейін құрылғыны жылы бөлмеде екі сағат болғаннан кейін ғана пайдалануға рұқсат етіледі.
- Толтыру немесе тазалау кезінде кофеқайнатқышты тікелей кран астына қоймаңыз. Аспапты суға батырмаңыз.
- Кофе қайнатқышты сусыз пайдалануға болмайды. Құрылғыға суды асыра құюға болмайды. Су деңгейінің межесін бақылаңыз. Кофеқайнатқышты тек суық сумен толтырыңыз.

- Құрылғының кейбір бөліктері жұмыс барысында қатты қызады. Қолдарыңызбен ыстық беттерге тигізбеңіз.
- Құрылғыны қуат желісінен ажыратқанда, оны электр сымынан емес, ашасынан тартыңыз.
- Бұл құрылғыны балаларға және физикалық, сенсорлық немесе ақыл-ой қабілеттері шектеулі адамдарға, олардың қауіпсіздігіне жауапты басқа жандардың бақылауынсыз пайдалануға болмайды. Балаларға бұл құрылғымен ойнауға рұқсат бермеңіз.
- Сымы немесе ашасы бүлінген құрылғыны пайдалануға болмайды. Қуат сымын ауыстыру үшін өкілетті сервистік орталыққа хабарласыңыз.
- Құрылғыны өзіңіз бөлшектеп, жөндемеңіз. Жөндеу үшін авторизацияланған сервистік орталыққа хабаралсыңыз. Кәсіби емес жөндеу құрылғының сынудына әкеліп, пайдаланушыға зиян келтіруі мүмкін.

Жиынтықтамасы

- Кофеқайнатқыш
- Желілік сым.
- Пайдаланушы нұсқаулығы

Құрылғының сұлбасы

1. Сүзгі бөлігінің қақпағы.
2. Сүзгі.
3. Батареяға арналған бөлім.
4. Кофеге арналған құмыра.
5. Су бөлігінің қақпағы.
6. Батареяға арналған бөлім.
7. Су деңгейінің межесі.
8. Құрылғының корпусы.
9. «Қос./Өшір.» ауыстырып қосқышы.

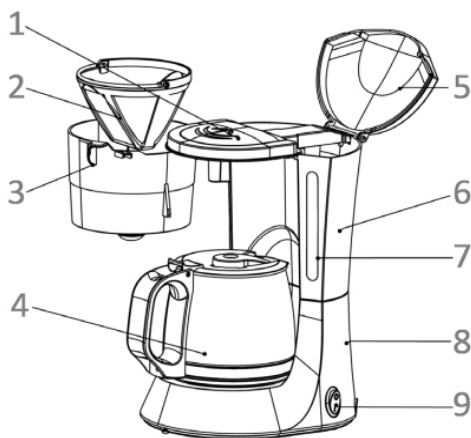

Құрылғыны пайдалану

1. Су бөліміне таза суық су құйыңыз.
2. Ұнтақталған кофені сүзгіге құйып, оны тиісті бөлікке орнатыңыз.
3. Құмыраны тірекке орнатыңыз.
4. Кофеқайнатқышты қосу қосқышымен қосыңыз./Выкл. Кофе дайындау процесі басталады.
5. Су ыдысы бос болғаннан кейін құрылғы температураны ұстап тұру режиміне өтеді.

Тазалау және күтім жасау

- Тазаламас бұрын кофеқайнатқышты электр желісінен ажыратыңыз.
- Кофе дайындағаннан кейін ауыстырылатын сүзгіні алыңыз. Сүзгі ұстағышын жылы судың астына алып, шайыңыз, содан кейін оны кептіріп, орнына қойыңыз.
- Кофе құмырасын абразивті емес тазартқышпен тазалаңыз.
- Кофеқайнатқыштың Корпусы мен қыздыруға арналған металл тақтайшаны ластанған кезде дымқыл шүберекпен сүртіңіз.
- Құрылғыны суға батырмаңыз және оны ыдыс жуғышта жууға болмайды.
- Егер құрылғының ішкі қабырғаларында бляшка немесе масштаб пайда болса, арнайы тазалау және қақтан тазарту құралын қолданыңыз (бөлек сатылады).

Техникалық сипаттамалар

| Моделі | DCM-0600 | DCM-1200 |
|--------------------------------------|---------------------|----------|
| Желінің параметрлері | AC 220-240 В, 50 Гц | |
| Қайнату режиміндегі қуат (Вт) | 600 | 680 |
| Кофеге арналған құмыра көлемі (л) | 0,6 | 1,2 |
| Температураны сақтап тұру функциясы | бар | бар |
| Электр тогының соғуынан қорғау класы | I | I |
| Қолдану аясы: тұрмыстық. | тұрмыстық | |

Мүмкін болатын ақаулар және оларды жою тәсілдері

| Ақаулық | Ықтимал себептер | Жою әдістері |
|-------------------------------------|--|--|
| Құрылғы қосылмайды. | <ul style="list-style-type: none"> • Ақаулы розетка • Қуат сымы қосылмаған | <ul style="list-style-type: none"> • Розеткадағы кернеуді тексеріңіз • Сымды жалғаңыз |
| Сорғы шу шығарады немесе су өтпейді | <ul style="list-style-type: none"> • Резервуарда су жоқ • Сүзгі бітелген • Ұнтақталған кофе қолданылады • Кофе тым тығыздалған | <ul style="list-style-type: none"> • Резервуарды сумен толтырыңыз • Өткізіңіз тазарту құрылғылары • Тамшылатып кофеқайнатқыштарға қолайлы үлкен ұнтақталған кофені қолданыңыз • Кофені сүзгіге салған кезде артық күш салмаңыз |
| Су өте тез ағып кетеді | <ul style="list-style-type: none"> • Ұнтақталған кофе қолданылады • Фильтрдегі кофенің жеткіліксіз мөлшері | <ul style="list-style-type: none"> • Ұсақ ұнтақталған кофені қолданыңыз • Сүзгіге көбірек ұнтақталған кофе қосыңыз |

Монтаждау, сақтау, тасымалдау (көлікпен), сату және кәдеге жарату ережелері және шарттары

- Құрылғы қандай да бір монтаждауды немесе тұрақты бекітуді талап етпейді.
- Құрылғыны өндірушінің және тұтынушының жылытылатын тұрғын-жайларында өндірушінің қаптамасында +5°C бастап +40°C дейінгі температурада және 80 %-дан аспайтын салыстырмалы ылғалдылықта сақтау керек. Үй жайларда тотығуды туындататын агрессивті қоспалар (қышқылдардың, сілтілерді булары) болмауы тиіс.
- Құрылғы мұқият күтім жасауды қажет етеді, оны шаңның, ластың, соққылардың, ылғалдың, оттың және т. б. әсерінен сақтаңыз.
- Құрылғыны құрғақ ортада тасмалдау керек.
- Құрылғы Қазақстан Республикасының қолданыстағы заңнамасына сәйкес сатылуы тиіс.
- Бұл бұйымды кәдеге жарату қалдықтарды қайта өңдеу жөніндегі жергілікті нормалар мен ережелерге сәйкес жүзеге асырылуы тиіс. Бұл өнімнің дұрыс кәдеге жаратылуын қамтамасыз ете отырып, Сіз қалдықтардың бақылаусыз тасталуы нәтижесінде қоршаған ортаға және адам денсаулығына келтірілетін ықтималды зиянды болдырмауға және материалдық ресурстарды ұтымды пайдалануға көмектесесіз. Бұл өнімді қабылдау және жою пункттері туралы қосымша ақпаратты жергілікті муниципалды органдардан немесе тұрмыстық қалдықтарды шығаратын кәсіпорыннан алуға болады.
- Құрылғыда ақаулық анықталған жағдайда дереу авторизацияланған сервистік орталыққа жүгініп хабарласыңыз немесе құрылғыны кәдеге жаратыңыз.

Қосымша ақпарат

Өндіруші: Фошань Шуньдэ Билив Электрикал Эпплайнсис Ко., Лтд.
№ 3, 1/Ф, 2/Ф, 3/Ф, Дафу тас жолы № 15, Дафуцзи ауданы, Жунгуй, Шуньдэ,
Фошань қ., Гуандун пров., Қытай.
Қытайда жасалған.

Импортер / юр.лицо, принимающее претензии в Казахстане:
ТОО «DNS KAZAKHSTAN», г. Нур-Сұлтан, пр. Сарыарка, дом 12, офис 301С, Казах-
стан.

Импорттаушы / Қазақстан шағымдар қабылдайтын заңды тұлға:
«DNS KAZAKHSTAN» ЖШС, Нұр-Сұлтан қ., Сарыарқа даңғ., 12-үй, 301С-кеңсе,
Қазақстан.

Тауар Кеден Одағының техникалық регламентінің талаптарына сәйкес келеді:

- КО ТР 004/2011 «Төменвольтты жабдықтардың қауіпсіздігі туралы».
- КО ТР 020/2011 «Техникалық құралдардың электр магниттік сәйкестілігі»;

Тауар Еуразиялық экономикалық одақтың 037/2016 ЕАЭО ТР «Электр техникасы және радиоэлектроника бұйымдарында қауіпті заттардың қолданылуын шектеу туралы» техникалық регламентінің талаптарына сәйкес келеді.

Бұйымның сыртқы түр-сипаты және оның сипаттамалары алдын ала хабардар етпестен өзгерістерге ұшырауы мүмкін. Құрылғының жиынтықтамасы алдын ала хабарланбай өзгертілуі мүмкін.

Интернеттегі мекенжайы: www.dexp.club



Өндіріс күні пайдаланушы нұсқаулығының орыс тіліндегі нұсқасында көрсетілген.

V.1

Кепілдік талоны

SN/IMEI: _____

Кепілдікке қойылған күні: _____

Өндіруші кепілдік мерзімі ішінде құрылғының үздіксіз жұмыс істеуіне, сондай-ақ материалдар мен жинақтарда ақаулардың болмайтынына кепілдік береді. Кепілдік мерзімі өнімді сатып алған сәттен бастап саналады және ол тек жаңа өнімдерге қолданылады.

Кепілді қызмет көрсету пайдаланушының нұсқаулығына сәйкес өнімді пайдалану шартымен кепілдік мерзімі ішінде тұтынушының кінәсіз істен шыққан элементтерді тегін жөндеуді немесе ауыстыруды қамтиды. Элементтерді жөндеу және ауыстыру өкілетті сервистік орталықтардың аумағында жүргізіледі.

Кепілдік мерзімі: 12 ай.

Пайдалану мерзімі: 24 ай.

Сервистік орталықтардың жаңартылған тізімі мына мекенжайда:

<https://www.dns-shop.ru/service-center/>



www.dexp.club