

DEXP

РУКОВОДСТВО ПОЛЬЗОВАТЕЛЯ

**Кофеварка рожковая
DEXP EM-1000**

Уважаемый покупатель!

Благодарим Вас за выбор продукции, выпускаемой под торговой маркой «DEXP». Мы рады предложить Вам изделия, разработанные и изготовленные в соответствии с высокими требованиями к качеству, функциональности и дизайну. Перед началом эксплуатации прибора внимательно прочитайте данное руководство, в котором содержится важная информация, касающаяся Вашей безопасности, а также рекомендации по правильному использованию прибора и уходу за ним. Позаботьтесь о сохранности настоящего Руководства, используйте его в качестве справочного материала при дальнейшем использовании прибора.

Меры предосторожности

- Устройство предназначено для приготовления кофе и кофейных напитков.
- Устройство разрешается использовать только в бытовых целях, оно не предназначено для промышленного применения.
- Перед первым включением убедитесь, что электрические параметры устройства соответствуют параметрам Вашей электросети. Подключайте устройство только к сети электропитания, в которой есть цепь заземления.
- Некоторые части устройства в процессе работы сильно нагреваются. Не касайтесь руками горячих поверхностей, используйте ручки устройства. Будьте осторожны при работе с устройством во избежание ожога паром.
- Не погружайте устройство, шнур, вилку в воду и другие жидкости во избежание поражения электрическим током и получения травм.
- Устройство не предназначено для использования детьми без присмотра.
- Отключайте устройство от сети питания, если оно не используется, а также при его чистке или обнаружении неисправности.
- Не используйте устройство с поврежденным шнуром питания или вилок. С целью замены шнура питания обращайтесь в авторизованный сервисный центр.
- Устанавливайте устройство на ровной устойчивой поверхности. Следите за тем, чтобы шнур питания не висел на краю поверхности (например, стола). Убедитесь, что шнур не касается горячей поверхности устройства.
- Никогда не используйте кофеварку без воды. Не переполняйте устройство водой. Следите за шкалой уровня воды.
- Используйте кофеварку только так, как описано в данном руководстве по эксплуатации. При правильной эксплуатации и соблюдении правил пользования устройством, срок его службы может значительно превысить указанный изготовителем срок.
- Устройство не предназначено для использования детьми и лицами с ограниченными физическими, сенсорными или умственными способностями, кроме случаев, когда над ними осуществляется контроль другими лицами, ответственными за их безопасность. Следите за тем, чтобы дети не играли с прибором.
- Не используйте аксессуары, не рекомендованные производителем, во избежание получения травм, возникновения пожара и поражения электрическим током.

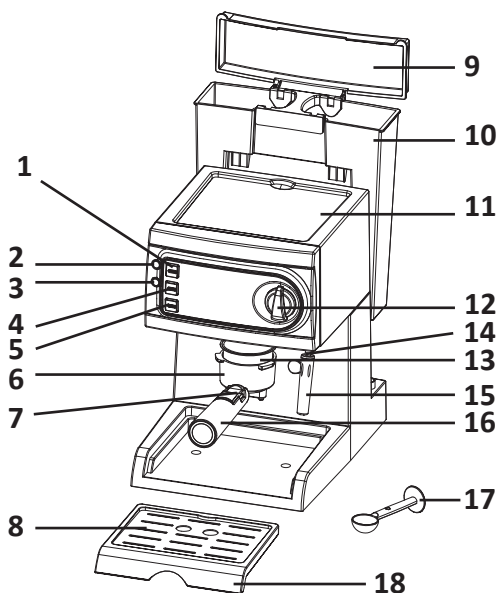

- Не используйте устройство вне помещений. Предохраняйте его от жары, прямых солнечных лучей и влажности. Не размещайте устройство вблизи газовых и нагревательных устройств. Не размещайте предметы на верхней части устройства.
- Не используйте устройство, если на нем имеются повреждения.
- Не накрывайте устройство.
- При отключении устройства от сети питания держитесь рукой за вилку, не тяните за электрошнур.
- Не снимайте рожок во время работы устройства.
- Спустите давление через паровое сопло перед тем, как снять резервуар для воды или рожок.
- Не пытайтесь самостоятельно разбирать и ремонтировать устройство. С целью ремонта обращайтесь в авторизованный сервисный центр. Неквалифицированный ремонт может привести к поломке устройства и причинить вред пользователю.

Схема устройства



- | | |
|---------------------------------|--------------------------------------|
| 1. Кнопка включения/выключения. | 10. Съемный резервуар для воды. |
| 2. Индикатор питания. | 11. Платформа для подогрева чашек. |
| 3. Индикатор готовности. | 12. Регулятор подачи пара. |
| 4. Кнопка подачи пара. | 13. Фильтр. |
| 5. Кнопка подачи воды. | 14. Паровое сопло. |
| 6. Рожок. | 15. Капучинатор. |
| 7. Фиксатор фильтра. | 16. Ручка рожка. |
| 8. Съемная решетка. | 17. Мерная ложка и уплотнитель кофе. |
| 9. Крышка резервуара для воды. | 18. Поддон для капель. |

Перед первым использованием

1. Залейте воду в резервуар для воды и закройте крышку резервуара.
 - Уровень воды не должен превышать отметку «МАХ».
 - Устройство имеет съемный резервуар для воды, Вы можете сначала залить воду в него, а затем установить резервуар на место.
2. Установите фильтр в рожок без добавления кофе.
3. Установите рожок вместе с фильтром в кофеварку. Для этого вставьте его снизу вверх в гнездо рожка на корпусе кофеварки и зафиксируйте, повернув рожок против часовой стрелки.
4. Поставьте чашку на съемную решетку. Убедитесь, что регулятор подачи пара находится на минимальном значении.
5. Кофейник не входит в комплектацию устройства.
6. Подключите устройство к сети, нажмите кнопку включения/выключения .
7. Нажмите кнопку подачи воды . Когда вода начнет сливаться, перекройте насос, нажав кнопку подачи воды еще раз. Убедитесь, что нажата кнопка подачи пара , устройство начнет нагреваться. По окончании нагрева индикатор готовности загорится зеленым цветом. Нажмите кнопку подачи воды, вода начнет сливаться.
8. После того, как вся вода сольется, тщательно промойте емкости.

ПРИМЕЧАНИЕ: во время первого использования возможен повышенный шум работы насоса. Это нормальное явление, шум уменьшится примерно через 20 секунд.

Инструкция по эксплуатации

Предварительный нагрев

Чтобы приготовить кофе, рекомендуется предварительно прогреть устройство, фильтр, рожок и чашку, чтобы исключить влияние холодных частей кофеварки на заваривание кофе.

1. Снимите резервуар, откройте крышку и наполните резервуар водой. Уровень воды не должен превышать отметку «МАХ». Установите резервуар в устройство.
2. Установите фильтр в рожок. Установите рожок вместе с фильтром в кофеварку. Для этого вставьте его снизу вверх в гнездо рожка на корпусе кофеварки и зафиксируйте, повернув рожок против часовой стрелки.
3. Поставьте чашку на съемную решетку.
4. Подключите устройство к сети. Убедитесь, что регулятор подачи пара находится на минимальном значении.
5. Нажмите кнопку включения/выключения, индикатор питания загорится красным цветом. Убедитесь, что нажата кнопка подачи пара. Нажмите кнопку подачи воды. Когда вода начнет сливаться, перекройте насос, нажав кнопку подачи воды.
6. Когда индикатор готовности загорится зеленым цветом, нажмите кнопку

подачи воды, горячая вода начнет сливаться. Когда индикатор готовности погаснет, перекройте насос, снова нажав кнопку подачи воды. Предварительный нагрев завершен.

Приготовление эспрессо

1. Снимите рожок, повернув его по часовой стрелке. Заполните фильтр молотым кофе с помощью мерной ложки. Одной мерной ложки хватает на одну чашку кофе. Утрамбуйте кофе с помощью уплотнителя.
2. Установите фильтр в рожок. Установите рожок вместе с фильтром в кофеварку. Для этого вставьте его снизу вверх в гнездо рожка на корпусе кофеварки и зафиксируйте, повернув рожок против часовой стрелки.
3. Поставьте чашку на съемную решетку.
4. Когда индикатор готовности загорится зеленым цветом, нажмите кнопку подачи воды, горячая вода начнет сливаться.

ПРИМЕЧАНИЕ: во время непрерывных операций индикатор готовности может погаснуть из-за недостаточной температуры воды. Устройство не перестанет работать, Вы можете продолжить готовить кофе.

5. Зажмите и удерживайте кнопку включения/выключения в течение нескольких секунд для выключения устройства. Индикатор питания и индикатор готовности погаснут, кофеварка перестанет работать. Кофе готов.

ВНИМАНИЕ: не оставляйте кофеварку без присмотра во время приготовления кофе, т.к. устройство требует ручного управления!

6. По окончании приготовления кофе извлеките рожок, повернув его по часовой стрелке, а затем вылейте остатки кофе из фильтра, нажав на фиксатор фильтра.
7. Дождитесь полного остывания деталей и промойте их водой.

Приготовление капучино

1. Приготовьте эспрессо, как описано в разделе «Приготовление эспрессо». Убедитесь, что регулятор подачи пара находится на минимальном значении.
2. Нажмите кнопку подачи кофе/пара, дождитесь, когда индикатор готовности загорится зеленым цветом.

ПРИМЕЧАНИЕ: во время непрерывных операций индикатор готовности может погаснуть из-за недостаточной температуры воды. Устройство не перестанет работать, Вы можете продолжить готовить кофе.

3. Налейте желаемое количество молока в емкость (~100 мл на каждую порцию). Рекомендуется использовать цельное молоко из холодильника (не горячее).

ПРИМЕЧАНИЕ: рекомендуется емкость с диаметром не менее 70 ± 5 мм. Молоко увеличивается в объеме в 2 раза, поэтому убедитесь, что емкость достаточной высоты.

4. Поместите капучинатор в емкость с молоком примерно на 2 см. Медленно поверните регулятор подачи пара против часовой стрелки, после этого из сопла начнет выходить пар. Управляйте процессом образования пенки легкими перемещениями емкости с молоком до тех пор, пока не будет достигнут желаемый объем.

ПРИМЕЧАНИЕ: не поворачивайте регулятор подачи пара быстро во избежание разбрызгивания горячего молока.

5. Для завершения работы поверните регулятор подачи пара в минимальное положение.

ПРИМЕЧАНИЕ: осторожно очищайте паровое сопло влажной губкой после прекращения подачи пара.

6. Добавьте вспененное молоко в приготовленный эспрессо. Добавьте сахар по вкусу.
7. Зажмите и удерживайте кнопку включения/выключения в течение нескольких секунд, чтобы выключить устройство.

ПРИМЕЧАНИЕ: дайте устройству остыть в течение минимум 5 минут перед тем, как начать снова готовить, во избежание появления запаха гари у кофе.

Подогрев напитков

С помощью парового сопла (без использования насадки-капучинатора) можно подогреть воду, чай, горячий шоколад.

1. Снимите резервуар, откройте крышку и наполните резервуар водой. Уровень воды не должен превышать отметку «МАХ». Установите резервуар в устройство.
2. Подключите устройство к сети.
3. Нажмите кнопку включения/выключения, индикатор питания загорится красным цветом.
4. Нажмите кнопку подачи воды. Убедитесь, что нажата кнопка подачи кофе/пара. Когда вода начнет сливаться, перекройте насос, нажав кнопку подачи пара. Дождитесь, когда индикатор готовности загорится зеленым цветом.
5. Снимите насадку-капучинатор с парового сопла.
6. Опустите паровое сопло в емкость с напитком. Медленно поверните регулятор подачи пара против часовой стрелки, из сопла начнет выходить пар.
7. Когда нужная температура напитка достигнута, поверните регулятор подачи пара в минимальное положение.
8. Зажмите и удерживайте кнопку включения/выключения несколько секунд, чтобы выключить устройство.

Обслуживание и уход

ВНИМАНИЕ: отключите устройство от сети и дайте ему остыть перед очисткой. Во избежание поражения электрическим током не погружайте шнур, вилку или устройство в воду или жидкости.

1. Очистите корпус устройства влажной мягкой тканью для удаления пятен.
2. Регулярно очищайте резервуар для воды, съемную решетку и поддон для капель.

ПРИМЕЧАНИЕ: не используйте для очистки спирт или растворитель.

3. Снимите рожок, повернув его по часовой стрелке, удалите остатки кофе из него, очистите с помощью моющего средства и промойте водой.
4. Промойте все съемные детали водой и тщательно высушите.

Удаление накипи

1. Для эффективной работы кофеварки очищайте ее от накипи каждые 2-3 месяца.
2. Наполните резервуар водой и средством для удаления накипи до максимального уровня (соотношение воды и средства - 4:1). Вы можете использовать лимонную кислоту вместо средства для удаления накипи (100 частей воды на 3 части лимонной кислоты).
3. Установите рожок (не добавляйте кофе) и чашку/кофейник на место и следуйте шагам, описанным в разделе «Предварительный нагрев».
4. Нажмите кнопку включения/выключения, индикатор питания загорится красным цветом. Нажмите кнопку подачи воды. Убедитесь, что нажата кнопка подачи пара. Когда вода начнет сливаться, перекройте насос, нажав кнопку подачи воды еще раз. Кофеварка начнет нагреваться.
5. По окончании подогрева индикатор готовности загорится зеленым цветом, нажмите кнопку подачи воды и приготовьте 2 чашки кофе (примерно 60 мл). Перекройте насос и подождите 5 секунд.
6. Нажмите кнопку подачи пара, дождитесь, когда загорится зеленый индикатор. Спускайте пар в течение 2 минут, после чего поверните регулятор пара в минимальное положение, чтобы прекратить подачу пара. Нажмите кнопку включения/выключения, чтобы остановить устройство. Оставьте средство для удаления накипи внутри резервуара примерно на 15 минут.
7. Включите устройство и повторите шаги 4-6 не менее 3 раз.
8. Нажмите кнопку подачи пара. Когда загорится зеленый индикатор, нажмите кнопку подачи воды и проведите процесс очистки, пока вода с раствором полностью не исчезнет.
9. Залейте в резервуар воду до максимального уровня и повторите шаги 4-6 не менее 3 раз (без ожидания 15 минут, как описано в шаге 6) до полного исчезновения воды в резервуаре.
10. Повторите шаг 9 не менее 3 раз, чтобы убедиться, что устройство очищено.

Технические характеристики

- Мощность: 1000 Вт.
- Давление: 15 бар.
- Объем резервуара для воды: 1200 мл.
- Съёмный поддон для капель.
- Ручной капучинатор.

Возможные проблемы и их решение

Проблема	Причина	Решение
Ржавчина на металлических частях резервуара.	Средство для удаления накипи не подходит, т.к. оно разъедает металлические части.	Используйте средство для удаления накипи, рекомендованное производителем.
Вода вытекает из нижней части кофеварки.	Поддон для воды переполнен.	Слейте воду из поддона.
	Устройство неисправно.	Обратитесь в авторизованный сервисный центр.
Вода вытекает из рожка.	Кофе попал на края фильтра.	Очистите края фильтра.
У эспрессо кислый (уксусный) вкус.	Недостаточное ополаскивание после удаления накипи.	Промойте устройство, как описано в разделе «Перед первым использованием».
	Неправильное хранение кофе.	Используйте свежий кофе и храните его в прохладном, сухом месте. Плотнo закрывайте упаковку с кофе и храните ее в холодильнике.
Устройство не работает.	Вилка сетевого шнура не до конца вставлена в розетку.	Вставьте шнур питания в розетку. Обратитесь в авторизованный сервисный центр.
Паровое сопло не взбивает молоко.	Не горит индикатор готовности пара (зеленый индикатор).	Взбивайте молоко после того, как загорится индикатор готовности пара (зеленый индикатор).
	Емкость слишком большая или неподходящего размера.	Используйте узкую, высокую посуду для взбивания молока.
	Вы использовали обезжиренное молоко.	Используйте цельное или полужирное молоко.

Если ни один из приведенных способов решения проблемы не помог, обратитесь в авторизованный сервисный центр. Не разбирайте устройство самостоятельно.

Правила и условия монтажа, хранения, перевозки (транспортировки), реализации и утилизации

- Устройство не требует какого-либо монтажа или постоянной фиксации.
- Хранение и перевозка устройства должны осуществляться в сухих местах.
- Реализация устройства должна производиться согласно действующему законодательству РФ.
- После окончания срока службы изделия его нельзя выбрасывать вместе с обычным бытовым мусором. Вместо этого оно подлежит сдаче на утилизацию в соответствующий пункт приема электрического и электронного оборудования для последующей переработки и утилизации в соответствии с федеральным или местным законодательством. Обеспечивая правильную утилизацию данного продукта, вы помогаете сберечь природные ресурсы и предотвращаете ущерб для окружающей среды и здоровья людей, который возможен в случае ненадлежащего обращения. Более подробную информацию о пунктах приема и утилизации данного продукта можно получить в местных муниципальных органах или на предприятии по вывозу бытового мусора.
- При обнаружении неисправности устройства следует немедленно обратиться в авторизованный сервисный центр или утилизировать устройство.



Дополнительная информация

Изготовитель: Гуандун Синьбао Электрикал Эпплайнсис Холдингс Ко., Лтд.
Южное шоссе Чжэнхэ, Лэлю, р-н Шуньдэ, Фошань, пров. Гуандун, Китай.

Уполномоченное изготовителем лицо: ООО «Атлас»,
690068, Россия, Приморский край, г. Владивосток, проспект 100-летия Владивостока,
дом 155, корпус 3, офис 5.

Сделано в Китае.

Товар соответствует требованиям технического регламента Таможенного союза:

- ТР ТС 020/2011 «Электромагнитная совместимость технических средств»;
- ТР ТС 004/2011 «О безопасности низковольтного оборудования».

Внешний вид изделия и его характеристики могут подвергаться изменениям без предварительного уведомления.

Комплектация устройства может меняться без предварительного уведомления.

Адрес в интернете:
www.dexp.club



Товар изготовлен (мм.ггг.): _____

V.4

www.dexp.club