

DEXP

Пайдаланушы нұсқаулығы

**Түтікті кофе
қайнатқыш
DEXP EM-800**

Мазмұны

Құрылғының мақсаты	5
Сақтық шаралары	5
Техникалық сипаттамалар	6
Құрылғының сұлбасы	7
Алғаш пайдаланар алдында	7
Пайдалану нұсқаулығы	8
Қызмет көрсету және күтім жасау.....	9
Қақты кетіру	9
Ықтимал проблемалар және олардың шешімі.....	10
Монтаждау, сақтау, тасымалдау (көлікпен), сату және кәдеге жарату ережелері және шарттары	11
Қосымша ақпарат	12

Құрметті сатып алушы!

«DEXP» маркасымен жасап шығарылатын өнімдерді таңдағаныңыз үшін сізге алғысымызды білдіреміз. Біз жоғары сапаға, функционалдылыққа және дизайнға қойылатын талаптарға сәйкес әзірленген және жасап шығарылған бұйымдарды және құрылғыларды ұсынғанымызға қуаныштымыз. Жұмысты бастамас бұрын, қауіпсіздігіңізге қатысты маңызды ақпаратты, сондай-ақ өнімді дұрыс пайдалану және оны күту бойынша ұсыныстарды қамтитын осы нұсқаулықты мұқият оқып шығыңыз. Осы Нұсқаулықты күтіп ұстаңыз және өнімді болашақта пайдаланғанда оны анықтамалық материал ретінде пайдаланыңыз.

Құрылғының мақсаты

Құрылғы кофе және кофелік сусындарды дайындауға арналған.

Сақтық шаралары

- Құрылғыны тек тұрмыстық мақсаттарда пайдалануға рұқсат етіледі, ол өнеркәсіптік мақсаттарға қолдануға арналмаған.
- Алғаш іске қоспас бұрын, құрылғының электр параметрлері электр желісінің параметрлеріне сәйкес келетініне көз жеткізіңіз. Құрылғыны тек арнайы жерге тұйықталған электр желісіне ғана қосыңыз.
- Құрылғының кейбір бөліктері жұмыс барысында қатты қызады. Сыртындағы ыстық беттеріне қол тигізбеңіз, тұтқасынан ұстаңыз. Бу қарып кетпес үшін жұмыс істеген кезде өте абай болыңыз.
- Электр тогының соғуына және жарақат алуға жол бермеу үшін құрылғыны, оның сымын, ашасын суға және басқа да сұйықтықтарға батырмаңыз.
- Пайдаланбаан кезде немесе тазалағанда немесе ақаулық анықталған кезде құрылғыны қуат көзінен ажыратыңыз.
- Сымы немесе ашасы бүлінген құрылғыны пайдалануға болмайды. Қуат сымын ауыстыру үшін авторизацияланған сервистік орталыққа хабарласыңыз.
- Құрылғыны тегіс тұрақты бетке онату керек. Қуат сымын беттің (мысалы, үстелдің) шетінде салбыратып қоймаңыз. Сым құрылғының ыстық бетіне тимей тұрғанына көз жеткізіңіз.
- Кофе қайнатқышты сусыз пайдалануға болмайды. Құрылғыға суды асыра құюға болмайды. Су деңгейінің межесін бақылаңыз.
- Кофе қайнатқышты тек пайдалану жөніндегі нұсқаулығында сипатталғандай ретпен пайдаланыңыз. Құрылғыны дұрыс пайдалану және пайдалану ережелерін сақтау кезінде оның қызмет ету мерзімі өндіруші көрсеткен мерзімнен едәуір асып кетуі мүмкін.
- Құрылғы балалардың және физикалық, сенсорлық немесе ақыл-ой қабілеттері шектеулі адамдардың пайдалануына, тек олардың қауіпсіздігіне жауапты бақылау жүргізетін басқа жандар жүзеге асырған жағдайларды қоспағанда пайдалануына арналмаған. Балаларға бұл құрылғымен ойнауға рұқсат бермеңіз.

- Құрылғыны бөлмеден тыс жерлерде пайдалануға болмайды. Оны ыстықтан, тікелей түсетін күн сәулелерінен және ылғалдан сақтаңыз. Құрылғыны газды және қыздырғыш құрылғылардың жанына орнатпаңыз. Құрылғыны үстіңгі бөлігіне заттарды қоюға болмайды.
- Құрылғыда ақау болса, оны пайдалануға болмайды.
- Құрылғының бетін жабуға болмайды.
- Құрылғыны қуат желісінен ажыратқанда, оны сымынан емес, ашасынан тартыңыз.
- Құрылғыны өзіңіз бөлшектеп, жөндемеңіз.
- Жөндеу үшін авторизацияланған сервистік орталыққа хабаралсыңыз. Кәсіби емес жөндеу құрылғының сынудың әкеліп, пайдаланушыға зиян келтіруі мүмкін.

Техникалық сипаттамалар

- Моделі: EM-800.
- Желі параметрлері: 220-240 В, 50 Гц.
- Қуаты: 800 Вт.
- Қысымы: 5 бар.
- Кофейниктің көлемі: 250 мл.
- Суға арналған резервуардың көлемі: 400 мл.
- Тамшыларға арналған шешілмелі тұғырша.
- Қол капучинатор.
- Қолданылу аясы: тұрмыстық.

Құрылғының сұлбасы

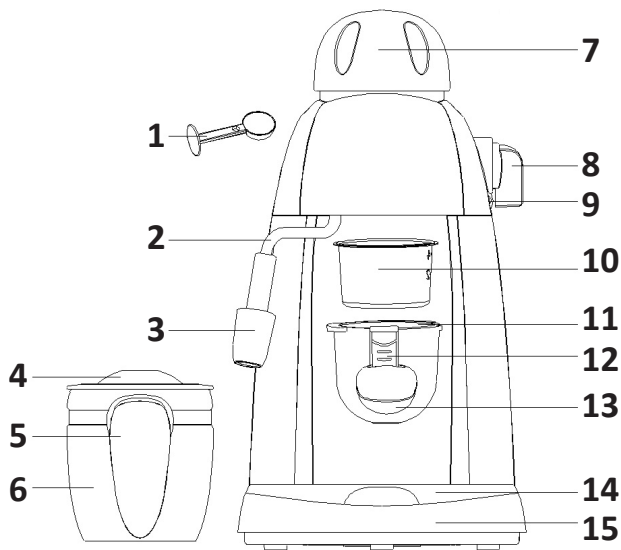

1. Өлшеу қасығы және кофені нығыздағыш.
2. Бу шығаратын саңылауы.
3. Капучиноға арналған қондырма.
4. Кофейниктің қақпағы.
5. Кофейниктің тұтқасы.
6. Кофейник.
7. Суға арналған резервуардың қақпағы.
8. Бу беруді реттегіш.
9. Жұмыс индикаторы.
10. Сүзгі.
11. Түтік.
12. Сүзгіні бекіткіш.
13. Түтіктің тұтқасы.
14. Тамшыларды жинастыруға арналған тұғырдың шешілмелі торшасы.
15. Тамшыларды жинауға арналған тұғыр.

Алғаш пайдаланар алдында

- Шешілетін барлық детальдарын тазалаңыз («Қызмет көрсету және күтім жасау» бөлімі). Барлық детальдарды өз орындарына орнықтырып салыңыз.
- Сүзгі дұрыс орныққандығына көз жеткізіп алыңыз. Кофейникті шешілмелі торшаға қойыңыз.
- «Эспрессо дайындау» және «Капучино дайындау» бөлімінде сипатталғандай кофе жасау процесін кофе қоспастан жүргізіңіз. Құрылғыны мұқият тазалау үшін осы рәсімді 2-3 рет қайталаңыз.

Пайдалану нұсқаулығы

Эспрессо дайындау

1. Кофе қайнатқыштың желіден ажыратылғанына және бу беруді реттегіштің «Өшір./Бу шығару» күйінде екеніне көз жеткізіңіз.
2. Суға арналған қақпақты сағат тіліне қарсы бағытта бұрап ашыңыз. Кофейниктің көмегімен резервуарға судың қажетті көлемін құйыңыз. Максималды деңгейден асыра су құюға болмайды.

ЕСКЕРТУ: кофейникте судың төрт деңгейлік межесі бар: максималды - 4 пиала, минималды - 2 пиала.

3. Суға арналған қақпақты сағат тілінің бағытымен бұрап жабыңыз.
4. Сүзгіні түтікке орнатыңыз, сүзгіні өлшеуіш қасықпен ұнтақталған кофеге толтырыңыз. Бір өлшемдік қасық кофенің бір пиаласына шақ келеді. Нығыздауыштың көмегімен кофені нығыздап басыңыз.

ЕСКЕРТУ: сүзгіде мынадай межелер бар: 2 пиала және 4 пиала.

5. Кофе қайнатқышқа сүзгімен бірге түтікті орнықтырыңыз. Ол үшін, оны кофе қайнатқыштың корпусындағы түтік ұясына төменнен жоғары қарай салыңыз, сонда түтік «Кірістіру» деген жазудың астында орналасады және түтікті сағат тіліне қарсы «Бекіту» белгісіне бұрады.
6. Кофейникті тұғырдың торшасына орнықтырыңыз.
7. Қуаттау сымын желіге қосыңыз. Бу беруді реттегішті «☕» күйіне келтіріңіз, индикатор жанатын болады. Шамамен 2 минут өткенде кофе кофейникке келіп түсе бастайды.
8. Кофенің қажетті мөлшерін алғаннан кейін бу беруді реттегішті «Кідірту» күйіне бұраңыз, сонда индикатор сөніп, кофе кофейникке түсуін тоқтатады. Кофейникті тұғырдан шешіп алыңыз да реттігішті резервуардан буды шығару үшін «Өшір./Бу шығару» қалпына бұраңыз.

НАЗАР АУДАРУ: кофе дайындау кезінде кофеқайнатқышты қараусыз қалдырмаңыз құрылғы қолмен басқаруды қажет етеді!

9. Сүзгіні алып тастамас бұрын немесе резервуардың қақпағын ашпас бұрын, резервуардағы қысымның төмендегеніне көз жеткізіңіз. Мұны істеу үшін бу беру реттегішті «Өшір./Бу шығару» қалпына келтіріп бұраңыз, бу сол бу шығаратын саңылаудан кетеді. Қысым басылғаннан кейін, сүзгі салқын-дағанша күтіңіз, содан кейін сүзгіні алыңыз немесе резервуардың қақпағын ашыңыз.
10. Кофе дайындау аяқталғаннан кейін түтікті сағат тілінің бағытымен бұрап алыңыз, содан кейін сүзгі бекіткішін басып, қалған кофені сүзгіден сарқып төгіп тастаңыз. Бөлшектер толығымен суығанша күтіңіз және оларды сумен шайыңыз (сүзгіні қайта орнату үшін ысырманы бастапқы күйіне қайтару керек).

Капучино дайындау

1. «Эспрессо дайындау» бөлімінде сипатталғандай эспрессо дайындаңыз.
2. Ыдысына сүттің қажетті деген көлемін құйыңыз. Тоңазытқыштан бүкіл сүтті

қолдану ұсынылады (ыстық емес).

ЕСКЕРТУ: диаметрі 70 ± 5 мм кем болмайтын ыдысты қолдану ұсынылады. Сүт көлемі ұлғаяды, сондықтан ыдыстың жеткілікті биіктігі бар екеніне көз жеткізіңіз.

3. Бу беруді реттегішті «☺» күйіне келтіріңіз, индикатор жанатын болады.
4. Бу шығаратын саңылаудың түбіне сүт құйылған ыдысты қойыңыз. Капучина-торды сүт құйылған ыдысқа шамамен 2 см етіп орнықтырыңыз. Шамамен 2 минут өткенде саңылаудан бу шығарады. Қажетті көлемге жеткенше сүт контейнерінің жеңіл қозғалыстарымен көбік қалыптастыру процесін басқарыңыз.
5. Жұмысты аяқтау үшін бу беруді реттегішті «Кідірту» күйіне бұраңыз. Резервуардағы буды шығарып тастау үшін ыдысты алып тастап, реттегішті «Өшір./Бу шығару» қалпына келтіріп бұраңыз.

ЕСКЕРТУ: бу беруді тоқтатқаннан кейін бу саптамасын дымқыл жөкемен абайлап тазалаңыз.

6. Дайын болған эспрессоға көбіктелген сүтті қосыңыз. Дәміне қарай қант қосыңыз.

ЕСКЕРТУ: кофеді күйіктің дәмі білінбес үшін қайтадан кофе дайындауға кіріспес бұрын құрылғыны суытыңыз.

Қызмет көрсету және күтім жасау

НАЗАР АУДАРУ: құрылғыны желіден ажыратып, тазалар алдында суытыңыз. Электр тогы соқпас үшін сымды, ашаныы немесе құрылғыны суға немесе сұйықтыққа батырмаңыз.

1. Құрылғының корпусын дақтарды кетіруге арналған дымқыл шүберекпен тазалап шығыңыз.

ЕСКЕРТУ: тазалауға спиртті немесе еріткіш затты қолдануға болмайды.

2. Сағат тілінің жүрсімен бұрап, түтікті шешіп алыңыз, ондағы кофе қалдықтарын кетіріңіз де сумен жуып тастаңыз.
3. Шешілетін барлық детальдарды жуыңыз да оларды мұқият кептіріңіз.

Қақты кетіру

1. Кофе қайнатқыш тиімді жұмыс істеп тұруы үшін оны әрбір 2-3 айда қақтан тазалау керек.
2. Резервуарға суды және қақтан тазартқышты максималды деңгейге дейін жеткізіп толтырыңыз (су мен құралдың қатынасы - 4:1). Қақтан тазартатын құралдың орнына лимон қышқылын қолдануға болады (лимон қышқылының 3 бөлігіне судың 100 бөлігін қосасыз).
3. Түтікті (кофе қоспаңыз) және кофе қайнатқышты орнына қойып, «Эспрессо дайындау» бөлімінде сипатталғандай етіп кофе әзірлеңіз.
4. Бу беруді реттегішті «☺» қалпына бұрыңыз, индикатор жанатын болады, 2 пиала кофе дайындаңыз (шамамен 60 мл). Бу беруін реттегішті «Өшір./Буды шығару» қалпына бұраңыз да 5 секундтай күтіңіз.
5. Бу беретін реттегішті «☺» қалпына келтіріп бұраңыз да 2 минут бойы буын шығарыңыз, содан кейін ғана құрылғыны тоқтату үшін бу беретін реттегішті «Өшір./Бу шығару» қалпына келтіріп бұраңыз. Қақты кетіруге арналған құралды резервуардың ішінде шамамен 15 минутқа қалдырыңыз.

6. Құрылғыны іске қосыңыз да 4-5-ші қадамдарды кем дегенде 3 мәрте қайталаңыз.
7. Бұды реттегішті «☺» қалпына келтіріп бұраңыз да ерітіндісі қосылған су кеткенше тазалаңыз.
8. Резервуарға суды максималды деңгейге дейін құйыңыз және (5 - қадамда сипатталғандай 15 минут күтпестен), резервуардағы су толығымен жойылғанша 4-5 қадамдарды кем дегенде 3 мәрте қайталаңыз.
9. Құрылғы тазартылғанына көз жеткізіп алу үшін 8-қадамды кем дегенде 3 мәрте қайталап шығыңыз.

Ықтимал проблемалар және олардың шешімі

Проблема	Себебі	Шешімі
Кофейниктен немесе қақпақтың астынан су ағады.	Кофейник дұрыс орнатылмаған.	Кофейниктің орталық нүктесі түтіктің саңылауымен сәйкес келетін етіп кофе қайнатқышты орнатыңыз.
	Резервуардағы судың көлемі «MAX» белгісінен артады.	Резервуардағы су «MIN» және «MAX» деңгейлерінің аралығында болуы керек.
Резервуардың металл бөліктерін тот басқан.	Қақты кетіретін құрал дұрыс емес және ол металл бөліктерін шірітеді.	Өндірушінің өзі ұсынған қақты кетіруге арналған құралды ғана пайдаланыңыз.
Кофе қайнатқыштың астыңғы жағынан су кетеді.	Суға арналған тұғырға су толған.	Тұғырдағы суды төгіп тастаңыз.
	Құрылғы ақаулы.	Авторизацияланған сервистік орталыққа хабарласыңыз.
Түтіктен су кетіп жатыр.	Кофе сүзгінің жиектеріне тиген.	Сүзгінің жиектерін тазартыңыз.
Эспрессода қышқыл (сірке) дәмі бар.	Қақты кетірген соң жеткіліксіз шайылған.	«Алғаш пайдаланар алдында» бөлімінде сипатталғандай етіп, құрылғыны жуыңыз.
	Кофені бұрыс сақтау.	Кофе салынған қаптама-сын мықтап жауып тоңазытқышта сақтаңыз.

Проблема	Себебі	Шешімі
Құрылғы жұмыс істемейді.	Қуат сымының ашасы розеткаға барынша толығымен салынбаған.	Қуат сымын розеткаға қосыңыз. Авторизацияланған сервистік орталыққа хабарласыңыз.
Бу саңылауы сүтті көпіртпейді.	Будың дайындығы индикаторы жанбай тұр (жасыл индикатор).	Будың дайындығы индикаторы (жасыл индикатор) жанғаннан кейін сүтті шайқаңыз.
	Ыдысы тым үлкен немесе мөлшері лайықсыз.	Сүтті көпірту үшін сопақ та биік ыдысты қолданыңыз.
	Сіз майсыздандырылған сүтті қолдандыңыз.	Қаймағы алынбаған немесе жартылай майсыздандырылған сүтті қолданыңыз.

Егер мәселені шешудің жоғарыда аталған әдістерінің ешқайсысы көмектеспесе, авторизацияланған сервистік орталыққа хабарласыңыз. Құрылғыны өзіңіз бөлшектемеңіз.

Монтаждау, сақтау, тасымалдау (көлікпен), сату және кәдеге жарату ережелері және шарттары

- Құрылғы қандайда бір монтаждауды немесе тұрақты бекітуді талап етпейді.
- Құрылғының сақталуы өндірушінің және тұтынушының жылытылып тұратын панажайларында өндірушінің қаптамасында 5°C бастап 40°C дейінгі температурада және ауаның салыстырмалы ылғалдылығы 80%-дан аспайтын жерлерде жүргізілуі тиіс. Панажайларда тотығуды туындататын агрессивті қоспалар (қышқылдардың, сілтілерді булары) болмауы тиіс.
- Құрылғыны құрғақ ортада тасымалдау керек.
- Құрылғы мұқият күтім жасауды қажет етеді, оны шаңның, ластың, соққылардың, ылғалдың, оттың және т.б. әсерінен сақтаңыз.
- Құрылғы Қазақстан Республикасының қолданыстағы заңнамасына сәйкес сатылуы тиіс.
- Құрылғыда ақаулық анықталған жағдайда дереу авторизацияланған сервистік орталыққа жүгініп хабарласыңыз немесе құрылғыны кәдеге жаратыңыз.
- Бұл бұйымды кәдеге жарату қалдықтарды қайта өңдеу жөніндегі жергілікті нормалар мен ережелерге сәйкес жүзеге асырылуы тиіс. Бұл өнімнің дұрыс кәдеге жаратылуын қамтамасыз ете отырып, қалдықтардың бақылаусыз тасталуы нәтижесінде қоршаған ортаға және адам денсаулығына келтірілетін ықтимал зиянды болдырмауға және материалдық ресурстарды ұтымды пайдалануға көмектесесіз. Бұл өнімді қабылдау және жою пункттері туралы қосымша ақпаратты жергілікті муниципалды органдардан немесе тұрмыстық қалдықтарды шығаратын кәсіпорынан алуға болады.

Қосымша ақпарат

Өндіруші: Гуандун Синьбао Электрикал Эпплайнсис Холдингс Ко., Лтд.
Чжэнхэ оңтүстік тас жолы, Лэлю, Шуньдэ ауданы, Фошань қ., Гуандун пров.,
Қытай.
Қытайда жасалған.

Импортер / юр.лицо, принимающее претензии в Казахстане:
ТОО «DNS KAZAKHSTAN», г. Нұр-Сұлтан, пр. Сарыарқа, дом 12, офис 301С, Казахстан.
Импорттаушы / Қазақстан шағымдар қабылдайтын заңды тұлға:
«DNS KAZAKHSTAN» ЖШС, Нұр-Сұлтан қ., Сарыарқа даңғ., 12-үй, 301С-кеңсе, Қа-
зақстан.

Тауар Кеден Одағының техникалық регламентінің талаптарына сәйкес келеді:

- КО ТР 020/2011 «Техникалық құралдардың электр магниттік сәйкестілігі»;
- КО ТР 004/2011 «Төменвольтты жабдықтардың қауіпсіздігі туралы».

Тауар Еуразиялық экономикалық одақтың 037/2016 ЕАЭО ТР «Электр техникасы және радиоэлектроника бұйымдарында қауіпті заттардың қолданылуын шектеу туралы» техникалық регламентінің талаптарына сәйкес келеді.

Бұйымның сыртқы түр-сипаты және оның сипаттамалары алдын ала хабарланбай өзгерілуі мүмкін.

Құрылғының жиынтықтамасы алдын ала хабарланбай өзгертілуі мүмкін.

Интернеттегі мекенжайы:

www.dexr.club



Өндіріс күні пайдаланушы нұсқаулығының орыс тіліндегі нұсқасында көрсетілген.

V.1

Кепілдік талоны

SN/IMEI: _____

Кепілдікке қойылған күні: _____

Өндіруші кепілдік мерзімі ішінде құрылғының үздіксіз жұмыс істеуіне, сондай-ақ материалдар мен жинақтарда ақаулардың болмайтынына кепілдік береді. Кепілдік мерзімі өнімді сатып алған сәттен бастап саналады және тек жаңа өнімдерге қолданылады.

Кепілдік қызмет көрсету пайдаланушының нұсқаулығына сәйкес өнімді пайдалану шартымен кепілдік мерзімі ішінде тұтынушының кінәсіз істен шыққан элементтерді тегін жөндеуді немесе ауыстыруды қамтиды. Элементтерді жөндеу және айырбастау уәкілетті сервистік орталықтардың аумағында жүргізіледі.

Кепілдік мерзімі: 12 ай.

Пайдалану мерзімі: 24 ай.

Сервистік орталықтардың жаңартылған тізімі мына мекенжайда:
<https://www.dns-shop.ru/service-center/>



www.dexp.club