

DEXP

ПАЙДАЛАНУШЫ НҰСҚАУЛЫҒЫ

**DEXP мобильді
салқындатқышы
AC-PS08CH/W
AC-PS09CH/W**

Мазмұны

Құрылғының мақсаты	5
Қауіпсіздік техникасы ережелері	5
Пайдалану шарттары	6
Құрылғының сұлбасы	7
Орнату	8
Дұрыс орналасатын жерді таңдау	8
Ауа шығаратын құбыршекті орнату	9
Терезенің жанына орнату.....	10
Дренажды қосу	11
Басқару панелі	12
ҚБ пульті	13
Пайдалану жөніндегі нұсқаулық	14
Пайдалануды бастар алдында.....	14
ҚБ пультімен жұмыс істеу	15
Салқындату режимі	15
Құрғату режимі	15
Желдету режимі	15
Қосу таймері	15
Өшіру таймері	15
Қызмет көрсету және тазарту	16
Ауа сүзгісін тазалау	16
Сақтау.....	17
Ықтимал мәселелер және олардың шешімдері	17
Қателердің кодтары.....	18
Техникалық сипаттамалары	19
Жиынтықтама	19
Монтаждау, сақтау, тасу (тасымалдау), сатып өткізу және кәдеге жарату ережелері мен шарттары	20
Қосымша ақпарат	21

Құрметті сатып алушы!

Сізге «DEXP» сауда белгісімен шығарылатын өнімді таңдағаныңыз үшін алғыс білдіреміз. Біз Сізге сапаға, функционалдыққа және дизайнға қойылатын жоғары талаптарға сәйкес әзірленген және өндірілген бұйымдар мен құрылғыларды ұсынатынымызға қуаныштымыз. Пайдалануды бастар алдында Сіздің қауіпсіздігіңізге қатысты маңызды ақпарат, сондай-ақ өнімді дұрыс пайдалану

және оны күту жөніндегі ұсынымдарды қамтитын осы нұсқаулықты мұқият оқыңыз.

Осы Нұсқаулықтың сақталуын ойластырыңыз және бұйымды одан әрі қолданған кезде нұсқаулықты анықтамалық материал ретінде пайдаланыңыз.

Құрылғының тағайындалуы

Құрылғы тұрмыстық үй-жайлардағы ауаны салқындату, кептіру және желдетуге арналған.

Қауіпсіздік техникасы ережелері

- Орнату процесі осы нұсқаулыққа сәйкес жүргізілуі тиіс. Кепілдікті қызмет көрсетуге арналған құқықтан айырылмау үшін, құрылғыны орнатудың алдында нұсқаулықпен мұқият танысыңыз.
- Құрылғыны қоспас бұрын, онда көрсетілген кернеу жерге тұйықталған жергілікті электр желісінің кернеуіне сәйкес келетініне көз жеткізіңіз.
- Құрылғыны орнату және жерге тұйықтау білікті мамандармен жүргізілуі тиіс. Дұрыс емес орнату немесе жерге тұйықтау пайдаланушы өміріне және денсаулығына қауіп төндіре алады.
- Құрылғыны тегіс қатты бетке орнатыңыз. Бұл талапты сақтамау қалыпсыз дірілге, шуылға немесе құрылғының зақымдалуына әкеле алады.
- Құрылғының басқа заттармен бұғатталмағанына көз жеткізіңіз.
- Электр қуатының кәбілі зақымдалған жағдайда ауа баптағышты пайдаланбаңыз. Зақымдалған кәбілді ауыстыру сұрағы бойынша авторластырылған сервис орталығына жүгіңізіз.
- Ауа баптағышты ақаулы розеткаға қоспаңыз. Жалғастырғыш пен ұзартқыштарды пайдаланбаңыз.
- Ауа баптағышты келесі орындарға орнатпаңыз:
 - ашық жалынның жанында;
 - ауа баптағышқа су, май және химиялық белсенді заттардың шашырауы мүмкін аймақтарда;
 - тікелей күн сәулесінің әсер ету аймақтарында;
 - жуынатын және душ бөлмелерінің немесе жүзу бассейндердің жанында;
 - ылғалдылығы жоғары аймақтарда.
- Құрылғының жанына тез тұтанатын материалдарды немесе сұйықтықтарды орналастырмаңыз.
- Құрылғы жылжитуды оңайлату үшін роликтермен жабдықталған. Құрылғыны кілемде жылжитпаңыз және оны заттардан аунатпаңыз, өйткені бұл құрылғыны төңкеруі мүмкін.

- Құлағаннан кейін құрылғыны ашаның айқын зақымданулары немесе жұмыстағы ақаулары болған жағдайда қолданбаңыз. Құрылғыны дереу сөндіріңіз, оны желіден ажыратыңыз және авторластырылған сервис орталығына жүгініңіз.
- Құрылғыны сулы немесе ылғал қолмен ұстамаңыз.
- Құрылғыны ылғалдың әсерінен қорғаңыз.
- Құрылғы балалардың және, олардың қауіпсіздігі үшін жауапты болатын басқа тұлғалар бақылауды жүзеге асырайтын жағдайларды қоспағанда, физикалық, сенсорлы немесе ақыл-ой қабілеттері шектеулі тұлғалардың пайдалануына арналмаған. Балалардың құрылғымен ойнауына жол бермеңіз.
- Балалар ересектердің бақылаусыз құрылғыны тазартпауы және техникалық қызмет көрсетпеуі тиіс.
- Тазарту және қызмет көрсету алдында құрылғыны сөндіріңіз және желіден ажыратыңыз.
- Баусымды кілем жабынының немесе жиһаздың астына төсемеңіз.
- Құрылғының кіріс және шығыс саңылауларын бұғаттамаңыз.
- Құрылғыны және оның толымдаушыларын тек тағайындалуы бойынша қолданыңыз.
- Басқару панеліндегі батырмаларды саусақтан басқа ештеңемен баспаңыз.
- Құрылғыны бөлшектемеңіз және бекітілген бөлшектерін алмаңыз.
- Вилканы розеткаға салып немесе одан суырып, құрылғыны қоспаңыз және сөндірмеңіз. Басқару панеліндегі ажыратқышты әрқашан қолданыңыз.
- Кондиционерді тазарту үшін құрылғыға жанасуы мүмкін қауіпті химиялық заттарды қолданбаңыз. Құрылғыны спирт, интенсицидтер, бензин және т.б. сияқты жанғыш заттармен немесе буланумен қолданбаңыз.
- Ауа баптағыш әрқашан , оның ішінде тасымалдау кезінде де тік күйде болуы керек.
- Құрылғыны қуат беру желісінен ажырату кезінде бір қолмен ашаны ұстаңыз, қуат беру баусымын тартпаңыз.
- Құрылғыны қолданылмаса сөндіріңіз.
- Ауа баптағыштың ауа шығаратын торына қандай да бір заттардың түсуіне жол бермеңіз.
- Аспапқа отырмаңыз және оған ешқандай заттар қоймаңыз.
- Құрылғыны өз бетіңізше жөндеуге тырыспаңыз. Авторизацияланған сервис орталығына жүгініңіз.
- Желілік баусымның қызып кету қаупін болдырмас үшін оны әрдайым толығымен тарқатыңыз.
- Салқындатқыш қосылған электр қуат көзінің розеткасына басқа электр аспаптарын қоспаңыз.
- Құрылғыны өшіргеннен кейін оны қайта қоспас бұрын 3 минут күтіңіз.

Пайдалану шарттары

	Салқындату режиміндегі ең жоғары температура, °C	Салқындату режиміндегі ең төменгі температура, °C
Құрғақ термометр бойынша	35	18
Ылғалды термометр бойынша	24	12

Құрылғының тәсімі

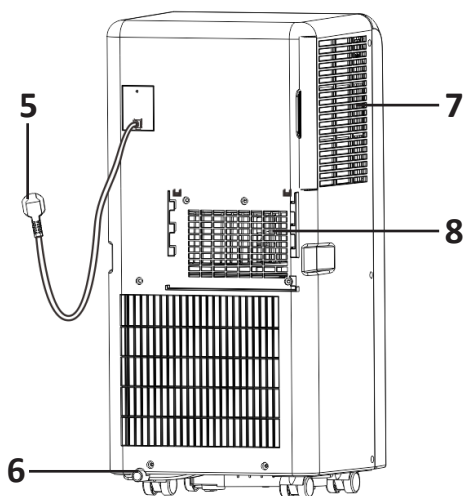
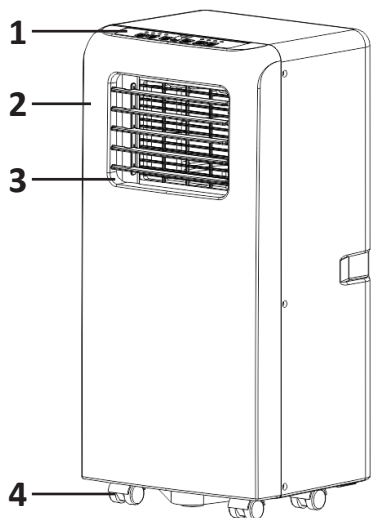

1. Басқару панелі.
2. Құрылғының алдыңғы бөлігі.
3. Ауа шығаратын тор.
4. Роликтер.
5. Қуат беру баусымы.
6. Дренаж саңылауы.
7. Ауа жинайтын саңылау.
8. Ауа шығарғыш саңылау.

НАЗАР АУДАРЫҢЫЗ!

Барлық кескіндер мен сұлбалар танысу мақсатында берілген және құрылғының нақты түрінен ерекшеленуі мүмкін.

Қондырғы

Дұрыс орналасқан жерін таңдау

- Шуылды және дірілдеуді барына азайту үшін, құрылғыны тегіс жабынға орнатуыңызға көз жеткізіңіз.
- Құрылғы жерге тұйықталған розетканың жанына орнатылуы, ал құрылғының артқы панелінде орналасқан дренаждық тесіктер бұғатталмауы тиіс.
- Құрылғы ауаны тиісінше желдетуді қамтамасыз ету үшін ең жақын қабырғаға кемінде 30 см қашықтықта орналасуы тиіс.
- Ауа жинайтын және ауа шығаратын саңылаулар жабылмауы тиіс.

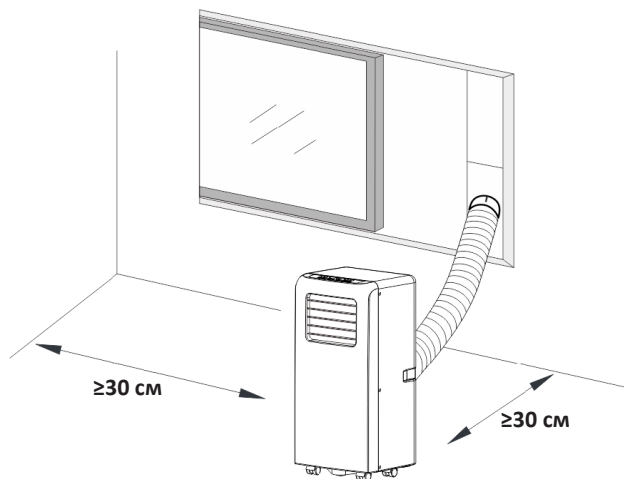

Ауа шығаратын құбыршекті орнату

1. Терезеге арналған коннектор мен құрылғы бейімдегішін шығаратын құбыршектің ұштарына бекітіңіз (1-сурет).
2. Құбыршекті құрылғының ауа шығаратын саңылауына салыңыз (2-сурет).
3. Құбыршектің екінші ұшын терезеге бағыттаңыз (3-сурет).

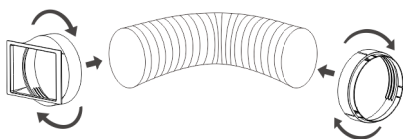

1-сурет

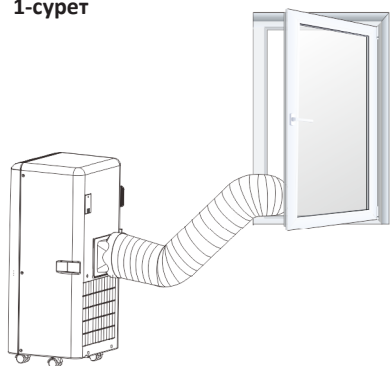

3-сурет

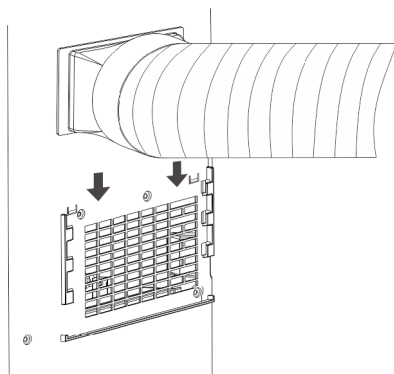

2-сурет

Терезенің жанына орнату

Орнатар алдында терезенің ең аз және ең жоғарғы өлшемдерін тексеріңіз.

1. Терезе жиынтығын терезеге орнатыңыз (4-сурет).
2. Терезе жалғастырғышының ұзындығын терезенің еніне немесе биіктігіне сәйкес реттеңіз және оны дюбелмен бекітіңіз (5-сурет).
3. Құбыршек коннекторын терезе жинағының саңылауына салыңыз (6-сурет).

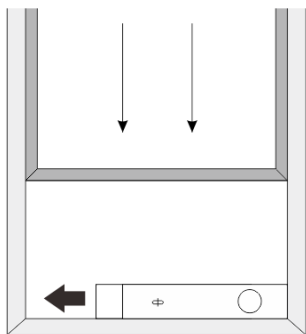

Терезенің мин. ені: 67,5 см
Терезенің макс. ені: 123 см

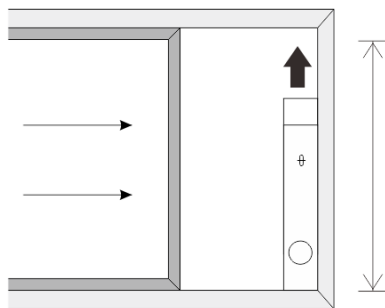

Терезенің мин. биіктігі: 67,5 см
Терезенің макс. биіктігі: 123 см

4-сурет

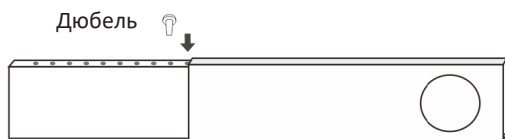

5-сурет

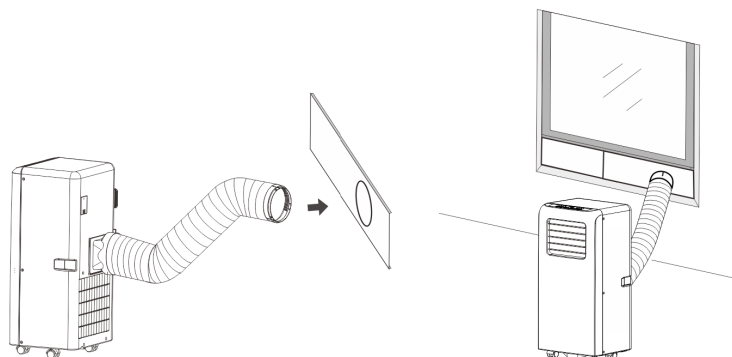

6-сурет

Дренажды қосу

- Дренаждық құбыршекті қосу үшін құрылғының артқы бөлігіндегі дренаждық тесіктің бітеуішін алып тастаңыз және құбыршекті тиісті ағытпаға жалғаңыз. Құбыршектің басқа ұшын конденсатты ағызу жерінің үстіне орналастырыңыз.
- Судың ағыуына кедергі жасайтын майысқан жерлердің болмауын бақылап, құбыршекті ағызу жағына бағыттаңыз.
- Құбыршектің ұшын ағызуға салыңыз және құбыршектің ұшы бұғатталмағанына және су ағыуға еркін кететініне көз жеткізіңіз.
- Дренаждық құбыршек қолданылмайды, дренаждық тесіктің бітеуішпен жабылмағанына көз жеткізіңіз.
- Салқындату және құрғату режимдерінде құрылғы бүріккіш қозғалтқышының көмегімен конденсатты автоматты түрде жояды. Егер ол зақымдалған жағдайда, сіз суды үздіксіз немесе үзілмелі шығаруды қолдана аласыз.
- Конденсатты науадан үздіксіз ағызуды пайдалану үшін, дренаж түтігін құрылғының төменгі жағындағы дренаж саңылауына қосыңыз.
- Конденсатты үзілмелі ағызуды пайдалану үшін "ТӨГУ" индикаторы жанған кезде дренаж түтігін дренаж саңылауына қосыңыз.

Назар аударыңыз: құбыршекті берік бекітілгеніне және жылыстамайтынына көз жеткізіңіз.

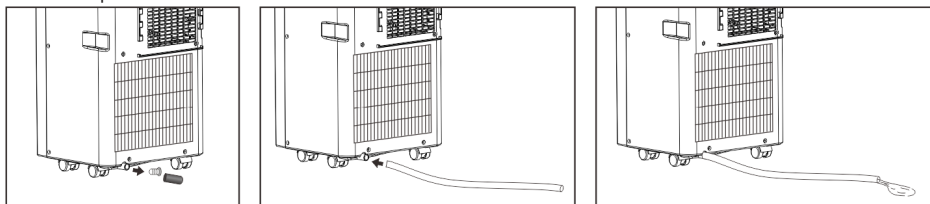

Суды жинауға арналған науа

Науадағы су деңгейі максималды деңгейге жеткенде, "ТӨГУ" индикаторы жанады.

1. Суды төгу үшін құрылғыны электр желісінен ажыратыңыз.
2. Құрылғыны абайлап ағызу жеріне көшіріңіз.
3. Төменгі ағызу тығынын алып тастаңыз және конденсатты төгіңіз.
4. Төменгі ағызу тығынын орнатыңыз.

Ескертпе: судың жылыстауын болдырмау үшін, төменгі дренаждық тесіктің бітеуішін қайтадан қоюды ұмытпаңыз.

Басқару панелі

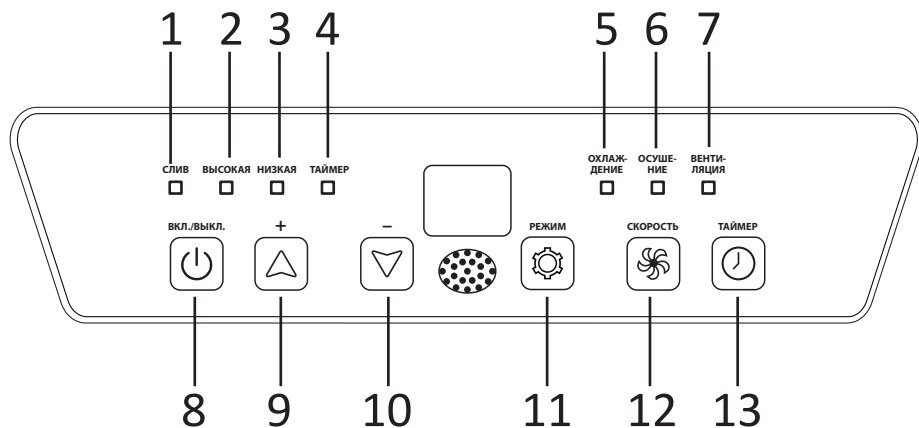

1. Конденсатты жинауға арналған науаның толу индикаторы.
2. Желдеткіш жұмысының жоғары жылдамдығының индикаторы.
3. Желдеткіш жұмысының төмен жылдамдығының индикаторы.
4. Таймер индикаторы.
5. Салқындату режимінің индикаторы.
6. Кептіру режимінің индикаторы.
7. Желдету режимінің индикаторы.
8. Қосу/сөндіру батырмасы.
9. Температураны ұлғайту батырмасы.
10. Температураны азайту батырмасы.
11. Режимді таңдау батырмасы.
12. Желдеткіш жылдамдығын таңдау батырмасы.
13. Таймер батырмасы.

ҚБ пульті

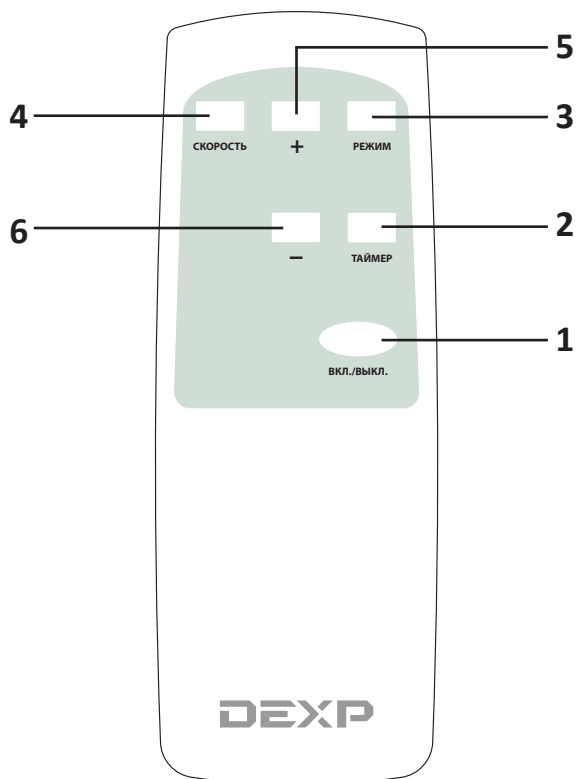

1. Қосу/сөндіру батырмасы.
2. Таймер батырмасы.
3. Режимді таңдау батырмасы.
4. Желдеткіш жылдамдығын таңдау батырмасы.
5. Температураны ұлғайту батырмасы.
6. Температураны азайту батырмасы.

Пайдалану жөніндегі нұсқаулық

Пайдалануды бастар алдында

1. Розеткаға ыңғайлы жақындауға болатындай ауа баптағышты орнатуға қолайлы орынды таңдаңыз.
2. Ауа шығаратын құбыршекті орнатыңыз және терезенің орнын реттеңіз.
3. Ағызатын құбыршекті жалғаңыз.
4. Құрылғыны электр желісіне қосыңыз.
5. Қосу/өшіру батырмасын басыңыз.

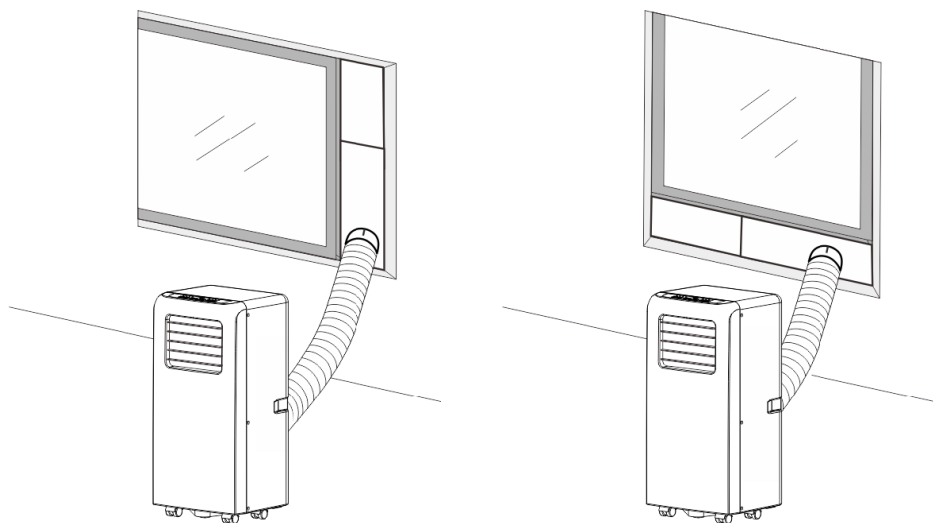

ҚБ пультімен жұмыс істеу

Салқындату режимі

1. «САЛҚЫНДАТУ» индикаторы жанғанша «РЕЖИМ» батырмасын басыңыз.
2. «+»/ «-» батырмаларының көмегімен қалаған бөлме температурасын орнатыңыз. Температураны 16 °С - 31 °С ауқымында белгілеуге болады.
3. Желдеткіштің жылдамдығын таңдау үшін «ЖЫЛДАМДЫҚ» батырмасын басыңыз: төмен немесе жоғары.

Құрғату режимі

1. «ҚҰРҒАТУ» индикаторы жанғанша «РЕЖИМ» батырмасын басыңыз.
2. Бұл режимде желдеткіштің жұмыс жылдамдығын және температураны теңшеу қолжетімсіз. Құрылғы температураны автоматты түрде бөлме температурасынан 2 °С төмен орнатады. Желдеткіш төмен жылдамдықта жұмыс істейді.

Ескертпе: барынша тиімді құрғату үшін терезелер мен есіктерді жабық ұстаңыз.

Желдету режимі

1. «ЖЕЛДЕТУ» индикаторы жанғанша «РЕЖИМ» батырмасын басыңыз.
2. Желдеткіштің жылдамдығын таңдау үшін «ЖЫЛДАМДЫҚ» батырмасын басыңыз: төмен немесе жоғары.

Қосу таймері

1. Салқындатқыш өшірулі болған кезде, қосу таймерін орнату үшін "ТАЙМЕР" батырмасын басыңыз.
2. «+»/ «-» батырмаларын пайдаланып, қосу уақытын орнатыңыз (0-ден 24 сағатқа дейін). Басқару тақтасында қосу уақыты көрсетіледі.
3. Теңшелімдерді растау үшін "ТАЙМЕР" батырмасын басыңыз, таймер индикаторы жанады.
4. Таймер функциясын өшіру үшін таймер индикаторы сөнгенше "ТАЙМЕР" батырмасын басыңыз.

Өшіру таймері

1. Салқындатқыш қосулы болған кезде, өшіру таймерін орнату үшін "ТАЙМЕР" батырмасын басыңыз.
2. «+»/ «-» батырмаларын пайдаланып, өшіру уақытын орнатыңыз (0-ден 24 сағатқа дейін). Басқару тақтасында өшіру уақыты көрсетіледі.
3. Теңшелімдерді растау үшін "ТАЙМЕР" батырмасын басыңыз, таймер индикаторы жанады.
4. Таймер функциясын өшіру үшін таймер индикаторы сөнгенше "ТАЙМЕР" батырмасын басыңыз.

Қызмет көрсету және тазарту

- Тазартудың немесе қызмет көрсетудің алдында құрылғыны әрқашан электр желісінен ажыратыңыз.
- Құрылғыны тазарту үшін жанғыш сұйықтықтарды немесе химикаттарды қолданбаңыз.
- Құрылғыны ағынды судың астында жууға болмайды.
- Егер қуат көзі тазарту кезінде зақымдалса, құрылғыны қолданбаңыз. Зақымданған қуаттау баусымы тек авторландырылған сервис орталығында ауыстырылуы тиіс.
- Суды жинауға арналған науаны зеңнің пайда болуын болдырмау үшін «ТӨГУ» қатесі пайда болғаннан кейін бірден және сақтаудың алдында бірден төгу керек.
- Түксіз ылғалды шүберекті және жұмсақ жуғыш құралды қолданып, құрылғыны тазартыңыз. Құрылғыны түксіз шүберекпен құрғатып сүртіңіз.
- Үйіңізде үй жануарлары болса, құрылғының ішіне жүннің кіруін болдырмау үшін торларды сүртіп тұрыңыз.
- Корпусын және алдыңғы панельді жылы суы және жуғыш құралы бар ерітіндіге дымқылданған шүберекпен жуу керек.
- Құрылғыны жақсылап сүртіңіз және құрғатып сүртіңіз.
- Ешқашан алдыңғы панель үшін агрессивті жуғыш құралдарды, балауызды немесе полирольді қолданбаңыз.
- Басқару элементтерін сүртудің алдында шүберектегі артық суды міндетті түрде сығыңыз.
- Басқару элементтерінің ішіндегі немесе айналасындағы артық су құрылғыны зақымдай алады.

Ауа сүзгісін тазалау

Құрылғының оңтайлы жұмысы үшін ауа сүзгісін 2 апта сайын міндетті түрде тазартыңыз.

1. Ауа жинағыштың торын ашыңыз және ауа сүзгісін алыңыз.
2. Ауа сүзгісін бейтарап жуғыш затпен жылы суда (40 °C) тазартып, көлеңкеде кептіріңіз.
3. Сүзгіні орнына қойыңыз.

Назар аударыңыз: сүзгісіз құрылғыны қолданбаңыз, өйткені құрылғы бітелуі мүмкін, бұл өнімділікті төмендетеді.

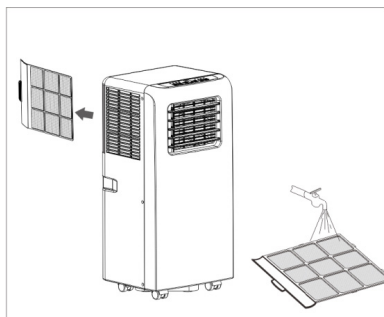

Сақтау

- Суды жинау үшін науадағы суды төгіңіз.
- Құрылғыны құрғату және зеңнің түзілуін болдырмау үшін құрылғыны желдету режимінде бірнеше сағатқа қосыңыз.
- Құрылғыны сөндіріп, оны желіден ажыратыңыз.
- Ауа сүзгісін тазартыңыз және оны мұқият құрғатудан кейін орнына орнатыңыз.
- Сақтаудың алдында ҚБ пультінен батареяны алып шығарыңыз.
- Құрылғыны қараңғы салқын жерде сақтаңыз. Құрылғыны жылудың немесе тікелей күн сәулесінің әсеріне ұшыратпаңыз, өйткені бұл құрылғының қызмет ету мерзімін қысқартуы мүмкін.

Ықтимал мәселелер және олардың шешімдері

Ақау	Ықтимал себебі	Шешім
Құрылғы қуат көзі батырмасын басқан кезде қосылмайды	“ТӨГУ” индикаторы жыпылықтайды	Суды жинауға арналған науа толды. Суды ағызыңыз
	Салқындату режимінде бөлмедегі температура белгіленген температурадан төмен	Басқа температураны орнатыңыз
Салқындатудың қуаты жеткіліксіз	Ауа жинайтын саңылау бұғатталды.	Құрылғыны ажыратыңыз және ауа жинайтын саңылауды тазартыңыз
	Ауа өткізгіш құбыршек қосылмаған немесе бұғатталған	Құрылғыны ажыратыңыз және ауа шығаратын құбыршекті тазартыңыз
	Жоғары температура мәні орнатылды	Белгіленген температура мәнін азайтыңыз
	Үй-жайда терезелер мен есіктер ашылған	Үй-жайдағы барлық терезелер мен есіктерді жабыңыз
	Үй-жайдағы басқа жылу көздері	Жылы көздерін сөндіріңіз немесе алып тастаңыз
Құрылғы қатты шуылдайды және жұмыс кезінде дірілдейді	Құрылғы тегіс емес бетте тұр	Құрылғыны тегіс жабынға орнатыңыз
Құрылғы шуылдайтын дыбыс шығарады	Дыбыс құрылғының ішінде салқын агенттің ағынымен туындады	Бұл қалыпты құбылыс

Қателердің кодтары







Қате коды	Мәні	Шешім
E0	Бөлме температурасы қадағасының қатесі	Қадағаны ауыстырыңыз
E1	Конденсатордың температура қадағасының қателігі	Қадағаны ауыстырыңыз
E2	Су жинау науасы салқындату режимінде толған	Бітеуішті алып тастаңыз және суды төгіңіз
E3	Булағыштың температура қадағасының қателігі	Қадағаны ауыстырыңыз

Ескертпе: жоғарыда аталған ақаулықтардың біреуі туындаса, құрылғыны өшіріңіз және қуат көзі сымын желіден ажыратыңыз. Авторландырылған сервис орталығына жүгініңіз.

Техникалық сипаттамалары

Үлгісі	AC-PS08CH/W	AC-PS09CH/W
Қуат параметрлері	220-240 В~, 50 Гц, 1 фаза	
Номиналды тұтынатын қуаты (Вт)	880	980
Номиналды тоқ (А)	4.0	4.4
Салқын өнімділік (БТЕ/сағ)	8 000	9 000
Салқындату режиміндегі қуат (кВт)	2,3	2,55
Энергия тиімділігінің класы	A	A
Құрғату (л/сағ)	0,8	1,0
Ауа шығыны (м³/сағ)	250	
Шуыл деңгейі (дБА)	≤65	
Салқындатқыш агент	R410A	R410A
Жұмыс температурасы (°C)	16-31	
Судан қорғаныс дәрежесі	IP20	IP20
Құрылғының габариттері (мм)	330 x 280 x 680	

Жиынтықталымы

Бөлшек	Сипаттамасы	Саны
	Құрылғының бейімдегіші	1 дана
	Ауа шығаратын құбыршек	1 дана
	Терезеге арналған коннектор	1 дана
	Дюбель	2 дана
	ҚБ пульті	1 дана
	Қуаттандыру элементтері	2 дана

Монтаждау, сақтау, тасу (тасымалдау), сатып өткізу және кәдеге жарату ережелері мен шарттары

- Құрылғыны монтаждау ережелері және шарттары «Орнату» бөлімінде сипатталған.
- Құрылғы қаптамасында өндірушінің және тұтынушының жылытылатын орынжайларында ауа температурасы 5 °C бастап 40 °C дейін және ауаның салыстырмалы ылғалдылығы 80 % аспайтын кезде сақталуы тиіс. Орынжайларда тоттануды тудыратын агрессивті қоспалар (қышқылдардың, сілтілердің булары) болмау керек.
- Құрылғының дұрыс тасымалдауын қамтамасыз ету үшін келесі талаптарды орындау қажет:
 - егер ондайлар бар болса, құрылғының барлық ішкі керек-жарақтарын шығарып алыңыз және оларды бөлек қаптаңыз;
 - оның жұмысқа қабілеттігін және сыртқы көрінісін сақтау үшін құрылғының дұрыс қапталғанына көз жеткізіңіз (ірі габаритті техниканы сынды жерлерінде гофрланған қатырмадан жасалған төсемдері бар полиэтилен немесе көпіршікті қабықшаға орау керек);
 - оның көлік құралы бойынша жылжуын болдырмау үшін құрылғыны белбеулермен сенімді түрде бекітіңіз;
 - сыртқы ортаның әсерін толығымен болдырмау үшін жабылған көлікті ғана пайдаланыңыз;
 - тиеу-түсіру жұмыстарын орындаған кезде қаптамамен барынша ұқыптылықты қамтамасыз етіңіз.
- Құрылғыны ұқыппен қолдануды талап етеді, оны шаңның, кірдің, соққылардың, ылғалдың, оттың және т. б. әсерінен қорғаңыз.
- Құрылғыны сату жергілікті заңнамаға сәйкес жүргізілуі керек.
- Бұйымның қолдану мерзімі аяқталғаннан кейін, оны әдеттегі тұрмыс қалдықтарымен бірге лақтыруға болмайды. Мұның орнына, оны федералдық немесе жергілікті заңнамаға сәйкес кейінгі қайта өңдеу мен кәдеге жарату үшін тиісті электр және электрондық жабдықтарды қабылдау орнына кәдеге жарату керек. Осы бұйымды кәдеге дұрыс жаратуды қамтамасыз ете отырып, сіз табиғи ресурстарды сақтауға көмектесесіз және тиісінше қолданбау салдарынан қоршаған ортаға және адамдардың денсаулығына келтірілуі мүмкін нұқсанның алдын аласыз. Осы бұйымды қабылдау және кәдеге жарату пункттері туралы толығырақ ақпаратты жергілікті муниципалды органдардан немесе тұрмыстық қоқысты шығаратын кәсіпорыннан ала аласыз.
- Құрылғының жиынтығына кіретін батареялардың қызмет ету мерзімі аяқталғаннан кейін оларды қалған тұрмыстық қалдықтармен бірге тастамаңыз. Құрылғыны және батареяларды кәдеге жарату қалдықтарды бақыланбайтын шығарудың нәтижесінде қоршаған ортаға әлеуеттік зиян келтіруді болдырмау үшін қалдықтарды қайта өңдеу бойынша жергілікті нормалар мен ережелерге сәйкес жүргізілуі тиіс.
- Құрылғы ақаулығын анықтаған кезде дереу авторландырылған сервистік орталыққа жүгіну немесе құрылғыны кәдеге жарату керек.



Қосымша ақпарат

Өндіруші: Чжуншань Чанхун Электрик Ко., Лтд.
Наньтоу Роуд Миддл, Наньтоу, Чжуншань қ., Гуандун пров., Қытай.

Импортер / юр. лицо, принимающее претензии в Казахстане:

ТОО «ДНС КАЗАХСТАН», г. Нур-Султан, р-н Сарыарқа, пр-т Сарыарқа, зд. 12, Казахстан.

Импорттаушы / Қазақстанда шағымдар қабылдайтын заңды тұлға:

«DNS QAZAQSTAN (ТОО ДНС КАЗАХСТАН)» ЖШС

«DNS QAZAQSTAN (ДНС КАЗАХСТАН)» ЖШС, Нұр-Сұлтан қаласы, Сарыарқа ауданы, Сарыарқа даңғылы, 12 ғимарат, Қазақстан. (г. Нур-Султан, р-н Сарыарқа, пр-т Сарыарқа, зд. 12, Казахстан)

Қытайда жасалған.

Тауар Кеден одағының келесі техникалық регламентінің талаптарына сәйкес келеді:

- КО ТР 004/2011 «Төмен вольтті жабдықтың қауіпсіздігі туралы»;
- КО ТР 020/2011 «Техникалық құралдардың электрмагниттік үйлесімдігі».

Тауар ЕЭО ТР 037/2016 «Электр техника және радиоэлектроника бұйымдарында қауіпті заттарды қолдануды шектеу туралы» Еуразиялық экономикалық одағының техникалық регламенті талаптарына сәйкес келеді.

Айрықшаламалар, өнім туралы ақпарат, оның жиынтықтамасы және функционалы пайдаланушыға алдын ала ескертусіз өзгертілуі мүмкін.

Интернеттегі мекенжайы: www.dexp.club



Өндіріс күні пайдаланушы нұсқаулығының орыс тіліндегі нұсқасында көрсетілген V.1

Кепілдік талоны

SN/IMEI: _____

Кепілдікке қойған күні: _____

Өндіруші құрылғының кепілдік мерзімінің ішінде үздіксіз жұмыс істеуіне, сондай-ақ материалдары мен құрастырылуында ақаулардың жоқтығына кепілдік береді. Кепілдік мерзімі өнімді сатып алған сәттен бастап есептеледі және тек жаңа өнімдерге қолданылады.

Кепілдікті қызмет көрсетуге, пайдаланушы нұсқаулығына сәйкес өнімді пайдалану шартымен, кепілдік мерзімі ішінде тұтынушының кінәсінен болмаған істен шыққан элементтерді тегін жөндеу немесе ауыстыру кіреді. Элементтерді жөндеу немесе ауыстыру уәкілетті сервис орталықтарының аумағында жүргізіледі.

Кепілдік мерзімі: 12 ай.

Пайдалану мерзімі: 24 ай.

Жұмыс істеп тұрған сервис орталықтарының мекенжайы:

<https://www.dns-shop.ru/service-center/>

Кепілдікті міндеттемелер және тегін сервистік қызмет көрсету тауарлардың жиынтығына кіретін төменде аталып өткен керек-жарақтарға қолданылмайды, егер оларды ауыстыру бұйымды бөлшектеумен байланысты болмаса:

- ҚБП (қашықтықтан басқару пульті) арналған қуат көзінің элементтері (батареялар).
- Жалғағыш кәбілдер, антенналар және оларға арналған жалғастырғыштар, құлаққаптар, микрофондар, HANDS-FREE құрылғылары; әртүрлі типтегі ақпарат тасымалдағыштар, жиынтықта жеткізілетін бағдарламалық жасақтама (БЖ) және драйверлер (бұйымды қатты магнит дискілеріндегі жинақтағышқа алдын ала орнатылған БЖ қоса алғанда, бірақ онымен шектелмей), сыртқы енгізу-шығару құрылғылары және манипуляторлар.
- Тысқаптар, сөмкелер, белдіктер, тасымалдауға арналған баулар, монтаждау құрылғылары, құралдар, бұйымға қоса берілетін құжаттама.
- Табиғи тозуға ұшырайтын шығын материалдары мен бөлшектер.



Өндіруші келесі жағдайларда кепілдік міндеттемелерін өзіне жүктемейді:

- Кепілдік мерзімі аяқталғанда.
- Егер жеке (тұрмыстық, отбасылық) қажеттіліктерге арналған бұйым кәсіпкерлік қызметпен айналысу үшін, сондай-ақ өзінің тікелей арналымына сай келмейтін өзге мақсаттарда қолданылған болса.
- Өндіруші бұйымды пайдалану кезінде пайдаланушы нұсқаулығының талаптарын бұзу, бұйымды орнату және оған қызмет көрсету жөніндегі ұсынымдарды, іске қосу қағидаларын (бұйымның өзіне де, онымен түйіскен бұйымдарға да сәйкес келмейтін желілік кернеу әсерінің нәтижесінде туындаған қысқа тұйықталулар), бұйымды сақтау және тасымалдау кезінде бұйым иесі және/немесе үшінші тұлғалар шеккен ықтимал материалдық, моральдық және өзге де залал үшін жауапты болмайды.
- Барлық механикалық зақымданулар: өнімді пайдалану барысында алынған кетіктер, жарықтар, деформациялар, соққы іздері, майысқан, жаншылған жерлер және т.б.
- Мұндай жұмыстарды жүргізуге уәкілетті жоқ адамдардың бөгде түрлендірулері, рұқсатсыз жөндеу іздері бар. Егер ақаулық бұйымның құрылымының немесе сұлбасының өзгеруінен, Өндірушімен қарастырылмаған сыртқы құрылғылардың қосылуынан, Ресей Федерациясының заңнамасына сәйкес сәйкестік сертификаты жоқ құрылғыны пайдалануынан туындаған болса.
- Егер бұйымның ақаулығы еңсерілмейтін күштің әсерінен (табиғи апаттар, өрт, су тасқыны, жер сілкінісі, тұрмыстық факторлар және Өндірушіге тәуелді емес басқа жағдайлар) немесе Өндіруші болжай алмайтын үшінші тұлғалардың әрекеттерінен туындаса. ақаулық бұйымның толық немесе ішінара істен шығуына әкелетін, бұйымның ішіне бөгде заттардың, бөтен денелердің, заттардың, сұйықтықтардың, жәндіктердің немесе жануарлардың енуінен, агрессивті ортаның әсерінен, жоғары ылғалдылықтан, жоғары температурадан туындаған.
- Бұйымды сәйкестендіруі (сериялық нөмірі) жоқ немесе сәйкес келмейді. егер зақымданулар (кемшіліктер) зиянды бағдарламалық жасақтаманың әсерінен туындаса; БЖ жеткізушісінің осы қызметті ұсынуының болмауына байланысты, бұйымның бағдарламалық ресурстарына қолжетімділіктің болмауына әкеп соққан құпиясөздерді (кодтарды) орнату, ауыстыру немесе жоюмен туындаған жағдайда.
- Егер жұмыстың ақаулары қуаттандырушы, кәбілдік, телекоммуникациялық желілердің, радиосигнал қуатының стандарттарға немесе техникалық регламенттерге сәйкес келмеуінен, оның ішінде рельеф ерекшеліктерінен және басқа да осыған ұқсас сыртқы факторлардан, бұйымды желінің әрекет ету шекарасында немесе желінің әрекет ету аймағынан тыс жерде пайдаланылуынан туындаған болса.
- Егер зақымданулар бейстандартты (түпнұсқалық емес) және/немесе сапасыз (зақымдалған) шығыс материалдарын, керек-жарақтарды, қосалқы бөлшектерді, қуаттандыру элементтерін, әртүрлі типтегі ақпарат тасымалдағыштарды (CD, DVD дискілерді, жад карталарын, SIM-карталарын, картридждерді қоса алғанда) пайдаланудан туындаса.
- Егер кемшіліктер сәйкес келмейтін контентті алумен, орнатумен және пайдаланумен туындаса (әуендер, графика, бейнетүсірілімдер және басқа файлдар, Java қосымшалары және оған ұқсас бағдарламалар).
- Осы бұйыммен түйіндесіп жұмыс істейтін басқа жабдыққа келтірілген залал.



www.dexp.club