

DEXP

ПАЙДАЛАНУШЫ НҰСҚАУЛЫҒЫ

DEXP FPC-800 тағамдық процессоры



Мазмұны

Құрылғының мақсаты	5
Сақтық шаралары	5
Құрылғы сұлбасы	7
Пайдалану жөніндегі нұсқаулық	8
Маңызды ақпарат	8
Құрылғыны орнату	8
Саптамалардың сипаттамасы	11
Қамырды бекіту	11
Тегістеу қондырғысы	11
Шектегіш қондырмасы мен үккіштің қондырмасы	11
Сүйек кескіш	12
Тазалау және күтім жасау	12
Маңызды проблемалар және оларды шешу жолдары	12
Техникалық сипаттамалар	13
Монтаждау, сақтау, тасымалдау (көлікпен), өткізу және кәдеге жарату ережелері және шарттары	13
Қосымша ақпарат	14

Құрметті сатып алушы!

«DEXP» маркасымен жасап шығарылатын өнімдерді таңдағаныңыз үшін сізге алғысымызды білдіреміз.

Біз жоғары сапаға, функционалдылыққа және дизайнға қойылатын талаптарға сәйкес әзірленген және жасап шығарылған бұйымдарды және құрылғыларды ұсынғанымызға қуаныштымыз. Пайдаланар алдында қауіпсіздігіңізге қатысты маңызды ақпаратты, сондай-ақ осы өнімді дұрыс пайдалану және оған күтім жасау бойынша ұсыныстарды қамтитын осы нұсқаулықты мұқият оқып шығыңыз. Осы Нұсқаулықты күтіп ұстаңыз және өнімді болашақта пайдаланғанда оны анықтамалық материал ретінде пайдаланыңыз.

Құрылғының арналуы

Азық-түлік процессоры тамақ өнімдерін өңдеуге арналған. Бұл құрылғы әртүрлі ас үй құрылғыларының функцияларын біріктіреді.

Сақтық шаралары

1. Құрылғыны іске қоспас бұрын, онда көрсетілген кернеу жергілікті жерге тұйықталған электр желісінің кернеуіне дәл сәйкес келетініне көз жеткізіңіз.
2. Құрылғының барлық элементтері тиісті түрде орнатылғанына көз жеткізіңіз. Бұл аспап жабдықталған арнайы предохранителем бояудың аспапты қосу кезінде жөнсіз орнату қандай да бір элементі.
3. Азық-түлік процессорына өнімдерді итеру үшін ешқашан бөгде заттарды (пышақтар, ас құралдары) пайдаланбаңыз, құрылғымен бірге келетін арнайы итергішті қолданыңыз. Өнімдерді қолыңызбен итермеңіз.
4. Жарақат алмау үшін құрылғының пышақтары мен саптамаларын қолданған кезде абай болыңыз. Пышақтар өте өткір.
5. Жұмыс кезінде аспаптың кейбір жерлері қызуы мүмкін.
6. Тамақ процессорының ыдысын шығармас бұрын құрылғы толығымен тоқтағанына көз жеткізіңіз.
7. 6. "Техникалық сипаттамалар" тармағында көрсетілген құрылғы сыйымдылығының шектеулерін сақтаңыз.
8. Бұл құрылғыны тікелей су көзінің жанында қолданбаңыз.
9. Құрылғыны ешқашан ағын судың астында қалдырмаңыз, оны толығымен суға батырмаңыз, бүкіл құрылғыны тазарту үшін ыдыс жуғыш машинаны пайдаланбаңыз.
10. 9. Құрылғыны және қуат сымын қыздырғыш элементтердің, газ конфоркаларының және т. б. жанына қоймаңыз.
11. Тек түпнұсқалы керек-жарақтарын пайдаланыңыз.
12. Құрылғыны сымынан тартып тасымалдаңыз. Құрылғының сымын майыстырмаңыз және онымен құрылғыны орамаңыз.
13. Қуаттау сымы үстел тақтасының шетінде майысып қалуына немесе ыстық бедерлерге жанасып тұруына жол бермеңіз.
14. Жұмыс істеп тұрған кезінде құрылғыны қараусыз қалдыруға болмайды. Сыртқы таймерлерді және қашықтан басқару жүйелерін қолдануға болмайды.

15. Қолданып болған соң құрылғыны үнемі өшіріңіз.
16. Құрылғыны өткір заттардың, қырғыш заттардың және оны зақымдауы мүмкін басқа да объектілердің әсерінен қорғаңыз.
17. Электр тогынан жарақат алмау үшін құрылғыны өз бетіңізбен бөлшектеп ашуға болмайды. Авторизацияланған сервистік орталыққа хабарласыңыз.
18. Жерге құлағаннан кейін, сондай-ақ аспаптың немесе электрмен қуаттау сымның көзге көрінетін зақымдануы болған кезде құрылғыны пайдалануға болмайды. Авторизацияланған сервистік орталыққа хабарласыңыз.
19. Бұл құрылғы тек тұрмыстық мақсаттарда пайдалануға арналған. Құрылғыны тек мақсатына сәйкес пайдалану керек.
Құрылғы коммерциялық мақсаттарға пайдалануға арналмаған.
20. Бұл құрылғы балалардың және физикалық, сенсорлық немесе ақыл-ой қабілеттері шектеулі адамдардың, олардың қауіпсіздігіне жауапты бақылау жүргізетін басқа жандар жүзеге асырған жағдайларды қоспағанда, пайдалануына арналып жасалмаған. Балаларға бұл құрылғымен ойнауға рұқсат бермеңіз.

Құрылғының сұлбасы

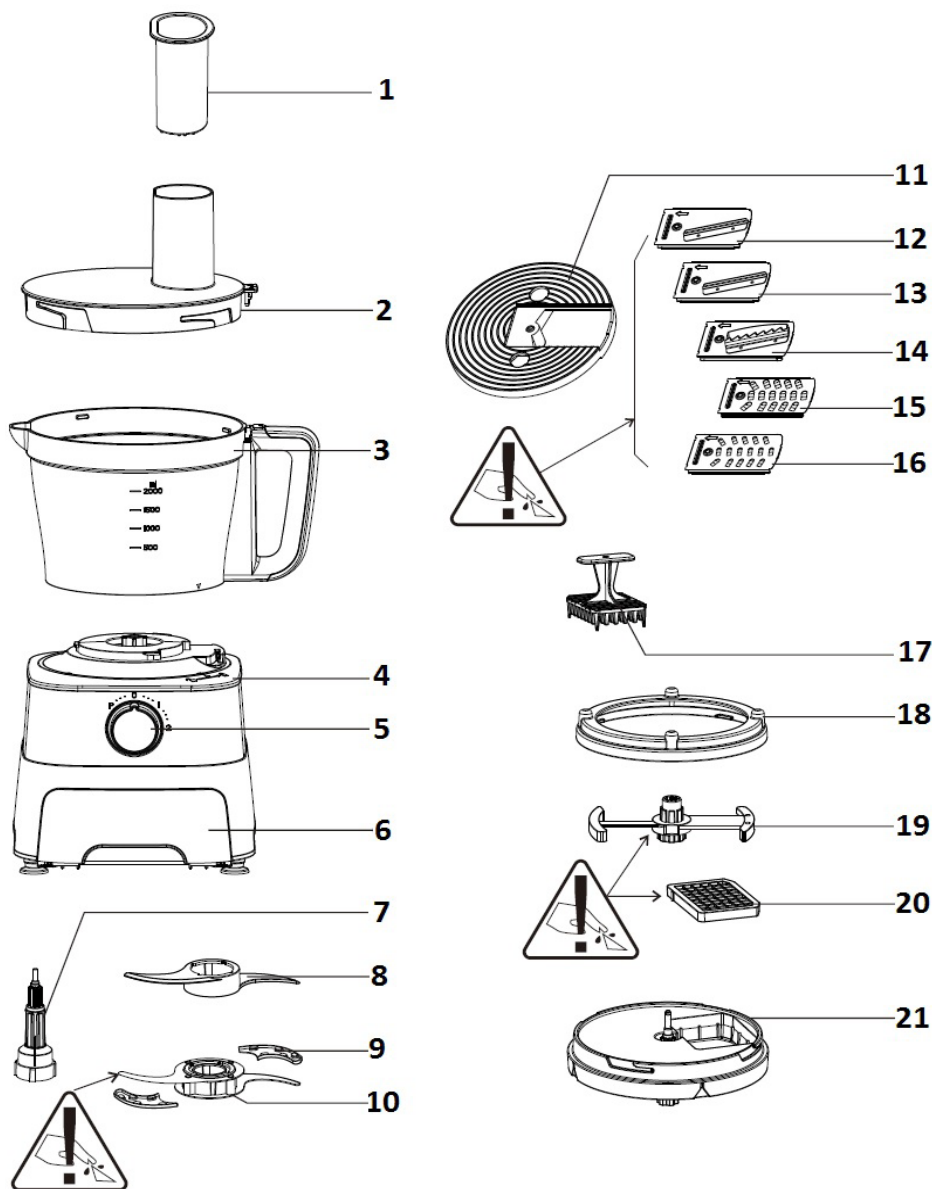

1. Нығыздауыш.
2. Тостағанның қақпағы.
3. Астау.
4. Моторлық блок.
5. 9. Жылдамдықты реттегіш.
6. Пышақтарды сақтауға арналған бөлік.
7. Жетекші білік.
8. Кеббе қондырмасы.
9. Кесетін пышақтарға арналған қорғаныс төсемдері.
10. Кесетін жүздер.
11. Саптамаларға арналған Диск.
12. Шағын шектегіш.
13. Үлкен шектегіш.
14. Фри картобына арналған үккіш.
15. Үлкен Үгіткіш.
16. Ұсақ үккіш.
17. Торды тазалауға арналған бөлшек 20.
18. Диск қақпағы 21.
19. Кесуге арналған пышақ.
20. Кесуге арналған торлы табақ.
21. Саптамаға арналған Диск 20.

Пайдалану жөніндегі нұсқаулық

Маңызды ақпарат

1. Бұл құрылғы қызып кетуден қорғаумен жабдықталған. Егер құрылғының температурасы тым жоғары болса, құрылғы автоматты түрде өшеді. Құрылғы қозғалтқышты салқындатқаннан кейін жұмысын жалғастырады (орта есеппен 30 минут).
2. Үздіксіз пайдаланудың ұсынылатын уақыты-1 минут. Құрылғы 1 минут үздіксіз жұмыс істегеннен кейін, құрылғыны 2 минут (бөлме температурасына дейін) суытыңыз. Мұндай режимде құрылғыны қайта пайдаланудың максималды саны 2 еседен аспауы керек.

Құрылғыны орнату

Пышақтарды қолданған кезде абай болыңыз

1. Құрылғыны тегіс тұрақты бетке орналастырыңыз.
2. Ыдысты құрылғының қозғалтқыш блогына қойып, оны бекіту үшін сағат тіліне қарсы бұраңыз.
3. Тостағанның ішіне айналмалы білікті тік қойыңыз. Саңылауларды сақтау бөлімін ашып, қажетті саптаманы таңдаңыз. Таңдалған саптаманы 1-суретте көрсетілгендей 7 айналмалы білікке орнатыңыз (8, 10 саптамалары үшін). 12-16 саптамалары үшін алдымен таңдалған саптаманы арнайы 11 дискіге бекітіңіз, содан кейін дискіні 7 айналмалы білікке орнатыңыз (қараңыз. Сурет 2).

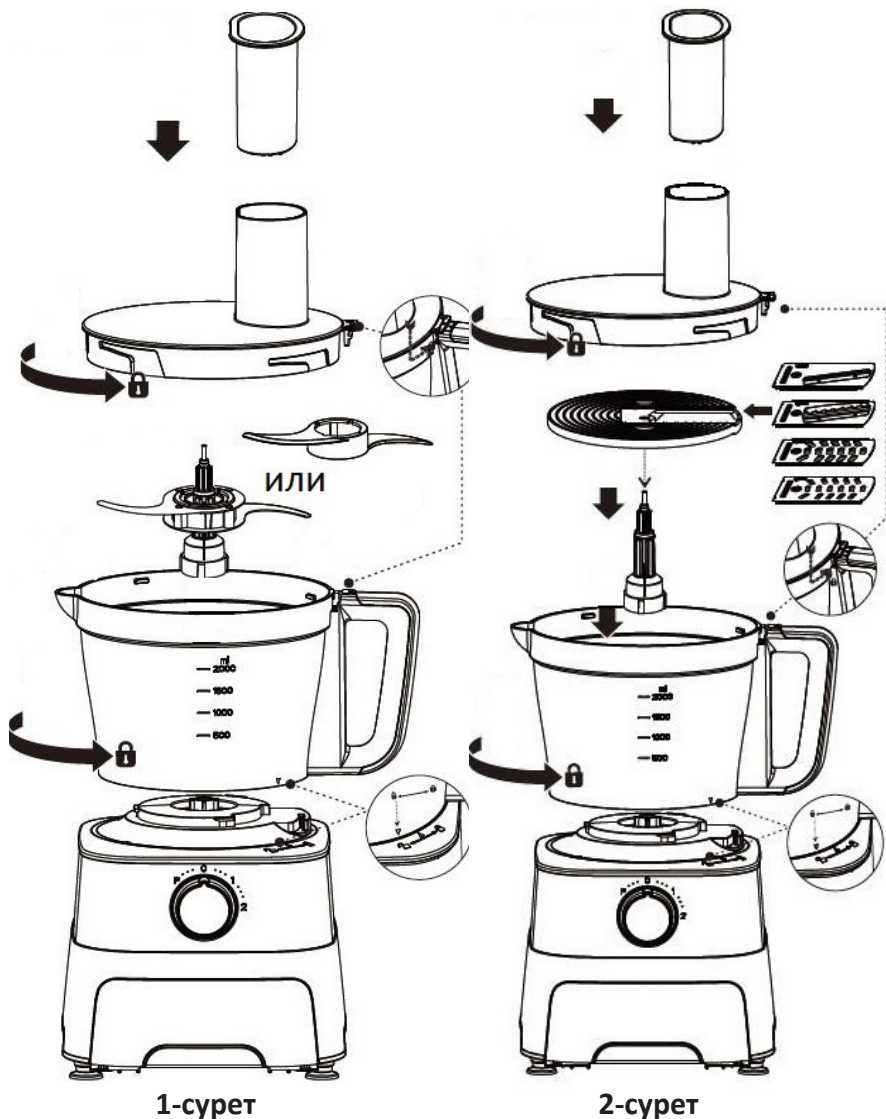

20 саптамасы үшін алдымен оны арнайы 21 дискіге бекітіп, 18 және 19 бөліктерін 3-суретте көрсетілгендей бекітіңіз, содан кейін дискіні 7 айналмалы білікке орнатыңыз.

Бір уақытта тек бір саптаманы қолданыңыз

4. Ұнтақталған өнімді ыдысқа салып, қақпағын жабыңыз. Үккіштер мен ұсақтағыштарды қолданған кезде алдымен қақпақты жауып, жабыңыз, содан кейін қажет болған жағдайда итергішті пайдаланып, ыдыстың қақпағындағы арнайы тесік арқылы өнімдерді қосыңыз.
5. Қақпағын қайта бекітіп қоюды ұмытпаңыз.

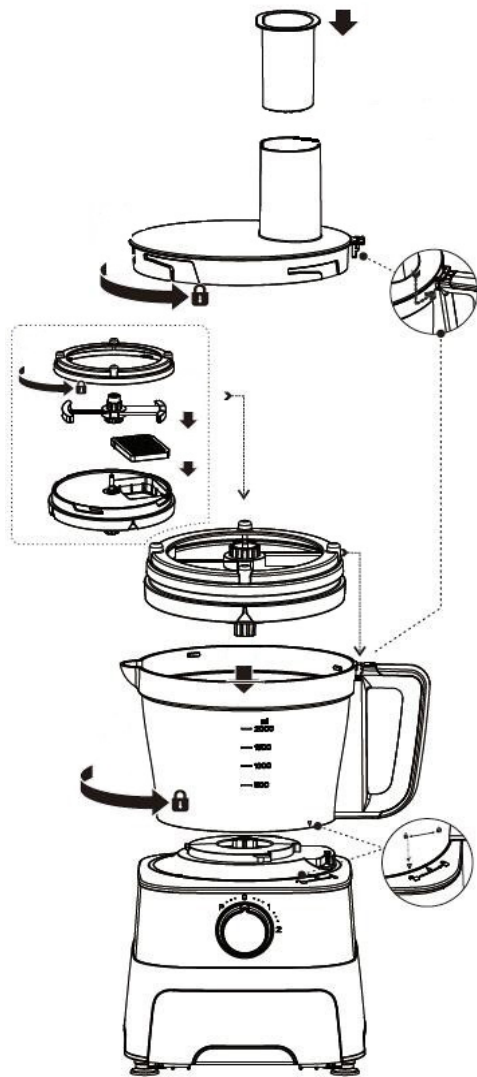

3-сурет

Маңызды: құрылғыны қосқан және өшірген кезде жылдамдық реттегіші әрқашан "0" күйінде болуы керек; құрылғының дұрыс орнатылғанына көз жеткізу үшін "импульстік режим" функциясын қолданыңыз. Егер құрылғы тиісті түрде жұмыс істемесе, оны желіден ажыратыңыз және осы бөлімнің жоғарыдағы тармақтарында сипатталғандай құрылғыны қайта жинаңыз.

Саптамалардың сипаттамасы

Шұжық дайындайтын қондырма

Құрылғының осы режимдегі стандартты жұмыс уақыты 20-дан 30 секундқа дейін; бір партия үшін қолданылатын ингредиенттердің көлемі төмендегі кестеге сәйкес келеді.

Ингредиент	Көлемі
Ұн, жұмсақ ірімшік	50 г
Жұмыртқа	≤ 2 дн
Ұнтақ қант	≤ 120 г

Қамырды дайындау кезінде ұн мен судың қатынасы 1:0.7 құрайды, яғни оңтайлы нәтижеге жету үшін 100 г ұнға 70 г су қажет. Стандартты жұмыс уақыты - 30 секунд, 2 жылдамдық режимі.

Кеббе қондырмасы

Құрылғының осы режимдегі стандартты жұмыс уақыты 30 секундтан 1 минутқа дейін; бір партия үшін қолданылатын ингредиенттердің көлемі төмендегі кестеге сәйкес келеді.

Ингредиент	Көлемі
Шоколад	5 г
Сыр	50 г
Ет	≤ 500 г
Шөптер мен дәмдеуіштер	100-150 г
Жемістер	300-400 г
Пияз	≤ 500 г

Шектегіш қондырмасы мен үккіштің қондырмасы

Бұл режимдегі құрылғының стандартты жұмыс уақыты-1 минут. Пышақты таңдау қолданылатын Ингредиенттерге және қажетті кесу/тегістеу формасына байланысты.

1. Пышақты тиісті диск бөлігіне салыңыз (11).
2. Кішкентай ингредиенттерді ұсақтаған кезде итергішті қолданыңыз. Өнімдерді қақпақтың саңылауы арқылы итергенде шамадан тыс күш қолданбаңыз.
3. Үлкен өнімдерді алдын-ала кесіп тастау ұсынылады, сондықтан олар тостағанның қақпағының саңылауына еркін енеді.
4. Жұмсақ және нәзік өнімдерді ұсақтау/кесу кезінде оларды паста массасына айналдырмас үшін төмен жылдамдық режимін қолдану ұсынылады.

Кесуге арналған пышақ

Бұл режимдегі құрылғының стандартты жұмыс уақыты-1 минут. Оңтайлы нәтижеге қол жеткізу үшін төмен жылдамдық режимін қолдану ұсынылады.

Тазалау және күтім жасау

1. Құрылғы желіден ағытылғанына көз жеткізіңіз.
2. Мотор блогы мен қуат сымын суға батырмаңыз.
3. Құрылғының барлық алынбалы бөліктерін жылы сумен және жуғыш затпен шайыңыз, содан кейін құрғатып сүртіңіз.
4. Құрылғыны салқын, қараңғы жерлерде сақтаңыз.
5. Құрылғының бетіне және оның элементтеріне зақым келтірмеу үшін абразивті заттарды немесе қатты жуғыш заттарды пайдаланбаңыз.

Маңызды проблемалар және оларды шешу жолдары

Проблема	Шешімі
Тағамдық процессор қосылмайды.	<ul style="list-style-type: none">• Құрылғының дұрыс жиналғанына көз жеткізіңіз.• Қуат сымының дұрыс қосылғанына көз жеткізіңіз.• Желінің кернеуін тексеріңіз.
Азық-түлік процессоры жұмыс кезінде кенеттен тоқтайды.	<ul style="list-style-type: none">• Тағамдық процессордың тостағаны құрылғының жігерлі қозғалыстарына байланысты босап кетуі мүмкін. Тамақ процессорының тостағанының қақпағын қайта орнатыңыз.
Мотор жұмыс істейді, бірақ пышақтар айналмайды.	<ul style="list-style-type: none">• Көз жеткізіңіз жетекші білік орнатылған тиісінше.

Техникалық сипаттамалар

- Моделі: FPC-800
- Қуаттау параметрлері: 220-240 В, 50 Гц.
- Максималды қуаты: 800 Вт.
- Бүмен пісіргіштің максималды сыйымдылығы: 9 л.
- Екі жылдамдық режимі, импульстік режим.
- Саптаманың түрлері: ұсақтауға арналған саптама, қамырға арналған саптама, ұсақ үккіш, ірі үккіш, ұсақ кесуші, ірі кесуші, фри картобына арналған үккіш, текшелеп кесуге арналған саптама.
- Жинақтау: текшелеп кесуге арналған саптама, үккіш 5 дана., ұсақтауға арналған пышақ, қамырға арналған саптама, итергіш, торды тазалауға арналған құрылғы.
- Терек түрлері: ұсақ үккіш, ірі үккіш, шағын шектегіш, ірі шектегіш, фри картобына арналған үккіш, текшелеп кесуге арналған құрылғы.
- Қолдану аясы: тұрмыстық.

Монтаждау, сақтау, тасымалдау (көлікпен), сату және кәдеге жарату ережелері және шарттары

- Құрылғы қандай да бір монтаждауды немесе тұрақты бекітуді талап етпейді.
- Құрылғыны өндірушінің және тұтынушының жылытылатын жайларында, өндіруші қаптамасында, 5°С..40°С температура аралығында және ауаның салыстырмалы ылғалдылығы 80%-дан аспайтын жерлерде сақтау керек. Үй жайларда тотығуды туындататын агрессивті қоспалар (қышқылдардың, сілтілерді булары) болмауы тиіс.
- Құрылғыны құрғақ ортада тасмалдау керек.
- Құрылғы мұқият күтім жасауды қажет етеді, оны шаңның, ластың, соққылардың, ылғалдың, оттың және т.б. әсерінен сақтаңыз.
- Құрылғы Қазақстан Республикасының қолданыстағы заңнамасына сәйкес сатылуы тиіс.
- Құрылғыда ақаулық анықталған жағдайда дереу өкілетті сервистік орталыққа жүгініп хабарласыңыз немесе құрылғыны кәдеге жаратыңыз.
- Бұл бұйымды кәдеге жарату қалдықтарды қайта өңдеу жөніндегі жергілікті нормалар мен ережелерге сәйкес жүзеге асырылып отыруға тиіс. Бұл өнімнің дұрыс кәдеге жаратылуын қамтамасыз ете отырып, Сіз қалдықтардың бақылаусыз тасталуы нәтижесінде қоршаған ортаға және адам денсаулығына келтірілетін ықтималды зиянды болдырмауға және материалдық ресурстарды ұтымды пайдалануға көмектесесіз. Бұл өнімді қабылдау және жою пункттері туралы қосымша ақпаратты жергілікті муниципалды органдардан немесе тұрмыстық қалдықтарды шығаратын кәсіпорыннан алуға болады.

Қосымша ақпарат

Өндіруші: Цзянмынь Юйвэйчан Электрикал Эпплайенс Инд. Ко., Лтд.
Синьчан өнеркәсіптік паркі, Пэнцзян ауданы, Цзянмынь қ., Гуандун пров.,
Қытай.
Қытайда жасалған.

Импортер / юр.лицо, принимающее претензии в Казахстане:
ТОО «DNS KAZAKHSTAN», г. Нұр-Сұлтан, пр. Сарыарка, дом 12, офис 301С, Казахстан.
Импорттаушы / Қазақстан шағымдар қабылдайтын заңды тұлға:
«DNS KAZAKHSTAN» ЖШС, Нұр-Сұлтан қ., Сарыарқа даңғ., 12-үй, 301С-кеңсе, Қа-
зақстан.

Тауар Кеден Одағының техникалық регламентінің талаптарына сәйкес келеді:

- КО ТР 004/2011 «Төмен вольтты жабдықтардың қауіпсіздігі туралы»;
- КО ТР 020/2011 «Техникалық құралдардың электр магниттік сәйкестілігі»;

Тауар Еуразиялық экономикалық одақтың 037/2016 ЕАЭО ТР «Электр техникасы және радиоэлектроника бұйымдарында қауіпті заттардың қолданылуын шектеу туралы» техникалық регламентінің талаптарына сәйкес келеді.

Бұйымның сыртқы түр-сипаты және оның сипаттамалары алдын ала хабардар етпестен өзгерістерге ұшырауы мүмкін.

Аспаптың жиынтықтамасы алдын ала хабардар етүсіз өзгертіле алады.

Интернеттегі мекенжайы: www.dexp.club

Өндіріс күні пайдаланушы нұсқаулығының орыс тіліндегі нұсқасында көрсетілген.

V.1



Жазбалар үшін

Жазбалар үшін

Кепілдік талоны

SN/IMEI: _____

Кепілдікке қойылған күні: _____

Өндіруші кепілдік мерзімі ішінде құрылғының үздіксіз жұмыс істеуіне, сондай-ақ материалдар мен жинақтарда ақаулардың болмайтынына кепілдік береді. Кепілдік мерзімі өнімді сатып алған сәттен бастап саналады және ол тек жаңа өнімдерге қолданылады.

Кепілді қызмет көрсету пайдаланушының нұсқаулығына сәйкес өнімді пайдалану шартымен кепілдік мерзімі ішінде тұтынушының кінәсіз істен шыққан элементтерді тегін жөндеуді немесе ауыстыруды қамтиды. Элементтерді жөндеу және ауыстыру өкілетті сервистік орталықтардың аумағында жүргізіледі.

Кепілдік мерзімі: 12 ай.

Пайдалану мерзімі: 24 ай.

Сервистік орталықтардың жаңартылған тізімі мына мекенжайда:
<https://www.dns-shop.ru/service-center/>



www.dexp.club