

DEXP

ПАЙДАЛАНУШЫ НҰСҚАУЛЫҒЫ

Квадрокоптер DEXP Swift 1

Мазмұны

Құрылғының қолданылуы	5
Сақтық шаралары	5
Техникалық деректері.....	6
ҚБ пульті.....	7
ҚБ пультінің қуат элементтерін орнату.....	8
Аккумуляторды зарядтау.....	8
Аккумуляторды орнату	9
Қалақтарды орнату	9
Құрылғыны жинау	9
Қорғаныш жақтауын орнату	10
Мобильді телефон ұстағышын орнату.....	10
Құрылғы мен ҚБ пультіні жұптау	10
Пайдалану жөніндегі нұсқаулық.....	11
Мобильдік қосымша көмегімен басқару	14
Ықтимал мәселелер мен олардың шешімдері.....	15
Монтаждау, сақтау, тасу (тасымалдау), сату және кәдеге жарату шарттары мен ережелері.....	16
Қосымша ақпарат	16
Кепілдік талоны	17

Құрметті сатып алушы!

«DEXP» сауда белгісімен шығарылатын өнімді таңдағаныңыз үшін алғыс білдіреміз.

Сапасы, функционалдылығы және дизайнына қойылатын жоғары талаптарға сәйкес өндіріліп жасалған өнімдер мен құрылғыларды ұсынуға қуаныштымыз. Қолданар алдында қауіпсіздігіңізге қатысты маңызды ақпарат, сондай-ақ өнімді дұрыс пайдалану мен күту жөніндегі ұсыныстардан тұратын нұсқаулықты мұқият оқып шығыңыз. Осы нұсқаулықты сақтап, өнімді пайдаланған кезде анықтамалық материал ретінде қолданыңыз.

Құрылғының қолданылуы

Квадрокоптер – ойын-сауық мақсатында ұшыруға арналған ұшатын аппарат моделі; ол қашықтан басқару пультінің көмегімен басқарылады.

Сақтық шаралары

- Құрылғы коммерциялық мақсатта пайдалануға арналмаған.
- Құрылғы 14 жасқа толмаған балалар және физикалық, сенсорлық немесе ақыл-ой қабілеті шектеулі адамдардың пайдалануына арналмаған. Аталған адамдар құрылғыны олардың қауіпсіздігіне жауапты басқа тұлғалардың бақылауымен ғана пайдалана алады.
- Ұшу қауіпсіздігі, құрылғы мен адамдар, жердегі нысандар, сондай-ақ әуе кеңістігінің басқа пайдаланушылары арасындағы қашықтықты сақтау – пилоттың жауапкершілігіне жатады.
- Адамдар мен жануарларды жарақаттамау үшін ұшу кезінде құрылғыны олардан кемінде 1-2 метр қашықтықта ұстаңыз.
- Әрбір қолданыс алдында құрылғының дұрыс құрастырылғанына көз жеткізіңіз.
- Құрылғыны пайдалану, құрастыру және зарядтау әрекеттерін ересектер бақылау керек.
- Тұншығу қатерінің алдын алу үшін орам элементтері мен құрылғы бөлшектерін балалардың қолы жетпейтін жерде сақтаңыз. Орам элементтерін бесіктер, балалардың кереуеттері, бесік арбалар және манеждердің қасында қалдырмаңыз.
- Қатерлі жағдай туындатпау мақсатында, құрылғыны көлік жүретін жолдар және су арналары жанында іске қоспаңыз.
- Құрылғыны зақымдап, кепілдік бойынша тегін қызмет көрсету мүмкіндігінен айырылмас үшін құрылғыны өз бетіңізбен бөлшектеуге не өзгертуге әрекет жасамаңыз.
- Аккумуляторды температурасы жоғары орындарда сақтамаңыз және оны шектен тыс қызу мен ашық алау әсеріне душар етпеңіз.
- Аккумуляторды тұтанғыш материалдар жанында зарядтамаңыз.

- Жарылыстың алдын алу үшін аккумуляторды тұйықтамаңыз және оған қысым түсірмеңіз.
- Типтері әртүрлі қуат элементтерін пайдаланбаңыз.
- Жарылыстың алдын алу және пайдаланушы денсаулығына зиян келтірмеу мақсатында қуат элементтерін өзгертпеңіз, пайдаланылған қуат элементтерін өртемеңіз.
- Кедергі туындатпас үшін құрылғыны электр жабдықтары мен магниттер жанында пайдаланбаңыз.
- Зақым алмау үшін айналатын бұрамалардан қауіпсіз қашықтық сақтаңыз.
- Жұмыс барысында құрылғы моторы қыздады, күйік шалмас үшін оған тиімеңіз.
- Жарақат алмас үшін құрылғыны бетіңізге жақын ұстамаңыз.
- Авиациялық радиобайланыс саласындағы электромагниттік қауіпсіздік талаптарын сақтау үшін үкімет және тиісті мемлекеттік органдар орнатқан тиісті радиобайланыс ережелері (уақыт және аймақ шектеулеріне қоса) әрекет ететін кезеңде пультті пайдалануды тоқтатыңыз.
- Квадрокоптерді адамдар шоғырланған орындарда, биік ғимараттар, ағаштар және электр тасымалдау желілері қасында іске қоспаңыз.
- Егер құрылғы ұзақ уақыт бойы пайдаланылмайтын болса, квадрокоптерді сөндіріп, басқару пультінен батареяларды шығарып қойыңыз.
- Құрылғыны құрғақ әрі таза жерде сақтаңыз.

Техникалық деректері

- Үлгісі: Swift 1.
- Әрекет радиусы: 80 м-ге дейін.
- Сымсыз қосылу: 2,4 ГГц жиіліктегі Wi-Fi
- Ұшу ұзақтығы: 10 минутқа дейін
- Зарядтау уақыты: 90 мин.
- Камера ажыратымдылығы: 0,3 Мп.
- FPV бейне: бар.
- Аккумулятор: 400 мАч, 3,7 В.
- Бергіш қуаты: 8 дБм.
- Қуаттану: 5 В, 1 А.
- ҚБ пульті қуаты: AA типті батареялар (3 дана).
- Габариттері: 32 x 19 x 6 см.
- Жинақ: квадрокоптер, USB кабелі, ҚБ пульті, қосалқы пропеллерлер, пропеллер қорғаныштары, бұрағыш, зарядтау құрылғысы, қосымша АКБ, пайдаланушы нұсқаулығы.

ҚБ пульті

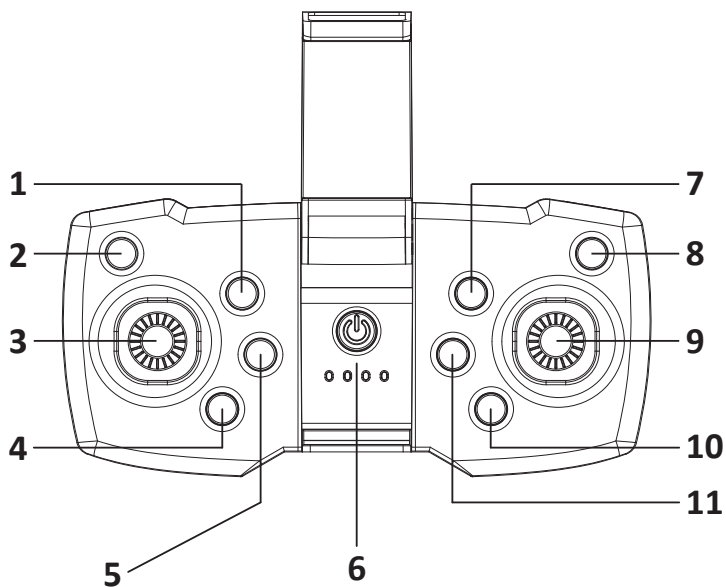

1. Жылдамдықты ауыстыру түймесі.
2. 360° градусқа айналдыру түймесі.
3. Сол жақ джойстик (газ).
4. «Ұшу/қону» түймесі.
5. «Қайту» түймесі (басу керек) / «Басты модульсіз режим» (ұстап тұру керек).
6. Қуат түймесі.
7. «Солға» триммері.
8. «Оңға» триммері.
9. Оң жақ джойстик (бағыт).
10. «Артқа» триммері.
11. «Алға» триммері.

ҚБ пультінің қуат элементтерін орнату

1. ҚБ пульті батарея бөлімінің қақпағын шешіңіз.
2. Полярлылықты сақтай отырып, батарея бөліміне АА типті 3 дана батарея салыңыз.
3. Батарея бөлімінің қақпағын жабыңыз.

Ескертпе: батареялар жинаққа кірмейді.

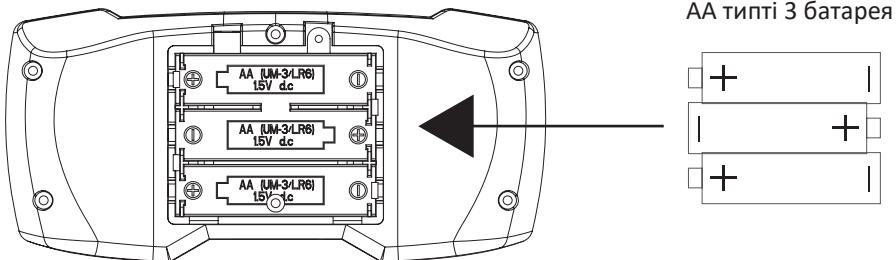

Аккумуляторды зарядтау

1. Батареяны құрылғы корпусынан шығарыңыз.
2. USB кабелінің бір ұшы аккумулятордың зарядтау портына, ал екіншісін компьютер немесе басқа қуат көзінің USB портына жалғаңыз.
3. Зарядтау барысында индикатор қызыл түспен жанады, зарядтау біткен кезде – өшеді. Құрылғыны зарядтау уақыты шамамен 90 минут.

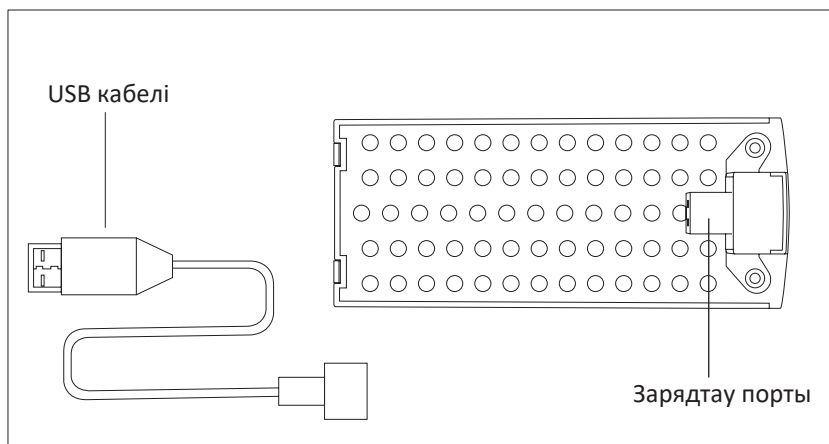

Аккумуляторды орнату

Толық зарядталған аккумуляторды құрылғының батарея бөліміне салыңыз да, қуат түймелерін басып, квадрокоптер индикаторлары жанғанша ұстап тұрыңыз.

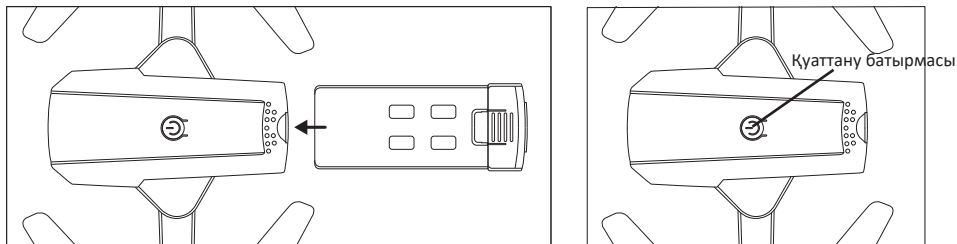

Қалақтарды орнату

Қалақтарды схемада көрсетілгендей орнатып, бұрандаларды бекітіңіз.

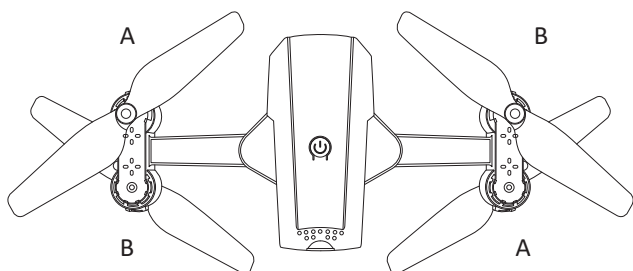

Құрылғыны жинау

Квадрокоптерді схемада көрсетілгендей етіп жинауға болады.

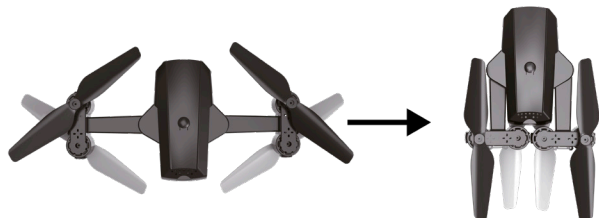

Қорғаныш жақтауын орнату

Қорғаныш жақтауын көрсеткі бағытына сай орнатып, содан кейін оны бекітіңіз.

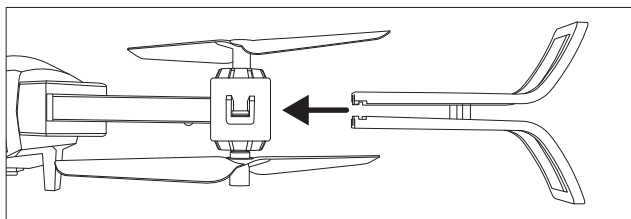

Мобильді телефон ұстағышын орнату

ҚБ пультіндегі мобильді телефон ұстағышын ашып, телефонды бекітіңіз.

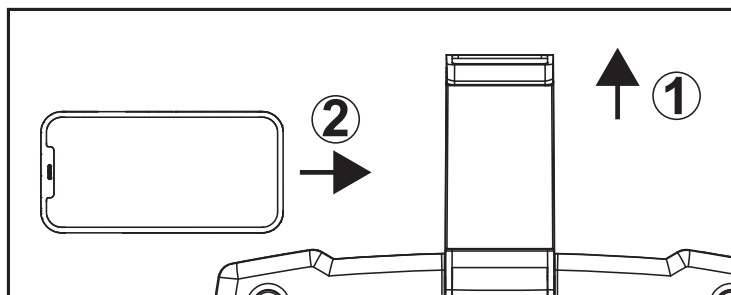

Құрылғы мен ҚБ пультін жұптау

1. Квадрокоптерді қосып, оны тегіс жерге қойыңыз, индикатор жыпылықтай бастайды.
2. ҚБ пультін қосыңыз, сол жақ джойстикті алдымен 1 секунд барынша жоғары, кейін барынша төмен бұрыңыз, дыбыстық сигнал шығады. Квадрокоптер индикаторы тегіс жанса, жұптаудың аяқталғанын білдіреді.

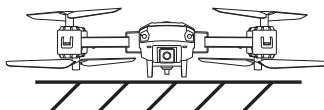
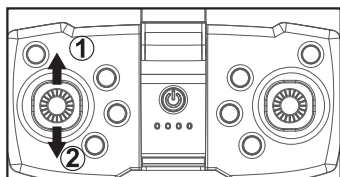

Пайдалану жөніндегі нұсқаулық

Басқару

Бір түйменің көмегімен ұшырып-қондыру

Ұшу/қону түймесін басыңыз.

Ескертпе: қоршаған орта температурасының әртүрлі болуына және басқа да факторларға байланысты, ұшу кезінде немесе батарея заряды азайған кезде биіктіктің өзгеруі қалыпты жағдай болып табылады.

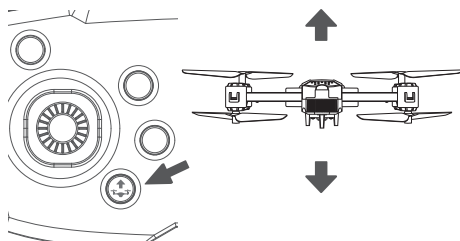

Көтеру / түсіру

Сол жақ джойстикті жоғары не төмен бұрған кезде квадрокоптер тиісінше көтеріледі не түседі

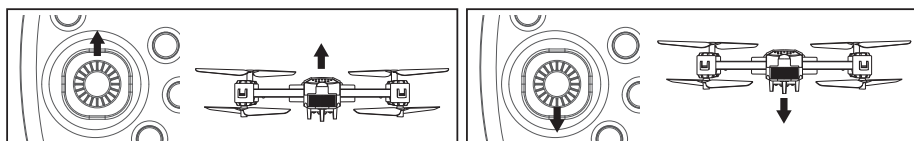

Солға және оңға бұру

Сол жақ джойстикті солға не оңға бұрған кезде квадрокоптер тиісінше солға/оңға бұрылады.

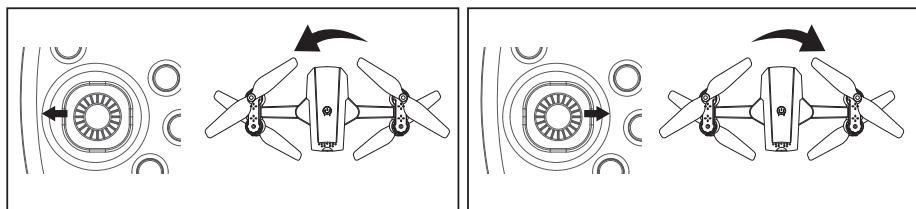

Алға және артқа

Оң жақ джойстикті жоғары не төмен бұрған кезде квадрокоптер тиісінше алға не артқа жүреді.

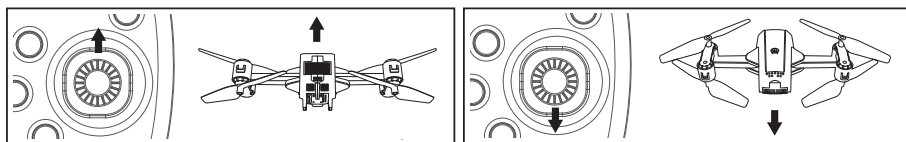

Сол және оң қырман ұшу

Оң жақ джойстикті солға не оңға бұрған кезде квадрокоптер тиісінше сол не оң бүйірімен ұшады.

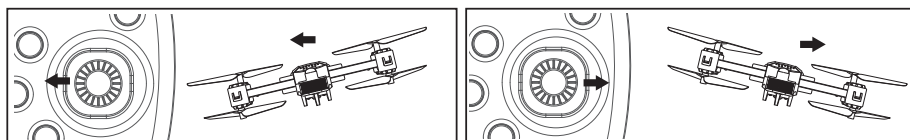

Триммерлеу

Алға және артқа жүруді баптау

- Квадрокоптер артқа қарай ұшатын болса, триммердің «Алға» түймесін басыңыз.
- Квадрокоптер алға қарай ұшатын болса, триммердің «Артқа» түймесін басыңыз.

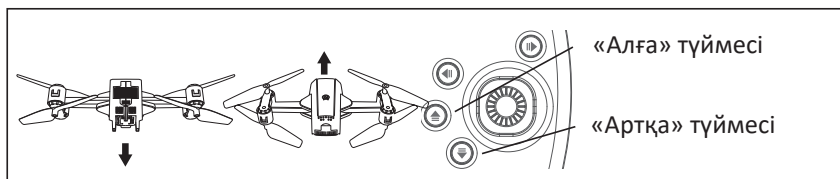

Ұшу кезінде сол/оң бүйірмен қозғалуды баптау

- Квадрокоптер солға қарай ұшатын болса, триммердің «Оңға» түймесін басыңыз.
- Квадрокоптер оңға қарай ұшатын болса, триммердің «Солға» түймесін басыңыз.

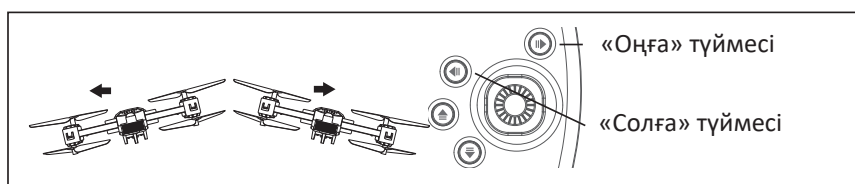

Негізгі функциялар

Басты модульсіз режим

Бұл режимде құрылғы алға/артқа/солға/оңға бағыттарына қарамай, квадрокоптердің басын (камера орнатылған жағын) алға қараған бағыт ретінде қабылдайды.

1. «Алға» бағытын анықтау: құрылғыны алдыңызға қойып, ҚБ пультін қосыңыз.
2. Басты модульсіз режимді іске қосу түймесін басыңыз: ҚБ пульті дыбыс шығарып, квадрокоптер индикаторлары тезірек жыпылықтай бастайды. Бұл режимнен шығу үшін түймені қайта басыңыз, ҚБ пульті екі дыбыстық сигнал береді.

Түймені бір басу арқылы қайтару

Қайту түймесін басыңыз, басты модульсіз режим орнатылған квадрокоптер кері қарай жүре бастайды. Оң жақ джойстикті басқан кезде функция автоматты түрде ажыратылады. Ескертпе: бұл функция бастапқы нүктеге автоматты түрде қайтаруға арналмаған.

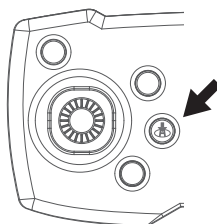
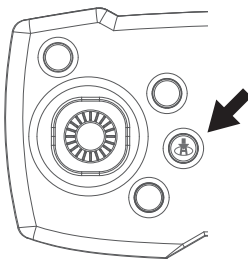

Жылдамдықты ауыстыру

Құрылғыда 3 жылдамдық режимі бар. Әдепкі бойынша төмен жылдамдық режимі қосылады. Жылдамдық режимін ауыстыру үшін жылдамдықты ауыстыру түймесін басыңыз. Орта жылдамдық режиміне ауысқан кезде басқару пульті екі дыбыстық сигнал, жоғары жылдамдық режиміне ауысқанда – үш дыбыстық сигнал, ал төмен жылдамдық режиміне қайтқанда – бір дыбыстық сигнал береді.

Ескертпе: құрылғыны жаңадан пайдаланып жатқан кезде төмен жылдамдықты қосқан жөн.

Калибрлеу

Егер құрылғы ұшу кезінде тұрақсыз болса, оны калибрлеу керек. Құрылғы пультпен жұптасқан соң квадрокоптерді тегіс жерге қойып, пульттегі джойстикті оң жақ төменгі бұрышқа бұрыңыз (суретте көрсетілгендей). Дыбыстық сигнал шығып, құрылғы индикаторы жыпылықтайды да, артынша тегіс жанады, бұл калибрлеудің аяқталғанын білдіреді.

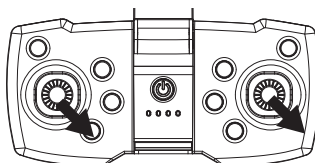

Апаттық тоқтау

Құрылғы келесі жағдайларда автоматты түрде тоқтайды:

1. Квадрокоптердің көлбеулену бұрышы 60°-тан жоғары болса.
2. Дрон қалақтары айналу кезінде кедергілерге соғылса не басқа заттардың әсеріне душар болса.

Айналу

1. Аударылу түймесін басыңыз, дыбыстық сигнал беріледі.
2. Оң жақ джойстикті қажетті жаққа қарай бұрыңыз, квадрокоптер бағытқа сай 360°-қа бұрылады.

Ескертпе: заряд деңгейі азайғанда аударылу функциясы істемейді.

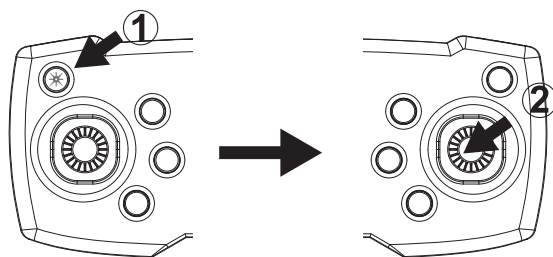

Мобильдік қосымша көмегімен басқару

1. Google Play немесе App Store платформасынан «WiFi_CAM» қосымшасын табыңыз немесе төмендегі QR кодын сканерлеп, қосымшаны орнатыңыз.



2. Құрылғыны қосыңыз.
3. Мобильдік құрылғыда Wi-Fi параметрлерін ашып, Wi-Fi желісін қосыңыз.
4. «EiFi» желісін тауып, құрылғыға қосылыңыз.
5. Қосымшаны ашып, басты бетте «START» түймесін басыңыз.
6. Смартфон көмегімен басқаруға дағдылану үшін қосымшадағы нұсқауларды орындаңыз.

Қосымша интерфейс

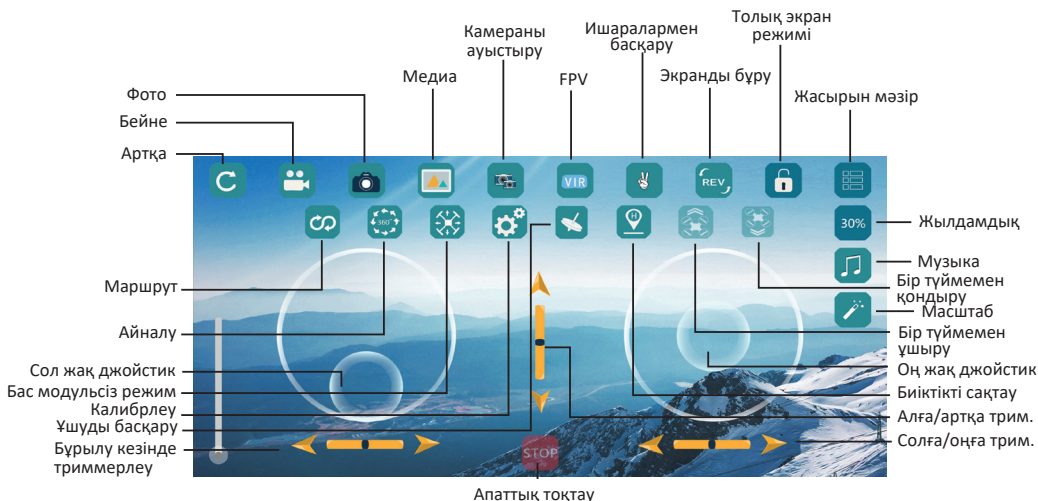

Ықтимал мәселелер мен олардың шешімдері

Мәселе	Себебі	Шешімі
Квадрокоптер мен пульт индикаторы жыпылықтайды, бірақ жауап бермейді	ҚБ пульті құрылғыға қосылмаған	Пульт пен квадрокоптер арасында байланыс орнатыңыз
Квадрокоптер жауап бермейді	Құрылғы батареясының заряды аз	Батареяны зарядтаңыз не алмастырыңыз
	Басқару пультінің заряд деңгейі төмен	Батареяларды алмастырыңыз
	Пульттегі батареялар қате салынған	Полярлықты сақтай отырып, батареяларды орнатыңыз
Пропеллер айналады, бірақ квадрокоптер ұшпайды	Құрылғы пропеллері зақымдалған	Пропеллерді алмастырыңыз
	Құрылғы батареясының заряды аз	Батареяны зарядтаңыз не алмастырыңыз
Құрылғы биіктікті ұстап тұра алмайды	Құрылғы калибрленбеген	Құрылғыны калибрлеңіз

Егер жоғарыда келтірілген шаралар мәселені шешуге көмектеспесе, өкілетті сервис орталығына хабарласыңыз.

Монтаждау, сақтау, тасу (тасымалдау), сату және кәдеге жарату шарттары мен ережелері

- Құрылғы ешқандай монтаждауды немесе жиі қайталап бекітуді қажет етпейді.
- Құрылғы өндіруші және тұтынушыда ауа температурасы 5 °C-ден 40 °C-ге дейін және салыстырмалы ылғалдылығы 80 %-дан аспайтын жылытылатын орынжайларда қаптамасында сақталуы тиіс. Орынжайларда коррозияға әкелетін агрессивтік қоспалар болмауы керек (қышқыл булары, сілтілер).
- Құрылғыны құрғақ ортада тасымалдау қажет.
- Құрылғы мұқият пайдалануды қажет етеді, оны шаң, кір, соққы, ылғал, от және т.б. қорғаңыз.
- Құрылғы Қазақстан Республикасының қолданыстағы заңнамасына сәйкес сатылуы тиіс.
- Өнімнің қызмет ету мерзімі аяқталғаннан кейін оны қарапайым тұрмыстық қоқыспен бірге тастауға болмайды. Оның орнына, ол мемлекеттік немесе жергілікті заңнамаға сәйкес қайта өңдеу және қайта өңдеу үшін электрлік және электронды жабдықты тиісті қабылдау пунктіне қайта өңдеуге жіберіледі. Бұл өнімді дұрыс кәдеге жарату арқылы, сіз табиғи ресурстарды үнемдеуге және қоршаған ортаға және адам денсаулығына лайықсыз пайдаланудан туындауы ықтимал зиян келтірмеуге көмектесесіз. Осы өнімді қабылдау және кәдеге жарату орындары туралы толығырақ ақпарат алу үшін жергілікті муниципалдық органға немесе тұрмыстық қалдықтарды шығаратын компанияға хабарласыңыз.
- Құрылғыда ақау анықталған жағдайда, оны пайдалануды тоқтатып, өкілетті сервис орталығына жүгінген немесе қолданыстағы кәдеге жарату ережелеріне сай кәдеге жаратқан жөн.

Қосымша ақпарат

Өндіруші: Шаньтоу Цзиньхэ Трэйдинг Ко., Лтд.

1-3 қб., Чжуньюэ ғимаратының шығыс жағы, 2-шоссе Фэнсинь, Чэнхай, Шаньтоу қ., Қытай.
Қытайда жасалған.

Импорттаушы / өндірушінің ресми уәкілі: «Атлас» ЖШҚ, 690068, Ресей, Приморск өлкесі, Владивосток қ., Владивостоктың 100 жылдығы даңғ., 155 үй, 3-корпус, 5-кеңсе.

Өнім Кеден одағының техникалық регламенті талаптарына сәйкес: ТР ТС 020/2011 «Техникалық құралдардың электромагниттік үйлесімділігі»; Тауар Еуразиялық экономикалық одақтың ЕАЭО ТР 037/2016 «Электротехника және радиоэлектроника бұйымдарында қауіпті заттардың қолданылуын шектеу туралы» техникалық регламенті талаптарына сәйкес.

Өнім сипаттары, ол туралы ақпарат және оның жинағы мен функционалы пайдаланушыға алдын ала ескертілмей, өзгертілуі мүмкін. Құрылғының нақты интерфейс бұл нұсқаулықта көрсетілгенінен өзгеше болуы мүмкін.

Интернеттегі мекенжайы: www.dexp.club

Тауар жасалған күні (aa.жжжжж): _____



Кепілдік талоны

SN/IMEI: _____

Кепілдікке қойылған күні: _____

Өндіруші бүкіл кепілдік мерзімі бойы құрылғының үздіксіз жұмысына, сондай-ақ материалдар мен құрастыруда ақаулардың болмауына кепілдік береді. Кепілдік мерзімі сатып алынған күннен басталады және тек жаңа өнімдерге қатысты қолданылады.

Өнім пайдаланушы нұсқаулығына сәйкес қолданылып, кепілдік мерзімі ішінде оның істемей қалуы тұтынушы кесірінен болмаса, кепілдік қызметі бойынша ақысыз жөндеу немесе элементтерін ауыстыру ұсынылады. Жөндеу немесе элементтерді ауыстыру уәкілетті қызмет көрсету орталықтары аумағында жүзеге асырылады.

Кепілдік мерзімі: 6 ай.

Пайдалану мерзімі: 12 ай.

Мекенжай бойынша қызмет көрсету орталықтарының өзекті тізімі:

<https://www.dns-shop.ru/service-center/>

Кепілдік міндеттемелері және ақысыз қызмет көрсету, егер оларды ауыстыру өнімді бөлшектеуге байланысты болмаса, өнімге кіретін келесі керек-жарақтарға қолданылмайды:

- ҚБП-на (қашықтан басқару пульті) арналған қуат элементтері (батареялар).
- Жалғастырғыш кабельдер, антенналар және оларға арналған жалғастырғыш тетіктер, құлаққаптар, микрофондар, «HANDS-FREE» құрылғылары; түрлі типтегі ақпарат сақтау құралдары, бағдарламалық жасақтама (БЖ) және жинаққа енгізілген драйверлер (өнімнің қатты диск жетегінде алдын ала орнатылған БЖ қосқанда, бірақ онымен шектелмей), сыртқы енгізу-шығару құрылғылары және манипуляторлар.
- Қаптамалар, сөмкелер, белбеулер, тасымалдау баулары, құрастыру құралдары, құрал-саймандар, өніммен бірге жеткізілетін құжаттар.
- Табиғи тозуға ұшырайтын шығыс материалдары мен бөлшектер.



Келесі жағдайларда өндірушіге кепілдік міндеттемелері жүктелмейді:

- Кепілдік мерзімі аяқталса.
- Егер жеке (тұрмыстық, отбасылық) қажеттіліктерге арналған өнім кәсіпкерлік қызмет мақсатында, сондай-ақ оның тікелей қызметіне сәйкес келмейтін басқа мақсаттарда пайдаланылған болса.
- Пайдалану кезінде пайдаланушы нұсқаулығының талаптарын бұзу, орнату және техникалық қызмет көрсету, қосу ережелерін (сонымен қатар өнімнің өзіне, онымен байланысты өнімдерге де электр желісінің сәйкессіз кернеуіне байланысты туындаған қысқа тұйықталу), өнімді сақтау және тасымалдау жөніндегі ұсыныстарды орындамау нәтижесінде өнім иесінің және/немесе үшінші тұлғалардың ықтимал материалдық, моральдық және басқа зиян шегуіне өндіруші жауап бермейді.
- Механикалық зақымдануына байланысты барлық жағдайлар: өнімді пайдалану кезінде алынған кетіктер, жарықшақтар, деформациялар, соққы іздері, ойықтар, майысулар және т.б.
- Жөндеу жұмыстарын жүргізуге өкілеттілігі жоқ тұлғалар өзге түрлендірулер енгізген, рұқсатсыз жөндеген болса. Егер ақаулық өнімнің құрылымы немесе схемасының өзгертілуі, өндірушімен қамтамасыз етілмеген сыртқы құрылғылардың қосылуы, Қазақстан Республикасының заңнамасымен бекітілген сәйкестік сертификаты жоқ құрылғыны пайдалану салдарынан пайда болса.
- Егер өнім ақаулығы тежеусіз күш әрекеті жағдайларынан (табиғи апаттар, өрттер, су тасқыны, жер сілкінісі, тұрмыстық факторлар және өндірушінің бақылауынан тыс басқа жағдайлар) немесе өндіруші болмай алмаған үшінші тұлғалардың әрекеттерінен туындаған болса. Өнімге бөгде нәрселер, бөтен денелер, заттар, сұйықтықтар, жәндіктер немесе жануарлардың енуінен, агрессивтік орта, жоғары ылғалдылық, жоғары температура әсерінен туындаған ақаулық, өнімнің толық немесе ішінара бұзылуына әкелген болса.
- Өнімнің сәйкестендірілуі (сериялық нөмірі) жоқ болса, әлде сәйкес келмесе. Егер зақымдалу (кемшіліктер) зиянды бағдарламалық жасақтаманың әсерінен болса; құпиясөздерді (кодтар) орнату, өзгерту немесе жою салдарынан арылту/қалпына келтіру мүмкіндігі жоғалып, өнімнің бағдарламалық ресурстары қолжетімсіз болса, себебі бұл бағдарламалық жасақтама жеткізушісі тарапынан мұндай қызмет қарастырылмаған.
- Егер жұмыс ақаулары қуат беруші, кабельдік, телекоммуникациялық желілердің, радиосигналдық қуаттың стандарттар немесе техникалық регламенттерге сәйкес келмеуінен туындаса, соның ішінде жер бедерінің ерекшеліктері және басқа да осыған ұқсас сыртқы факторларға байланысты, өнімді желі әрекет аймағынан тыс немесе шекара жерлерде пайдалану салдарынан болса.
- Егер зақымдалу стандарттан тыс (түпнұсқа емес) және/немесе сапасыз (бүлінген) шығыс материалдары, керек-жарақтар, қосалқы бөлшектер, қуаттандыру құралдары, түрлі ақпарат тасымалдағыштарын (соның ішінде CD, DVD дискілер, жад карталары, SIM карталары, картридждер) пайдалану салдарынан болса.
- Егер кемшіліктер сәйкес келмейтін мазмұнды (әуендер, графика, бейнелер және басқа файлдар, Java қосымшалары және оған ұқсас бағдарламалар) қабылдау, орнату және пайдалану салдарынан туындаса.
- Осы өніммен бірге жұмыс істейтін басқа жабдыққа зақым келген болса.



www.dexp.club