

ДЖРС Х17
Бейнекамералы
радиобасқарылатын
квадрокоптер

Мазмұны

Құрылғы мақсаты	4
Сақтық шаралары	4
Аккумуляторлы батареямен жұмыс істеу бойынша ұсыныстар (Li-pol/Li-ion)...	5
Құрылғы схемасы	6
Жинақталым	6
Аккумуляторды орнату және зарядтау	7
ҚБ пульті	8
Дисплей	9
Аккумуляторды орнату және зарядтау	10
Ұшуға дайындық	11
Компасты калибрлеу	13
Спутниктерді іздеу	14
Ұшуды басқару	14
Қосымша арқылы басқару	19
Қосымша интерфейсінің сипаттамасы	20
Мүмкін мәселелер және олардың шешімі	25
Техникалық сипаттамалары	25
Кепілдік міндеттемелері	26
Монтаждау, сақтау, тасымалдау (тасу), өткізу және кәдеге жарату қағидалары мен шарттары	26
Қосымша ақпарат	27

Құрметті сатып алушы!

Біздің өнімдерді таңдағаныңыз үшін сізге алғыс айтамыз. Біз сізге жоғары сапа, функционалдылық және дизайн талаптарына сәйкес жасалған және өндірілген бұйымдар мен құрылғыларды ұсынуға қуаныштымыз. Жұмысты бастамас бұрын, сіздің қауіпсіздігіңізге қатысты маңызды ақпаратты, сондай-ақ өнімді дұрыс пайдалану және оны күту бойынша ұсыныстарды қамтитын осы нұсқаулықты мұқият оқып шығыңыз. Осы нұсқаулықтың қауіпсіздігіне назар аударыңыз және оны өнімді одан әрі пайдалану кезінде анықтамалық материал ретінде пайдаланыңыз.

Құрылғы мақсаты

Бейнекамералы радиобасқарылатын квадрокоптер – бұл қашықтан басқару пультінің көмегімен басқарылатын ұшуларды және фото-, бейне түсірілімдерді орындауға арналған ұшқышсыз ұшу аппараты.

Сақтық шаралары

- Құрылғыны бірінші рет қолданар алдында осы нұсқаулықты мұқият оқып шығыңыз және оны әрі қарай пайдалану үшін анықтамалық материал ретінде сақтаңыз.
- Тегін кепілдік қызмет көрсету құқығынан айыруды болдырмау үшін құрылғыны өзіңіз өзгертуге тырыспаңыз.
- Құрылғы 8 жасқа дейінгі балалар мен физикалық, сенсорлық немесе ақыл-ой қабілеті шектеулі адамдар үшін олардың қауіпсіздігіне жауапты басқа адамдар бақылауды жүзеге асырғаннан басқа жағдайларда пайдалануға арналмаған.
- Құрылғыны пайдалану, құрастыру және зарядтау ересектердің бақылауымен жүзеге асырылуы тиіс.
- Жаман ауа-райында квадрокоптерді іске қоспаңыз.
- Батареяны температурасы жоғары жерлерде сақтамаңыз және оны қатты жылу мен ашық жалынға ұшыратпаңыз.
- Жарақат алмау үшін құрылғының айналмалы қалақтарына тигізбеңіз.
- Егер құрылғы ұзақ уақыт пайдаланылмаса, квадрокоптердің өшірілгеніне көз жеткізіп, батареяларды басқару тақтасынан шығарыңыз.
- Батарея заряды аз болған кезде құрылғыны іске қоспаңыз.
- Әр қолданар алдында құрылғының немесе оның бөліктерінің зақымдалмағанына көз жеткізіңіз.
- Құрылғыны құрғақ, таза жерде сақтаңыз.
- Құрылғы коммерциялық мақсатта пайдалануға арналмаған.
- Бұл құрылғы тұрмыстық және басқа ұқсас жағдайларда пайдалануға арналған. Құрылғы өндірістік аймақтарда пайдалануға арналмаған.

Аккумуляторлы батареямен жұмыс бойынша ұсыныстар (Li-pol/Li-ion)

Аккумуляторлы батареяның табиғи тозуы

Құрылғыны ұзақ уақыт сақтау және пайдалану кезінде батарея (бұдан әрі мәтін бойынша – «батарея») заряд пен сыйымдылықты жоғалту қасиетіне ие. Құрылғыны пайдалану кезеңінде зарядтың 300 циклынан кейін (құрылғыны пайдалану жылына жуық) батарея сыйымдылығы номиналды мәннен 60% дейін төмендеуі мүмкін деп күтуге болады. Батарея сыйымдылығы 400 зарядтау циклынан кейін номиналды сыйымдылықтың 80% дейін төмендеуі мүмкін.

Көрсетілген шектер мен уақыт кезеңдеріндегі сыйымдылықтың ішінара төмендеуі - бұл ақаудың табиғи тозуы, ол ақау емес.

Батарея құрылғыдан бөлек сақталса да зарядын жоғалтады. Өздігінен ағызу айына шамамен 5% құрайды. Олардың құрылымындағы батарея қысқа мерзімді және олар пайдаланылғанына немесе пайдаланылмағанына қарамастан үнемі тозады. Бұл деградация неғұрлым қарқынды болса, температура соғұрлым жоғары болады және заряд мөлшері «оңтайлы» (сақтау тұрғысынан), ол 40% тең деп саналады. Басқаша айтқанда, егер батарея қолданылмаса, зарядты 40-50% деңгейінде ұстаған жөн.

Аккумулятордың зарядтау/разрядтау қабілеті оған орнатылған контроллермен басқарылады. Түпнұсқа жинаққа кірмейтін сыртқы зарядтағыштардағы «жылдам зарядтау» мәжбүрлі режимдері өте қарсы, өйткені зарядтау және разряд токтары шектеулі.

Аккумуляторлы батареяда «жад эффектісі» жоқ. Батареяны зарядтың кез-келген деңгейінен разрядтау/зарядтауды бастауға болады. Көптеген құрылғыларда зарядтау/разряд дәрежесі бойынша шектеу бар – контроллер батареяны зарядтауға мүмкіндік бермеуі мүмкін, мысалы, егер заряд 90% - дан асып кетсе. Сондай-ақ, ол батареяны толығымен зарядсыздандыруға мүмкіндік бермейді, оның элементтерінің істен шығуына жол бермейді («терең разряд» әсерінен).

Егер батарея 2 апта немесе одан да көп уақытқа созылған күйде болса, онда оның элементтеріндегі сыйымдылықты жоғалтудың қайтымсыз процесі жүреді, нәтижесінде батареяның өзі істен шығады.

Егер құрылғының батареясы зарядсызданып, біраз уақыт пайдаланылмаса, онда құрылғыны қайта іске қоспас бұрын оны шамамен 1-2 сағатқа жадқа қосу керек.

Температура режимін сақтаңыз.

Аккумулятор +15 °C-тан +35 °C-қа дейінгі температурада зарядталған күйде сақталуы керек. Аккумулятор өте жоғары (+50 °C-тан жоғары) және өте төмен (-30 °C-тан төмен) қоршаған орта температурасында ұзақ мерзімді пайдалануға шыдамайды. Оны жылу көздеріне, мысалы, электр жылытқыштарына жақын қалдырмаңыз.

Бөлшектемеңіз, күйдірмеңіз, зақымдану іздері бар батареяны пайдаланбаңыз.

Ешбір жағдайда батареяны дербес бөлшектеуге және олардың элементтерін зарядтауға болмайды, мұны білікті мамандар жасауы керек. Элементтерді тесу немесе сындыру ішкі қысқа тұйықталуға әкелуі мүмкін, содан кейін өрт пен жарылыс болады. Батарея корпусын депрессиялау кезінде элементтің ішіне су кіруі немесе атмосфералық ылғал конденсациялануы мүмкін, бұл сутегі мен оттың шығарылуымен реакцияға әкелуі мүмкін. Зақымдалған батареялар адам денсаулығына зиянды заттар шығарады.

Егер АКБ штаттық режимде жұмыс істемей қалса, қандай да бір себеппен деформацияланған болса (ісінген, тартылған және т. б.), дереу авторландырылған сервистік орталыққа хабарласу керек.

НАЗАР АУДАРЫҢЫЗ: нақты жұмыс уақыты көрсетілгенге сәйкес келмеуі мүмкін. Батарея зарядтау циклдерінің шектеулі санына мүмкіндік береді және біраз уақыттан кейін ауыстыруды қажет етуі мүмкін (батареядағы шектеулі кепілдік шарттарын кепілдік талонынан қараңыз). Батареяның жұмыс уақыты пайдалану режиміне және параметрлерге байланысты.

Құрылғы схемасы

1. Гиро тұрақтандырғышы бар HD камера.
2. Корпус.
3. Батарея зарядының жарық индикаторлары.
4. Қозғалтқыш.
5. Қалақтар.
6. Аккумулятор.
7. Қорғаныс қабығы.
8. Шасси тіреуі.
9. Жарық индикаторлары (құрылғының алдыңғы жағы – қызыл және ақ индикаторлар; құрылғының артқы жағы – қызыл және көк индикаторлар; құрылғының төменгі жағы – ақ индикатор).
10. Қуат батырмасы.

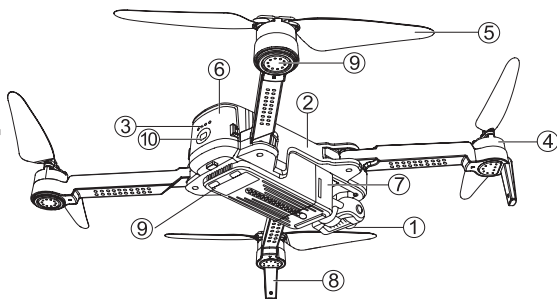

Жинақталым

- Квадрокоптер.
- ҚБ пульті.
- L қалағы – 2 дана.
- R қалағы – 2 дана.
- USB кәбілі.
- Бұрағыш.
- Пайдаланушы нұсқаулығы.

Аккумуляторды орнату және зарядтау

Аккумуляторларды ҚБ пультіне орнату

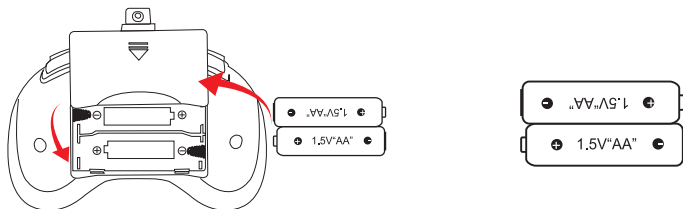

Батарея қақпағын ашып, полярлықты сақтай отырып, екі AA батареясын салыңыз (жеткізу жинағына кірмейді).

ЕСКЕРТУЛЕР:

- Жаңа және ескі аккумуляторларды бір уақытта орнатпаңыз.
- Аккумуляторлардың әртүрлі түрлерін орнатпаңыз.

Квадрокоптер батареясын зарядтау

1. Аккумуляторды құрылғының төменгі бөлігінен алыңыз.

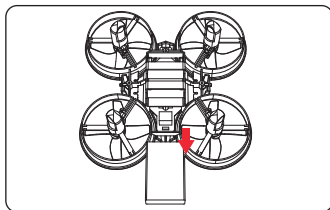

2. Аккумуляторды зарядтау үшін USB кәбілін розеткаға қосыңыз.

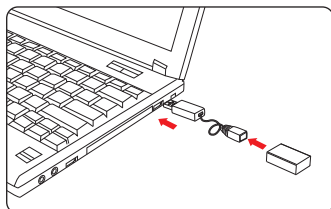

ЕСКЕРТУ: зарядтау кезінде жарық шамдары жанбайды, (толық зарядтау уақыты – шамамен 400 минут).

ҚБ пульті

1. Ұшуды орбитаға қосу батырмасы/GPS режимін ауыстырғышы.
2. Сол жақ джойстик/жылдамдық реттегіші.
3. «Бассыз режим» батырмасы/квадрокоптерді ұшу орнына қайтару батырмасы.
4. Іске қосу батырмасы (қозғалтқыштардың құлпын ашу).
5. Антенна.
6. Компасты калибрлеу батырмасы.
7. Дисплей.
8. Оң жақ джойстик/дәл баптау.
9. Автоматты ұшу/қону батырмасы.
10. Фото-, бейне түсіру батырмасы.
11. Қуат батырмасы.
12. Телефон ұстағышы.
13. «Жоғары» батырмасы (камераның көлбеуін өзгерту).
14. «Төмен» батырмасы (камераның көлбеуін өзгерту).

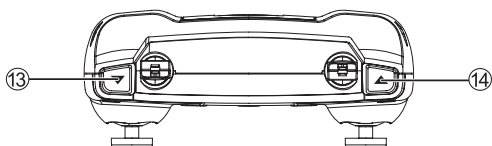
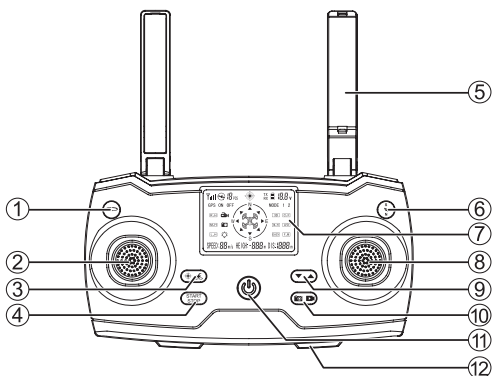

ЕСКЕРТУ: калибрлеу кезінде құрылғы көлденең және тұрақты күйде екеніне көз жеткізіңіз.

Дисплей

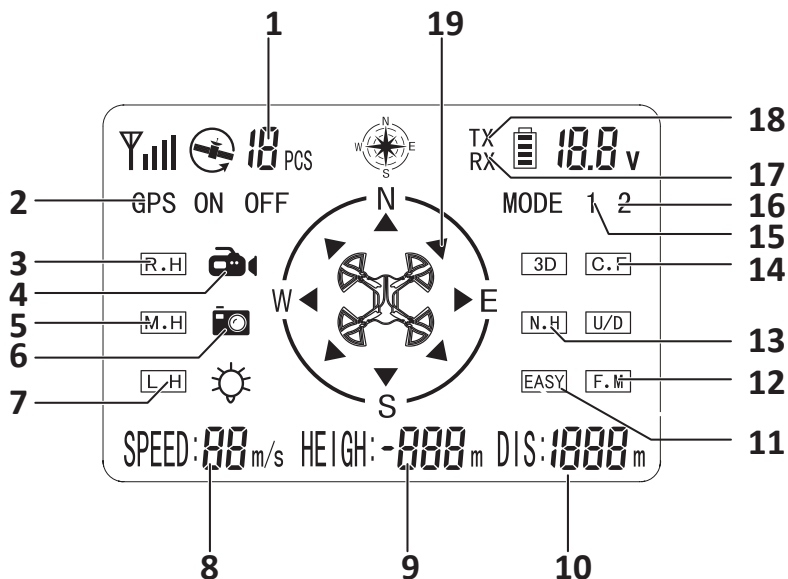

1. Табылған спутниктер саны.
2. GPS қосу/өшіру.
3. Жоғары жылдамдық.
4. Бейнетүсірілім.
5. Орташа жылдамдық.
6. Фототүсірілім.
7. Төмен жылдамдық.
8. Ұшу жылдамдығы (м/с).
9. Ұшу биіктігі (м).
10. Ұшу қашықтығы (м).
11. Орбитада ұшу.
12. Компасты калибрлеу.
13. Квадрокоптерді ұшу орнына қайтару.
14. «Бассыз режим».
15. Ғимарат ішінде ұшу режимі.
16. GPS режимі.
17. Квадрокоптер батареясының кернеу деңгейі.
18. Қашықтан басқару пультінің батареясының кернеу деңгейі.
19. Құрылғының ұшу бағыты.

Аккумуляторды орнату және зарядтау

Аккумуляторларды ҚБ пультіне орнату

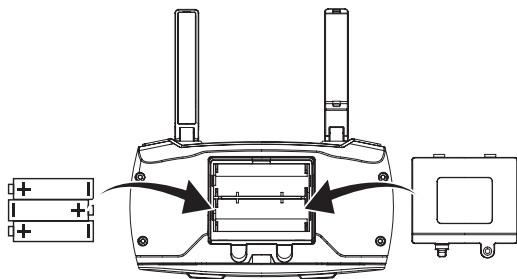

Батарея қақпағын бұрағышпен шешіп, полярлықты сақтай отырып, 3 АА батареясын салыңыз (жеткізу жинағына кірмейді).

ЕСКЕРТУЛЕР:

- ҚБ пультінің батареясы төмен кернеуде дыбыстық сигнал естіледі және дисплейде батареяның кернеу деңгейі 3,5 В-тан аз болады.
- Жаңа және ескі аккумуляторларды бір уақытта орнатпаңыз.
- Аккумуляторлардың әртүрлі түрлерін орнатпаңыз.

Квадрокоптер аккумуляторын зарядтау

- Аккумулятор бөлігінің төменгі жағында орналасқан батырмасын басып, батареяны алыңыз.
- USB кәбілін батареяны зарядтау ұясына және тиісті компьютер ұясына қосыңыз.

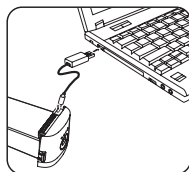
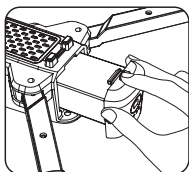
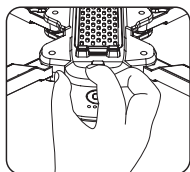

ЕСКЕРТУЛЕР:

- Квадрокоптер батареясының кернеуі төмен болған кезде дыбыстық сигнал шығады және дисплейде батареяның кернеу деңгейі 11 В-тан аз болады.
- Аккумулятор шамдары зарядтау кезінде жыпылықтайды. Зарядтау аяқталғаннан кейін жарық индикаторлары жанады. Зарядтау аяқталғаннан кейін батареяны қуат көзінен ажыратыңыз (толық зарядтау уақыты шамамен 400 минут).
- Ұшу аяқталғаннан кейін батареяны құрылғыдан шығарыңыз.

Ұшуға дайындық

Қолданар алдында төмендегі диаграммада көрсетілгендей, алдымен алдыңғы, содан кейін квадрокоптердің артқы жағындағы сәулелерді кеңейту керек.

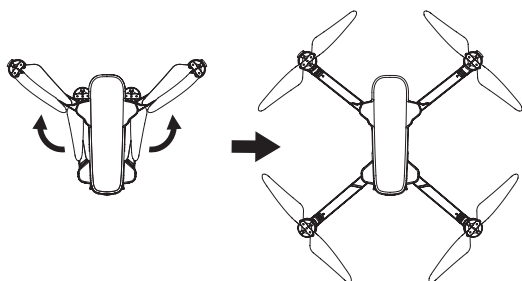

Қалақтарды орнату

ЕСКЕРТУ: құрылғыдағы қалақтың әр қалағы мен бекіту орны L және R маркерлерімен белгіленеді, қалақтарды осы таңбаны сақтай отырып орнатыңыз, әйтпесе құрылғы зақымдалуы мүмкін.

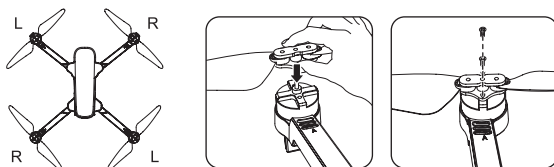

- Суретте көрсетілгендей таңбалауды сақтай отырып, қалақтарды қозғалтқыш білігіне орнатыңыз және қалақтарды бұрандалармен бекітіңіз.

Камера gyro тұрақтандырғыш қақпағы

Қақпақ ұстағышын камераның gyro тұрақтандырғышынан алыңыз да, қақпақты алыңыз.

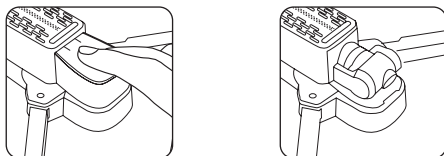

Телефонды ұстағышқа орнату

Ұстағышты қашықтан басқару құралының төменгі жағынан шығарыңыз және схемада көрсетілгендей телефонды ұстағышқа орнатыңыз.

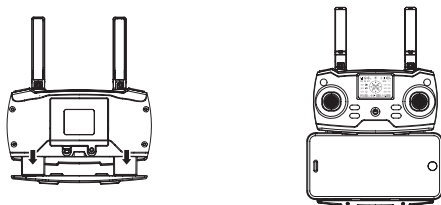

Құрылғыны ҚБ пультімен үйлестіру

- Аккумуляторды құрылғыға салыңыз және оны тегіс жерге қойыңыз.
- Құрылғыны қосып, үйлестіру режиміне өтіңіз, содан кейін қызыл жарық шамы жыпылықтайды.
- ҚБ пультін қосқаннан кейін құрылғымен үйлестіру автоматты түрде жүреді. Құрылғының қызыл шамы сөніп, ақ және көк шамдар жыпылықтайды.
- Дисплейде «GPS OFF» және «MODE 1» жазулары көрсетіледі. Бұл құрылғы ұйжай ішінде ұшу режимін көздейді (GPS сигналы әлсіз және спутниктер саны 10-нан кем).

ЕСКЕРТУ: құрылғыны қосқаннан кейін 5 минут әрекетсіздіктен кейін квадрокоптер күту режиміне өтеді. Құрылғыны қосқаннан кейін 10 минут әрекетсіздіктен кейін құрылғыны өшіру қажеттілігі туралы ескертетін дыбыстық сигнал естіледі.



Гироскопты калибрлеу

Құрылғыны тегіс көлденең бетке қойыңыз, содан кейін гироскопты калибрлеу үшін сол және оң жақ джойстиктерді төменгі оң жақ бұрышқа бір уақытта салыңыз. Квадрокоптердің ақ және көк жарық шамдары жыпылықтай бастайды, ал ҚБ пульты дыбыстық сигнал шығарады, яғни калибрлеу процесі жүріп жатыр. Джойстиктерді босатыңыз. Калибрлеу шамдар жыпылықтауды тоқтатқан кезде аяқталады.

ЕСКЕРТУ: калибрлеуді құрылғыны бірінші рет қолданар алдында, сондай-ақ квадрокоптер ұшу кезінде бетіне тиген немесе бағыттан ауытқыған жағдайда жүргізу қажет.

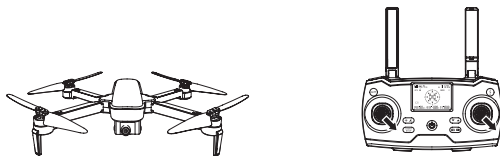

Компасты калибрлеу

1. Компасты калибрлеу үшін компасты калибрлеу батырмасын басыңыз. Квадрокоптердің қызыл, ақ және көк жарық шамдары тез жыпылықтайды. Құрылғы калибрлеуге дайын.
2. Құрылғыны жерге параллель ұстап, жерден шамамен 1 м биіктікте көтеріп, сағат тілімен 3 рет бұраңыз. Дыбыстық сигнал естіледі, құрылғының алдыңғы жағындағы қызыл және ақ жарық шамдары жанады, құрылғының артқы жағындағы қызыл және көк жарық шамдары жыпылықтайды.

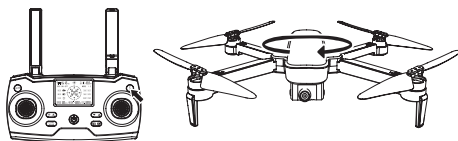

3. Квадрокоптерді сағат тілімен 3 рет бұраңыз, оны жерден шамамен 1 м биіктікте жерге перпендикуляр ұстаңыз. Дыбыстық сигнал естіледі, қызыл жарық шамдары сөнеді, ақ және көк шамдар жыпылықтайды, бұл компасты калибрлеу аяқталды дегенді білдіреді.

ЕСКЕРТУ: егер спутникті іздеу компасты калибрлеу аяқталғанға дейін аяқталса, ақ және көк жарық шамдары жанады.

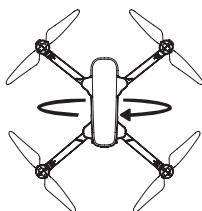

Спутниктерді іздеу

Компасты калибрлеу аяқталғаннан кейін квадрокоптерді тегіс көлденең бетке қойыңыз, құрылғының алдыңғы жағындағы ақ жарық индикаторы және артқы жағындағы көк индикатор жыпылықтап, спутниктерді іздеуді білдіреді. 1-2 минуттан кейін дыбыстық сигнал естіледі, ақ және көк жарық индикаторлары жанады, спутниктерді іздеудің аяқталғанын білдіреді. Дисплейде «GPS ON» және «MODE 2» көрсетіледі. Жерсеріктерді іздеу аяқталғаннан кейін ұшуды бастамас бұрын 2 минут күтіңіз.

ЕСКЕРТУ: GPS режимінде ұшу кезінде табылған спутниктердің саны 10-нан асатынына көз жеткізіңіз.

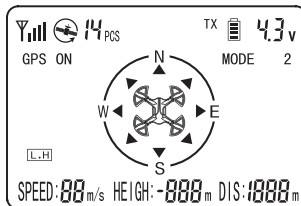

Ұшуды басқару

ЕСКЕРТУЛЕР:

- Квадрокоптерді басқару үшін орнатылған ҚБ пультін немесе телефонды пайдалануға болады.
- Құрылғыны іске қоспас бұрын ұшу аймағында кедергілер мен физикалық кедергілер жоқ екеніне көз жеткізіңіз.

Квадрокоптер сәулелерін кеңейтіп, іске қосу батырмасын басыңыз. Құрылғы ұшып кетуі үшін сол жақ джойстикті жоғары қарай жылжытыңыз немесе автоматты ұшу батырмасын басыңыз. Құрылғыны қондыру үшін сол жақ джойстикті төмен қаратып, құрылғы қонғанша оны осы күйде ұстаңыз. Осыдан кейін қозғалтқыштарды тоқтату үшін сол жақ джойстикті төменгі позицияда тағы 3-5 секунд ұстаңыз. Сондай-ақ, автоматты қону батырмасын 3 секунд басып тұруға болады.

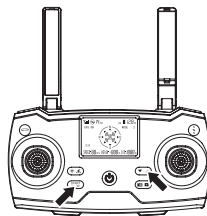

Сол жақ джойстик

Сол жақ джойстик ұшу биіктігін басқаруға және солға және оңға бұрылуға арналған.

Ұшу биіктігін
арттыру

Ұшу биіктігін
төмендету

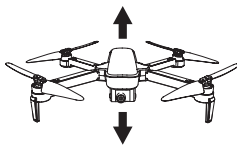

Алдыңғы бөлігі

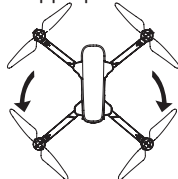

Солға
бұрылу

Оңға
бұрылу

Оң жақ джойстик

Оң жақ джойстик құрылғыны алға-артқа, солға және оңға бағыттауға арналған.



Алға

Артқа

Алдыңғы бөлігі

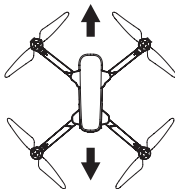

Солға
бұрылу

Оңға
бұрылу

Алдыңғы бөлігі

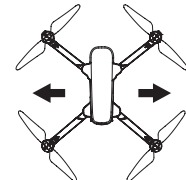

Дәл баптау функциясы

Егер іске қосу кезінде құрылғы берілген бағыттан ауытқып кетсе, бағытты түзету үшін дәл баптау функциясын қолданыңыз. Оң жақ джойстикті төмен қарай жылжытыңыз, содан кейін квадрокоптердің ұшу бағытын реттеу үшін оны жоғары, төмен, солға және оңға жылжытыңыз.

1. Егер құрылғы күрстан артқа қарай ауытқып кетсе, джойстикті жоғары қарай жылжытыңыз.
2. Егер құрылғы бағыттан алға қарай ауытқып кетсе, джойстикті төмен қарай жылжытыңыз.
3. Егер құрылғы бағыттан оңға қарай ауытқып кетсе, джойстикті солға жылжытыңыз.
4. Егер құрылғы бағыттан солға қарай ауытқып кетсе, джойстикті оңға жылжытыңыз.

ЕСКЕРТУ: оң жақ джойстикті басқаннан кейін 3 секунд әрекетсіздіктен кейін құрылғы автоматты түрде дәл баптау режимінен шығады.

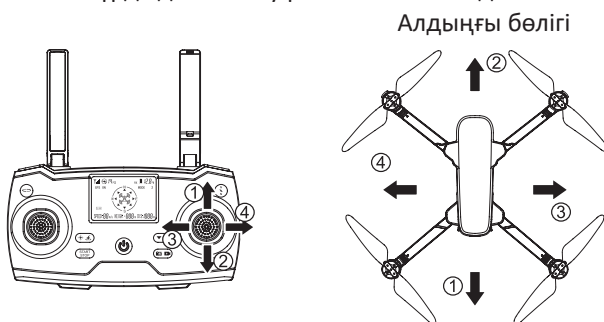

ЕСКЕРТУ: құрылғы жердің әсеріне ұшырауы мүмкін. Құрылғы жерге тым жақын болған кезде, жердің әсер ету әсері қону немесе ұшу кезінде құрылғының жер үстінде кідіруіне, сондай-ақ ұшу кезінде баяу жылдамдыққа әкеледі. Құрылғы жер бетінен 30 см биіктікте ұшқанда, жердің әсеріне байланысты ұшу тұрақтылығы аздап бұзылады.

Жылдамдықты реттеу

Құрылғының жылдамдығын реттеу үшін сол жақ джойстикті басыңыз (төмен, орташа, жоғары) .

- Бір дыбыстық сигнал – төмен жылдамдық.
- Екі дыбыстық сигнал – орташа жылдамдық.
- Үш дыбыстық сигнал – жоғары жылдамдық.

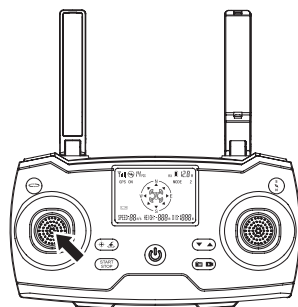

«Бассыз режим»

«Бассыз режим» квадрокоптердің қай жағы сізге бұрылғанын ескерместен құрылғының бағытын бақылауды жеңілдетеді.

«Бассыз режимді» қосу үшін суретте көрсетілгендей

«Бассыз режим» батырмасын 3 секунд басып тұрыңыз.

«Бассыз режимнен» шығу үшін «Бассыз режим» батырмасын тағы бір рет басып, оны 3 секунд ұстап тұрыңыз.

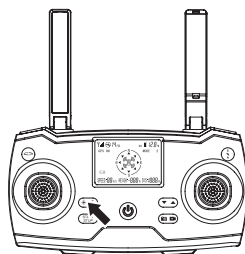

Ұшу орнына қайтару

Ұшу орнына оралу функциясы квадрокоптерге соңғы белгіленген ұшу орнына оралуға мүмкіндік береді. GPS режимінде ұшу орнына қайтарудың 3 нұсқасы қарастырылған: квадрокоптерді ұшу орнына автоматты қайтару, батарея кернеуі төмен болған кезде қайтару, GPS сигналы жоғалған кезде қайтару.

Квадрокоптерді автоматты түрде қайтару

Квадрокоптерді ұшу орнына қайтару батырмасын басыңыз, дыбыстық сигнал естіледі, ақ және көк жарық индикаторлары жыпылықтай бастайды. Құрылғы автоматты түрде ұшу орнына оралады. Автоматты қайтаруды болдырмау және ұшуды жалғастыру үшін квадрокоптерді ұшу орнына қайтару батырмасын тағы бір рет басыңыз.

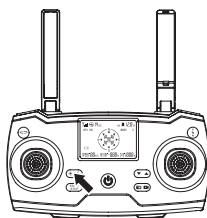

Батареяның төмен кернеуін қайтару

Квадрокоптер батареясының кернеуі төмен болған кезде құрылғы ұшу орнына автоматты түрде орала бастайды. Құрылғы қайтып оралады және ұшу нүктесінен 20 м қашықтықта ауада қатып қалады, содан кейін сол жақ джойстикті төмен түсіріп, құрылғыны жерге қойыңыз.

ЕСКЕРТУ: квадрокоптер батареясының кернеуі төмен болған кезде дыбыстық сигнал шығады және дисплейде батареяның кернеу деңгейі 11 В-тан аз болады.

GPS сигналы жоғалған кезде қайтару

GPS сигналы жоғалған кезде құрылғы ұшу орнына автоматты түрде орала бастайды. Егер сигнал қайта табылса, сіз құрылғыны басқаруды немесе қонуды жалғастыра аласыз.

Орбита бойынша ұшу

- GPS режимінде ҚБ пультіндегі немесе қосымшадағы орбитадағы ұшу батырмасын басыңыз.
- Оң жақ джойстикті солға және жоғарыға аударыңыз, сонда квадрокоптер объектінің айналасында сағат тіліне қарсы ұшуды бастайды.
- Оң жақ джойстикті оңға және төменге аударыңыз, сонда квадрокоптер объектінің айналасында сағат тілімен ұшуды бастайды.



Нысанды бақылау функциясы

Квадрокоптер объектіні ұстану функциясын қамтамасыз етеді, оны қосымшаның көмегімен қосуға болады.

Берілген нүктеге ұшу функциясы

Квадрокоптер белгілі бір нүктеге ұшу функциясын ұсынады, оны қосымшаның көмегімен қосуға болады.

Фото-, видеотүсірілім

- Суретке түсіру үшін суретке түсіру батырмасын басыңыз.
- Видео жазуды бастау үшін видео түсіру батырмасын 3 секунд басып тұрыңыз. Жазуды аяқтау үшін видео түсіру батырмасын 3 секунд басып тұрыңыз.
- Сіз қосымшадағы фотослар мен видеоларды көре аласыз немесе оларды SD картасына сақтай аласыз (жеткізу жинағына кірмейді).

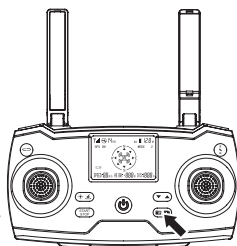

Ғимарат ішінде/сыртында ұшу режимдерін ауыстырып қосқыш

- Квадрокоптер ұшудың 2 режимін көздейді: ғимарат ішіндегі ұшу режимі (дисплейде «GPS OFF» және «MODE 1» бейнеленеді) және GPS режимі (ғимараттан тыс ұшу, дисплейде «GPS ON» және «MODE 2» бейнеленеді). Режимдер арасында ауысу қолмен жүзеге асырылады.
- Квадрокоптер GPS режимінде тек дисплейде «GPS ON» және «MODE 2» көрсетілген кезде ғана ұшып кете алады.
- Ғимарат ішінде немесе GPS сигналы әлсіз болса, GPS режимін өшіру және үй ішіндегі ұшу режиміне кіру үшін GPS режимін ауыстырып-қосқышты басып тұрыңыз.

ЕСКЕРТУ: ғимарат ішіндегі ұшу режимінде объектіні автоматты түрде қайтару, оның артынан жүру, орбита бойынша ұшу, берілген нүктеге ұшу функциялары қолжетімсіз.

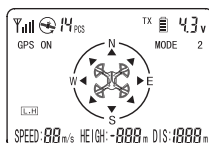
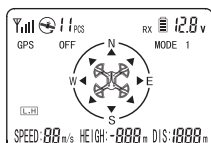

Қосымша арқылы басқару

Қосымшаны жүктеу және іске қосу

- QR кодын сканерлеңіз, LW PRO қосымшасын жүктеңіз және орнатыңыз. Қосымшаны Apple Appstore және Google Play-де жүктеуге болады.



iOS/Android

- Квадрокоптерді қосыңыз және Wi-Fi « LULA_5G_**_***** » - ға қосылыңыз.

ЕСКЕРТУЛЕР:

- Құрылғы Android 5.0 немесе одан кейінгі нұсқамен үйлесімді.
- Ұсынылған жедел жады 3 Гб немесе одан көп.
- Ұсынылған процессор жүктемесі 25% - дан аз.
- Ұсынылған CPU модельдері: Snapdragon 630 немесе одан кейінгі модель, Samsung Exynos 7420 немесе одан кейінгі модель, Hair division Helio X 25 немесе одан кейінгі модель, Kirin 950 немесе одан кейінгі модель.
- Құрылғы iPhone 6 немесе одан кейінгі модельмен, iOS 8.0 немесе одан кейінгі нұсқамен үйлесімді.

НАЗАР АУДАРЫҢЫЗ: биіктікті ұстап тұру функциясы квадрокоптер судың үстінде, үлкен тік саңылау (мысалы, жоғары қабатты үйлердің ғимараттары арасында), шағылысатын бет, жаяу жүргіншілер өткелі, нашар жарықтандырылған жерде болған жағдайда жақсы жұмыс істемейді.

Қосымша интерфейсінің сипаттамасы

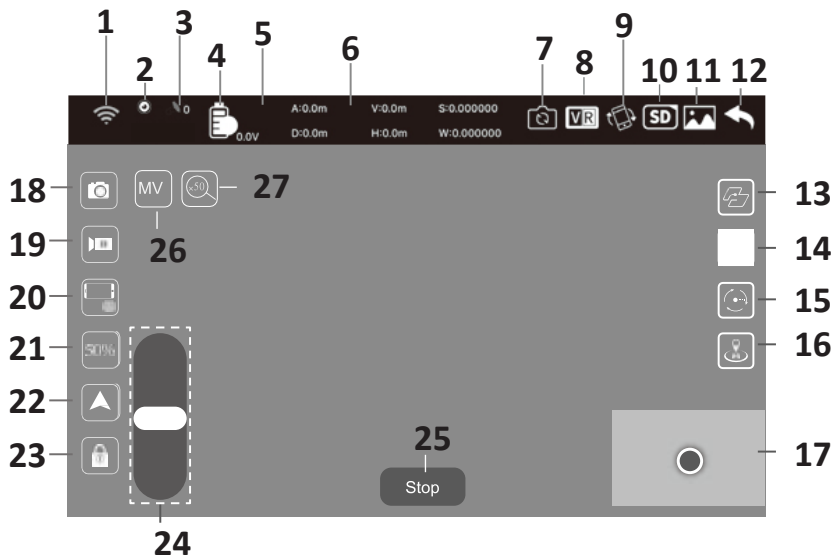

1. Wi-Fi (сигнал күші).
2. Ұшу режимі (GPS/ғимарат ішінде (оптикалық)).
3. Табылған спутниктер саны.
4. Батарея заряды (2-4 бөлім – оңтайлы батарея заряды, 1 бөлім – төмен заряд).
5. Геомагниттік кедергілер.
6. GPS деректері – ағымдағы биіктік және ұшу қашықтығы туралы деректер:
А – биіктігі.
D – ауқым.
H – көлденең ұшу жылдамдығы.
V – тік ұшу жылдамдығы.
7. Камераны ауыстыру.
8. VR режимі: VR режиміне өту үшін басыңыз.
9. Суретті айналдыру.
10. Сурет сапасы.
11. Галерея.
12. Артқа.
13. Траектория/нүктелер бойынша ұшу.
14. GPS бақылау.
15. Шеңбер бойымен ұшу.
16. Ұшу орнына автоматты түрде қайтару.
17. Карта.
18. Фото түсірілім.
19. Видео түсірілім.
20. Аналогтық джойстиктерді көрсету/жасыру.
21. Жылдамдық реттегіші.
22. Ұшу/қону.
23. Қозғалтқыштардың құлпын ашу.
24. Камераның көлбеуі.
25. Мәжбүрлі тоқтау.
26. Фото/видеоны орнату.
27. Суретті жақындатыңыз.

Камераның көлбеуі

Квадрокоптер шарықтағаннан кейін дисплейдің сол жағында камераның көлбеуін реттеу шкаласы пайда болады. Камера объективін көтеру үшін шкаланы жоғары және төмен түсіру үшін төмен қарай сырғытыңыз.



Джойстиктер

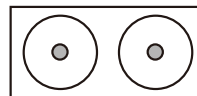

Сол жақ джойстик ұшу биіктігін басқаруға және солға және оңға бұрылуға арналған. Оң жақ джойстик құрылғыны алға-артқа, солға және оңға бағыттауға арналған.



Галерея

Таңдалған фотосуретті немесе бейнені бөлісу үшін, бағдарламада галереяны ашып,  нұққауға болады.

Қимыл арқылы түсіру

- Камераның алдында 2 м қашықтықта тұрып, суретке түсіру үшін V қимылын жасаңыз (квадрокоптер қимылды танығаннан кейін 3 секундтан кейін суретке түседі). 
- Камераның алдында 2 м қашықтықта тұрып, видео жазуды бастау немесе аяқтау үшін оң қолдың ашық алақанын көтеріңіз (квадрокоптер қимылды танығаннан кейін 3 секундтан кейін видео жазуды бастайды/аяқтайды). 

ЕСКЕРТУ: төмен жарықта немесе төмен Wi-Fi сигналында қимылды тануда қиындықтар туындауы мүмкін.

Фото/видео параметрлері

Қосымша параметрлерді ашу үшін фото/видео параметрлері батырмасын басыңыз.



1. Филтр.
2. Галерея.
3. Ұшуды басқару.
4. Музыка.
5. Фото/видео баптауларынан шығу.
6. Суретті аудару/жақындату – түсіру кезінде мүмкіндікті қосу үшін осы батырманы басыңыз, саусақтарыңызды экранға сырғыту арқылы суретті аударыңыз, сонымен қатар экранды екі рет басу арқылы суретті жақындатыңыз.
7. Фото түсіру.
8. Видео түсіру.

Мүмкін мәселелер және олардың шешімі

Мәселе	Себебі	Шешімі
ҚБ пульті жұмыс істемейді	Құрылғы ҚБ пультімен үйлеспеген	Құрылғыны өшіріп, ҚБ пультімен үйлестіру процесін қайта бастаңыз
	Батареялар дұрыс орнатылмаған	Батареялардың полярлығына сәйкес салынғанына көз жеткізіңіз
	Батарея заряды таусылды	Батареяларды ауыстырыңыз
Құрылғы ҚБ пультімен нашар басқарылады	ҚБ пульті қосылмаған	ҚБ пультін қосыңыз
	Құрылғының батареясы дұрыс орнатылмаған	Батареяны құрылғыға дұрыс орнатыңыз
	Желдің әсерінен басқару мүмкін емес	Құрылғыны қатты желде іске қоспаңыз
Құрылғы қажетті биіктікке ие болмайды	Қалақтардың айналу жылдамдығы тым төмен	ҚБ пульті арқылы қалақтардың айналуын тездетіңіз
	Құрылғы жеткіліксіз зарядталған	Қолданар алдында, құрылғы толық зарядталған көз жеткізіңіз
Құрылғы тым тез отырады	Сол жақ джойстик тым тез артқа бұрылды	Квадрокоптерді тегіс отырығызу үшін джойстикті баяу артқа тартыңыз
Құрылғы ҚБ пультімен басқарылмайды	Құрылғы ҚБ пультінен тым алыс	Құрылғының әрекет ету радиусында екеніне көз жеткізіңіз

Техникалық сипаттамалары

- Үлгісі: X17.
- Жиілік диапазоны: 2,455–2,475 ГГц, 5,15-5,21 ГГц.
- Таратқыш қуаты: 15 дБм (2,455–2,475 ГГц диапазонында), 18 дБм (5,15-5,21 ГГц диапазонында).
- Сымысыз байланыс стандарты: IEEE 802.11a/n/ac.
- Аккумуляторы: Li-pol, 11,1 В, 2850 мА·сағ.
- ҚБ пульті: AA типті элементі, 3 дана (жеткізу жинағына кірмейд).
- Зарядтау порты: USB.
- Толық зарядтау уақыты: 400 мин.
- Ұшу уақыты: 30 мин.
- Әрекет радиусы: 800 м (Wi-Fi арқылы басқару кезінде-500-600 м).
- Сауда маркасы: JJRC.

Кепілдік шарттары

Өндіруші кепілдік мерзімі ішінде құрылғының үздіксіз жұмыс істеуіне, сондай-ақ материалдар мен жинақтарда ақаулардың болмауына кепілдік береді. Кепілдік мерзімі өнімді сатып алған сәттен бастап есептеледі және тек жаңа өнімдерге қолданылады. Кепілдік қызмет көрсету пайдаланушының басылымына сәйкес өнімді пайдалану шартымен кепілдік мерзімі ішінде тұтынушының кінәсіз істен шыққан элементтерді тегін жөндеу немесе ауыстыруды қамтиды. Элементтерді жөндеу немесе ауыстыру уәкілетті сервистік орталықтардың аумағында жүргізіледі.

Кепілдік мерзімі: 3 ай.

Пайдалану мерзімі: 12 ай.

Мекенжай бойынша қызмет көрсету орталықтарының өзекті тізімі:

<https://www.dns-shop.ru/technical-support/>

Монтаждау, сақтау, тасымалдау (тасу), өткізу және кәдеге жарату қағидалары мен шарттары

- Құрылғыны орнату ережелері мен шарттары осы пайдаланушы нұсқаулығының «Орнату» бөлімінде сипатталған.
- Құрылғыны сақтау дайындаушы мен тұтынушының жылытылатын үй-жайларындағы қаптамада ауа температурасы 5 °С-тан 40 °С-қа дейін және ауаның салыстырмалы ылғалдылығы 80% - дан аспайтын кезде жүргізілуі тиіс. Үй-жайларда коррозия тудыратын агрессивті қоспалар (қышқыл булары, сілтілер) болмауы тиіс.
- Құрылғыны тасымалдау құрғақ ортада жүзеге асырылуы керек.
- Құрылғы мұқият өңдеуді қажет етеді, оны шаң, кір, соққы, ылғал, от және т.б. әсерінен қорғаңыз.
- Құрылғыны өткізу жергілікті заңнамаға сәйкес жүргізілуі тиіс.
- Өнімнің қызмет ету мерзімі аяқталғаннан кейін оны қарапайым тұрмыстық қоқыспен бірге тастауға болмайды. Оның орнына, ол федералды немесе жергілікті заңнамаға сәйкес қайта өңдеу және қайта өңдеу үшін электрлік және электронды жабдықты тиісті қабылдау пунктіне қайта өңдеуге жіберіледі. Осы өнімді дұрыс кәдеге жаратуды қамтамасыз ете отырып, сіз табиғи ресурстарды үнемдеуге және қоршаған ортаға және адамдардың денсаулығына зиян келтірмеуге көмектесесіз. Бұл өнімді қабылдау және жою пункттері туралы қосымша ақпаратты жергілікті муниципалды органдардан немесе тұрмыстық қалдықтарды шығаратын кәсіпорынан алуға болады.
- Құрылғының ақаулығы анықталған жағдайда дереу уәкілетті қызмет көрсету орталығына хабарласыңыз немесе құрылғыны жойыңыз.

Қосымша ақпарат

Өндіруші: Шаньтоу Цитосин Тэкнолоджи Ко., Лтд.
№ 2, 2 тұйық көше, Юйсю тас жолы, Гуаньшань, Чэнхуа көш., Чэнхай ауданы,
Шаньтоу қ., Қытай.
Қытайда жасалған.

Импортер / юр. лицо, принимающее претензии в Казахстане:
ТОО «ДНС КАЗАХСТАН», г. Нур-Сұлтан, р-н Сарыарқа, пр-т Сарыарқа, зд. 12,
Казахстан.

Импорттаушы / Қазақстанда шағымдар қабылдайтын заңды тұлға:
«DNS QAZAQSTAN (ДНС КАЗАХСТАН)» ЖШС, Нұр-Сұлтан қаласы, Сарыарқа ауданы,
Даңғылы Сарыарқа, ғимарат 12, Қазақстан.

Тауар Кеден одағының КО ТР 020/2011 «Техникалық құралдардың электромагниттік үйлесімділігі» техникалық регламентінің талаптарына сәйкес келеді.

Тауар Еуразиялық экономикалық одақтың «Электротехника және радиоэлектроника бұйымдарында қауіпті заттарды қолдануды шектеу туралы» 037/2016 ЕАЭО ТР техникалық регламентінің талаптарына сәйкес келеді.

Ерекшеліктер, өнім туралы ақпарат, оның конфигурациясы мен функционалдығы пайдаланушыға алдын ала ескертусіз өзгертілуі мүмкін. Құрылғының нақты интерфейсі осы нұсқаулықта көрсетілгеннен өзгеше болуы мүмкін.



Өндіріс күні пайдаланушы нұсқаулығының орыс тіліндегі нұсқасында көрсетілген

v.1

