

FinePower

ПАЙДАЛАНУШЫ НҰҚСАУЛЫҒЫ

Лазерлік нивелир FinePower R20

Мазмұны

| | |
|--|---|
| Сақтық шаралары | 4 |
| Құрылғының сұлбасы | 5 |
| Құрылғыны пайдалану | 6 |
| Автоматты теңестіру | 6 |
| Қолмен теңестіру | 6 |
| Орнату тәсілі | 6 |
| Құрылғыны тазалау | 6 |
| Техникалық сипаттамалары | 7 |
| Монтаждау, сақтау, тасымалдау (көлікпен), сату және кәдеге жарату ережелері және шарттары | 7 |
| Қосымша ақпарат | 8 |

Құрметті сатып алушы!

«FinePower» сауда таңбасымен шығарылатын өнімді таңдағаныңыз үшін сізге алғыс білдіреміз.

Біз жоғары сапаға, функционалдылыққа және дизайнға қойылатын талаптарға сәйкес әзірленген және жасап шығарылған бұйымдарды және құрылғыларды ұсынғанымызға қуаныштымыз. Пайдалануды бастамас бұрын, қауіпсіздігіңізге қатысты маңызды ақпаратты, сондай-ақ осы өнімді дұрыс пайдалану және оған күтім жасау бойынша ұсыныстарды қамтитын осы нұсқаулықты мұқият оқып шығыңыз. Осы Нұсқаулықты күтіп ұстаңыз және өнімді болашақта пайдаланғанда оны анықтамалық материал ретінде пайдаланыңыз.

Құрылғының қолданылу мақсаты

Нивелир — беттің бірнеше нүктесі арасында биіктік әркелкілігін анықтауға арналған құрал.

Сақтық шаралары

1. Лазер сәулесін адамдарға немесе жануарларға бағыттамаңыз және лазер сәулесіне қарамаңыз. Осы өлшеуіш құрал адамдарды көру қабілетінен айыруы мүмкін лазер сәулелерін шығарады.
2. Лазерлік көзілдіріктерді қорғаныс көзілдірігі ретінде қолданбаңыз. Лазерлік көзілдіріктер лазер сәулесін жақсы анықтау үшін қолданылады.
3. Лазерлік көзілдірікті күннен қорғайтын көзілдірік ретінде немесе көшеде жүргенде пайдаланбаңыз. Лазерлік көзілдірік ультракүлгін сәуледен толық қорғанысты қамтамасыз етпейді және түстерді қабылдауды нашарлатады.
4. Балаларға лазерлік өлшеуіш құралды бақылаусыз пайдалануға рұқсат бермеңіз. Олар адамдарды байқамай соқыр етуі мүмкін.
5. Өлшеуіш құралды жарылғыш ортада, тез тұтанатын сұйықтықтардың, газдардың немесе шаңның жанында пайдаланбаңыз. Өлшеуіш құралда ұшқын пайда болуы мүмкін, ол шаңды немесе буларды тұтандыруы мүмкін.
6. Өлшеуіш құрал тек жабық үй-жайда қолдануға жарамды.
7. Құрылғыны өздігіңізбен бөлшектеп ашушы болмаңыз. Құрылғыда сіз қызмет көрсететін бөлшектер жоқ.
8. Құрылғыны өз бетіңізше өзгертпеңіз, бұл жарылысқа әкелуі мүмкін.
9. Өлшеуіш құралды ылғалдан және тікелей күн сәулесінен қорғаңыз.
10. Өлшеуіш құралды қатты температура мен температураның ауытқуы әсеріне ұшыратпаңыз. Атап айтқанда, оны көлікте ұзақ уақытқа қалдырмаңыз. Температураның үлкен ауытқуы кезінде өлшегіш құралмен жұмысты бастар алдында оның температурасын тұрақтандыруына мүмкіндік беріңіз. Экстремалды температуралар мен температура ауытқулары өлшегіш құрал дәлдігіне кері әсер етуі мүмкін.

11. Өлшегіш құралды қатты соққылардан және құлаудан қорғаңыз. Құралдың зақымдануы өлшеу дәлдігіне кері әсер етуі мүмкін. Құралды қатты соққыдан немесе құлағаннан кейін бақылау үшін лазер сызықтарын белгілі тік немесе көлденең тірек сызықтарымен салыстырыңыз.
12. Тасымалдау кезінде құрылғыны өшіріп қойыңыз. Өшіргенде маятниктік механизмін құлыптаңыз, әйтпесе ол күрт қозғалыс кезінде зақымдалуы мүмкін.
13. Ескі және жаңа қуат элементтерін бір уақытта салмаңыз.
14. Құрылғыны ұзақ уақыт пайдаланбайтын болсаңыз, қуат элементтерін алып қойыңыз.

Құрылғының сұлбасы

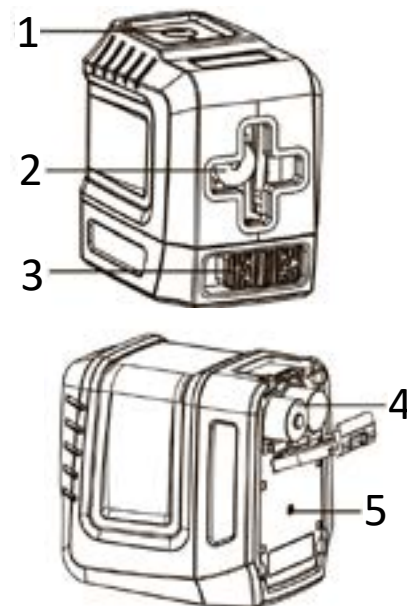

1. Басқару тақтасы мен жарық индикаторлары.
2. Лазер.
3. Құлыптау реттегіші.
4. Батареяға арналған бөлім.
5. Бекіткіш.

Құрылғыны пайдалану

Құрылғы зауыттық жағдайда алдын-ала калибрленген. Жұмыс кезінде неғұрлым дәл нәтижелерге қол жеткізу үшін дәлдікті жүйелі түрде калибрлеу ұсынылады.

Автоматты теңестіру

Қосу түймесін басып, құлыптау қосқышын  күйіне жылжытыңыз.

Қолмен теңестіру

Қуат түймесін басып, құлыптау қосқышын  күйіне жылжытыңыз. Бұл режимде сіз құрылғыны кез келген бұрышпен орналастыра аласыз. Бұл режимде автоматты теңестіру өшірілгенін және құрылғыны еңкейтуге байланысты лазер сәулесі тураланбайтынын ескеріңіз.

Орнату тәсілі



Құрылғыны тазалау

Құрылғыны жұмсақ дымқыл шүберекпен сүртіңіз. Агрессивті жуғыш заттарды қолданбаңыз. Су тиген жағдайда құрылғыны әрқашан жұмсақ шүберекпен сүртіңіз.

Техникалық сипаттамалары

- Үлгісі: R20.
- Ең үлкен жұмыс арақашықтығы: 20 м.
- Сәулелер саны: 2.
- Лазер класы: 2.
- Толқын ұзындығы: 635±5 нм.
- Өлшеу дәлдігі: ±4.5 мм/15 м.
- Пайдалану температурасы: -10 °С...+50 °С аралығы.
- Автоматты теңестіру жүйесі: 4°±1°.
- Қуат элементтерінің түрі: 2xAA.
- Шаң мен су шашырауынан қорғау: IP54.
- Бекіту: 1/4"-20.
- Құрылғының өлшемі (ҰхЕхБ): 81.6x80.4x56.7 мм.

Монтаждау, сақтау, тасымалдау (көлікпен), сату және кәдеге жарату ережелері және шарттары

- Құрылғы қандай да бір монтаждауды немесе тұрақты бекітуді талап етпейді.
- Құрылғыны өндірушінің және тұтынушының жылытылатын тұрғын-жайларында, өндіруші қаптамасында, 5°С...40°С температура аралығында және ауаның салыстырмалы ылғалдылығы 80%-дан аспайтын жерлерде сақтау керек. Үй-жайларда коррозия тудыратын агрессивті қоспалар (қышқылдардың, сілтілердің булары) болмауы тиіс.
- Құрылғыны құрғақ ортада тасымалдау керек.
- Құрылғы мұқият күтім жасауды қажет етеді, оны шаңның, ластың, соққылардың, ылғалдың, оттың және т.б. әсерінен сақтаңыз.
- Құрылғы Қазақстан Республикасының қолданыстағы заңнамасына сәйкес сатылуы тиіс.
- Құрылғыда ақаулық анықталған жағдайда дереу өкілетті сервистік орталыққа жүгініп хабарласыңыз немесе құрылғыны кәдеге жаратыңыз.
- Бұл бұйымды кәдеге жарату қалдықтарды қайта өңдеу жөніндегі жергілікті нормалар мен ережелерге сәйкес жүзеге асырылуы тиіс. Бұл өнімнің дұрыс кәдеге жаратылуын қамтамасыз ете отырып, сіз қалдықтардың бақылаусыз тасталуы нәтижесінде қоршаған ортаға және адам денсаулығына келтіретін ықтимал зиянды болдырмауға және материалдық ресурстарды ұтымды пайдалануға көмектесесіз. Бұл өнімді қабылдау және жою пункттері туралы қосымша ақпаратты жергілікті муниципалды органдардан немесе тұрмыстық қалдықтарды шығаратын кәсіпорынан алуға болады.

Қосымша ақпарат

Өндіруші: Чанчжоу Скайвиктор Импорт энд Экспорт Ко., Лтд.
RM2105, Ваньда Плаза А-ғимаратындағы кеңсе, Тунцзян шоссесі 88, Чанчжоу қ.,
Цзянсу провинциясы, Қытай.
Қытайда жасалған.

Импортер / юр.лицо, принимающее претензии в Казахстане:
ТОО «DNS KAZAKHSTAN», г. Нур-Султан, пр. Сарыарка, дом 12, офис 301С,
Казахстан.

Импорттаушы / Қазақстан шағымдар қабылдайтын заңды тұлға:
«DNS KAZAKHSTAN» ЖШС, Нұр-Сұлтан қ., Сарыарқа даңғ., 12-үй, 301С-кеңсе,
Қазақстан.

Сипаттамалар, өнім туралы ақпарат, оның конфигурациясы мен функционалдығы пайдаланушыға алдын ала ескертусіз өзгертілуі мүмкін.

Құрылғының іс жүзіндегі интерфейсі осы нұсқаулықта көрсетілгеннен өзгеше болуы мүмкін.

Кепілдік талоны

SN/IMEI: _____

Кепілдікке қойылған күні: _____

Өндіруші бүкіл кепілдік мерзімі ішінде құрылғының үздіксіз жұмыс істеуіне, сондай-ақ материалдар мен жинақтарда ақаулардың болмауына кепілдік береді. Кепілдік кезеңі бұйымды сатып алған сәттен басталады және тек қана жаңа өнімдерге қолданылады.

Кепілдік қызмет көрсетуге пайдаланушы нұсқаулығына сәйкес бұйымды пайдалану шартымен кепілдік мерзімі ішінде тұтынушының кесірінен істен шықпаған элементтерді тегін жөндеу немесе ауыстыру кіреді. Элементтерді жөндеу немесе ауыстыру уәкілетті сервистік орталықтардың аумағында жүргізіледі.

Кепілдік мерзімі: 12 ай.

Пайдалану мерзімі: 24 ай.

Сервистік орталықтардың өзекті тізімі келесі мекенжай бойынша:
<https://www.dns-shop.ru/service-center/>

Кепілдік міндеттемелер және тегін сервистік қызмет көрсету, егер оларды ауыстыру бұйымды бөлшектеуге байланысты болмаса, тауардың жиынтықтылығына кіретін, төменде аталған керек-жарақтарға қолданылмайды:

- ҚБП (Қашықтан басқару пультіне) арналған қуат элементтері (батареялар).
- Жалғағыш кабельдер, антенналар және оларға арналған жалғастырғыш тетіктер, құлаққаптар, микрофондар, «HANDS-FREE» құрылғылары; жиынтықта жеткізілетін әртүрлі типтегі ақпарат тасымалдағыштар, бағдарламалық құрал (БҚ) және драйверлер (бұйымның қатты магниттік дискілердегі жинақтағышқа алдын ала орнатылған БҚ-ны қоса алғанда, бірақ онымен шектелмей), сыртқы енгізу-шығару құрылғылары және манипуляторлар.
- Қаптар, сөмкелер, белдіктер, тасымалдауға арналған баулар, монтаждық керек-жарақтар, құрал-саймандар, бұйымға қоса берілетін құжаттама.
- Табиғи тозуға ұшырайтын шығын материалдары мен бөлшектер.



Өндіруші келесі жағдайларда кепілдік міндеттемелерге ие болмайды:

- Кепілдік мерзімі аяқталды.
- Егер жеке (тұрмыстық, отбасылық) қажеттіліктерге арналған бұйым кәсіпкерлік қызметті жүзеге асыру үшін, сондай-ақ оның тікелей міндетіне сәйкес келмейтін басқа мақсаттарда пайдаланылған болса.
- Өндіруші бұйымды пайдалану кезінде пайдаланушы нұсқаулығының талаптарын бұзу, бұйымды орнату және оған қызмет көрсету жөніндегі ұсынымдарды, қосу ережелерін (бұйымның өзіне де, онымен байланысты бұйымдарға да сәйкес келмейтін желілік кернеудің әсері нәтижесінде туындаған қысқа тұйықталулар), бұйымды сақтау және тасымалдау кезінде өнім иесі және/немесе үшінші тұлғалар шеккен ықтимал материалдық, моральдық және өзге де зиян үшін жауапты болмайды.
- Механикалық зақымданудың барлық жағдайлары: өнімді пайдалану кезінде алынған сызаттар, жарықтар, деформациялар, соққы іздері, майысулар, кептелістер және т.б.
- Түрлендірулерді, рұқсат етілмеген жөндеулерді осындай жұмыстарды жүргізуге уәкілетті емес адамдар жүргізген жағдайлар. Егер ақаулық конструкцияны немесе бұйымның схемасын өзгерту, Өндіруші қарастырмаған сыртқы құрылғыларды қосу, Қазақстан Республикасының заңнамасына сай сәйкестік сертификаты жоқ құрылғыны пайдалану салдарынан туындаған болса.
- Егер бұйымның ақауы еңсерілмейтін күштің әсерінен (табиғи элементтер, өрт, су тасқыны, жер сілкінісі, тұрмыстық факторлар және Өндірушіге тәуелді емес басқа жағдайлар) немесе Өндіруші болжай алмаған үшінші тұлғалардың әрекеттерінен туындаса. Бұйымның толық немесе ішінара істен шығуына алып келген бұйымның ішіне бөгде заттардың, өзге денелердің, заттектердің, сұйықтықтардың, жәндіктердің немесе жануарлардың түсуінен, агрессивті ортаның әсерінен, жоғары ылғалдылықтан, жоғары температуралардан туындаған ақау.
- Бұйымды сәйкестендіру (сериялық нөмірі) жоқ немесе сәйкес келмейді. Егер зақымданулар (кемшіліктер) зиянды бағдарламалық қамтаманың; БҚ ұсынудысының осы қызметті ұсынбауына байланысты мүмкіндігінсіз бұйымның бағдарламалық ресурстарына қолжетімділіктің болмауына әкеп соққан құпиясөздерді (кодтарды) оларды жинау/қалпына келтіру мүмкіндігінсіз орнату, ауыстыру немесе жою әсерінен туындаса.
- Егер жұмыстың ақаулықтары қуат беруші, кабельдік, телекоммуникациялық желілердің, радиосигнал қуатының стандарттарға немесе техникалық регламенттеріне сәйкес келмеуінен, оның ішінде бедер ерекшеліктерінен және басқа да осыған ұқсас сыртқы факторлардан, бұйымның желі әрекет ететін шекарада немесе аймақтан тыс жерде пайдаланылуынан туындаған болса.
- Егер зақымданулар стандартты емес (түпнұсқалық емес) және/немесе сапасыз (зақымданған) шығыс материалдарын, керек-жарақтарды, қосалқы бөлшектерді, қуат беру элементтерін, әртүрлі үлгідегі ақпарат тасымалдағыштарды (CD, DVD дискілерді, жад карталарын, SIM карталарын, картридждерді қоса алғанда) пайдаланудан туындаса.
- Егер кемшіліктер үйлесімсіз контентті (әуендерді, графиканы, бейне және басқа файлдарды, Java қосымшаларын және оларға ұқсас бағдарламаларды) алуға, орнатуға және пайдалануға байланысты туындаған болса.
- Осы бұйыммен жанасып жұмыс істейтін басқа жабдыққа келтірілген залалға.



