

**DEXP**

**ПАЙДАЛАНУШЫ НҰСҚАУЛЫҒЫ**

# DEXP HC-0318NHW

## шаш алатын машинкасы

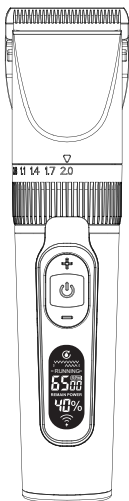

## **Мазмұны**

Құрылғының мақсаты .....	4
Сақтық шаралары.....	4
Құрылғы схемасы .....	5
Техникалық сипаттамалары .....	6
Құрылғыны зарядтау .....	6
Шаш ұзындығын реттеу.....	6
Пайдалану жөніндегі нұсқаулық.....	6
Тазалау және күтім .....	7
Жиынтық.....	7
Монтаждау, сақтау, тасымалдау (тасу), өткізу және кәдеге жарату қағидалары мен шарттары .....	8
Қосымша ақпарат.....	8

## Құрметті сатып алушы!

Біздің өнімді таңдағаныңыз үшін алғыс айтамыз.

Біз Сізге сапаға, функционалдылыққа және дизайнға қойылатын жоғары талаптарға сәйкес әзірленген және дайындалған өнімдер мен құрылғыларды ұсынуға қуаныштымыз. Жұмысты бастамас бұрын, Сіздің қауіпсіздігіңізге қатысты маңызды ақпаратты, сондай-ақ өнімді дұрыс пайдалану және оны күту бойынша ұсыныстарды қамтитын осы нұсқаулықты мұқият оқып шығыңыз. Осы нұсқаулықтың сақталуына назар аударыңыз және оны өнімді одан әрі пайдалану кезінде анықтамалық материал ретінде пайдаланыңыз.

## Құрылғының мақсаты

Шаш алатын машинка - шашты алуға және қиюға арналған құрылғы.

## Сақтық шаралары

- Құрылғыны қоспас бұрын, онда көрсетілген кернеу жергілікті электр желісінің кернеуіне сәйкес келетініне көз жеткізіңіз.
- Құрылғы балалар мен физикалық, сенсорлық немесе ақыл-ой қабілеті шектеулі адамдарға, олардың қауіпсіздігіне жауапты басқа адамдар бақылауды жүзеге асырғаннан басқа жағдайларда пайдалануға арналмаған. Балаларға құрылғымен ойнауға жол бермеңіз.
- Зарядтау кезінде құрылғыны суға батыруға немесе ағынды судың астында жууға тыйым салынады. Су ағынының астында тек кесу блогын жууға рұқсат етіледі.
- Құрылғыны судың жанында пайдаланбаңыз. Құрылғыны ваннада, душта, бассейнде немесе ылғалдылығы жоғары басқа бөлмелерде пайдаланбаңыз. Құрылғы өшірулі болса да, судың жақындығы қауіпті.
- Құрылғыны пайдалану, оны зарядтау және сақтау +15 °C - ден +35 °C -ге дейінгі температурада жүргізілуі керек.
- Жеткізу жиынтығына кіретін керек-жарақтарды ғана пайдаланыңыз.
- Зақымдалған немесе тозған кескіш блокты немесе триммер саптамасын пайдаланбаңыз, себебі бұл жарақатқа әкелуі мүмкін.
- Көрінетін зақым анықталған кезде құрылғыны пайдаланбаңыз, дереу уәкілетті қызмет көрсету орталығына хабарласыңыз.
- Құрылғыны тексеру немесе жөндеу үшін тек уәкілетті қызмет көрсету орталығына жүгінген жөн. Біліктілігі жоқ адам жүргізген жөндеу пайдаланушы үшін аса қауіпті жағдайларға алып келуі мүмкін.
- Құрылғыны тазалау үшін қысылған ауаны, металл губкаларды, абразивті тазартқыштарды немесе агрессивті сұйықтықтарды (май немесе ацетон) пайдаланбаңыз.

## Құрылғы схемасы

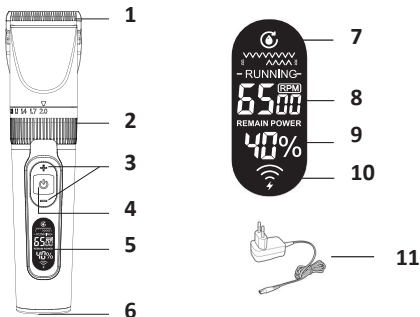

1. Кесу блогы.
2. Шаш ұзындығын реттегіш.
3. Жүздің қозғалыс жылдамдығының батырмасы.
4. Қосу/өшіру түймесі/сақтандырғыш (құрылғыны бұғаттау/бұғаттан шығару үшін батырманы басып, 3 секунд ұстап тұрыңыз).
5. СК дисплей.
6. Қуат ағытпасы.
7. Май индикаторы (саптаманы тазалап, май құю қажет болса, жыпылықтай бастайды).
8. Жүздің қозғалыс жылдамдығының индикаторы (жылдамдықтың 5 деңгейі).
9. Батарея зарядының пайызы.
10. Батареяның төмен заряды туралы ескерту: бұл жағдайда сіз дыбыстық сигналды естисіз, ал индикатор жыпылықтай бастайды.
11. Қуат көзінің адаптері.

## Техникалық сипаттамалары

- Үлгісі: HC-0318NHW.
- Қуат көзі: Li-Ion аккумуляторы, 1x2000 мА·с, 3,7 В.
- Автономды жұмыс уақыты: 3 сағат.
- Толық зарядтау уақыты: 2 сағат.
- Қуат көзінің адаптері:
  - кернеу: 100-240 В - 50/60 Гц;
  - қуаты: 5 В, 1000 мА.
- Су өткізбеушілігі: IPX6.
- Шаш алудың ең төменгі ұзындығы: 0,8 мм.
- Максималды шаш ұзындығы: 18 мм.
- Қозғалтқыш жылдамдығы: 7000 айн/мин дейін.

## Құрылғыны зарядтау

1. Құрылғының өшірілгеніне көз жеткізіңіз.
2. Адаптерді құрылғының қуат көзі жалғағышына қосыңыз, содан кейін адаптерді розеткаға қосыңыз.

**НАЗАР АУДАРЫҢЫЗ:** құрылғының заряды таусылғанда, оны зарядтау кезінде пайдалануға болады. Құрылғының батареясы шамамен 2 сағат ішінде толығымен зарядталады. Толық заряд 3 сағат жұмыс істеуге жеткілікті.

## Шаш ұзындығын реттеу

- Қажетті ұзындықты таңдау үшін шаштың ұзындығын реттегішті бұраңыз (0,8 мм, 1,1 мм, 1,4 мм, 1,7 мм, 2,0 мм).
- Қажетті шаш алу ұзындығы үшін тарақ-саптаманы таңдаңыз (3 мм, 6 мм, 9 мм, 12 мм, 15 мм, 18 мм).
- Бакенбардты шаш алу үшін жеке сол және оң жақ тарақтарды немесе жатық ауысу үшін жұқа тарақты таңдаңыз.

## Пайдалану жөніндегі нұсқаулық

**НАЗАР АУДАРЫҢЫЗ:** кесуді бастамас бұрын, шаштың құрғақ және таза екеніне көз жеткізіңіз. Құрылғыны дымқыл шашқа қолданбаңыз. Шашты кесу үшін тарақты қолданыңыз.

1. Шаш алуды бастамас бұрын, шашты өсу бағытында мұқият тараңыз.
2. Тиісті тарақты орнатыңыз және тарақтың құрылғыға мықтап бекітілгеніне көз жеткізіңіз.
3. Шаш алуды бастау үшін қосу/өшіру түймесін басыңыз.
4. Тарақты құрылғыны бас терісіне жақындатыңыз және оны шаш бойымен баяу қимылмен жүргізіңіз.
  - Шаш алуды тарақтың максималды ұзындығынан бастаңыз және ұзындығын біртіндеп азайтыңыз.

- Келесі шашу алу кезінде оған сілтеме жасау үшін қандай тарақты қолданғаныңызды жазыңыз.
  - Жақсы нәтижеге қол жеткізу үшін құрылғыны шаш өсу бағытына қарсы жүргізіңіз.
  - Шаш әртүрлі бағытта өсетіндіктен, құрылғыны әртүрлі бағытта жылжыту керек (жоғары/төмен немесе көлбеу).
  - Құрылғыны бүкіл басыңызбен сырғытыңыз және тең өлшемді шашқа қол жеткізу үшін тарақтың жалпақ жағы шашқа мықтап бекітілгеніне көз жеткізіңіз.
  - Бұйра, жұқа немесе ұзын шашта жақсы нәтижеге қол жеткізу үшін шашты тараппен құрылғыға қарай тараңыз.
5. Құлақ бойындағы шаштарды тараңыз және шаш алуды жалғастырыңыз.
  6. Қалыпты шаш алу үшін жұқа тарақты қолданыңыз.

## Тазалау және күтім

7. Құрылғыны өшіріп, электр желісінен ажыратыңыз.
8. Құрылғыдан итеріп, кесу блогының шетіне басыңыз және оны алыңыз.
9. Шаш саптамаларын щеткамен тазалаңыз.
10. Құрылғының ішін щеткамен тазалаңыз. Құрылғыға майлау қажет емес.
11. Кесу блогын құрылғыға қайта қосыңыз. Кесу блогының төменгі бөлігі құрылғының ойығында екеніне көз жеткізіңіз, содан кейін кесу блогын шертілгенше басыңыз.

## Жиынтық

- Шаш алуға арналған машинка.
- Тарақ - 9 дана. (3 мм, 6 мм, 9 мм, 12 мм, 15 мм, 18 мм, сол және оң тарақтар, жұқа тарақ).
- Тазалауға арналған щетка.
- Май.
- Қуат көзінің адаптері.
- Қайшы.
- Тарақ.

# Монтаждау, сақтау, тасымалдау (тасу), өткізу және кәдеге жарату қағидалары мен шарттары

- Құрылғы ешқандай монтаждауды немесе тұрақты бекітуді қажет етпейді.
- Құрылғыны сақтау өндіруші мен тұтынушының жылытылатын үй - жайларында ауа температурасы 15 °С-тан 35 °С-қа дейін және ауаның салыстырмалы ылғалдылығы 80% - дан аспайтын қаптамада жүргізілуі тиіс. Үй-жайларда коррозия тудыратын агрессивті қоспалар (қышқыл булары, сілтілер) болмауы тиіс.
- Құрылғыны тасымалдау құрғақ ортада жүзеге асырылуы тиіс.
- Құрылғы ұқыпты пайдалануды талап етеді, оны шаң, кір, соққы, ылғал, от және т. б. әсерінен қорғаңыз.
- Құрылғыны өткізу жергілікті заңнамаға сәйкес жүргізілуі тиіс.
- Өнімнің қызмет ету мерзімі аяқталғаннан кейін оны қарапайым тұрмыстық қоқыспен бірге тастауға болмайды. Оның орнына, ол федералды немесе жергілікті заңнамаға сәйкес қайта өңдеу және кәдеге жарату үшін электрлік және электронды жабдықты тиісті қабылдау пунктіне кәдеге жаратуға жіберіледі. Осы өнімді дұрыс кәдеге жаратуды қамтамасыз ете отырып, Сіз табиғи ресурстарды үнемдеуге және бақылаусыз қалдықтардың шығарылуының нәтижесінде қоршаған ортаға және адам денсаулығына ықтимал зиян келтірудің алдын аласыз. Осы өнімді қабылдау және кәдеге жарату пункттері туралы толығырақ ақпаратты жергілікті муниципалдық органдардан немесе тұрмыстық қоқысты шығару жөніндегі кәсіпорынан алуға болады.
- Құрылғының ақаулығы анықталған жағдайда дереу уәкілетті қызмет көрсету орталығына хабарласыңыз немесе құрылғыны кәдеге жаратыңыз.

## Қосымша ақпарат

**Өндіруші:** Нинбо Хофорд Электрикал Эпплайнсиз Ко., Лтд.  
Жүзу батыс тас жолы №26, Сымэнь, Юйяо қ., Чжэцзян пров., Қытай.  
Қытайда жасалған.

**Импортер / юр. лицо, принимающее претензии в Казахстане:**  
ТОО «ДНС КАЗАХСТАН», г. Нұр-Сұлтан, р-н Сарыарка, пр-т Сарыарқа, зд. 12, Казахстан.

**Импорттаушы / Қазақстанда шағымдар қабылдайтын заңды тұлға:**  
«DNS QAZAQSTAN (ДНС КАЗАХСТАН)» ЖШС, Нұр-Сұлтан қаласы, Сарыарқа ауданы, Даңғылы Сарыарқа, ғимарат 12, Қазақстан.

Тауар Кеден Одағының техникалық регламентінің талаптарына сәйкес келеді:

- КО ТР 020/2011 «Техникалық құралдардың электр магниттік сәйкестілігі»;
- КО ТР 004/2011 «Төменвольтты жабдықтың қауіпсіздігі туралы».

Тауар Еуразиялық экономикалық одақтың «Электротехника және радиоэлектроника бұйымдарында қауіпті заттарды қолдануды шектеу туралы» 037/2016 ЕАЭО ТР техникалық регламентінің талаптарына сәйкес келеді.

Өнімнің сыртқы түрі және сипаттамалары алдын ала ескертусіз өзгерістерге ұшырауы мүмкін.

**Интернеттегі мекенжайы:** [www.dexp.club](http://www.dexp.club)



Өндіріс күні пайдаланушы нұсқаулығының орыс тіліндегі нұсқасында көрсетілген. V.1



# Кепілдік талоны

SN/IMEI: \_\_\_\_\_

Кепілдікке қойылған күні: \_\_\_\_\_

Өндіруші кепілдік мерзімі ішінде құрылғының үздіксіз жұмыс істеуіне, сондай-ақ материалдар мен жинақтарда ақаулардың болмауына кепілдік береді. Кепілдік кезеңі өнімді сатып алған сәттен бастап есептеледі және тек жаңа өнімдерге қолданылады.

Кепілдік қызмет көрсету пайдаланушының нұсқаулығына сәйкес өнімді пайдалану шартымен кепілдік мерзімі ішінде тұтынушының кінәсіз істен шыққан элементтерді тегін жөндеуді немесе ауыстыруды қамтиды. Элементтерді жөндеу немесе ауыстыру уәкілетті қызмет көрсету орталықтарының аумағында жүзеге асырылады.

Кепілдік мерзімі: 12 ай.

Пайдалану мерзімі: 24 ай.

Қызмет көрсету орталықтарының өзекті тізімін мына мекенжай бойынша алуға болады:

<https://www.dns-shop.ru/service-center/>

**Кепілдік міндеттемелер және тегін сервистік қызмет көрсету егер оларды ауыстыру өнімді бөлшектеуге байланысты болмаса, тауардың жиынтықтылығына кіретін, төменде санамаланған керек-жарақтарға қолданылмайды:**

- ҚБП (қашықтықтан басқару пульті) үшін қуат элементтері (батареялар).
- Жалғағыш кәбілдер, антенналар және оларға арналған жалғастырғыш тетіктер, құлаққаптар, микрофондар, «HANDS-FREE» құрылғылары; жиынтықта жеткізілетін әртүрлі типтегі ақпарат тасығыштар, бағдарламалық жасақтама (БЖ) және драйверлер (қоса алғанда, бірақ бұнымен шектелмей, өнімнің қатты магнитті дискілеріндегі жинақтағышқа алдын ала орнатылған БЖ), сыртқы енгізу-шығару құрылғылары және манипуляторлар.
- Қаптар, сөмкелер, белдіктер, тасымалдауға арналған баулар, монтаждық құрылғылар, құралдар, өнімге қоса берілетін құжаттама.
- Табиғи тозуға ұшырайтын шығын материалдары мен бөлшектер.

## **Өндіруші келесі жағдайларда кепілдік міндеттемелерін көтермейді:**

- Кепілдік мерзімі аяқталды.
- Егер жеке (тұрмыстық, отбасылық) қажеттілікке арналған өнім кәсіпкерлік қызметті жүзеге асыру үшін, сондай-ақ оның тікелей мақсатына сәйкес келмейтін өзге де мақсаттарда пайдаланылса.
- Өндіруші өнімді пайдалану кезінде пайдаланушы нұсқаулығының талаптарын бұзу, бұйымды орнату және оған қызмет көрсету жөніндегі ұсынымдарды, қосу қағидаларын (өнімнің өзіне де, онымен байланысты өнімдерге де сәйкес келмейтін желілік кернеудің әсері нәтижесінде туындаған қысқа тұйықталулар) сақтамауы, өнімді сақтау және тасымалдау нәтижесінде өнімнің иесі және/немесе үшінші тұлғалар шеккен ықтимал материалдық, моральдық және өзге де зиян үшін жауапты болмайды.
- Механикалық зақымданудың барлық жағдайлары: өнімді пайдалану кезінде алынған кетіктер, жарықтар, деформациялар, соққы іздері, қиғаштар, кептелістер және т.б.
- Бөгде модификацияның, мұндай жұмыстарды жүргізуге уәкілетті емес адамдардың рұқсатсыз жөндеудің іздері бар. Егер ақау өнімнің конструкциясының немесе схемасының өзгеруіне, өндіруші көздемеген сыртқы құрылғылардың қосылуына, Қазақстан Республикасының заңнамасына сәйкес сәйкестік сертификаты жоқ құрылғыны пайдалануға байланысты болса.
- Егер жұмыс ақаулары қуат беруші, кәбілдік, телекоммуникациялық желілердің, радиосигнал қуатының стандарттарға немесе техникалық регламенттерге сәйкес келмеуінен, оның ішінде рельеф ерекшеліктерінен және басқа да осыған ұқсас сыртқы факторлардан, өнімнің желі әрекет ету аймағында немесе одан тыс пайдаланылуынан туындаған болса.
- Өнімнің сәйкестендірілуі (сериялық нөмір) жоқ немесе сәйкес келмейді. Егер зақымданулар (көмшіліктер) зиянды бағдарламалық жасақтаманың әсерінен; өнімнің бағдарламалық ресурстарына қолжетімділіктің болмауына, оларды арылтуға/қалпына келтіруге мүмкіндік бермеуіне әкеп соққан парольдерді (кодтарды) орнату, ауыстыру немесе жою, осы қызметті БЖ жеткізушісінің ұсынуының болмауына байланысты болса.
- Егер жұмыс ақаулары қуат беруші, кәбілдік, телекоммуникациялық желілердің, радиосигнал қуатының стандарттарға немесе техникалық регламенттерге сәйкес келмеуінен, оның ішінде рельеф ерекшеліктерінен және басқа да осыған ұқсас сыртқы факторлардан, өнімнің желі әрекет ету аймағында немесе одан тыс пайдаланылуынан туындаған болса.
- Егер зақымданулар стандартты емес (түпнұсқа емес) және/немесе сапасыз (зақымдалған) шығыс материалдарын, керек-жарақтарын, қосалқы бөлшектерін, қуат беру элементтерін, әртүрлі үлгідегі ақпарат тасығыштарды (CD, DVD дискілерді, жад карталарын, SIM карталарын, картридждерді қоса алғанда) пайдаланудан туындаса).
- Егер көмшіліктер сәйкес келмейтін контентті (әуендер, графика, бейнелер және басқа файлдар, Java қосымшалары және ұқсас бағдарламалар) алуға, орнатуға және пайдалануға байланысты болса).
- Осы өніммен жанасып жұмыс істейтін басқа жабдықтың келтірілген залалға.



[www.dexp.club](http://www.dexp.club)