

# Panasonic®

Operating Instructions  
Rechargeable Professional Hair Clipper  
Model No. ER-GP21

English.....	3
Русский .....	13
Українська .....	25
Қазақша.....	37

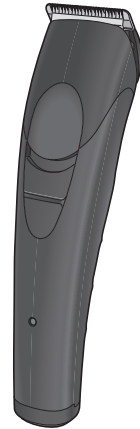



## Operating Instructions Rechargeable Professional Hair Clipper Model No. ER-GP21

### Contents

---

<b>Safety precautions.....</b>	<b>4</b>	<b>Care.....</b>	<b>9</b>
<b>Intended use .....</b>	<b>7</b>	<b>Troubleshooting .....</b>	<b>11</b>
<b>Parts identification .....</b>	<b>7</b>	<b>Removing the built-in rechargeable battery.....</b>	<b>11</b>
<b>Charging the clipper.....</b>	<b>8</b>	<b>Specifications .....</b>	<b>12</b>
<b>Using the clipper .....</b>	<b>8</b>		

Thank you for purchasing this Panasonic product.

**Before operating this unit, please read these instructions completely and save them for future use.**

## Safety precautions

To reduce the risk of injury, loss of life, electric shock, fire, and damage to property, always observe the following safety precautions.

### Explanation of symbols

The following symbols are used to classify and describe the level of hazard, injury, and property damage caused when the denotation is disregarded and improper use is performed.



## DANGER

Denotes a potential hazard that will result in serious injury or death.



## WARNING

Denotes a potential hazard that could result in serious injury or death.



## CAUTION

Denotes a hazard that could result in minor injury or property damage.

The following symbols are used to classify and describe the type of instructions to be observed.



This symbol is used to alert users to a specific operating procedure that must not be performed.



This symbol is used to alert users to a specific operating procedure that must be followed in order to operate the unit safely.



## WARNING

### ► Power supply



**Do not connect or disconnect the power plug to a household outlet with a wet hand.**

- Doing so may cause electric shock or injury.

**Do not immerse appliance and AC adaptor in water or wash it with water.**

**Do not place the appliance and AC adaptor over or near water filled sink or bathtub.**

**Never use the appliance if the AC adaptor is damaged or if the power plug fits loosely in a household outlet.**



**Do not damage or modify, or forcefully bend, pull, or twist the cord.**

**Also, do not place anything heavy on or pinch the cord.**

- Doing so may cause electric shock or fire due to a short circuit.

**Keep the appliance dry.**



**Do not use in a way exceeding the rating of the household outlet or the wiring.**

- Exceeding the rating by connecting too many plugs to one household outlet may cause fire due to overheating.



**Do not use anything other than the supplied AC adaptor. Also, do not charge any other product with the supplied AC adaptor.**

- Doing so may cause burn or fire due to short circuit.

## **WARNING**

**Always ensure the appliance is operated on an electric power source matched to the rated voltage indicated on the AC adaptor.**

**Fully insert the power plug.**

- Failure to do so may cause fire or electric shock.

**Always unplug the power plug from a household outlet when cleaning.**

- Failure to do so may cause electric shock or injury.

**Regularly clean the power plug and the charging plug to prevent dust from accumulating.**

- Failure to do so may cause fire due to insulation failure caused by humidity.

Disconnect the power plug and wipe with a dry cloth.

### ► **In case of an abnormality or malfunction**

**Immediately stop using and remove the power plug if there is an abnormality or malfunction.**

- Failure to do so may cause fire, electric shock, or injury.

**<Abnormality or malfunction cases>**

- **The main unit or AC adaptor is deformed or abnormally hot.**
- **The main unit or AC adaptor smells of burning.**
- **There is abnormal sound during use or charging of the main unit or AC adaptor.**

- Immediately request inspection or repair at an authorized service centre.

### ► **This product**

**This product has a built-in rechargeable battery. Do not throw into flame or heat.**

- Doing so may cause fluid leak, overheating, or explosion.

**Do not modify or repair.**

- Doing so may cause fire, electric shock, or injury.  
Contact an authorized service centre for repair (battery change, etc.).

**Never disassemble except when disposing of the product.**

- Doing so may cause fire, electric shock, or injury.

### ► **Preventing accidents**

**Do not store within the reach of children or infants.**

**Do not let them use it.**

- Putting the blade, and/or oil container in the mouth may cause accidents and injury.

**If the oil is consumed accidentally, do not induce vomiting, drink a large amount of water, and contact a physician.**

**If the oil comes into contact with eyes, immediately wash thoroughly with running water, and contact a physician.**

- Failure to do so may result in physical problems.

**This appliance is not intended for use by persons (including children) with reduced physical, sensory or mental capabilities, or lack of experience and knowledge, unless they have been given supervision or instruction concerning use of the appliance by a person responsible for their safety. Children should be supervised to ensure that they do not play with the appliance.**

- Failure to do so may cause an accident or injury.

**If the supply cord is damaged, it must be replaced by the manufacturer, its service agent or similarly qualified persons in order to avoid a hazard.**

- Failure to do so may cause an accident or injury.

## CAUTION

### ► Protecting the skin

**Do not press the blade against the skin.**

**Do not use the clipper for any purpose other than hair trimming.**



**Do not directly apply the blades on ears or rough skin (such as swellings, injuries or blemishes).**

- Doing so may cause injury to ears or uneven skin.



**Check that the blades are not damaged or deformed before use.**

- Failure to do so may cause skin injury.

### ► Note the following precautions

**Do not allow metal objects or trash to adhere to the power plug or the charging plug.**



- Doing so may cause electric shock or fire due to a short circuit.



**Do not drop or subject to shock.**

- Doing so may cause injury.



**Do not wrap the cord around the AC adaptor when storing.**

- Doing so may cause the wire in the cord to break with the load, and may cause fire due to short circuit.



**Disconnect the power plug from the household outlet when not using.**

- Failure to do so may cause electric shock or fire due to electrical leakage resulting from insulation deterioration.



**Disconnect the power plug by holding onto the power plug instead of the cord.**

- Failure to do so may cause electric shock or injury.

### ► Disposal of the rechargeable battery

## DANGER

The rechargeable battery is exclusively for use with this clipper. Do not use the battery with other products. Do not charge the battery after it has been removed from the product.

• Do not throw into fire or apply heat.

• Do not solder, disassemble, or modify the battery.



• Do not let the positive and negative terminals of the battery get in contact with each other through metallic objects.

• Do not carry or store the battery together with metallic jewellery such as necklaces and hairpins.

• **Never peel off the tube.**

- Doing so may cause fluid leak, overheating, or explosion.

## WARNING

**After removing the rechargeable battery, do not keep it within reach of children and infants.**



- The battery will harm the body if accidentally swallowed. If this happens, consult a physician immediately.

**If the battery fluid leaks out, take the following procedures. Do not touch the battery with your bare hands.**

- The battery fluid may cause blindness if it comes in contact with your eyes.



Do not rub your eyes. Wash immediately with clean water and consult a physician.

- The battery fluid may cause inflammation or injury if it comes in contact with the skin or clothes.

Wash it off thoroughly with clean water and consult a physician.

## Intended use

- This clipper is designed for professional use to trim hair. It can be operated on rechargeable battery.
- Before and after each use, apply oil at the marked places. (See page 10.)  
Failure to apply the oil may cause the following problems.
  - The clipper has become blunt.
  - Shorter operating time.
  - Louder sound.
- Do not use thinner, benzine, alcohol or other chemicals. Doing so may cause failure, cracking or discoloration of the main body. Clean the main body only with a soft cloth slightly dampened with tap water or soapy tap water.
- You should not allow permanent wave lotion, hair dyeing or hair spray to come into contact with the main body or the blades. Doing so may result in cracking or corrosion.
- Before using an attachment, check that it has been installed correctly. Failure to do so may cause hair to be cut too short.
- The following symbol indicates that a specific detachable power supply unit is required for connecting the electrical appliance to the supply mains. The type reference of power supply unit is marked near the symbol.



## Parts identification

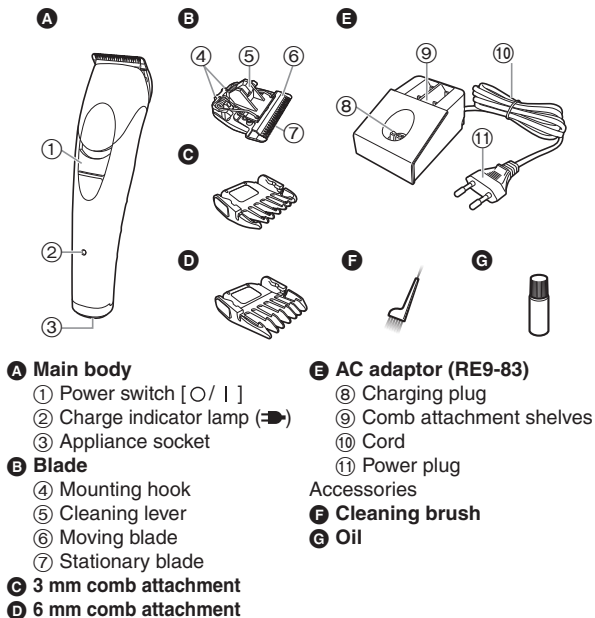

## Charging the clipper

- Make sure that the clipper is turned off.

**1** Place the clipper on the AC adaptor.

**2** Insert the power plug into a household outlet.

- Charging is completed after approx. 8 hours.
- Check the charge indicator lamp (➡) glows.

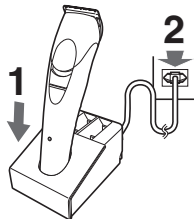

**3** Disconnect the power plug after charging is completed.

(for safety and to reduce energy usage)

- The charge indicator lamp (➡) continues to glow after charging is complete. There is no indication to show that “charging is complete”.

### Notes

- If there is crackling noise on radios or other devices while charging, charge the clipper using a different household outlet.
- When the appliance is not used for 6 months or more, the battery will weaken (leak battery fluid, etc.). Fully charge the battery once every 6 months.
- When charging the clipper for the first time or when it has not been in use for more than 6 months, the lamp on the main body may not glow for a few minutes, or the operating time may shorten. Please charge it for more than 16 hours in such cases.
- Recommended ambient temperature for charging is 0 – 35 °C. Battery performance may decrease outside of the recommended temperature.
- 1 full charge will provide approximately 60 minutes of continuous operation.

- You can charge the battery before it is completely discharged. However, it is recommended to charge when the battery is completely discharged. The battery life depends strongly on factors such as how it is used and stored.

## Using the clipper

- Make sure that the clipper is turned off.
- The appliance may not operate in an ambient temperature approximately 0 °C or lower.

**1** Select the trimming heights indicated on the insides and sides of the attachments.

**2** Slide the power switch on the main body to the “ | ” position to turn on the clipper.

## Removing and mounting the comb attachments

### Mounting the attachment

(Example: in the case of 3 mm)

Slide the attachment until it clicks.

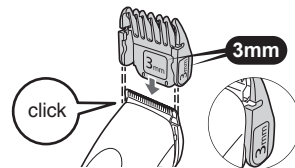

### Removing the attachment

Remove the attachment by pressing with your thumb.

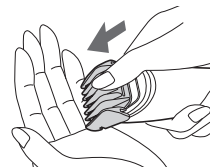



## Care

### Removing and mounting the blade

- Make sure that the clipper is turned off.

#### Removing the blade

Hold the clipper with the switch facing upward and push the blade with your thumb while catching the blade in your other hand.

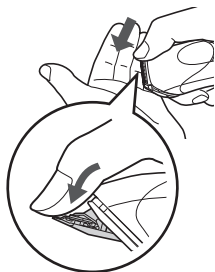

#### Mounting the blade

Fit the mounting hook into the blade mounting on the clipper and push in until it clicks.

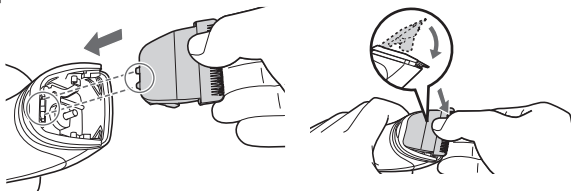

## Cleaning

- Clean the clipper and the blade after each use.  
(If not cleaned, the motion will become poor and the sharpness will worsen.)
- Make sure that the clipper is turned off.

1. Brush off any hairs from the clipper and from around the blade.

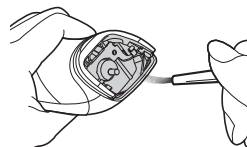

2. Brush off the hairs from the blade edge.

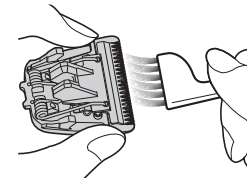

3. Brush the hairs out from between the stationary blade and the moving blade while pressing down on the cleaning lever (a) to raise the moving blade.

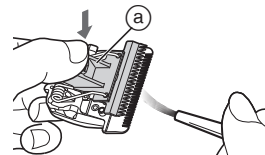

## Lubrication

- Apply the oil to the clipper before and after each use.

Apply a drop of the oil to each indicated point.

Attach the blade to the main body, turn on the power and allow to run for approximately 5 seconds.

Failure to apply the oil may cause the following problems due to rust, wear or burn out.

- The clipper has become blunt.
- Shorter operating time.
- Louder sound.

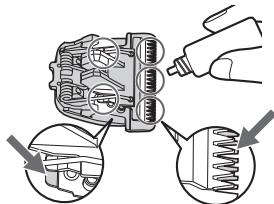

### ► Replacement parts

Replacement part is available at your dealer or Service Centre

Replacement parts for ER-GP21	Blade	WER9352
-------------------------------	-------	---------

## Cleaning the AC adaptor

Use the cleaning brush to clean hair trimmings and dust in the charging plug, the comb attachment shelves or in the hole on the bottom surface.

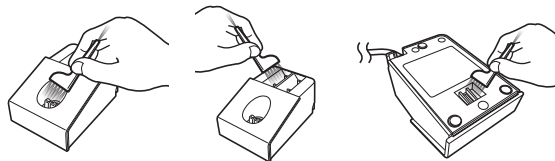

## Storing comb attachments

You can store your comb attachments in the comb attachment shelves.



## Troubleshooting

Problem	Action
The clipper has become blunt.	Until problems are solved, please follow each procedure as follows; 1. Charge the clipper. (See page 8.)
Operating time is short.	2. Clean the blade and apply oil. (See pages 9 and 10.)
Clipper stopped functioning.	3. Replace the blade. (See page 9.) 4. Have the battery replaced by an authorized service centre.
The clipper cannot be charged.	▶ Push the main body into the charging stand or appliance plug all the way. ▶ Charge within the recommended charging temperature of 0 °C to 35 °C.
Makes a loud sound.	▶ Apply oil. (See page 10.) ▶ Have the battery replaced by an authorized service centre.

If the problems still cannot be solved, contact the store where you purchased the appliance or a service centre authorised by Panasonic for repair.

## Removing the built-in rechargeable battery

**Remove the built-in rechargeable battery before disposing the clipper.**

Please make sure that the battery is disposed of at an officially designated location if there is one.

This figure must only be used when disposing the clipper, and must not be used to repair it. If you dismantle the clipper yourself, it may cause malfunction.

- Remove the clipper from the AC adaptor.
- Slide the power switch to turn on the power and then keep the power on until the battery is completely discharged.
- Perform steps ① to ⑧ and lift the battery, and then remove it.
- Take care not to short circuit the positive and negative terminals of the removed battery, and insulate the terminals by applying tape to them.

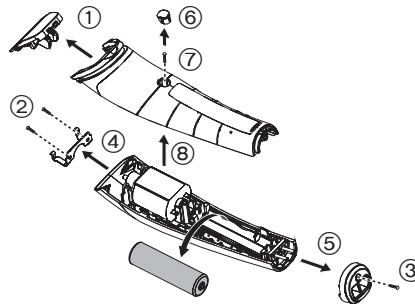

### For environmental protection and recycling of materials

This clipper contains a Nickel-Metal Hydride battery. Please make sure that the battery is disposed of at an officially assigned location, if there is one in your country.

## Specifications

Power source	See the name plate on the AC adaptor.
Motor voltage	1.2 V==
Charging time	Approx. 8 hours

Инструкция по эксплуатации  
Профессиональная машинка для стрижки волос  
Модель № ER-GP21

## Содержание

---

<b>Указания по технике безопасности.....</b>	<b>14</b>	Уход .....	20
Использование по назначению.....	18	Устранение неисправностей.....	22
Детали устройства .....	18	Извлечение встроенного аккумулятора .....	22
Зарядка машинки для стрижки.....	19	Технические характеристики .....	23
Использование машинки для стрижки ...	19		

Благодарим вас за приобретение продукта Panasonic.

Прежде чем использовать этот прибор, внимательно прочитайте данную инструкцию и сохраните ее для дальнейшего использования.

## Указания по технике безопасности



Чтобы уменьшить риск получения травм, гибели людей, поражения электрическим током, пожара и повреждения имущества, всегда соблюдайте следующие меры предосторожности.

### Пояснения к символам

Следующие символы используются для классификации и описания уровня опасности, травм и материального ущерба, которые возникнут при игнорировании указаний и ненадлежащем использовании продукта.

	<b>ОПАСНОСТЬ</b>	Обозначает потенциальную опасность, которая приведет к серьезным травмам или смерти.
	<b>ПРЕДУПРЕЖДЕНИЕ</b>	Обозначает потенциальную опасность, которая может привести к серьезным травмам или смерти.
	<b>ВНИМАНИЕ</b>	Обозначает опасность, которая может привести к незначительным травмам или порче имущества.

Для классификации и описания типов инструкций, которым необходимо следовать, используются следующие символы.

	Этот символ используется для предупреждения пользователей о конкретном способе эксплуатации, который запрещено применять.
	Этот символ используется для предупреждения пользователей о конкретной процедуре, которой необходимо следовать для безопасной эксплуатации прибора.

## ПРЕДУПРЕЖДЕНИЕ

### ► Источник питания

-  Не подключайте и не отключайте сетевую вилку от бытовой розетки мокрыми руками.  
- Это может привести к поражению электрическим током или травме.

**Не погружайте машинку и адаптер переменного тока в воду и не мойте их водой.**

**Не располагайте машинку и адаптер переменного тока в помещениях с высокой влажностью, а также в непосредственной близости от воды.**

**Никогда не используйте прибор, если адаптер переменного тока поврежден или если сетевая вилка слишком свободно входит в бытовую розетку.**

-  Запрещается повреждать или изменять, сильно гнуть, тянуть или крутить сетевой шнур.  
**Кроме того не ставьте ничего тяжелого на сетевой шнур и не передавливайте его.**  
- Это может привести к поражению электрическим током или пожару вследствие короткого замыкания.

**Храните прибор сухим.**

**Не используйте в случае превышения номинальной нагрузки в бытовой розетке или электропроводке.**

-  Превышение номинальной нагрузки при подключении слишком большого количества штепселей в одну бытовую розетку может привести к пожару из-за перегрева.



## ПРЕДУПРЕЖДЕНИЕ

Не используйте ничего, кроме прилагаемого адаптера переменного тока. Кроме того, не заряжайте какие-либо другие приборы с помощью прилагаемого адаптера переменного тока.



- Это может привести к ожогам или пожару вследствие короткого замыкания.

Обязательно убедитесь в том, что прибор работает от источника электропитания, соответствующего его номинальному напряжению, указанному на адаптере переменного тока.



Полностью вставьте сетевую вилку.

- Невыполнение этого требования может привести к пожару или поражению электрическим током.

Всегда отключайте сетевую вилку от бытовой розетки при чистке.



- Невыполнение этого требования может привести к поражению электрическим током или травмам.

Регулярно очищайте сетевую вилку и контактный штепсель зарядной стойки с целью предотвращения накопления пыли.



- Невыполнение этого требования может привести к возгоранию из-за повреждения изоляции из-за влажности. Отключите сетевую вилку и протрите сухой тряпкой.

► В случае неправильной работы или неисправности

Немедленно прекратите использование и отключите сетевую вилку, если возник сбой или какие-либо неисправности.

- Невыполнение этого требования может привести к пожару, поражению электрическим током или травме.

**<Причины сбоев и неисправностей>**



• Корпус машинки или адаптер сети переменного тока деформирован или необычно горячий.

• Корпус машинки или адаптер сети переменного тока пахнет гарью.

• Возникает необычный звук, исходящий от машинки или адаптера сети переменного тока во время работы или зарядки.

- Обратитесь за проверкой или ремонтом в авторизованный сервисный центр.

► Продукт



Данный продукт оснащен встроенной аккумуляторной батареей. Не бросайте в огонь и не нагревайте.

- Это может привести к протеканию, перегреву или взрыву.

Не вносите изменений и не ремонтируйте.



- Это может привести к пожару, поражению электрическим током или травме.

Обратитесь в авторизованный сервисный центр для ремонта (замены батареи и т.д.).



Никогда не разбирайте прибор, за исключением случаев, когда он подвергается утилизации.

- Это может привести к пожару, поражению электрическим током или травме.

## ПРЕДУПРЕЖДЕНИЕ

### ► Для предотвращения несчастных случаев

 Не хранить в местах, доступных для детей и младенцев. Не позволяйте им пользоваться прибором.  
- Помещение режущего блока и/или емкости со смазочным маслом в рот может привести к несчастным случаям и травмам.

При случайном проглатывании смазки не вызывайте рвоту, выпейте большое количество воды и обратитесь к врачу.

 Если смазка попала в глаза, немедленно тщательно промойте проточной водой и обратитесь к врачу.  
- Невыполнение этого требования представляет угрозу для здоровья.

Это устройство не предназначено для использования людьми (включая детей) с ограниченными физическими, сенсорными или умственными способностями или лицами без соответствующих знаний и опыта. Использование устройства такими людьми допускается только под наблюдением лица, отвечающего за их безопасность, и при условии предоставления с его стороны чётких инструкций по работе с устройством. Необходимо следить, чтобы дети не играли с устройством.

 Невыполнение этого требования может привести к повреждению или травмам.

Если повреждён шнур питания, во избежание поражения током, заменять его должен производитель или его сервисный агент, или же специалист, имеющий схожую квалификацию.

 Невыполнение этого требования может привести к повреждению или травмам.

## ВНИМАНИЕ

### ► Защита кожи

Не прижимайте лезвие к коже.

Не используйте машинку для других целей, кроме стрижки волос на голове.

 Во время стрижки не прикасайтесь лезвиями к ушам или огрубевшей коже (например, к припухлостям, ранам или шрамам).

- Это может привести к травмированию ушей или царапанию кожи.

 Каждый раз перед началом стрижки проверяйте лезвия на предмет деформации или повреждений.

- Невыполнение этого требования может привести к травмам кожи.

### ► Соблюдайте следующие меры предосторожности

Не допускайте, чтобы к сетевой вилке или контактному штепселю зарядной стойки прилипали металлические предметы или мусор.

 Это может привести к поражению электрическим током или пожару вследствие короткого замыкания.

Не роняйте и не подвергайте ударам.

 Это может привести к травмам.

Не наматывайте сетевой шнур вокруг адаптера переменного тока во время хранения.

 Это может привести к излому шнура под нагрузкой, и, как следствие, к пожару по причине короткого замыкания.

Отключите сетевую вилку от бытовой розетки, когда прибор не используется.

 Невыполнение этого требования может привести к поражению электрическим током или пожару из-за утечки тока в результате износа изоляции.



## ВНИМАНИЕ



Отключите сетевую вилку, взявшись за нее, а не за сетевой шнур.

- Невыполнение этого требования может привести к поражению электрическим током или травмам.

### ► Утилизация аккумулятора

## ОПАСНОСТЬ

Аккумулятор предназначен исключительно для использования с этой машинкой. Не используйте аккумулятор с другими устройствами.

Не заряжайте аккумулятор после того, как он был вынут из устройства.

- Не бросайте в огонь и не нагревайте.
  - Не пытайтесь паять, разбирать или модифицировать аккумулятор.
  - Не позволяйте положительным и отрицательным клеммам аккумулятора входить в контакт друг с другом через металлические предметы.
  - Не переносите и не храните аккумулятор вместе с металлическими украшениями, такими как цепочки, заколки.
  - Никогда не нарушайте изоляцию аккумулятора.
- Это может привести к протеканию, перегреву или взрыву.

## ПРЕДУПРЕЖДЕНИЕ



После снятия аккумулятора держите его в месте, недоступном для детей.

- Аккумулятор может нанести вред организму при случайном проглатывании.

Если это произошло, немедленно обратитесь к врачу.

При протечке аккумуляторной жидкости соблюдайте следующие процедуры. Не прикасайтесь к аккумулятору голыми руками.

- Аккумуляторная жидкость может привести к слепоте при попадании в глаза.

Не трите глаза. Немедленно промойте чистой водой и обратитесь к врачу.

- При попадании на кожу или одежду аккумуляторная жидкость может вызвать воспаления или травмы.

Тщательно смойте ее чистой водой и обратитесь к врачу.

## Использование по назначению

- Эта машинка предназначена для профессиональной стрижки волос на голове. Она может работать от аккумуляторной батареи.
- Каждый раз перед началом и по окончании стрижки наносите смазочное масло на отмеченные участки. (См. стр. 21.)  
Нанесение смазочного масла может привести к таким проблемам.
  - Притупление лезвия машинки.
  - Сокращение рабочего времени.
  - Сильный шум.
- Не используйте растворитель, бензин, спирт и другие химические вещества. Это может привести к поломке, растрескиванию или обесцвечиванию корпуса. Чистите корпус только мягкой тканью, слегка смоченной водопроводной водой или слабым мыльным раствором.
- Не допускайте, чтобы средство для химической завивки волос, средство для покраски волос или лак для волос попадали на корпус или на режущий блок.  
Это может привести к образованию трещин или коррозии.
- Прежде чем использовать насадку убедитесь, что она установлена правильно. В противном случае, стрижка может быть слишком короткой.
- Данный символ означает, что для подключения этого электроприбора к сети питания требуется специальный отсоединяемый блок питания. Обозначение типа блока питания приводится рядом с символом.



## Детали устройства

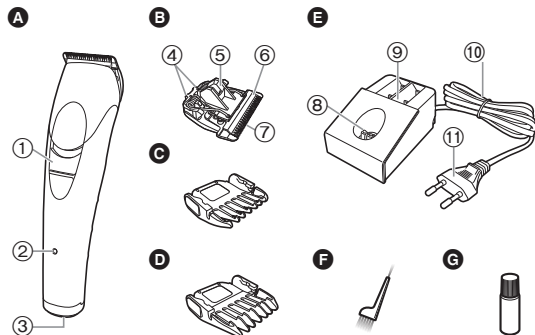

### A Корпус

- 1 Выключатель питания [O / I]
- 2 Индикатор зарядки (→)
- 3 Гнездо для подключения сетевого шнура

### B Режущий блок

- 4 Крепёжный зацеп
- 5 Рычаг для очистки
- 6 Рабочее лезвие
- 7 Неподвижное лезвие

### C Насадка-гребень 3 мм

### D Насадка-гребень 6 мм

### E Адаптер переменного тока (RE9-83)

- 8 Контактный штепсель зарядной стойки
- 9 Полочки для насадок-гребней
- 10 Сетевой шнур
- 11 Сетевая вилка

### Аксессуары

- F Чистящая щётка
- G Смазочное масло

## Зарядка машинки для стрижки

• Убедитесь, что машинка для стрижки выключена.

**1** Вставьте машинку для стрижки в адаптер переменного тока.

**2** Вставьте сетевую вилку в розетку.

- Зарядка занимает приблизительно 8 часов.
- Убедитесь, что индикатор зарядки (➡) светится.

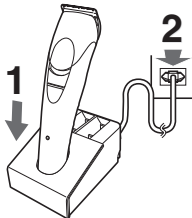

**3** Отсоедините сетевую вилку по окончании зарядки. (в целях безопасности и для уменьшения энергопотребления)

- После завершения зарядки индикатор зарядки (➡) продолжает светиться. Индикации, обозначающей завершение зарядки, нет.

### Примечания

- Если во время зарядки из радиоприемников и других устройств доносится шум помех, заряжайте машинку для стрижки от другой электрической розетки.
- Если прибор не используется 6 месяцев или дольше, заряд аккумулятора уменьшается (утечка электролита и т. д.). Полностью заряжайте аккумулятор каждые 6 месяцев.
- При первой зарядке машинки для стрижки или если она не использовалась дольше 6 месяцев, индикатор на корпусе может не светиться несколько минут, либо может уменьшиться время автономной работы. Если это происходит, оставьте прибор заряжаться в течение более 16 часов.
- Рекомендованная температура воздуха во время зарядки составляет 0 – 35 °С. Если температура выходит за пределы рекомендованной, заряд аккумулятора может снизиться.
- Полный заряд аккумулятора обеспечивает около 60 минут непрерывной работы.

- Вы можете заряжать аккумулятор, не дожидаясь полной разрядки. Тем не менее, выполнять зарядку рекомендуется после полной разрядки аккумулятора. Срок службы аккумулятора в значительной степени зависит от условий эксплуатации и хранения.

## Использование машинки для стрижки

- Убедитесь, что машинка для стрижки выключена.
- Устройство может не работать при температуре около 0 °С или ниже.

**1** Выберите желаемую длину стрижки, указанную с боков и на внутренней стороне насадок.

**2** Переведите выключатель питания на корпусе в положение « | », чтобы включить машинку для стрижки.

## Снятие и установка насадок-гребней

### Установка насадки

(Пример: если задается длина 3 мм)  
Сдвиньте насадку до щелчка.

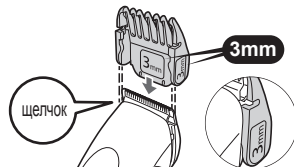

### Снятие насадки

Снимите насадку, надавив большим пальцем.

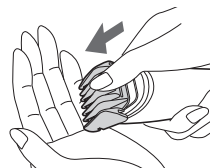

## Уход

### Снятие и установка режущего блока

- Убедитесь, что машинка для стрижки выключена.

#### Снятие режущего блока

Держите машинку для стрижки так, чтобы выключатель был сверху, надавите большим пальцем на режущий блок, одновременно придерживая его другой рукой.

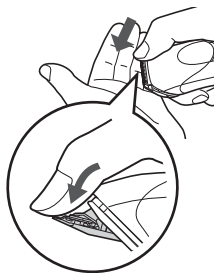

#### Установка режущего блока

Поместите крепёжный зацеп в держатель режущего блока и вставьте его до щелчка.

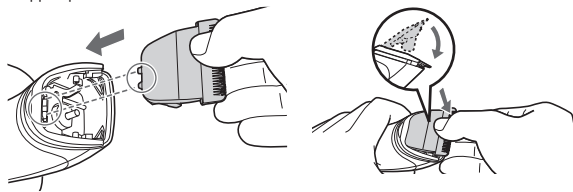

## Очистка

- Каждый раз по окончании стрижки очищайте машинку и режущий блок. (Если не проводить чистку, скорость работы машинки станет ниже и острота лезвия уменьшится.)
- Убедитесь, что машинка для стрижки выключена.

1. Удалите щёткой все волосы с корпуса и режущего блока машинки для стрижки.

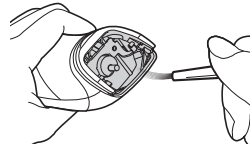

2. Удалите щеточкой все волосы с лезвий режущего блока.

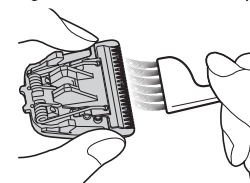

3. Удалите щёткой волосы между неподвижным и рабочим лезвиями, нажимая на рычаг очистки (a), который приподнимает рабочее лезвие.

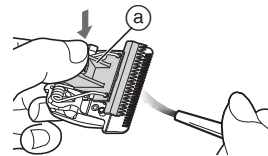

## Смазка

- Производите смазку машинки каждый раз до и после использования. Нанесите несколько капель смазочного масла в отмеченные места.

Установите режущий блок на корпус, включите питание и дайте поработать приблизительно на 5 секунд.

В результате нарушения правил смазки могут возникать следующие проблемы в связи с коррозией, износом или обгоранием.

- Притупление лезвия машинки.
- Сокращение рабочего времени.
- Сильный шум.

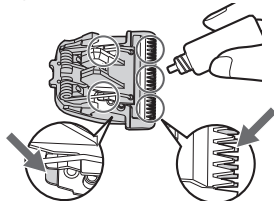

### ► Сменные детали

Сменную деталь можно приобрести у дилера или в сервисном центре.

Сменные детали для ER-GP21	Режущий блок	WER9352
----------------------------	--------------	---------

## Очистка адаптера переменного тока

С помощью чистящей щетки удалите обрезки волос и пыль с контактного штепселя зарядной стойки, полочки для насадок-гребней или из отверстия в нижней части корпуса.

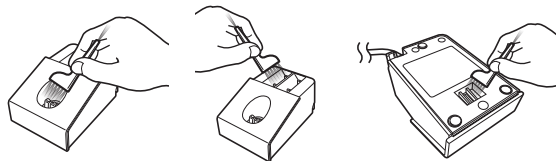

## Хранение насадок-гребней

Насадки-гребни можно хранить на полочках для насадок-гребней.



## Устранение неисправностей

Проблема	Действия
Притупление лезвия машинки.	Для устранения этих проблем воспользуйтесь приведенными ниже процедурами.
Короткое время работы.	1. Зарядите машинку. (См. стр. 19.)
Машинка не работает.	2. Очистите и смажьте лезвие. (См. стр. 20 и 21.)
	3. Замените лезвие. (См. стр. 20.)
Аккумулятор машинки не заряжается.	4. Замените аккумулятор в авторизованном сервисном центре.
	5. Вставьте до упора корпус в зарядную стойку, а также вилку прибора.
Машинка издает громкий звук.	6. Выполняйте зарядку при рекомендуемой температуре от 0 °C до 35 °C.
	7. Нанесите смазку. (См. стр. 21.)
	8. Замените аккумулятор в авторизованном сервисном центре.

Если проблему решить не удастся, обратитесь в магазин, где был приобретен данный прибор, или в авторизованный сервисный центр Panasonic для ремонта.

## Извлечение встроенного аккумулятора

Прежде чем утилизировать машинку, извлеките из нее встроенный аккумулятор.

Пожалуйста, проследите за тем, чтобы утилизация батареи была выполнена в официальном пункте приема при наличии такового.

Данная схема приведена исключительно в целях утилизации машинки, не используйте ее для ремонта машинки. Самостоятельная разборка может привести к выходу машинки из строя.

- Отключите машинку от адаптера переменного тока.
- Переверните выключатель питания, чтобы включить прибор, и оставьте его включенным до полной разрядки аккумулятора.
- Выполните шаги с ① по ⑧, затем приподнимите и извлеките аккумулятор.
- Избегайте короткого замыкания между положительной и отрицательной клеммами извлеченного аккумулятора, изолируя клеммы при помощи клейкой ленты.

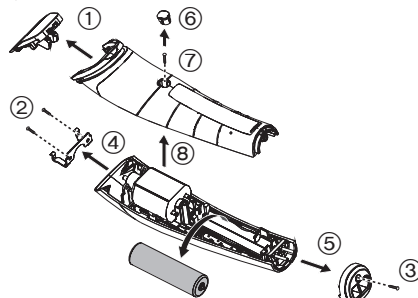

**Рекомендации по охране окружающей среды и переработке отходов**  
В данной машинке для стрижки используется никель-металлгидридная аккумуляторная батарея.

Пожалуйста, проследите за тем, чтобы утилизация аккумулятора была выполнена в официальном пункте приема при наличии такового в Вашей стране.

## Технические характеристики

Источник питания	См. табличку номиналов на адаптере сети переменного тока.
Рабочее напряжение электродвигателя	1,2 В---
Время зарядки	Прибл. 8 часов

Установленный производителем в порядке п. 2 ст. 5 Федерального Закона РФ "О защите прав потребителей" срок службы для данного изделия равен 7 годам с даты производства при условии, что изделие используется в строгом соответствии с настоящей инструкцией по эксплуатации и применимыми техническими стандартами.



**Панасоник Корпорэйшн**  
1006, Кадома, Осака 571-8501, Япония

Сделано в Японии

### Примечание:

Дата изготовления устройства (год, месяц) указана на обратной стороне в виде номера.

Номер: (X) X XXXXX

серийный номер

месяц – А-Январь, В-Февраль ...,  
К-Ноябрь, Л-Декабрь

год (последние цифры означают  
год) – А-2007, В-2008 ..., К-2017,  
пусто-2018, А-2019

### Примечание:

Дата изготовления адаптера переменного тока (год, номер недели) указана на обратной стороне изделия.

Номер: XX XX

Номер недели, например:  
3 января-9 января = 01,  
31 января-6 февраля = 05

год (последние цифры означают  
год) – 00-2010, 01-2011..., 09-2019





## Зміст

---

<b>Заходи безпеки .....</b>	<b>26</b>	<b>Догляд.....</b>	<b>32</b>
<b>Використання за призначенням.....</b>	<b>30</b>	<b>Усунення несправностей.....</b>	<b>34</b>
<b>Будова апарата .....</b>	<b>30</b>	<b>Виймання вбудованого акумулятора ...</b>	<b>34</b>
<b>Зарядження машинки для стрижки .....</b>	<b>31</b>	<b>Технічні характеристики .....</b>	<b>35</b>
<b>Використання машинки для стрижки ...</b>	<b>31</b>		

Дякуємо за придбання цього продукту Panasonic.

Перш ніж починати користуватись цим приладом, уважно прочитайте дані інструкції та збережіть їх для подальшого використання.

## Заходи безпеки

Щоб зменшити ризик отримання травм, загибелі людей, ураження електричним струмом, пожежі і пошкодження майна, дотримуйтеся наведених далі заходів безпеки.

### Пояснення до символів

Такі символи використовуються для класифікації та опису рівня небезпеки, травм і матеріального збитку, які може спричинити невиконання зазначених вимог і неналежне використання приладу.



## НЕБЕЗПЕЧНО

Позначає потенційну небезпеку, яка призводить до серйозних травм або смерті.



## ОБЕРЕЖНО

Позначає потенційну небезпеку, яка може призвести до серйозних травм або смерті.



## УВАГА

Позначає потенційну небезпеку, яка може призвести до незначних травм або псування майна.

Такі символи використовуються для класифікації та опису типу інструкцій, яких необхідно дотримуватися.



Цей символ використовується для попередження користувачів про конкретну дію, яку не слід виконувати під час експлуатації.



Цей символ використовується для попередження користувачів про конкретну дію, яку слід виконувати заради безпечної експлуатації.



## ОБЕРЕЖНО

### ► Джерело живлення



Не підключайте та не відключайте вилку від розетки мокрими руками.

- Це може призвести до ураження електричним струмом або травм.

**Не занурюйте пристрій і адаптер змінного струму у воду, і не мийте їх водою.**

**Не розташовуйте пристрій і адаптер змінного струму на або біля раковин та ванн.**

Забароняється використовувати пристрій, якщо адаптер змінного струму пошкоджений або якщо штепсельна вилка недостатньо щільно підключена до розетки.



**Не пошкоджуйте, не змінюйте, не перегинайте, не тягніть і не перекручуйте шнур.**

**Також не кладіть важкі предмети на шнур і не стискайте його.**

- Це може призвести до ураження електричним струмом або пожежі через коротке замикання.

**Оберігайте даний пристрій від вологи.**

**Не використовуйте у спосіб, що призведе до перевищення потужності побутової розетки або проводки.**



- Перевищення потужності внаслідок підключення надмірної кількості вилок до однієї розетки може призвести до пожежі через перегрів.

**Не використовуйте інші адаптери змінного струму, крім того, що йде у комплекті. Також не використовуйте доданий адаптер змінного струму для зарядження інших пристроїв.**



- Це може призвести до опіків або пожежі через коротке замикання.

## ОБЕРЕЖНО

Завжди перевіряйте, щоб пристрій працював від джерела живлення, відповідного його номінальній напрузі, зазначеній на адаптері змінного струму.



Вставляйте вилку повністю.  
- Невиконання цієї вимоги може призвести до пожежі або ураження електричним струмом.



Перед початком чищення завжди відключайте вилку від електричної розетки.

- Невиконання цієї вимоги може призвести до ураження електричним струмом або травм.

Регулярно очищуйте вилку і штекер для зарядки, щоб запобігти накопиченню пилу.



- Невиконання цієї вимоги може призвести до пожежі через порушення ізоляції внаслідок вологості.  
Від'єднайте вилку і протріть її сухою тканиною.

### ► В разі несправності або неправильної роботи

Негайно припиніть використання і вийміть вилку у разі виникнення перебоїв у роботі або несправності.

- Невиконання цієї вимоги може призвести до пожежі, ураження електричним струмом або травми.

<Випадки ненормальної роботи або несправності>



• Корпус або адаптер змінного струму деформовані або занадто гарячі.

• Корпус або адаптер змінного струму пахнуть паленим.

• Під час використання або зарядження у корпусі або адаптері спостерігається незвичний звук.

- Негайно зверніться до офіційного сервісного центру для огляду або ремонту.

### ► Цей продукт



Цей пристрій оснащено вбудованим акумулятором. Не піддавайте дії вогню або високої температури.

- Це може призвести до витоку, перегріву або вибуху.

Не модифікуйте і не ремонтуйте прилад.



- Це може призвести до пожежі, ураження електричним струмом або травм.

Зверніться в офіційний сервісний центр для ремонту (заміни батареї тощо).

Ніколи не розбирайте прилад, за винятком випадків



утилізації продукту.

- Це може призвести до пожежі, ураження електричним струмом або травм.

### ► Для запобігання нещасних випадків

Не зберігайте прилад в місті, доступному для дітей та немовлят. Не дозволяйте їм використовувати прилад.



- Потраплення леза і/або ємності з оливою до ротової порожнини може стати причиною нещасних випадків і травм.

У разі випадкового вживання мастила не викликайте блювоту, випийте велику кількість води і зверніться до лікаря.



При контакті мастила з очима негайно ретельно промийте очі проточною водою і зверніться до лікаря.

- Невиконання цих вимог може привести до проблем зі здоров'ям.

## ОБЕРЕЖНО

Забороняється користуватися даним пристроєм особам (включаючи дітей) з обмеженими фізичними та розумовими здібностями, а також особам з браком досвіду, окрім як під наглядом або після інструктажу щодо використання даного пристрою, проведеного особами, відповідальними за їх безпеку. Слідкуйте, щоб діти не гралися пристроєм.

- Невиконання цієї вимоги може стати причиною нещасного випадку або травми.

Якщо шнур живлення пошкоджений, його необхідно замінити в авторизованому сервісному центрі з метою уникнення ураження електричним струмом.

- Невиконання цієї вимоги може стати причиною нещасного випадку або травми.

## УВАГА

### ► Захист шкіри

Не притискайте машинку для стрижки волосся до шкіри. Не використовуйте машинку для будь-яких цілей, крім підстригання волосся на голові.

 Під час стрижки не торкайтеся лезами до вух або огрубілої шкіри (наприклад, до припухлостей, ран або шрамів).

- Це може призвести до травми вуха або шкіри на нерівних ділянках.

 Перш ніж використовувати машинку для стрижки волосся, переконайтеся в тому, що її леза не пошкоджені та не деформовані.

- Невиконання цієї вимоги може призвести до травмування шкіри.

### ► Дотримуйтесь наступних заходів безпеки

 Не допускайте приставання металевих предметів або сміття до вилки або штекера для зарядки.

- Це може призвести до ураження електричним струмом або пожежі через коротке замикання.

 Не роняйте прилад і не піддавайте його удару.

- Це може призвести до травм.

 Забороняється намотувати шнур навколо адаптера змінного струму під час зберігання.

- Це може призвести до переламування шнура внаслідок надмірного натягу і спричинити пожежу через коротке замикання.

 Від'єднуйте вилку від розетки, якщо прилад не використовується.

- Невиконання цієї вимоги може призвести до ураження електричним струмом або пожежі через виток в результаті зносу ізоляції.

 Від'єднуйте пристрій від мережі, тримаючись за вилку, а не за шнур.

- Невиконання цієї вимоги може призвести до ураження електричним струмом або травм.

## НЕБЕЗПЕЧНО

Акумулятор призначений для використання виключно з цією машинкою. Не використовуйте акумулятор з іншими продуктами.

Не заряджайте акумулятор після того, як він був вилучений із продукту.

• Не кидайте акумулятор у вогонь і не нагрівайте його.



• Забороняється розбирати, модифікувати або паяти акумулятор.

• Не дозволяйте, щоб позитивна і негативна клеми акумулятора з'єднались одна з одною через металеві предмети.

• Не переносьте і не зберігайте акумулятор разом з

металевими прикрасами, такими як ланцюжки та шпильки.

• Ніколи не розбирайте елементи акумулятора.

- Це може призвести до витоку, перегріву або вибуху.

## ОБЕРЕЖНО

Після видалення акумулятора тримайте його в місці, недоступному для дітей і немовлят.



- Акумулятор завдасть шкоди організму при випадковому проковтуванні.

Якщо це сталося, негайно зверніться до лікаря.

Якщо акумулятор протік, виконайте наступні процедури. Не торкайтеся акумулятора голими руками.

- Рідина з акумулятора може призвести до сліпоты, якщо вона потрапить до очей.



Не трійте очі. Негайно промийте чистою водою і зверніться до лікаря.

- Рідина з акумулятора може викликати запалення або травму при контактi зі шкірою або одягом.

Ретельно змийте її чистою водою і зверніться до лікаря.

## Використання за призначенням

- Дана машинка для стрижки призначена для професійної стрижки волосся. Вона може працювати від акумулятора.
- Перед і після кожного використання нанесіть оливу на позначені деталі. (Див. сторінку 33.)  
Якщо олива не буде нанесена, можуть виникнути такі проблеми.
  - Затуплення леза машинки.
  - Скорочення часу роботи.
  - Більш гучний звук.
- Не використовуйте розчинник, бензин, спирт або інші хімічні речовини. Це може призвести до поломки, тріскання або знебарвлення корпусу. Очищуйте корпус тільки м'якою серветкою, злегка зволоженою проточною водою або водою з милом.
- Оберегайте корпус машинки та її леза від потрапляння на них лосьйону для перманентної завивки, фарби для волосся або лаку для волосся.  
Вони можуть спричинити тріскання та корозію машинки.
- Перед використанням насадки переконайтеся, що вона встановлена правильно. Недотримання цієї вимоги може призвести до того, що волосся буде підстрижене занадто коротко.
- Цей символ вказує, що для підключення електроприладу до мережі живлення потрібен спеціальний знімний блок живлення. Посилання на тип блока живлення вказано поруч із символом.

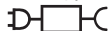

## Будова апарату

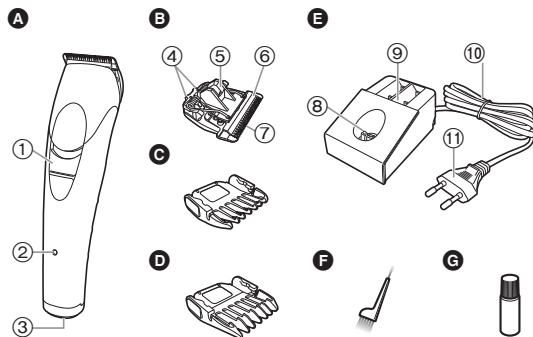

### A Корпус

- ① Вимикач живлення [O / I]
- ② Індикатор зарядження (➔)
- ③ Штекерне гніздо

### B Лезо

- ④ Монтажний гачок
- ⑤ Важіль для чищення
- ⑥ Рухоме лезо
- ⑦ Нерухоме лезо

### C Насадка-гребінець 3 мм

### D Насадка-гребінець 6 мм

### E Адаптер змінного струму (RE9-83)

- ⑧ Штекер для зарядки
- ⑨ Полочка для насадок
- ⑩ Шнур
- ⑪ Вилка

### Акcesуари

- F Щітка для чищення
- G Олива

## Зарядження машинки для стрижки

- Переконайтеся, що машинка для стрижки волосся вимкнена.

**1** Вставте машинку для стрижки волосся в адаптер змінного струму.

**2** Вставте вилку в розетку.

- Зарядження займає приблизно 8 годин.
- Переконайтеся, що індикатор зарядження (➔) світиться.

**3** Після завершення заряджання від'єднайте вилку. (задля безпеки та зменшення електроспоживання)

- Індикатор зарядження (➔) продовжує світитися після завершення зарядки. Індикація завершення зарядки відсутня.

### Примітки

- Якщо в процесі заряджання буде чути потріскування з радіоприймача або іншого пристрою, заряджайте машинку для стрижки волосся за допомогою іншої розетки.
- Якщо прилад не використовується протягом 6 місяців або довше, заряд акумулятора зменшуватиметься (витік електроліту, тощо). Повністю заряджайте акумулятор кожні 6 місяців.
- Під час першого зарядження машинки для стрижки волосся, або якщо нею не користувалися більше 6 місяців, індикатор на корпусі може не світитись протягом кількох хвилин, або може зменшитися час автономної роботи. Якщо це трапилось, залиште машинку заряджатись протягом більш ніж 16 годин.
- Рекомендована температура навколишнього середовища для заряджання — 0 – 35 °С. Експлуатаційні характеристики акумулятора можуть погіршитися при використанні за межами рекомендованої температури.
- 1 повне зарядження забезпечить приблизно 60 хвилин безперервної роботи машинки.

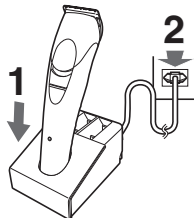

- Можна заряджати батарею перш, ніж вона буде повністю розряджена. Тим не менш, рекомендується заряджати, коли батарея буде повністю розряджена. Термін служби батареї сильно залежить від способу використання і зберігання.

## Використання машинки для стрижки

- Переконайтеся, що машинка для стрижки волосся вимкнена.
- Пристрій може не працювати при температурі близько 0 °С або нижче.

**1** Оберіть висоту стрижки, зазначену на бічних та внутрішніх сторонах насадок.

**2** Зсуньте вимикач живлення на корпусі до положення « | » для увімкнення машинки для стрижки волосся.

## Виймання та встановлення насадки-гребінця

### Встановлення насадки

(Приклад: насадка-гребінець 3 мм)

Встановіть насадку до клацання.

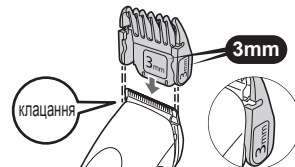

### Виймання насадки

Вийміть насадку, натиснувши великим пальцем.

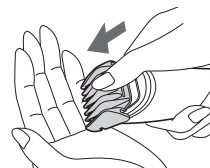

## Догляд

### Виймання та встановлення леза

- Переконайтеся, що машинка для стрижки волосся вимкнена.

#### Виймання леза

Утримуючи машинку для стрижки волосся перемикачем вгору, натисніть на лезо великим пальцем руки, одночасно утримуючи його іншою рукою.

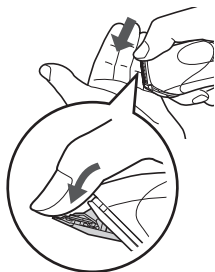

#### Встановлення леза

Вставте монтажний гачок у тримач лез на машинці для стрижки та натисніть на нього до звуку клацання.

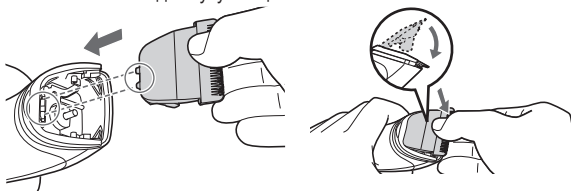

## Чищення

- Чистіть машинку та її лезо після кожного використання.  
(Якщо не чистити, леза будуть погано рухатись і погіршиться їх гострота.)
- Переконайтеся, що машинка для стрижки волосся вимкнена.

1. За допомогою щітки видаліть волосся з машинки та довкола леза.

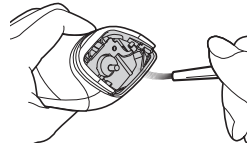

2. Видаліть волосся з країв леза.

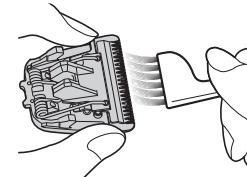

3. Видаліть волосся з ділянки між нерухомим та рухомим лезами, притискаючи іншою рукою важіль для чищення (a), що піднімає рухоме лезо.

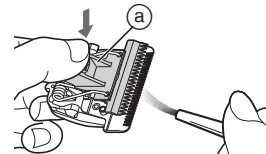



## Змащування

- Наносить оливу на машинку кожного разу перед та після її використання.

Нанесіть по одній краплі оливи на позначені ділянки.

Встановіть лезо на корпус, увімкніть живлення і дайте попрацювати протягом приблизно 5 секунд.

У результаті порушення правил змащення можуть виникнути наступні проблеми в зв'язку з корозією, зносом або обгоранням.

- Затуплення леза машинки.
- Скорочення часу роботи.
- Більш гучний звук.

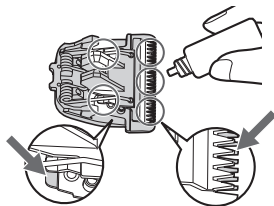

### ► Запасні деталі

Запасну деталь можна придбати у вашого дилера або в сервісному центрі.

Запасні деталі для ER-GP21	Лезо	WER9352
----------------------------	------	---------

## Чищення адаптера змінного струму

За допомогою щітки для чищення видаліть залишки обрізаного волосся та пил зі штекера для зарядки, полицки для насадок та отвору в нижній частині корпусу.

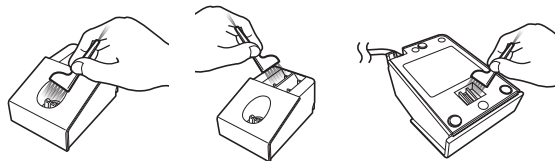

## Зберігання насадок-гребінців

Можна зберігати насадки-гребінці в полицці для насадок.



## Усунення несправностей

Проблема	Рішення
Затуплення леза машинки.	Поки проблеми не будуть вирішені, будь ласка, виконайте наступні дії: 1. Зарядіть машинку для стрижки. (Див. сторінку 31.)
Скорочення часу роботи.	2. Очистіть та змастіть лезо. (Див. сторінки 32 і 33.)
Машинка не працює.	3. Замініть лезо. (Див. сторінку 32.) 4. Замініть акумулятор в авторизованому сервісному центрі.
Акумулятор машинки не заряджається.	▶ Повністю вставте корпус машинки у зарядну стійку, а також штекер шнура. ▶ Заряджуйте акумулятор при рекомендованій температурі від 0 °C до 35 °C.
Машинка створює гучний звук.	▶ Нанесіть мастило. (Див. сторінку 33.) ▶ Замініть акумулятор в авторизованому сервісному центрі.

Якщо проблему вирішити не вдається, зверніться в магазин, де було придбано прилад, або в авторизований сервісний центр Panasonic стосовно ремонту.

## Виймання вбудованого акумулятора

**Перед тим, як викидати машинку, витягніть з неї вбудований акумулятор.**

Будь ласка, утилізуйте акумулятор у спеціально призначених для цього місцях, якщо вони передбачені.

Дана схема наведена лише для утилізації машинки і не призначена для її ремонту. Самостійне розбирання машинки може призвести до її несправності.

- Відключіть машинку від мережевого адаптера.
- Зсуньте вимикач живлення для увімкнення живлення та тримайте пристрій увімкненим, поки акумулятор не буде розряджений.
- Виконайте кроки від ① до ⑧, підніміть акумулятор, а тоді вийміть його.
- Уникайте короткого замикання між позитивною та негативною клемми витягнутого акумулятора, ізолюйте клемми за допомогою клейкої стрічки.

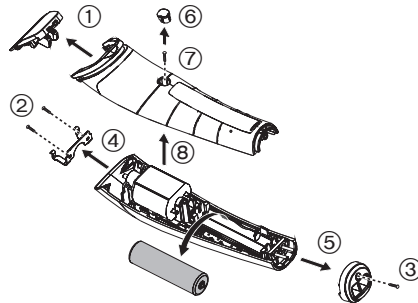

### Інформація щодо захисту навколишнього середовища та переробки матеріалів

Дана машинка для стрижки містить нікель-металогідридний акумулятор. Будь ласка, утилізуйте акумулятор у спеціально призначених для цього місцях, якщо вони передбачені у Вашій країні.

## Технічні характеристики

Джерело живлення	Див. табличку з номінальними характеристиками на адаптері змінного струму.
Двигун	1,2 В---
Час заряджання	Прибл. 8 годин

Встановлений виробником термін служби (придатності) цього виробу дорівнює 7 рокам з дати виготовлення за умови, що виріб використовується у суворій відповідності щодо дійсної інструкції з експлуатації та технічних стандартів, що застосовуються до цього виробу.

Дату виготовлення зазначено на виробі.

**Panasonic Corporation**  
1006, Kadoma, Osaka 571-8501, Japan  
**Панасонік Корпорейшн**  
1006, Кадома, Осака 571-8501, Японія

Вироблено в Японії

Інформаційний центр Panasonic  
Міжнародні дзвінки та дзвінки з Києва: +38-0-(44)-490-38-98  
Безкоштовні дзвінки зі стаціонарних телефонів в межах України :  
0-800-309-880



### Примітка:

Дату виготовлення (рік, місяць) Ви можете визначити за номером, що знаходиться на виробі.

Номер: (X) X XXXXX

серійний номер

місяць -- А -- Січень, В -- Лютий ... ,  
К -- Листопад, L -- Грудень

рік (остання цифра номера року) --  
А -- 2007, В -- 2008, С -- 2009,  
D -- 2010 ... , К -- 2017,  
вільне місце -- 2018,  
А -- 2019

Декларація про Відповідність  
Вимогам Технічного Регламенту Обмеження  
Використання деяких Небезпечних Речовин в  
електричному та електронному обладнанні  
(затвердженого Постановою №1057 Кабінету Міністрів України)

Виріб відповідає вимогам Технічного Регламенту  
Обмеження Використання деяких Небезпечних Речовин  
в електричному та електронному обладнанні (ТР ОВНР).

Вміст небезпечних речовин у випадках, не обумовлених  
в Додатку №2 ТР ОВНР:

1. свинець(Pb) – не перевищує 0,1% ваги речовини або в концентрації до 1000 частин на мільйон;
2. кадмій (Cd)– не перевищує 0,01% ваги речовини або в концентрації до 100 частин на мільйон;
3. ртуть(Hg) – не перевищує 0,1% ваги речовини або в концентрації до 1000 частин на мільйон;
4. шестивалентний хром (Cr<sup>6+</sup>) – не перевищує 0,1% ваги речовини або в концентрації до 1000 частин на мільйон;
5. полібромбіфеноли (PBВ) – не перевищує 0,1% ваги речовини або в концентрації до 1000 частин на мільйон;
6. полібромдефенілові ефіри (PBDE) – не перевищує 0,1% ваги речовини або в концентрації до 1000 частин на мільйон.

Пайдалану нұсқаулары  
Шашты қырқуға арналған қайта зарядталатын кәсіби ұстара  
Үлгі № ER-GP21

## Мазмұны

Қауіпсіздік шаралары.....	38	Күтім.....	43
Арналған мақсаты .....	41	Ақаулықтарды жою .....	45
Құрылғы бөлшектері.....	41	Ішіне орнатылған аккумуляторды алу .....	45
Шаш ұстарасын зарядтау.....	42	Техникалық сипаттамасы.....	46
Ұстараны қолдану.....	42		

Panasonic өнімін сатып алғаныңызға алғыс білдіреміз.

Осы құралды пайдаланар алдында осы нұсқауларды мұқият оқып шығыңыз және оларды болашақта қолдануға сақтап қойыңыз.

## Қауіпсіздік шаралары

Жарақат алу, өлім, ток соғу, өрт шығу және мүліктің зақымдалу қауіптерін азайту үшін төмендегі қауіпсіздік шараларын әрдайым сақтаңыз.

### Белгілердің мағынасы

Төмендегі белгілер сақталмай, тиіссіз түрде пайдалану орын алған кезде пайда болатын қауіп, жарақат және мүліктің зақымдалу деңгейін жіктеу және сипаттау үшін қолданылады.



### ҚАУІПТІ

Ауыр жарақатқа немесе өлімге себеп болатын ықтимал қауіпті көрсетеді.



### ЕСКЕРТУ

Ауыр жарақатқа немесе өлімге себеп болуы мүмкін ықтимал қауіпті көрсетеді.



### САҚТАНДЫРУ

Орташа жарақатқа немесе мүліктің зақымдалуына себеп болуы мүмкін қауіпті көрсетеді.

Төмендегі белгілер сақталуы тиіс нұсқауларды жіктеп, түрлерін сипаттайды.



Бұл белгі белгілі бір жұмыс процедурасының орындалмауы тиіс екенін пайдаланушыларға білдіреді.



Бұл белгі құрылғыны қауіпсіз пайдалану үшін белгілі бір процедураның орындалуы тиіс екенін пайдаланушыларға білдіреді.



## ЕСКЕРТУ

### ► Қуат көзі



Қолыңыз су болған кезде қуат айырын розеткаға қосуға немесе одан суыруға болмайды.

- Өйтпесе, ток соғуы немесе жарақат алуыңыз мүмкін.

Құрылғыны және айнымалы ток адаптерін суға салуға немесе сумен жууға болмайды.

Құрылғыны және айнымалы ток адаптерін су толтырылған раковина немесе ваннаның үстіне немесе жанына қоюға болмайды.

Айнымалы ток адаптері зақымдалған немесе қуат айыры розеткаға орнықсыз бекітілген жағдайда құралды пайдалануға тыйым салынады.



Сымды зақымдауға немесе өзгертуге, сондай-ақ күш салып майыстыруға, тартуға немесе бұрауға болмайды. Сондай-ақ, сымға ауыр зат қоюға немесе оны қысып тастауға болмайды.

- Өйтпесе, қысқа тұйықталу себебінен ток соғуы немесе өрт шығуы мүмкін.

### Құрылғы құрғақ болуға тиіс.



Розетка немесе сымдардың номиналды қуатынан асатын түрде қолданбаңыз.

- Бір розеткаға тым көп айыр қосу арқылы номиналды қуаттан асып кетсеңіз, қызып кету себебінен өрт шығуы мүмкін.



Бірге берілген айнымалы ток адаптерінен басқа нәрселерді пайдалануға болмайды. Сондай-ақ, бірге берілген айнымалы ток адаптерімен ешбір басқа өнімді зарядтамаңыз.

- Өйтпесе, қысқа тұйықталуға байланысты күйіп қалуыңыз немесе ток соғуы мүмкін.

## **ЕСКЕРТУ**



Құрал айнымалы тоқ адаптерінде белгіленген кернеумен сәйкес келетін электр қуаты көзіне жалғанғанын міндетті түрде көз жеткізіңіз.

Қуат айырын толығымен кіргізіңіз.

- Өйтпесе, өрт шығуы немесе тоқ соғуы мүмкін.



Тазалаған кезде, қуат айырын әрдайым розеткадан суырып қойыңыз.

- Өйтпесе, ток соғуы немесе жарақат алуыңыз мүмкін.



Шаң жиналып қалмауы үшін, қуат айырын және зарядтау құрылғысының айырын әрдайым тазалап отырыңыз.

- Өйтпесе, ылғалдылыққа байланысты оқшаулау жоғалуы себебінен өрт шығуы мүмкін.

Қуат айырын ажыратып, құрғақ шүберекпен сүртіңіз.

### ► **Әдеттен тыс жағдайда немесе ақаулық болса**

Әдеттен тыс жағдай немесе бұзылу орын алса, пайдалануды дереу тоқтатып, қуат айырын суырып алыңыз.

- Өйтпесе, өрт шығуы, ток соғуы немесе жарақат алуыңыз мүмкін.

**<Әдеттен тыс немесе бұзылу жағдайлары>**

• Негізгі бөлік немесе айнымалы тоқ адаптері

майысқан немесе әдеттен тыс ыстық.

• Негізгі бөлік немесе айнымалы тоқ адаптерінен

күйген иіс шығады.

• Пайдалану немесе зарядтау кезінде негізгі бөлік немесе

айнымалы тоқ адаптері әдеттен тыс дыбыс шығарады.

- Дерек қызмет көрсету орталығына хабарласып, тексеруін

немесе жөндеуін сұраңыз.

### ► **Осы өнім**



Бұл өнімде ішіне орнатылған қайта зарядталатын батарея бар. Жалынға немесе жылуға лақтырмаңыз.

- Өйтпесе, батарея ағып кетуі, қызып кетуі немесе жарылуы мүмкін.



Өзгертуге немесе жөндеуге болмайды.

- Өйтпесе, өрт шығуы, ток соғуы немесе жарақат алу мүмкін.

Жөндеу (батареяны ауыстыру, т.б.) үшін өкілетті қызмет көрсету орталығына хабарласыңыз.



Өнімді тастаған кезден басқа жағдайда бөлшектемеңіз.

- Өйтпесе, өрт шығуы, ток соғуы немесе жарақат алу мүмкін.

### ► **Сәтсіз оқиғаларды болдырмау**



Балалардың немесе сәбилердің қолы жететін жерде сақтамаңыз. Оларға пайдалануға жол бермеңіз.

- Жүзді және/немесе май ыдысын ауызға салу сәтсіз оқиғаларға және жарақаттануға алып келуі мүмкін.



Егер кездейсоқ май жұтып жіберсеңіз, құсуға тырыспай көп келемде су ішіп дәрігерге хабарласыңыз.

Егер майы көзге тисе оны бірден ағын сумен әбден жуып дәрігерге хабарласыңыз.

- Өйтпесе денсаулық зиян келуі мүмкін.



Бұл құралды денелік, сенсорлық немесе ақыл-ой қабілеті шектеулі, сондай-ақ тиісті білімі мен

тәжірибесі жоқ адамдардың (балаларды қосқанда)

пайдалануына тиым салынған. Мұндай адамдардың

құралды қолдануына олардың қауіпсіздігіне жауапты

тұлғалардың бақылауымен және құралды пайдалану

жөніндегі анық нұсқаулар берілгеннен кейін ғана

қолдануына болады. Балалардың құралмен

ойнамауын қадағалау қажет.

- Өйтпесе, сәтсіз оқиға болуы немесе жарақат алуыңыз мүмкін.

## ЕСКЕРТУ



Сым желісі бұзылған жағдайда, қауіп болдырмау мақсатында оны өндіруші, қызметтік агент немесе білікті мамандар ауыстыруы керек.

- Өйтпесе, сәтсіз оқиға болуы немесе жарақат алуыңыз мүмкін.

## САҚТАНДЫРУ

### ► Теріні қорғау

Ұстараның жүзін теріге күшпен баспаңыз. Ұстараны шаш қыркудан басқа ешбір мақсатта пайдаланбаңыз. Құралдың жүзін тікелей құлақтарыңызға немесе қалыңдаған теріге (ісіктер, жарақаттар немесе бөзеулер) бағыттауға болмайды.

- Бұлай істеу құлақтарды жарақаттауы немесе теріні біркелкі емес етуі мүмкін.



Пайдаланар алдында ұстара жүзінің сынбағанын тексеріңіз.

- Өйтпесе, теріңіз жарақаттануы мүмкін.

### ► Келесі сақтық шараларын ескеріңіз

Металл заттардың немесе қоқыстардың қуат айырына немесе зарядтау құрылғысының айырына жабысуына жол бермеңіз.

- Өйтпесе, қысқа тұйықталу себебінен ток соғуы немесе өрт шығуы мүмкін.



Жерге түсіруге немесе соққылауға болмайды.

- Өйтпесе, жарақат алу мүмкін.



Сақтаған кезде сымды айнымалы ток адаптеріне орамаңыз.

- Бұлай істеу жүктемеден сым түскен жүкке байланысты сынып кетуі, қысқа тұйықталуға байланысты өртке әкелуі мүмкін.



Пайдаланбаған кезде қуат айырын розеткадан ажыратып қойыңыз.

- Бұл талаптар сақталмаған кезде оқшаулаудың нашарлауы себебінен ток соғуы немесе өрт шығуы мүмкін.



Қуат айырын сымнан емес, қуат айырынан ұстап ажыратыңыз.

- Өйтпесе, ток соғуы немесе жарақат алуыңыз мүмкін.

### ► Қайта зарядталмалы батареяны лақтыру

## ҚАУІПТІ

Зарядталатын батарея тек осы ұстарада пайдалануға арналған. Батареяны басқа өнімдерде пайдаланбаңыз. Өнімнен алғаннан кейін батареяны зарядтамаңыз.

• Отқа лақтырмаңыз немесе қыздырмаңыз.

• Батареяны дәнекерлеуге, бөлшектеуге немесе өзгертуге болмайды.



• Батареяның оң және теріс клеммаларының металл заттар арқылы бір біріне тиюіне жол бермеңіз.

• Батареяны алқалар сияқты металл зергерлік бұйымдармен және түйреуіштермен бірге алып жүрмеңіз немесе сақтамаңыз.

• Ешқашан түтікті кеспеңіз.

- Өйтпесе, батарея ағып кетуі, қызып кетуі немесе жарылуы мүмкін.



## ЕСКЕРТУ



Қайта зарядталмалы батареяны алғаннан кейін балалар және нәрестелер жететін жерде сақтамаңыз.

- Кездейсоқ жұтылса, батарея денені жарақаттайды.

Егер бұл орын алса, бірден дәрігерге барыңыз.



## **ЕСКЕРТУ**

**Батарея сұйықтығы ақса, келесі процедураларды орындаңыз. Батареяға ештеңе кимеген қолдармен тиіңіз.**

- Көздерге тисе, батарея сұйықтығы соқырлыққа әкелуі мүмкін.

- Көздеріңізді ұқаламаңыз. Таза сумен бірден жуыңыз және дәрігерге хабарласыңыз.

- Теріге немесе киімдерге тисе, батарея сұйықтығы қызаруға немесе жарақатқа әкелуі мүмкін.

Оны таза сумен мұқият жуыңыз және дәрігерге хабарласыңыз.

## **Арналған мақсаты**

- Бұл ұстара тек шашты қырку үшін кәсіби пайдалануға арналған. Оны зарядталатын батареямен пайдалануға болады.
- Әр пайдаланудан алдын және кейін белгіленген жерлерді майлаңыз. (44 бетін қараңыз.)  
Май жақпау келесі мәселелерді тудыруы мүмкін.
  - Ұстара жүзі өтпей қалды.
  - Қысқарақ жұмыс уақыты.
  - Қаттырақ дыбыс.
- Еріткіш, бензин, алкоголь не басқа химиялық заттарды пайдаланбаңыз. Бұлай істеу ұстара корпусының істен шығуына, жарықшақтануына немесе өңсізденуіне әкелуі мүмкін. Ұстара корпусын құбыр суына немесе сабынды суға суланған жұмсақ матамен тазалаңыз.
- Шашты химиялық бұйралауға арналған құралды, шашты бояуға арналған құралды немесе шаш лағының ұстара корпусына және алмасқа түсуінен сақ болыңыз. Сақ болмау салдарынан жарықшақтануға немесе тоттануға әкеліп соғуы мүмкін.
- Саптаманы пайдалану алдында дұрыс орнатылғанын тексеріңіз. Бұлай істемеу шаштың тым қысқа қырқылуына әкелуі мүмкін.

- Келесі таңба электр құрылғыны электр желісіне қосу үшін арнайы ажыратылмалы қуат көзі құрылғысы қажет екенін көрсетеді. Қуат көзі құрылғысының түріне сілтеме таңбаның жанында белгіленген.



## **Құрылғы бөлшектері**

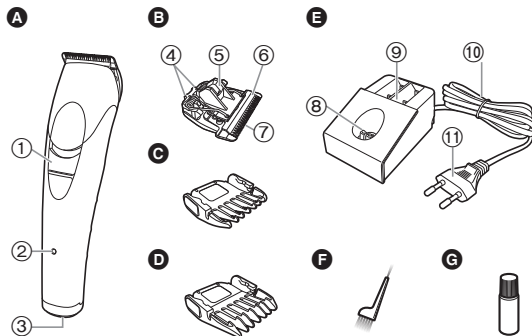

### **A Ұстара корпусы**

- 1 Ток қосқыш [O / I ]
- 2 Зарядталу деңгейін көрсететін шам (→)
- 3 Желі сымын қосу ұяшығы

### **B Алмас**

- 4 Бекітілу ілмегі
- 5 Тазалау ілмегі
- 6 Қозғалмалы алмас
- 7 Тұрақты алмас

### **C 3 мм тарақ саптамасы**

### **D 6 мм тарақ саптамасы**

### **E Айнымалы ток адаптері (RE9-83)**

- 8 Зарядтау құрылғысының айыры
- 9 Тарақ құралдарды сақтайтын сөре
- 10 Сым
- 11 Қуат айыры

Қосымша құрылғылары

### **F Тазалау қылсүрткісі**

### **G Май**

## Шаш ұстарасын зарядтау

• Ұстара сөндірулі болуын қамтамасыз етіңіз.

**1** Ұстараны айнымалы ток адаптеріне қойыңыз.

**2** Қуат айырын үйдегі розеткаға қосыңыз.

- Зарядтау шамамен 8 сағаттан кейін аяқталады.
- Зарядталу деңгейін көрсететін шам (➡) жапып тұрғанын тексеріңіз.

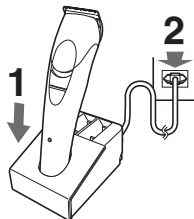

**3** Зарядтау аяқталғаннан соң қуат айырын ажыратыңыз. (қауіпсіздік және қуатты пайдалануды азайту үшін)

- Зарядталу деңгейін көрсететін шам (➡) зарядтау аяқталғаннан кейін жануын жалғастырады. «Зарядтау аяқталғанын» көрсететін көрсеткіш жоқ.

### Ескертпелер

- Егер зарядтау кезінде радиоларда немесе басқа құрылғыларда сытырлаған шу болса, ұстараны басқа үй розеткасын пайдаланып зарядтаңыз.
- Құрылғы 6 ай немесе көбірек пайдаланылмаса, батарея әлсірейді (батарея сұйықтығының ағуы, т.б.). 6 ай сайын бір рет батареяны толығымен зарядтаңыз.
- Ұстараны алғашқы рет зарядтаған кезде немесе ол 6 айдан астам қолданылмаса, ұстара корпусындағы шам бірнеше минут жанбауы немесе жұмыс уақыты азаюы мүмкін. Мұндай жағдайда, оны 16 сағаттан аса зарядтаңыз.
- Зарядтау үшін ұсынылатын қоршаған орта температурасы — 0 – 35 °С. Ұсынылған температурадан тыс батарея жұмысы нашарлауы мүмкін.
- Толық зарядталған құрылғыны үздіксіз шамамен 60 минут уақытта пайдалануға болады.

- Батареяны толығымен зарядсызданбай тұрып зарядтауға болады. Дегенмен, батарея толығымен зарядсызданғанда зарядтау ұсынылады. Батареяның қызмет көрсету мерзімі пайдалану және сақтау әдісі сияқты факторларға қатты байланысты.

## Ұстараны қолдану

- Ұстара сөндірулі болуын қамтамасыз етіңіз.
- Құрылғы шамамен 0 °С немесе төменірек қоршаған орта температурасында жұмыс істемей қалуы мүмкін.

**1** Құралдың шетінде және ішкі жағында көрсетілгендей өңдеу шыңдарын таңдаңыз.

**2** Ұстараны қосу үшін ұстара корпусындағы тоқ қосқышты « | » күйіне сырғытыңыз.

## Тарақ саптамаларын алу және бекіту

### Саптаманы бекіту

(Мысалы: 3 мм жағдайында)  
Саптаманы шырт еткенше сырғытыңыз.

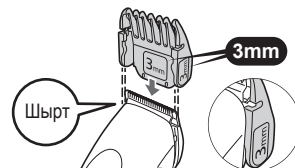

### Саптаманы алу

Саптаманы басбармақпен басу арқылы алыңыз.

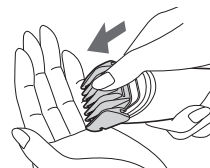

## Күтім

### Алмасты алу және салу

- Ұстара сәндірулі болуын қамтамасыз етіңіз.

#### Алмасты алу

Ұстара қосқышын жоғары қаратып ұстап, алмасты басқа қолыңызға алғанша оны итеріңіз.

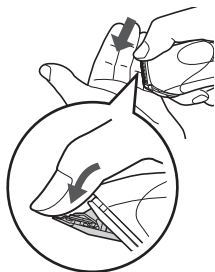

#### Алмасты салу

Бекітілу ілмегін алмасқа орнықтырып, алмасты ұстараға салыңыз және орныққанша итеріңіз.

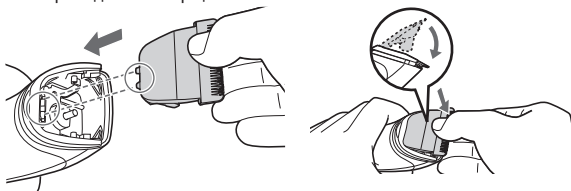

## Тазалау

- Ұстараны және алмасты әр пайдаланудан кейін тазалаңыз. (Тазаланбаса, қозғалыс және өткірлік нашарлайды.)
- Ұстара сәндірулі болуын қамтамасыз етіңіз.

1. Ұстарада және алмаста мүлдем шаш қалдырмаңыз.

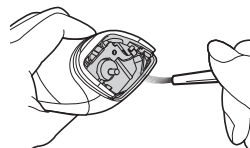

2. Алмас жиегінен шаштарды тазалаңыз.

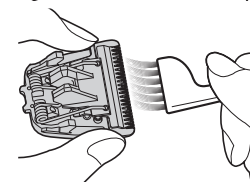

3. Тазалау тұтқасын (a) басып, қозғалмалы алмасты алып жатқан кезде, тұрақты және қозғалмалы алмас арасындағы шаштарды тазалаңыз.

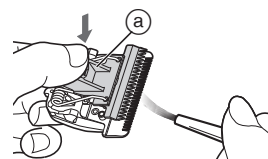

## Майлау

- Ұстараны қолдану алдында және соңында май жағыңыз.

Әрбір көрсетілген жерге май тамшысын тамызыңыз.

Алмасты ұстара корпусына бекітіңіз, қуатты қосыңыз және шамамен 5 секунд бойы жұмыс істетіңіз.

Май тамызбау тотқа, тозуға немесе күйіп кетуге байланысты келесі мәселелерді тудыруы мүмкін.

- Ұстара жүзі өтпей қалды.
- Қысқарақ жұмыс уақыты.
- Қаттырақ дыбыс.

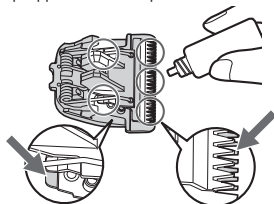

### ► Қосалқы бөлшектері

Қосалқы бөлшекті дилеріңізден немесе қызмет көрсету орталығынан таба аласыз.

ER-GP21 үлгілеріне арналған қосалқы бөлшектер	Алмас	WER9352
-----------------------------------------------	-------	---------

## Айнымалы ток адаптерін тазалау

Қырқылған шашты тазалау үшін тазалау қылсүрткісін пайдаланыңыз және зарядтау құрылғысының айырынан, тарақ құралдарды сақтайтын сөрелерден немесе төменгі беттегі тесіктен шаңды кетіріңіз.

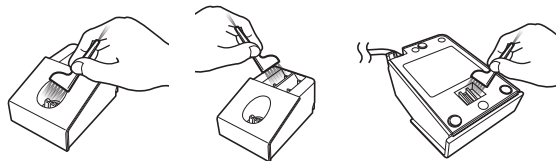

## Тарақ саптамаларын сақтау

Тарақ саптамаларын тарақ құралдарды сақтайтын сөреде сақтауға болады.



## Ақаулықтарды жою

Ақаулық	Амал
Ұстара жүзі өтпей қалды.	Мәселелер шешілгенше әр процедураны келесідей орындаңыз; 1. Ұстараны зарядтаңыз. (42 бетін қараңыз.)
Жұмыс уақыты қысқа.	2. Жүзін тазалап, майлап қойыңыз. (43 және 44 беттерін қараңыз.)
Ұстара жұмыс істемей қалды.	3. Ұстара жүзін ауыстырыңыз. (43 бетін қараңыз.) 4. Батареяны қызмет көрсету орталығында ауыстырыңыз.
Ұстараны зарядтау мүмкін емес.	Ұстара корпусын зарядтау құрылғысына немесе құрылғы айырына соңына дейін итеріңіз. Зарядтау температурасы 0 °С – 35 °С аралығында зарядтауға ұсынылады.
Қатты дыбыс шығарып жатыр.	Май жағыңыз. (44 бетін қараңыз.) Батареяны қызмет көрсету орталығында ауыстырыңыз.

Егер ақаулық жойылмаса, құралды сатып алған дүкенге немесе жөндеуге Panasonic құзырлығы берілген қызмет көрсету орталығына хабарласыңыз.

## Ішіне орнатылған аккумуляторды алу

Ұстараны қолданыстан шығарар алдында ішінде орнатылған зарядталатын батареяны шығарыңыз.

Батарея арнайы тағайындалған мекенде (ондай мекен болған жағдайда) жойылғанына көз жеткізіңіз.

Бұл суретті тек ұстараны қолданыстан шығарғанда пайдалану керек және оны жөндеу үшін пайдаланбау керек. Егер ұстараны өзіңіз бөлшектесеңіз, бұл ақаулыққа әкелуі мүмкін.

- Ұстараны айнымалы тоқ адаптерінен ажыратыңыз.
- Қосу үшін тоқ қосқышты сырғытыңыз да, қосулы күйде ұстап, батарея зарядын толық тауысыңыз.
- ①-⑧ қадамдарды орындап, батареяны көтеріп, оны құралдан шығарып алып тастаңыз.
- Алынған батареяның оң және теріс терминалдарын қысқа тұйықтамаңыз және терминалдарды лента жабыстырып оқшаулаңыз.

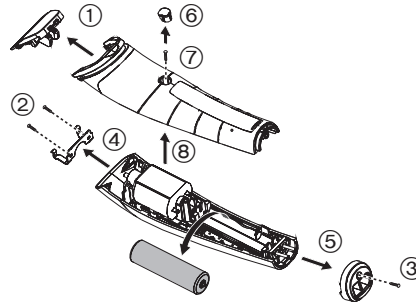

**Қоршаған ортаны қорғау және материалдарды көдеге жарату бойынша кеңестер**

Ұстарада никелді металгидридті қуаттетік бар.

Аккумуляторды арнайы тағайындалған мекемеде (ондай мекеме болған жағдайда) жоюды ұсынамыз.

## Техникалық сипаттамасы

Қуат көзі	Айнымалы тоқ адаптерінің үстіндегі атау жазылған тақтаны қараңыз.
Қозғауыш кернеуі	1,2 В---
Зарядтау уақыты	Шамамен 8 сағат

Өндірушінің белгілегеніне сәйкес, құрылғы жасалған күнінен бастап 7 жылға жарамды (егер бұл құрылғы осы барлық пайдалану нұсқауларына және техникалық стандарттарға сәйкес жұмсалатын жағдайларда ғана қолданылса)



Өндірілген күні өнімде көрсетілген.

### Панасоник Корпорэйшн

1006, Кадома, Осака 571-8501, Жапония

Жапонияда жасалған

### Ескертпе:

Құрылғының өндірілген күнін (жылы, айы) өнімнің артқы жағындағы нөмір арқылы анықтай аласыз.

Нөмірі: (X) X XXXXX

сериялық нөмірі

айы -- 1 -- Қаңтар, 2 -- Ақпан ... ,  
K -- Қараша, L -- Желтоқсан

жылы (ең соңғы сандар жылдарды көрсетеді) --

A -- 2007 , B -- 2008 ... ,  
K -- 2017 , Бланк -- 2018 ,  
A -- 2019

### Ескертпе:

Құрылғының жасалған күнін (жылы, айы, күні) айнымалы тоқ адаптері жағындағы Нөмірі арқылы анықтай аласыз.

Нөмірі: XX XX

Мысалы

Қантар.3 ~ Қантар.9 = 01  
Қантар.31 ~ Ақпан.6 = 05  
Ақпан.7 ~ Ақпан.13 = 06

жылы (ең соңғы сандар жылдарды көрсетеді) --

0 -- 2010 , 1 -- 2011 ... , 9 -- 2019

Организация, уполномоченная на принятие претензий по качеству продукции на территории Республики Казахстан:  
АО «Панасоник Маркетинг СНГ» Казахстан, 050057 город Алматы,  
ул. Тимирязева 42, здание 30.  
Информационный центр Panasonic:  
+7 (727) 298-09-09 -Для звонков из Алматы и Центральной Азии.  
8-8000-809-809 -Звонок по Казахстану со стационарных телефонов  
бесплатный

Қазақстан Республикасы территориясындағы өнім сапасы бойынша  
наразылықтарды қабылдайтын уәкілетті ұйым:  
АҚ «Панасоник Маркетинг СНГ», Қазақстан, 050057, Алматы  
қаласы., Тимирязев көш. 42, 30-шы ғимарат  
Panasonic ақпарат орталығы:  
Тел. +7 (727) 298-09-09 - Алматы мен Орта Азиядан қонырау шалу  
үшін  
8-8000-809-809 - Қазақстан бойынша стационарлы телефондар  
арқылы тегін

Panasonic Corporation  
<http://www.panasonic.com>  
© Panasonic Corporation 2016