

**DEXP**

**РУКОВОДСТВО ПОЛЬЗОВАТЕЛЯ**

**Машинка для удаления  
катышков  
DEXP COM-SC02**



# Уважаемый покупатель!

Благодарим Вас за выбор продукции, выпускаемой под торговой маркой «DEXP». Мы рады предложить Вам изделия, разработанные и изготовленные в соответствии с высокими требованиями к качеству, функциональности и дизайну. Перед началом эксплуатации прибора внимательно прочитайте данное руководство, в котором содержится важная информация, касающаяся Вашей безопасности, а также рекомендации по правильному использованию прибора и уходу за ним. Позаботьтесь о сохранности настоящего Руководства, используйте его в качестве справочного материала при дальнейшем использовании прибора.

## Меры предосторожности

1. Храните и эксплуатируйте устройство только при нормальной температуре окружающей среды. Рекомендуется хранить устройство при температуре от  $-20^{\circ}\text{C}$  до  $+60^{\circ}\text{C}$ .
2. Не используйте воду или другие очистительные жидкости для ухода за устройством. Данный прибор не является водонепроницаемым, он должен оставаться сухим.
3. Не используйте данное устройство в непосредственной близости от источников воды.
4. Обращайтесь с устройством осторожно. Оберегайте его от ударов.
5. Используйте устройство исключительно для удаления катышков с одежды; запрещено использование данного устройства не по назначению: в качестве бритвы, триммера и т.д.
6. Оберегайте прибор от воздействия острых предметов, абразивных составов и других объектов, которые могут его повредить.
7. Устройство не предназначено для использования детьми и лицами с ограниченными физическими, сенсорными или умственными способностями, кроме случаев, когда над ними осуществляется контроль другими лицами, ответственными за их безопасность.
8. Не оставляйте батарейки в устройстве в течение длительного времени. Извлеките батарейки во избежание протечки электролита и повреждений. Утилизируйте батарейки согласно правилам утилизации.
9. Во избежание лишения права на бесплатное гарантийное обслуживание используйте с устройством только оригинальные аксессуары.
10. Не удаляйте катышки с одежды, надетой на человека, это может привести к травмам и порче одежды.
11. Всегда отключайте прибор после использования, а также во время чистки устройства.

## Схема устройства

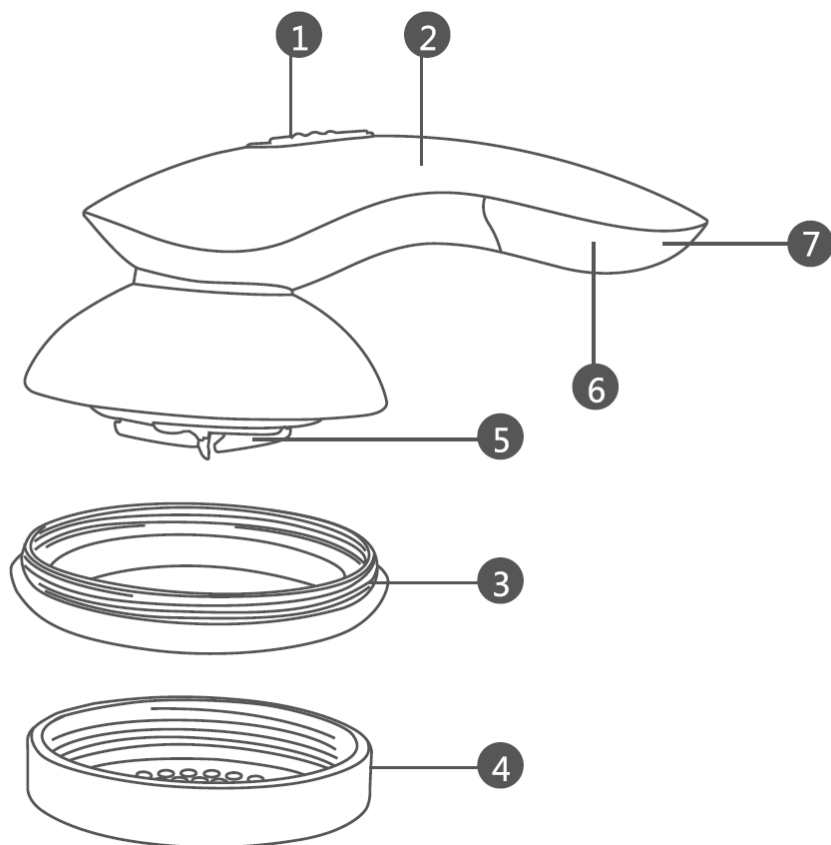

1. Выключатель.
2. Корпус устройства.
3. Резервуар для сбора катышков.
4. Защитная металлическая сетка.
5. Лезвия.
6. Батарейный отсек.
7. Крышка батарейного отсека.

# Инструкция по эксплуатации

Во избежание повреждения и деформации ткани во время эксплуатации устройства убедитесь, что одежда находится на гладкой поверхности, отсутствуют складки.

Не давите на устройство слишком сильно, достаточно плотно приложить защитную сетку устройства к поверхности ткани.

## Перед использованием устройства

1. При использовании прибора, пожалуйста, обращайтесь особое внимание на следующие участки одежды:
  - зоны вокруг молний и пуговиц.
  - выступающие участки одежды, нашивки.
  - швы, стыки, торчащие нитки.
2. Удалите посторонние объекты, торчащие нитки с одежды.
3. Сперва протестируйте прибор на неприметном участке одежды или на кусочке ткани.

## Способы использования устройства

1. Включите устройство.
2. Разместите одежду на гладкой поверхности.
3. Скользите устройством по поверхности одежды в разных направлениях.

### **ВАЖНО:**

Устройство обладает функцией защиты. Убедитесь, что защитная металлическая сетка (4) надежно закреплена, в противном случае прибор не будет работать.

### **Быстрое удаление катышков:**

Выберите небольшой участок на поверхности одежды.

Скользите устройством из стороны в сторону по выбранному участку.

### **Удаление стойких катышков:**

Попеременно скользите устройством по перпендикулярной и параллельной траекториям относительно нитей изделия.

## **Тонкие изделия:**

Сложите изделие вдвое и разместите на гладильной доске перед удалением катышков.

## **Изделия с выпуклыми элементами, нашивками:**

Пропускайте выпуклые элементы во время использования устройства.

## **Изделия с плетеными узорами:**

При удалении катышков двигайте устройство по направлению плетения.

### **ВАЖНО:**

**Не снимайте без необходимости резервуар для сбора катышков.**

**Не используйте устройство для удаления катышков с шелковых чулок во избежание всасывания изделия внутрь устройства, это может привести к поломке прибора.**

## **Замена батареек**

1. Убедитесь, что устройство находится в выключенном состоянии.
2. Достаньте две батарейки AAA.
3. Откройте крышку батарейного отсека, поместите внутрь батарейки, соблюдая полярность, а затем закройте крышку.
4. Для эффективной работы устройства замените батарейки в устройстве, как только заметите, что прибор не справляется с нагрузкой.
5. Используйте качественные батарейки от официальных производителей во избежание повреждений устройства.
6. Утилизируйте батарейки в соответствии с правилами утилизации.

## **Очистка и уход:**

1. Убедитесь, что устройство выключено.
2. Открутите резервуар для сбора катышков против часовой стрелки.  
Почистите резервуар при помощи щеточки.
3. Открутите защитную металлическую сетку против часовой стрелки.  
Прочистите крышку при помощи щеточки.
4. Аккуратно достаньте лезвия и вращающий механизм.  
Прочистите лезвия и механизм при помощи щеточки.
5. При помощи щеточки уберите катышки, которые могли попасть внутрь устройства.
6. Верните все элементы устройства на свои места.

## **Важная информация:**

- Будьте осторожны при работе с лезвиями, неаккуратное обращение может привести к травмам.
- Не подвергайте защитную металлическую сетку ударам или сильным нажатиям во избежание повреждений.
- Не используйте очистительные жидкости, алкоголь и другие вещества для очистки прибора.
- Используйте сухую или слегка смоченную ткань для ухода за корпусом устройства.
- Чистку резервуара для сбора катышков необходимо проводить до того, как он заполнится на 80 %.
- Тщательно прочищайте устройство щеточкой.
- Храните прибор в сухом, недоступном для детей месте.

## **Технические характеристики:**

- Питание: 1.5 В (2 х «AAA»).
- Ширина: 150 мм.
- Высота: 70 мм.
- Глубина: 70 мм.
- Вес: 120 г.
- Комплектация: защитная крышка, щеточка для очистки.

## Правила и условия монтажа, хранения, перевозки (транспортировки), реализации и утилизации

- Прибор не требует какого-либо монтажа или постоянной фиксации.
- Хранение и перевозка прибора должны осуществляться в сухих местах.
- Реализация прибора должна производиться согласно действующему законодательству РФ.
- После окончания срока службы изделия его нельзя выбрасывать вместе с обычным бытовым мусором. Вместо этого оно подлежит сдаче на утилизацию в соответствующий пункт приема электрического и электронного оборудования для последующей переработки и утилизации в соответствии с федеральным или местным законодательством. Обеспечивая правильную утилизацию данного продукта, вы помогаете сберечь природные ресурсы и предотвращаете ущерб для окружающей среды и здоровья людей, который возможен в случае ненадлежащего обращения. Более подробную информацию о пунктах приема и утилизации данного продукта можно получить в местных муниципальных органах или на предприятии по вывозу бытового мусора.
- При обнаружении неисправности прибора следует немедленно обратиться в авторизованный сервисный центр или утилизировать прибор.





## Дополнительная информация

**Изготовитель:** Нинбо Си & Си Индастрис Ко., Лтд.  
14 Ист Флор, Санлэйк Интернешнл Трейд Центр, 645 шоссе Жэньминь, г. Нинбо, Китай.

**Уполномоченное изготовителем лицо:** ООО «Атлас»,  
690068, Россия, Приморский край, г. Владивосток, проспект 100-летия Владивостока, дом 155, корпус 3, офис 5.

Товар соответствует требованиям технического регламента Таможенного союза ТР ТС 020/2011 «Электромагнитная совместимость технических средств».

Внешний вид изделия и его характеристики могут подвергаться изменениям без предварительного уведомления.

Комплектация прибора может меняться без предварительного уведомления.

**Адрес в интернете:** [www.dexp.club](http://www.dexp.club)







[www.dexp.club](http://www.dexp.club)