

DEXP

ПАЙДАЛАНУШЫ НҰСҚАУЛЫҒЫ

**Кесектерді жоюға
арналған машина
DEXP COM-SC02**



Мазмұны

Құрылғының тағайындалуы	4
Сақтық шаралары	4
Құрылғының сұлбасы	5
Пайдалану жөніндегі нұсқаулық	6
Құрылғыны пайдалану тәсілдері.....	6
Тазалау және күтім жасау	8
Техникалық сипаттамалары.....	8
Монтаждау, сақтау, тасымалдау (тасымал), өткізу және кәдеге жарату қағидалары мен шарттары	9
Қосымша ақпарат	10

Құрметті сатып алушы!

Сізге «DEXP» сауда маркасымен шығарылатын өнімді таңдағаныңыз үшін алғыс білдіреміз.

Біз Сізге сапаға, функционалдыққа және дизайнға қойылатын жоғары талаптарға сәйкес әзірленіп дайындалған бұйымдар мен құрылғыларды ұсынуға қуаныштымыз. Пайдалануды бастар алдында, Сіздің қауіпсіздігіңізге қатысты маңызды ақпарат, сондай-ақ өнімді дұрыс пайдалану және оны күтіп ұстау бойынша ұсынымдар берілгеносы нұсқаулықты мұқият оқып шығыңыз. Осы Нұсқаулықтың сақтап қойыңыз, бұйымды одан әрі пайдаланған кезде, оны анықтамалық материал ретінде пайдаланыңыз.

Құрылғының тағайындалуы

Кесектерді жоюыға арналған машина - киімнен кесектерді алып тастауға арналған құрылғы.

Сақтық шаралары

1. Құрылғыны судың жанында пайдаланбаңыз. Құрылғыны ванна бөлмесінде, душта, бассейнде немесе ылғалдылығы жоғары басқа үй-жайларда пайдаланбаңыз. Тіпті, құрылғы сөндірілген болса да, судың жақындығы қауіп төндіреді.
2. Келесілердің қауіпсіздігіне жауапты басқа адамдардың оларды бақылайтын жағдайларын қоспағанда, құрылғы балалардың және дене, сенсорлық немесе ақыл-ой қабілеттері шектеулі адамдардың пайдалануына арналмаған.
3. Құрылғыны осы нұсқаулықта көрсетілген оның тікелей тағайындалуы бойынша ғана пайдаланыңыз.
4. Қосулы құрылғыны қараусыз қалдырмаңыз.
5. Тегін кепілді қызмет көрсету құқығынан айырылып қалмау үшін, құрылғыға тек түпнұсқа керек-жарақтарды ғана пайдаланыңыз.
6. Адамға киілген киімнен кесектерді алып тастамаңыз.
7. Машинаны қыжым, түкті және қылшықты маталарды, кестелерді және т.б. өңдеу үшін пайдаланбаңыз.
8. Құрылғыны тексеру немесе жөндеу үшін, тек авторландырылған сервистік орталыққа ғана жүгіну керек.
9. Құрылғы коммерциялық мақсатта пайдалануға арналмаған.

Құрылғының сұлбасы

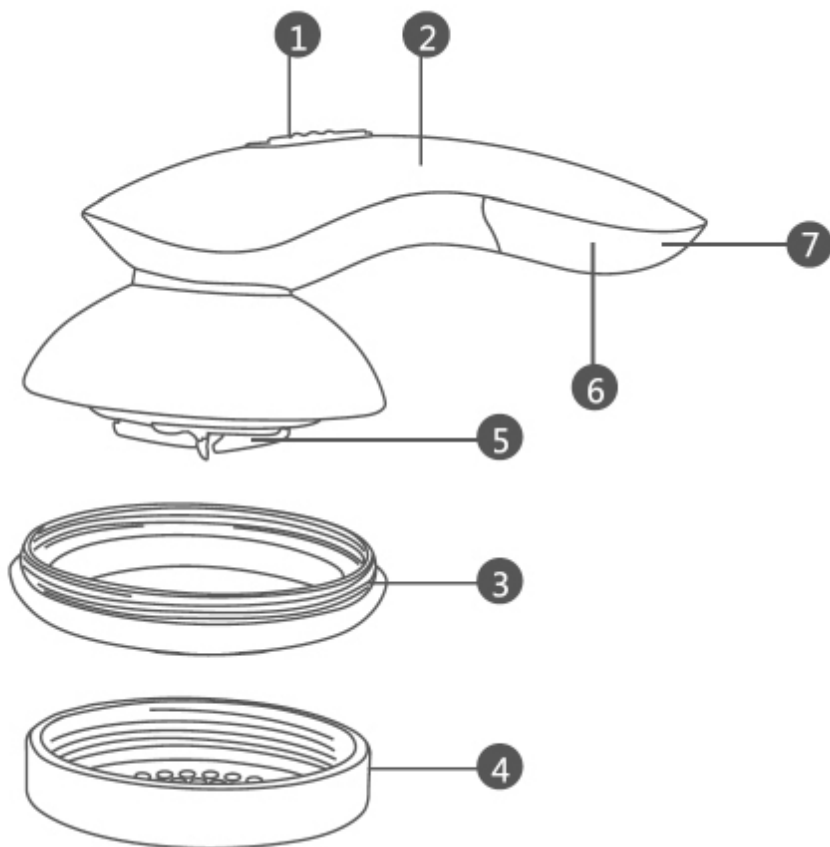

1. Сөндіргіш.
2. Құрылғының корпусы
3. Кесектерді жинауға арналған резервуар.
4. Қорғайтын металл тор.
5. Жүздер.
6. Батареялық бөлік.
7. Батареялық бөлік қақпағы.

Пайдалану жөніндегі нұсқаулық

Құрылғыны пайдаланған кезде, матаның бүлінуін және деформациясын болдырмау үшін, киімнің тегіс бетте болғанына, тыртыстардың болмауына көз жеткізіңіз.

Құрылғыны тым қатты баспаңыз, құрылғының қорғайтын торын матаның бетіне тығыз бассаңыз жеткілікті.

Құрылғыны пайдаланар алдында

1. Құрылғыны пайдаланған кезде, киімнің келесі аумағына ерекше назар аударыңыз:
 - сыдырмалар мен түймелердің айналасындағы аймаққа.
 - киімнің шығыңқы аумағына, жапсырмаларға.
 - тігістерге, жіктерге, жалбырап тұрған жіптерге.
2. Киімнен бөтен объектілерді, жалбырап тұрған жіптерді алып тастаңыз.
3. Алдымен құрылғыны киімнің көрінбейтін жерінде немесе мата кесегінде тексеріп алыңыз.

Құрылғыны пайдалану тәсілдері

1. Құрылғыны қосыңыз.
2. Киімді тегіс бетке орналастырыңыз.
3. Құрылғыны киімнің бетімен әр түрлі бағытта сырғытыңыз.

МАҢЫЗДЫ:

Құрылғының қорғау функциясы бар. Қорғайтын металл тордың (4) сенімді бекітілгеніне көз жеткізіңіз, кері жағдайда құрылғы жұмыс істемейді.

Кесектерді тез жою

Киімнің бетіндегі кішкене аумақты таңдаңыз.

Құрылғыны таңдалған аумақ бойлап жан-жаққа сырғытыңыз.

Тұрақты кесектерді жою

Құрылғыны бұйымның жіптеріне перпендикуляр және параллель бағыттар бойынша кезек-кезек сырғытыңыз.

Жұқа бұйымдар

Бұйымды екі бүктеп, кесектерді жою алдында, үтіктеу тақтасына орналастырыңыз.

Дөңес элементтері, жапсырмалары бар бұйымдар

Құрылғыны пайдаланған кезде, дөңес элементтерді өткізіп отырыңыз.

Өрілген оюлары бар бұйымдар

Кесектерді жойған кезде, құрылғыны өру бағытымен қозғалтыңыз.

МАҢЫЗДЫ:

Қажет болмаған жағдайда, кесектерді жинауға арналған резервуарды алып тастамаңыз.

Құрылғының ішіне бұйымның сорылуын болдырмау үшін, құрылғыны жібек шұлықтардан кесектерді жоюға пайдаланбаңыз, мұның өзі аспаптың сынуына әкелуі мүмкін.

Батареяларды ауыстыру

1. Құрылғының сөндірілген күйде тұрғанына көз жеткізіңіз.
2. Екі AAA батареясын шығарыңыз.
3. Батареялық бөліктәі қақпағын ашыңыз, полярлықты сақтай отырып, ішіне батареяларды салыңыз, содан кейін қақпақты жабыңыз.
4. Құрылғының тиімді жұмыс істеуі үшін, аспаптың жүктемеге шамасы келмей-тінін байқасаңыз, құрылғыдағы батареяларды ауыстырыңыз.
5. Құрылғының зақымдалуын болдырмау үшін, ресми өндірушілер ұсынған сапалы батареяларды пайдаланыңыз.
6. Батареяларды кәдеге жарату ережелеріне сәйкес кәдеге жаратыңыз.

Тазалау және күтім жасау

1. Құрылғының сөндірілгеніне көз жеткізіңіз.
2. Кесектерді жинауға арналған резервуарды сағат тіліне қарсы бұраңыз. Резервуарды щетканың көмегімен тазалаңыз.
3. Қорғайтын металл торды сағат тіліне қарсы бұраңыз. Қақпақты щетканың көмегімен тазалаңыз.
4. Жүздері мен айналатын механизмді абайлап шығарыңыз. Жүздер мен механизмді щетканың көмегімен тазалаңыз.
5. Щетканың көмегімен құрылғының ішіне түсуі мүмкін кесектерді алып тастаңыз.
6. Құрылғының барлық элементтерін өз орындарына қайтарыңыз.

Маңызды ақпарат

- Жүздермен жұмыс істеген кезде, абай болыңыз, ұқыпсыз пайдалану жа-рақаттарға әкелуі мүмкін.
- Зақымдануын болдырмау үшін, қорғайтын металл торды соғып алмаңыз немесе қатты баспаңыз.
- Аспапты тазалау үшін, тазартқыш сұйықтықтарды, алкогольді және басқа заттарды пайдаланбаңыз.
- Құрылғының корпусына күтім жасау үшін, құрғақ немесе аздап суланған матаны пайдаланыңыз.
- Кесектерді жинауға арналған резервуарды тазалауды резервуар 80 %-ға толғанына дейін жүргізу қажет.
- Құрылғыны щеткамен мұқият тазалаңыз.
- Құрылғыны балалардың қолы жетпейтін жерде сақтаңыз.

Техникалық сипаттамалары

- Модель: COM-SC02.
- Қорек: 1.5 В (2 x «AAA»).
- Ені: 150 мм.
- Биіктігі: 70 мм.
- Тереңдігі: 70 мм.
- Салмағы: 120 г.
- Жиынтықталымы: қорғайтын қақпақ, тазалауға арналған шөтке.

Монтаждау, сақтау, тасымалдау (тасымал), өткізу және кәдеге жарату қағидалары мен шарттары

- Құрылғы қандай да бір монтаждауды немесе тұрақты бекітілуді қажет етпейді.
- Құрылғы қаптамада дайындаушы мен тұтынушының жылытылатын үй-жайларында 5 °С-ден 40 °С-ге дейінгі ауа температурасында және 80%-дан аспайтын салыстырмалы ауа ылғалдылығында сақталуы тиіс. Үй-жайларда коррозияны тудыратын жемір қоспалар (қышқылдар, сілтілер булары) болмауға тиіс.
- Құрылғының тасымалдануы құрғақ ортада жүзеге асырылуы тиіс.
- Құрылғы мұқият пайдалануды қажет етеді, оны шаң, кір, соққы, ылғал, от және т.б. әсерінен қорғаңыз.
- Аспапты өткізу ҚР қолданыстағы заңнамасына сай жүргізілуі тиіс.
- Осы бұйым қалдықтарды қайта өңдеу бойынша жергілікті нормалар мен қағидаларға сәйкес кәдеге жаратылуы тиіс. Осы бұйымның дұрыс кәдеге жаратылуын қамтамасыз ете отырып, қалдықтардың бақылаусыз шығарылуы нәтижесінде қоршаған орта мен адам денсаулығына ықтимал зиян келтірудің алдын алуға және материалдық ресурстарды ұтымды пайдалануға көмектесесіз. Бұл өнімді қабылдау және кәдеге жарату пункттері туралы едәуір толық ақпаратты жергілікті муниципалдық органдардан немесе тұрмыстық қоқысты шығаратын кәсіпорыннан алуға болады.
- Құрылғының ақаулығы анықталған жағдайда, тез арада авторландырылған сервистік орталыққа хабарласыңыз немесе құрылғыны кәдеге жаратыңыз.

Қосымша ақпарат

Дайындаушы: Нинбо Си & Си Индастрис Ко., Лтд.
Шығ. 14-қабат, Санлэйк Инт’л Сауда Орталығы, Жэньминь 645 тас жолы, Нинбо қ., Қытай.

Қытайда жасалған.

Импортер / юр.лицо, принимающее претензии в Казахстане:
ТОО «DNS KAZAKHSTAN» г. Нұр-Сұлтан, пр. Сарыарқа, дом 12, офис 301С, Қазақстан.
Импорттаушы / Қазақстан шағымдар қабылдайтын заңды тұлға:
«DNS KAZAKHSTAN» ЖШС, Нұр-Сұлтан қ., Сарыарқа даңғ., 12-үй, 301С-кеңсе, Қазақстан.

Тауар Кеден одағы техникалық регламентінің талаптарына сәйкес келеді:
КО ТР 020/2011 «Техникалық құралдардың электрмагниттік үйлесімділігі».

Бұйымның сыртқы түрі мен оның сипаттамалары алдын ала ескертусіз өзгерістерге ұшырауы мүмкін.
Аспаптың жинақталымы алдын ала ескертусіз өзгертілуі мүмкін.

Интернеттегі мекенжайы: www.dexr.club

Өндіріс күні пайдаланушы нұсқаулығының орыс тіліндегі нұсқасында көрсетілген.

v.1

Кепілдік талоны

SN/IMEI: _____

Кепілдікке қойылған күні: _____

Өндіруші бүкіл кепілдік мерзімі ішінде құрылғының үздіксіз жұмыс істеуіне, сондай-ақ материалдар мен жинауда ақаулардың болмауына кепілдік береді. Кепілдік кезеңі бұйым сатып алынған сәттен бастап есептеледі және жаңа өнімдерге ғана қолданылады.

Кепілдікті қызмет көрсетуге бұйымды пайдаланушының нұсқаулығына сәйкес пайдаланған жағдайда, кепілдік мерзімі ішінде тұтынушының кінәсіз істен шыққан элементтерді тегін жөндеу немесе ауыстыру кіреді. Элементтерді жөндеу немесе ауыстыру уәкілетті сервистік орталықтардың аумағында жүргізіледі.

Кепілдік мерзімі: 12 ай.

Пайдалану мерзімі: 6 ай.

Келесі мекенжай бойынша сервистік орталықтардың өзекті тізімі:
<https://www.dns-shop.ru/service-center/>

www.dexp.club