

Version 1.0

Published October 2019

Copyright©2019 ASRock INC. All rights reserved.



Copyright Notice:

No part of this documentation may be reproduced, transcribed, transmitted, or translated in any language, in any form or by any means, except duplication of documentation by the purchaser for backup purpose, without written consent of ASRock Inc.

Products and corporate names appearing in this documentation may or may not be registered trademarks or copyrights of their respective companies, and are used only for identification or explanation and to the owners' benefit, without intent to infringe.

Disclaimer:

Specifications and information contained in this documentation are furnished for informational use only and subject to change without notice, and should not be construed as a commitment by ASRock. ASRock assumes no responsibility for any errors or omissions that may appear in this documentation.

With respect to the contents of this documentation, ASRock does not provide warranty of any kind, either expressed or implied, including but not limited to the implied warranties or conditions of merchantability or fitness for a particular purpose.

In no event shall ASRock, its directors, officers, employees, or agents be liable for any indirect, special, incidental, or consequential damages (including damages for loss of profits, loss of business, loss of data, interruption of business and the like), even if ASRock has been advised of the possibility of such damages arising from any defect or error in the documentation or product.



This device complies with Part 15 of the FCC Rules. Operation is subject to the following two conditions:

- (1) this device may not cause harmful interference, and
- (2) this device must accept any interference received, including interference that may cause undesired operation.

CALIFORNIA, USA ONLY

The Lithium battery adopted on this motherboard contains Perchlorate, a toxic substance controlled in Perchlorate Best Management Practices (BMP) regulations passed by the California Legislature. When you discard the Lithium battery in California, USA, please follow the related regulations in advance.

“Perchlorate Material-special handling may apply, see www.dtsc.ca.gov/hazardouswaste/perchlorate”

ASRock Website: <http://www.asrock.com>

AUSTRALIA ONLY

Our goods come with guarantees that cannot be excluded under the Australian Consumer Law. You are entitled to a replacement or refund for a major failure and compensation for any other reasonably foreseeable loss or damage caused by our goods. You are also entitled to have the goods repaired or replaced if the goods fail to be of acceptable quality and the failure does not amount to a major failure. If you require assistance please call ASRock Tel : +886-2-28965588 ext.123 (Standard International call charges apply)

Manufactured under license under U.S. Patent Nos: 5,956,674; 5,974,380; 6,487,535; 7,003,467 & other U.S. and worldwide patents issued & pending. DTS, the Symbol, & DTS and the Symbol together is a registered trademark & DTS Connect, DTS Interactive, DTS Neo:PC are trademarks of DTS, Inc. Product includes software.

© DTS, Inc., All Rights Reserved.



CE Warning

This device complies with directive 2014/53/EU issued by the Commission of the European Community.

This equipment complies with EU radiation exposure limits set forth for an uncontrolled environment.

This equipment should be installed and operated with minimum distance 20cm between the radiator & your body.

Operations in the 5.15-5.35GHz band are restricted to indoor usage only.

	AT	BE	BG	CH	CY	CZ	DE
	DK	EE	EL	ES	FI	FR	HR
	HU	IE	IS	IT	LI	LT	LU
	LV	MT	NL	NO	PL	PT	RO
	SE	SI	SK	TR	UK		



Radio transmit power per transceiver type

Function	Frequency	Maximum Output Power (EIRP)
WiFi	2400-2483.5 MHz	18.5 + / -1.5 dbm
	5150-5250 MHz	21.5 + / -1.5 dbm
	5250-5350 MHz	18.5 + / -1.5 dbm (no TPC)
		21.5 + / -1.5 dbm (TPC)
	5470-5725 MHz	25.5 + / -1.5 dbm (no TPC)
Bluetooth		28.5 + / -1.5 dbm (TPC)
	2400-2483.5 MHz	8.5 + / -1.5 dbm



No.	Description
1	CPU Xtreme OC Switch (MOS_PROCHOT1)
2	8 pin 12V Power Connector (ATX12V2)
3	2 x 288-pin DDR4 DIMM Slots (DDR4_D2, DDR4_C2)
4	2 x 288-pin DDR4 DIMM Slots (DDR4_D1, DDR4_C1)
5	2 x 288-pin DDR4 DIMM Slots (DDR4_A1, DDR4_B1)
6	2 x 288-pin DDR4 DIMM Slots (DDR4_A2, DDR4_B2)
7	CPU Fan Connector (CPU_FAN1)
8	8 pin 12V Power Connector (ATX12V1)
9	Addressable LED Header (ADDR_LED2)
10	ATX Power Connector (ATXPWR1)
11	Front Panel Type C USB 3.2 Gen2 Header (F_USB32G2_TC_1)
12	RGB LED Header (RGB_LED2)
13	USB 3.2 Gen1 Header (USB32G1_7_8)
14	SATA3 Connectors (SATA3_7_8)
15	SATA3 Connectors (SATA3_5_6)
16	SATA3 Connectors (SATA3_3_4)
17	SATA3 Connectors (SATA3_1_2)
18	6 pin 12V Power Connector (GFX_12V1)
19	System Panel Header (PANEL1)
20	Power Button (PWRBTN1)
21	Reset Button (RSTBTN1)
22	USB 3.2 Gen1 Header (USB32G1_5_6)
23	USB 2.0 Header (USB_1_2)
24	Power LED and Speaker Header (SPK_PLED1)
25	Chassis / Waterpump Fan Connector (CHA_FAN2/WP)
26	Chassis / Waterpump Fan Connector (CHA_FAN3/WP)
27	RGB LED Header (RGB_LED1)
28	Addressable LED Header (ADDR_LED1)
29	TPM Header (TPMS1)
30	Right Angle Front Panel Audio Header (HD_AUDIO_RA1)
31	Front Panel Audio Header (HD_AUDIO1)
32	CPU / Waterpump Fan Connector (CPU_FAN2/WP)
33	Chassis / Waterpump Fan Connector (CHA_FAN1/WP)

I/O Panel

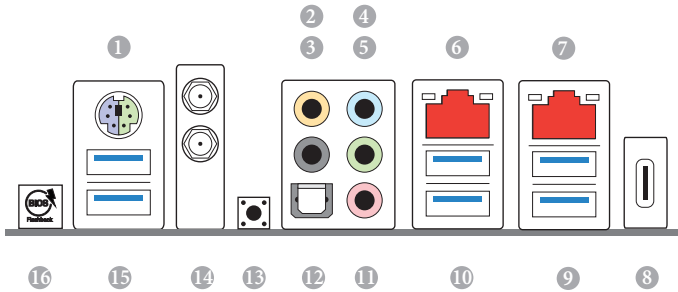

No.	Description	No.	Description
1	PS/2 Mouse/Keyboard Port	9	USB 3.2 Gen2 Type-A Ports (USB32G2_1_2)****
2	Central / Bass (Orange)	10	USB 3.2 Gen1 Ports (USB32G1_3_4)
3	Rear Speaker (Black)	11	Microphone (Pink)
4	Line In (Light Blue)	12	Optical SPDIF Out Port
5	Front Speaker (Lime)*	13	Clear CMOS Button
6	2.5G LAN RJ-45 Port (Dragon RTL8125AG)**	14	Antenna Ports
7	10G LAN RJ-45 Port (AQUANTIA® AQC107)***	15	USB 3.2 Gen1 Ports (USB32G1_1_2)
8	USB 3.2 Gen2x2 Type-C Port	16	BIOS Flashback Button

* If you use a 2-channel speaker, please connect the speaker's plug into "Front Speaker Jack". See the table below for connection details in accordance with the type of speaker you use.

Audio Output Channels	Front Speaker (No. 5)	Rear Speaker (No. 3)	Central / Bass (No. 2)	Line In (No. 4)
2	V	--	--	--
4	V	V	--	--
6	V	V	V	--
8	V	V	V	V

** There are two LEDs on each LAN port. Please refer to the table below for the LAN port LED indications.

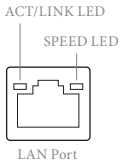

Activity / Link LED		Speed LED	
Status	Description	Status	Description
Off	No Link	Off	10Mbps connection
Blinking	Data Activity	Orange	100Mbps/1Gbps connection
On	Link	Green	2.5Gbps connection

*** There are two LEDs on each LAN port. Please refer to the table below for the LAN port LED indications.

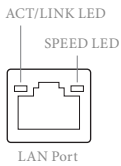

Activity / Link LED		Speed LED	
Status	Description	Status	Description
Off	No Link	Orange	10Mbps/100Mbps/1Gbps/2.5Gbps
Blinking	Data Activity		/5Gbps connection
On	Link	Green	10Gbps connection

**** ACPI wake-up function is not supported on USB32G2_1_2 ports.

WiFi-802.11ax Module and ASRock WiFi 2.4/5 GHz Antenna

WiFi-802.11ax + BT Module

This motherboard comes with an exclusive WiFi 802.11 a/b/g/n/ax + BT v5.0 module (pre-installed on the rear I/O panel) that offers support for WiFi 802.11 a/b/g/n/ax connectivity standards and Bluetooth v5.0. WiFi + BT module is an easy-to-use wireless local area network (WLAN) adapter to support WiFi + BT. Bluetooth v5.0 standard features Smart Ready technology that adds a whole new class of functionality into the mobile devices. BT 5.0 also includes Low Energy Technology and ensures extraordinary low power consumption for PCs. The 2T2R WiFi solution sets a WiFi high speed standard and offers max link rate up to 2.4Gbps.

* The transmission speed may vary according to the environment.



ASRock WiFi 2.4/5 GHz Antenna

USB 3.2 Gen2 x2 Module

Specifications

Platform	<ul style="list-style-type: none">• Size: 1.45-in x 1.65-in, 3.7 cm x 4.2 cm
Controller	<ul style="list-style-type: none">• ASMedia ASM3242 Controller
M.2	<ul style="list-style-type: none">• Proprietary design for ASRock specific motherboard <p>* Please note that plugging into other M.2 connector may damage the motherboard and this module</p>
Connector	<ul style="list-style-type: none">• 1 x USB 3.2 Gen2x2 Type-C Port (Supports ESD Protection (ASRock Full Spike Protection)) <p>*For charging Type-A USB devices, we suggest using the Type-A connectors on your motherboard.</p> <p>*This port supports power outputs up to 5V/3A. For charging Type-C USB devices, the device should support Type-C standards to adjust the current because it will be different in Power On state (3 Amp) and Sleep state (1 Amp).</p> <p>*Some Type-C USB devices may only be charged by its own adapter.</p>
OS	<ul style="list-style-type: none">• Microsoft® Windows® 10 64-bit

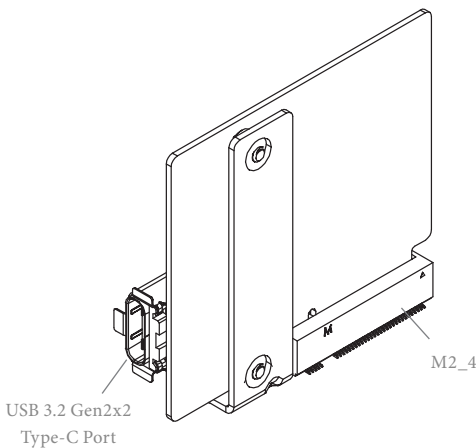

Chapter 1 Introduction

Thank you for purchasing ASRock TRX40 Creator motherboard, a reliable motherboard produced under ASRock's consistently stringent quality control. It delivers excellent performance with robust design conforming to ASRock's commitment to quality and endurance.



Because the motherboard specifications and the BIOS software might be updated, the content of this documentation will be subject to change without notice. In case any modifications of this documentation occur, the updated version will be available on ASRock's website without further notice. If you require technical support related to this motherboard, please visit our website for specific information about the model you are using. You may find the latest VGA cards and CPU support list on ASRock's website as well. ASRock website <http://www.asrock.com>.

1.1 Package Contents

- ASRock TRX40 Creator Motherboard (ATX Form Factor)
- ASRock TRX40 Creator Quick Installation Guide
- ASRock TRX40 Creator Support CD
- 4 x Serial ATA (SATA) Data Cables (Optional)
- 1 x ASRock SLI_HB_Bridge_3S Card (Optional)
- 1 x ASRock WiFi 2.4/5 GHz Antenna (Optional)
- 3 x Screws for M.2 Sockets (Optional)
- 3 x Standoffs for M.2 Sockets (Optional)
- 1 x I/O Panel Shield

1.2 Specifications

- Platform**
- ATX Form Factor
 - 8 Layer PCB
 - 2oz Copper PCB

- CPU**
- Supports AMD Socket sTRX4
 - Intersil Digital PWM
 - 8 Power Phase design
 - Supports ASRock Hyper BCLK Engine II

- Chipset**
- AMD TRX40

- Memory**
- Quad Channel DDR4 Memory Technology
 - 8 x DDR4 DIMM Slots
 - Supports DDR4 4666(OC)+/4600(OC)/4533(OC)/4466(OC)/4400(OC)/4333(OC)/4266(OC)/4200(OC)/4133(OC)/4000(OC)/3866(OC)/3800(OC)/3733(OC)/3600(OC)/3466(OC)/3200/2933/2667/2400/2133 ECC & non-ECC, unbuffered memory (U-DIMM)
 - Max. capacity of system memory: 256GB
 - 15µ Gold Contact in DIMM Slots

- Expansion Slot**
- 4 x PCI Express 4.0 x16 Slots (PCIE1/PCIE2/PCIE3/PCIE4: single at x16 (PCIE1); dual at x16 (PCIE1) / x16 (PCIE3); triple at x16 (PCIE1) / x16 (PCIE3) / x8 (PCIE4); quad at x16 (PCIE1) / x8 (PCIE2) / x16 (PCIE3) / x8 (PCIE4))

* Supports NVMe SSD as boot disks

- Supports AMD 4-Way CrossFireX™, 3-Way CrossFireX™ and CrossFireX™
- Supports NVIDIA® 4-Way SLI™, 3-Way SLI™ and SLI™
- Support NVIDIA® SLI™ with NVIDIA® Quadro graphics cards
- Supports NVIDIA® NVLink™ with dual NVIDIA® GeForce® RTX series graphics cards**

** NVIDIA NVLink Bridge does not come with the package. Please purchase it from NVIDIA® if necessary.

- 1 x Vertical M.2 Socket (Key E) with the bundled WiFi-802.11ax module (on the rear I/O)
- 15µ Gold Contact in VGA PCIe Slots (PCIE1 and PCIE3)

Audio

- 7.1 CH HD Audio (Realtek ALC4050H+ALC1220)
- Premium Blu-ray Audio support
- Supports Surge Protection
- Supports Purity Sound™ 4
 - Nichicon Fine Gold Series Audio Caps
 - NE5532 Premium Headset Amplifier for Front Panel Audio Connector (Supports up to 600 Ohm headsets)
 - Pure Power-In
 - Direct Drive Technology
 - PCB Isolate Shielding
 - Impedance Sensing on Front Out port
 - Individual PCB Layers for R/L Audio Channel
 - Gold Audio Jacks
 - 15μ Gold Audio Connector
- Supports DTS Connect

LAN

1 x 10 Gigabit LAN 100/1000/2500/5000/10000 Mb/s (AQUANTIA® AQC107):

- Supports Lightning/ESD Protection
- Supports PXE

1 x 2.5 Gigabit LAN 10/100/1000/2500 Mb/s (Dragon RTL8125AG):

- Supports Dragon 2.5G LAN Software
 - Smart Auto Adjust Bandwidth Control
 - Visual User Friendly UI
 - Visual Network Usage Statistics
 - Optimized Default Setting for Game, Browser, and Streaming Modes
 - User Customized Priority Control
- Supports Wake-On-LAN
- Supports Lightning/ESD Protection
- Supports Energy Efficient Ethernet 802.3az
- Supports PXE

Wireless LAN

- Intel® 802.11ax WiFi Module
- Supports IEEE 802.11a/b/g/n/ax
- Supports Dual-Band (2.4/5 GHz)
- Supports WiFi6 802.11ax (2.4Gbps)
- 2 antennas to support 2 (Transmit) x 2 (Receive) diversity technology
- Supports Bluetooth 5.0 + High speed class II
- Supports MU-MIMO

Rear Panel I/O

- 2 x Antenna Ports
 - 1 x PS/2 Mouse/Keyboard Port
 - 1 x Optical SPDIF Out Port
 - 2 x USB 3.2 Gen2 Type-A Ports (10 Gb/s) (Supports ESD Protection)
- * Ultra USB Power is supported on USB32G2_1_2 ports.
* ACPI wake-up function is not supported on USB32G2_1_2 ports.
- 1 x USB 3.2 Gen2x2 Type-C Port (20 Gb/s) (Supports ESD Protection)
 - 4 x USB 3.2 Gen1 Ports (Supports ESD Protection)
 - 2 x RJ-45 LAN Ports with LED (ACT/LINK LED and SPEED LED)
 - 1 x Clear CMOS Button
 - 1 x BIOS Flashback Button
 - HD Audio Jacks: Rear Speaker / Central / Line in / Front Speaker / Microphone (Gold Audio Jacks)

Storage

- 8 x SATA3 6.0 Gb/s Connectors, support RAID (RAID 0, RAID 1 and RAID 10), NCQ, AHCI and Hot Plug
 - 2 x Hyper M.2 Sockets (M2_1 and M2_2), support M Key type 2260/2280 M.2 PCI Express module up to Gen4x4 (64 Gb/s)*
 - 1 x Hyper M.2 Socket (M2_3), supports M Key type 2230/2242/2260/2280/22110 M.2 SATA3 6.0 Gb/s module and M.2 PCI Express module up to Gen4x4 (64 Gb/s)*
- * Supports NVMe SSD as boot disks

Connector

- 1 x TPM Header
- 1 x Power LED and Speaker Header
- 2 x RGB LED Headers
- * Support in total up to 12V/3A, 36W LED Strip
 - 2 x Addressable LED Headers
- * Support in total up to 5V/3A, 15W LED Strip
 - 1 x CPU Fan Connector (4-pin)
- * The CPU Fan Connector supports the CPU fan of maximum 1A (12W) fan power.
 - 1 x CPU/Water Pump Fan Connector (4-pin) (Smart Fan Speed Control)
- * The CPU/Water Pump Fan supports the water cooler fan of maximum 2A (24W) fan power.
 - 3 x Chassis/Water Pump Fan Connectors (4-pin) (Smart Fan Speed Control)
- * The Chassis/Water Pump Fan supports the water cooler fan of maximum 2A (24W) fan power.
- * CPU_FAN2/WP, CHA_FAN1/WP, CHA_FAN2/WP and CHA_FAN3/WP can auto detect if 3-pin or 4-pin fan is in use.
 - 1 x 24 pin ATX Power Connector (Hi-Density Power Connector)
 - 2 x 8 pin 12V Power Connectors (Hi-Density Power Connector)
 - 1 x 6 pin 12V Power Connector (Hi-Density Power Connector)
 - 1 x Front Panel Audio Connector (15 μ Gold Audio Connector)*
 - 1 x Right Angle Front Panel Audio Connector*
- * Connect the audio device to either one of the audio connectors.
 - 1 x USB 2.0 Header (Supports 2 USB 2.0 ports) (Supports ESD Protection)
 - 2 x USB 3.2 Gen1 Headers (Support 4 USB 3.2 Gen1 ports) (Supports ESD Protection)
 - 1 x Front Panel Type C USB 3.2 Gen2 Header (Supports ESD Protection)
 - 1 x Dr. Debug with LED
 - 1 x Power Button
 - 1 x Reset Button
 - 1 x CPU Xtreme OC Switch

**BIOS
Feature**

- AMI UEFI Legal BIOS with GUI support
- Supports “Plug and Play”
- ACPI 5.1 compliance wake up events
- Supports jumperfree
- SMBIOS 2.3 support
- CPU, CPU VDDCR_SOC, DRAM, VPPM, PREM VDD_CLDO, PERM VDDCR_SOC, +1.8V, VDDP Voltage Multi-adjustment

**Hardware
Monitor**

- Temperature Sensing: CPU, CPU/Water Pump, Chassis/Water Pump Fans
- Fan Tachometer: CPU, CPU/Water Pump, Chassis/Water Pump Fans
- Quiet Fan (Auto adjust chassis fan speed by CPU temperature): CPU, CPU/Water Pump, Chassis/Water Pump Fans
- Fan Multi-Speed Control: CPU, CPU/Water Pump, Chassis/Water Pump Fans
- Voltage monitoring: +12V, +5V, +3.3V, CPU Vcore, CPU VDDCR_SOC, DRAM, VPPM, PREM VDDCR_SOC, +1.8V

OS

- Microsoft® Windows® 10 64-bit

Certifications

- FCC, CE
- ErP/EuP ready (ErP/EuP ready power supply is required)

* For detailed product information, please visit our website: <http://www.asrock.com>



Please realize that there is a certain risk involved with overclocking, including adjusting the setting in the BIOS, applying Untied Overclocking Technology, or using third-party overclocking tools. Overclocking may affect your system's stability, or even cause damage to the components and devices of your system. It should be done at your own risk and expense. We are not responsible for possible damage caused by overclocking.

Chapter 2 Installation

This is an ATX form factor motherboard. Before you install the motherboard, study the configuration of your chassis to ensure that the motherboard fits into it.

Pre-installation Precautions

Take note of the following precautions before you install motherboard components or change any motherboard settings.

- Make sure to unplug the power cord before installing or removing the motherboard. Failure to do so may cause physical injuries to you and damages to motherboard components.
- In order to avoid damage from static electricity to the motherboard's components, NEVER place your motherboard directly on a carpet. Also remember to use a grounded wrist strap or touch a safety grounded object before you handle the components.
- Hold components by the edges and do not touch the ICs.
- Whenever you uninstall any components, place them on a grounded anti-static pad or in the bag that comes with the components.
- When placing screws to secure the motherboard to the chassis, please do not over-tighten the screws! Doing so may damage the motherboard.

2.1 Installing the CPU



Tutorial Video



Unplug all power cables before installing the CPU.

1

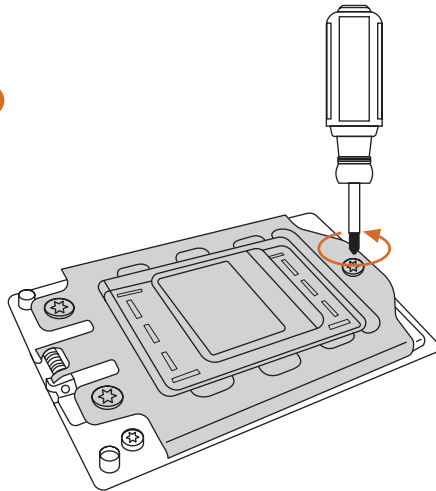

2

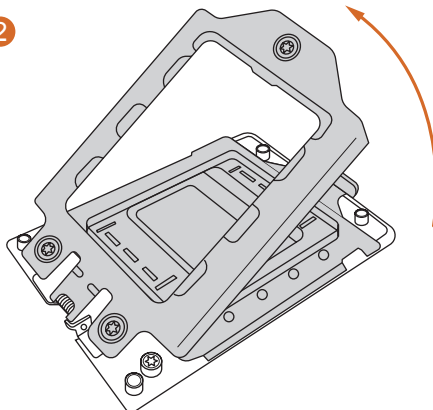

3

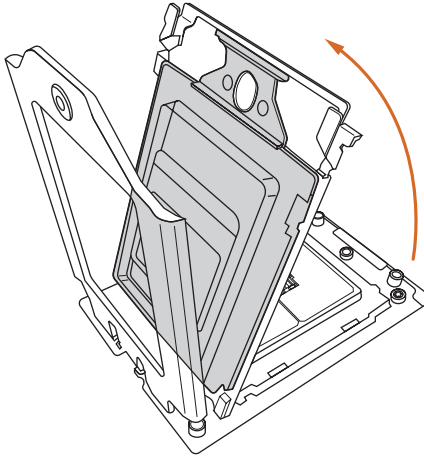

4

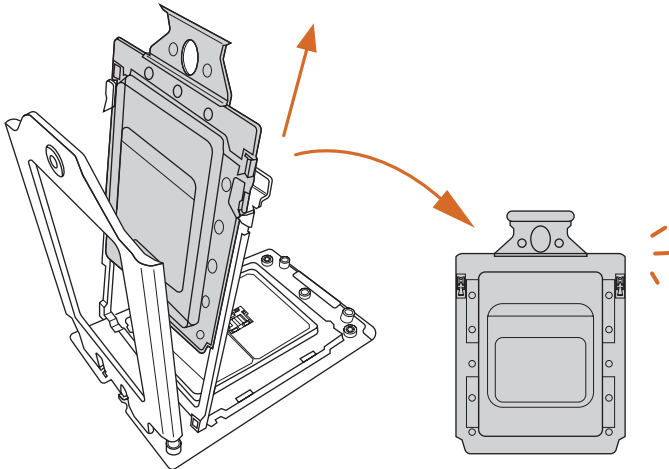

5

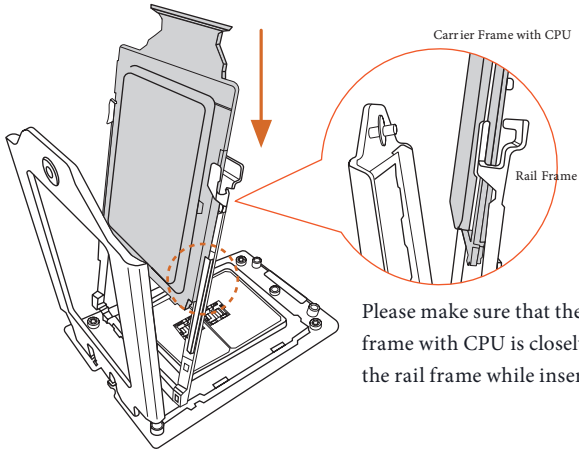

Install the orange carrier frame with CPU. Don't separate them.

6

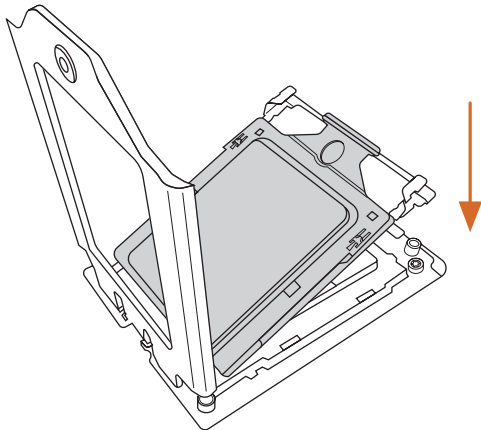

7

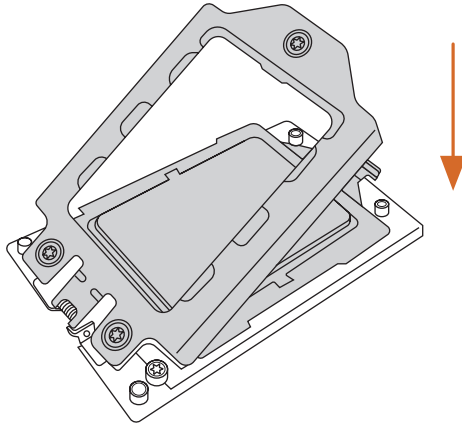

8

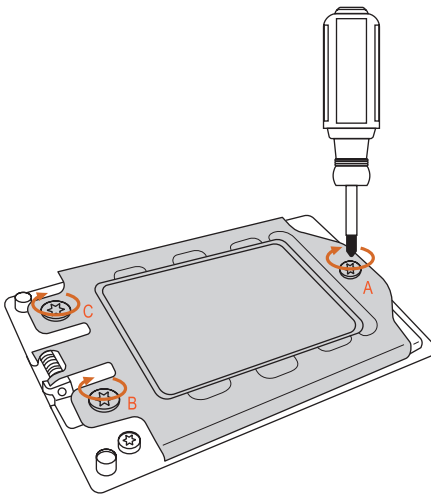

2.2 Installing the CPU Liquid Cooler

After you install the CPU into this motherboard, it is necessary to install a larger heatsink and cooling fan to dissipate heat. You also need to spray thermal grease between the CPU and the heatsink to improve heat dissipation. Make sure that the CPU and the heatsink are securely fastened and in good contact with each other.



Please turn off the power or remove the power cord before changing a CPU or heatsink.

1

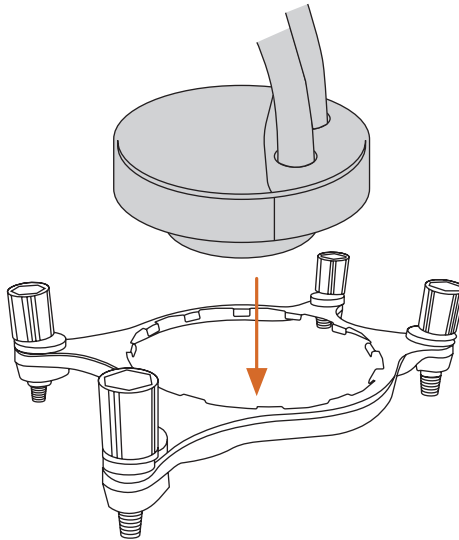

2

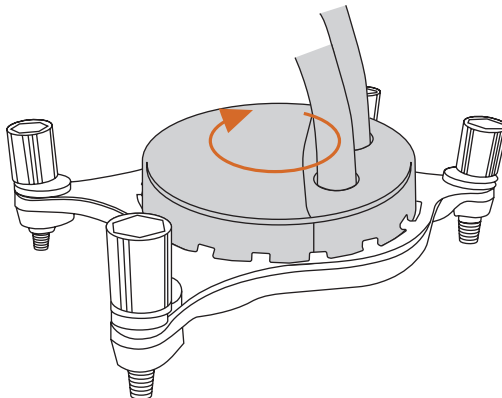

3

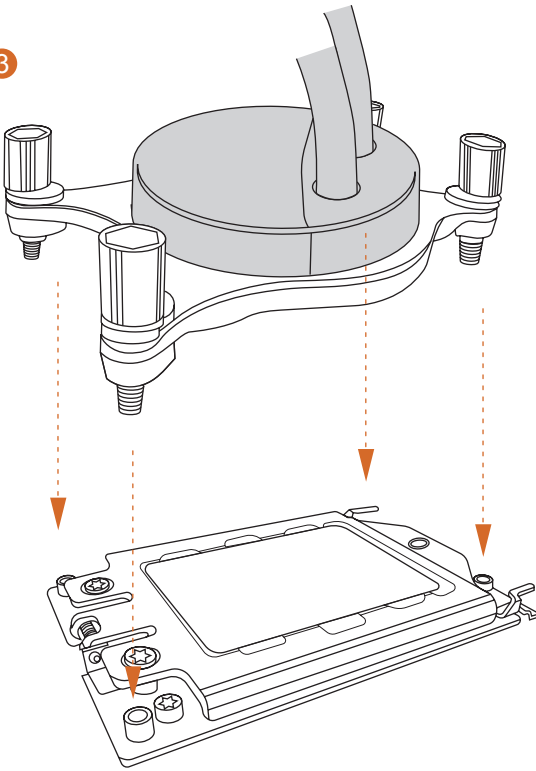

4

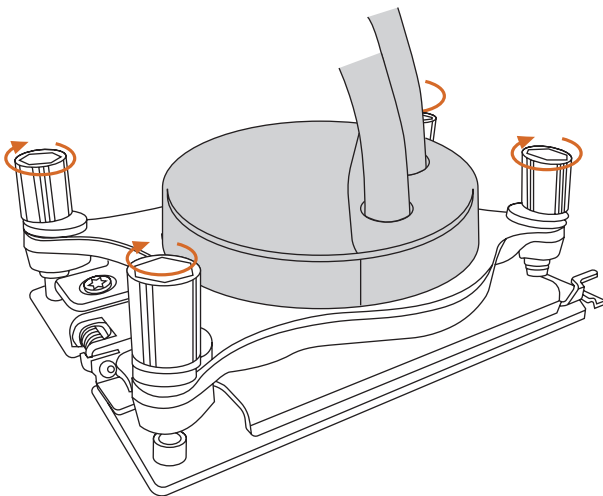

2.3 Installation of Memory Modules (DIMM)

This motherboard provides eight 288-pin DDR4 (Double Data Rate 4) DIMM slots, and supports Quad Channel Memory Technology.



1. For quad channel configuration, you always need to install identical (the same brand, speed, size and chip-type) DDR4 DIMM pairs.
2. It is not allowed to install a DDR, DDR2 or DDR3 memory module into a DDR4 slot; otherwise, this motherboard and DIMM may be damaged.
3. The DIMM only fits in one correct orientation. It will cause permanent damage to the motherboard and the DIMM if you force the DIMM into the slot at incorrect orientation.

Memory Configuration

Priority	2 - DIMM		8 - DIMM
	1	2	3
DDR4_D2		Populated	Populated
DDR4_D1			Populated
DDR4_C2		Populated	Populated
DDR4_C1			Populated
DDR4_A1			Populated
DDR4_A2	Populated	Populated	Populated
DDR4_B1			Populated
DDR4_B2	Populated	Populated	Populated

D2 D1 C2 C1

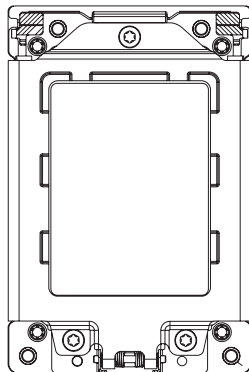

A1 A2 B1 B2

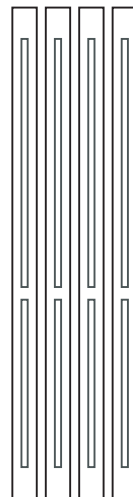

- If only two memory modules are installed in the DDR4 DIMM slots, then Dual Channel Memory Technology is activated. If three memory modules are installed, then Triple Channel Memory Technology is activated. If more than four memory modules are installed in the DDR4 DIMM slots, then Quad Channel Memory Technology is activated.

1

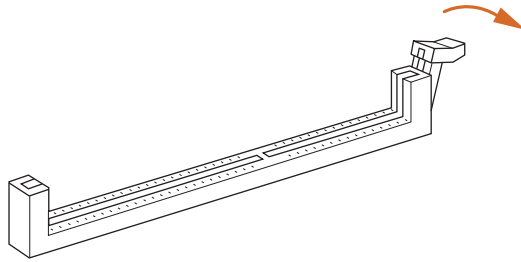

2

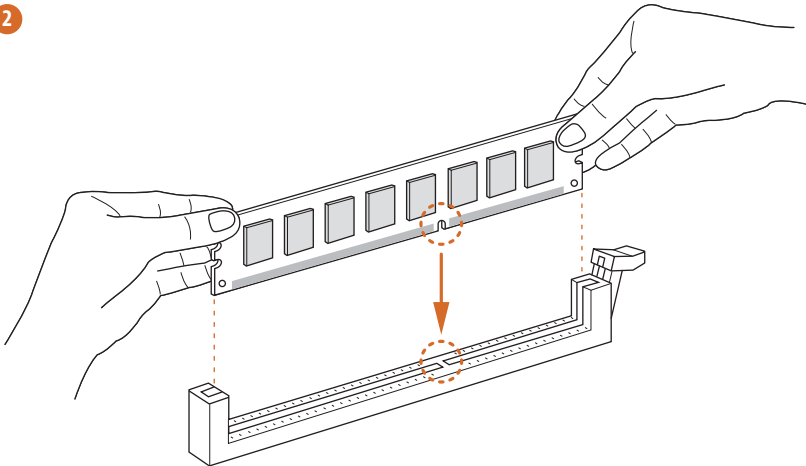

3

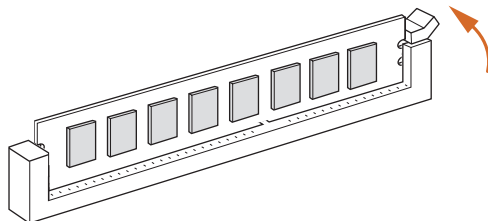

2.4 Expansion Slots (PCI Express Slots)

There are 4 PCI Express slots on the motherboard.



Before installing an expansion card, please make sure that the power supply is switched off or the power cord is unplugged. Please read the documentation of the expansion card and make necessary hardware settings for the card before you start the installation.

PCIe slots:

PCIE1 (PCIe 4.0 x16 slot) is used for PCI Express x16 lane width graphics cards.

PCIE2 (PCIe 4.0 x16 slot) is used for PCI Express x8 lane width graphics cards.

PCIE3 (PCIe 4.0 x16 slot) is used for PCI Express x16 lane width graphics cards.

PCIE4 (PCIe 4.0 x16 slot) is used for PCI Express x8 lane width graphics cards.

PCIe Slot Configurations

	PCIE1	PCIE2	PCIE3	PCIE4
Single Graphics Card	x16	N/A	N/A	N/A
Two Graphics Cards in CrossFireX™ or SLI™ Mode	x16	N/A	x16	N/A
Three Graphics Cards in 3-Way CrossFireX™ Mode or 3-Way SLI™ Mode	x16	N/A	x16	x8
Four Graphics Cards in 4-Way CrossFireX™ Mode or 4-Way SLI™ Mode	x16	x8	x16	x8



For a better thermal environment, please connect a chassis fan to the motherboard's chassis fan connector (CHA_FAN1/WP, CHA_FAN2/WP or CHA_FAN3/WP) when using multiple graphics cards.

2.5 Onboard Headers and Connectors



Onboard headers and connectors are NOT jumpers. Do NOT place jumper caps over these headers and connectors. Placing jumper caps over the headers and connectors will cause permanent damage to the motherboard.

System Panel Header
(9-pin PANEL1)
(see p.1, No. 19)

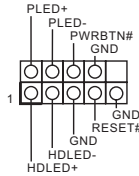

Connect the power button, reset button and system status indicator on the chassis to this header according to the pin assignments below. Note the positive and negative pins before connecting the cables.



PWRBTN (Power Button):

Connect to the power button on the chassis front panel. You may configure the way to turn off your system using the power button.

RESET (Reset Button):

Connect to the reset button on the chassis front panel. Press the reset button to restart the computer if the computer freezes and fails to perform a normal restart.

PLED (System Power LED):

Connect to the power status indicator on the chassis front panel. The LED is on when the system is operating. The LED keeps blinking when the system is in S1/S3 sleep state. The LED is off when the system is in S4 sleep state or powered off (S5).

HDLED (Hard Drive Activity LED):

Connect to the hard drive activity LED on the chassis front panel. The LED is on when the hard drive is reading or writing data.

The front panel design may differ by chassis. A front panel module mainly consists of power button, reset button, power LED, hard drive activity LED, speaker and etc. When connecting your chassis front panel module to this header, make sure the wire assignments and the pin assignments are matched correctly.

Power LED and Speaker Header
(7-pin SPK_PLED1)
(see p.1, No. 24)

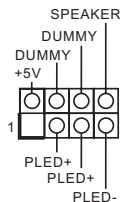

Please connect the chassis power LED and the chassis speaker to this header.

Serial ATA3 Connectors

- (SATA3_1_2:
see p.1, No. 17)
- (SATA3_3_4:
see p.1, No. 16)
- (SATA3_5_6:
see p.1, No. 15)
- (SATA3_7_8:
see p.1, No. 14)

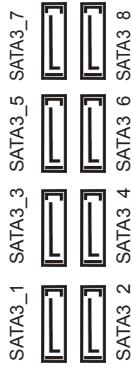

These eight SATA3 connectors support SATA data cables for internal storage devices with up to 6.0 Gb/s data transfer rate.

USB 2.0 Header

- (9-pin USB_1_2)
(see p.1, No. 23)

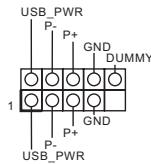

There is one header on this motherboard. This USB 2.0 header can support two ports.

USB 3.2 Gen1 Headers

- (19-pin USB32G1_5_6)
(see p.1, No. 22)

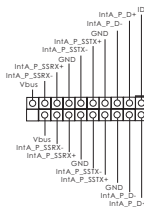

There are two headers on this motherboard. Each USB 3.2 Gen1 header can support two ports.

(19-pin USB32G1_7_8)

- (see p.1, No. 13)

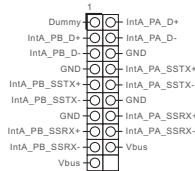

Front Panel Type C USB
3.2 Gen2 Header
(20-pin F_USB32G2_
TC_1)
(see p.1, No. 11)

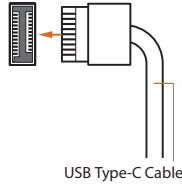

There is one Front Panel Type C USB 3.2 Gen2 Header on this motherboard. This header is used for connecting a USB 3.2 Gen2 module for additional USB 3.2 Gen2 ports.

Front Panel Audio
Headers
(9-pin HD_AUDIO1)
(see p.1, No. 31)
(9-pin HD_AUDIO_RA1)
(see p.1, No. 30)

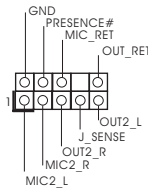

This header is for connecting audio devices to the front audio panel.



1. High Definition Audio supports Jack Sensing, but the panel wire on the chassis must support HDA to function correctly. Please follow the instructions in our manual and chassis manual to install your system.
2. If you use an AC'97 audio panel, please install it to the front panel audio header by the steps below:
 - A. Connect Mic_IN (MIC) to MIC2_L.
 - B. Connect Audio_R (RIN) to OUT2_R and Audio_L (LIN) to OUT2_L.
 - C. Connect Ground (GND) to Ground (GND).
 - D. MIC_RET and OUT_RET are for the HD audio panel only. You don't need to connect them for the AC'97 audio panel.
 - E. To activate the front mic, go to the "FrontMic" Tab in the Realtek Control panel and adjust "Recording Volume".

Chassis Water Pump Fan
Connectors
(4-pin CHA_FAN1/WP)
(see p.1, No. 33)
(4-pin CHA_FAN2/WP)
(see p.1, No. 25)
(4-pin CHA_FAN3/WP)
(see p.1, No. 26)

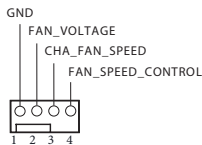

This motherboard provides three 4-Pin water cooling chassis fan connectors. If you plan to connect a 3-Pin chassis water cooler fan, please connect it to Pin 1-3.

CPU Fan Connector
(4-pin CPU_FAN1)
(see p.1, No. 7)

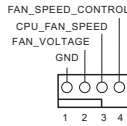

This motherboard provides a 4-Pin CPU fan (Quiet Fan) connector. If you plan to connect a 3-Pin CPU fan, please connect it to Pin 1-3.

CPU Water Pump Fan Connector
(4-pin CPU_FAN2/WP)
(see p.1, No. 32)

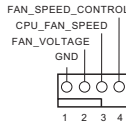

This motherboard provides a 4-Pin water cooling CPU fan connector. If you plan to connect a 3-Pin CPU water cooler fan, please connect it to Pin 1-3.

ATX Power Connector
(24-pin ATXPWR1)
(see p.1, No. 10)

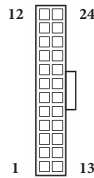

This motherboard provides a 24-pin ATX power connector. To use a 20-pin ATX power supply, please plug it along Pin 1 and Pin 13.

ATX 12V Power Connectors
(8-pin ATX12V1)
(see p.1, No. 8)
(8-pin ATX12V2)
(see p.1, No. 2)

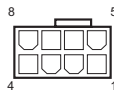

This motherboard provides two 8-pin ATX 12V power connectors. To use a 4-pin ATX power supply, please plug it along Pin 1 and Pin 5.

***Warning: Please make sure that the power cable connected is for the CPU and not the graphics card. Do not plug the PCIe power cable to this connector.**

Graphics 12V Power
Connector
(6-pin GFX_12V1)
(see p.1, No. 18)



This motherboard provides a 6-pin Graphics 12V power connector.

* Install the PSU's power cable to this connector when 4 graphics cards are installed.

TPM Header
(17-pin TPMS1)
(see p.1, No. 29)

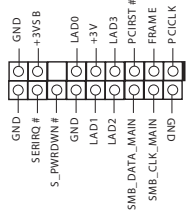

This connector supports Trusted Platform Module (TPM) system, which can securely store keys, digital certificates, passwords, and data. A TPM system also helps enhance network security, protects digital identities, and ensures platform integrity.

RGB LED Headers
(4-pin RGB_HEADER1)
(see p.1, No. 27)



(4-pin RGB_HEADER2)
(see p.1, No. 12)



These two RGB headers are used to connect RGB LED extension cable which allows users to choose from various LED lighting effects.

Caution: Never install the RGB LED cable in the wrong orientation; otherwise, the cable may be damaged.

*Please refer to page 43 for further instructions on this header.

Addressable LED Headers
(3-pin ADDR_LED1)
(see p.1, No. 28)
(3-pin ADDR_LED2)
(see p.1, No. 9)

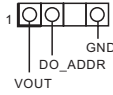

These two Addressable LED headers are used to connect Addressable LED extension cable which allows users to choose from various LED lighting effects.

Caution: Never install the Addressable LED cable in the wrong orientation; otherwise, the cable may be damaged.

*Please refer to page 44 for further instructions on this header.

2.6 Smart Switches

The motherboard has five smart switches: Power Button, Reset Button, Clear CMOS Button, CPU Xtreme OC Switch and BIOS Flashback Button.

Power Button
(PWRBTN1)
(see p.1, No. 20)



Power Button allows users to quickly turn on/off the system.

Reset Button
(RSTBTN1)
(see p.1, No. 21)



Reset Button allows users to quickly reset the system.

Clear CMOS Button
(CLRCBTN1)
(see p.3, No. 13)



Clear CMOS Button allows users to quickly clear the CMOS values.



This function is workable only when you power off your computer and unplug the power supply.

CPU Xtreme OC Switch
(MOS_PROCHOT1)
(see p.1, No. 1)



PROCHOT = ON (default)
(Disable CPU Extreme OC mode)

PROCHOT = OFF (Enable CPU Extreme OC mode)

Warning: Overclocking may cause damage to your CPU and motherboard. It should be done at your own risk and expense.

BIOS Flashback Button
(BIOS_FB1)
(see p.3, No. 16)



BIOS Flashback Button
allows users to flash the
BIOS.

ASRock BIOS Flashback feature allows you to update BIOS without powering on the system, even without CPU.

To use the USB BIOS Flashback function, Please follow the steps below.

1. Download the latest BIOS file from ASRock's website : <http://www.asrock.com>.
2. Copy the BIOS file to your USB flash drive. Please make sure the file system of your USB flash drive must be FAT32.
3. Extract BIOS file from the zip file.
4. Rename the file to "creative.rom" and save it to the root directory of X: USB flash drive.
5. Plug the 24 pin power connector to the motherboard. Then turn on the power supply's AC switch.

*There is no need to power on the system.

6. Then plug your USB drive to the USB BIOS Flashback port.
7. Press the BIOS Flashback Button for about three seconds. Then the LED starts to blink.
8. Wait until the LED stops blinking, indicating that BIOS flashing has been completed.

*If the LED light turns solid green, this means that the BIOS Flashback is not operating properly. Please make sure that you plug the USB drive to the USB BIOS Flashback port.

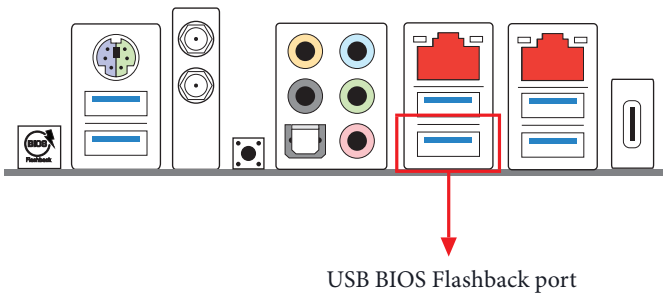

2.7 Dr. Debug

Dr. Debug is used to provide code information, which makes troubleshooting even easier. Please see the diagrams below for reading the Dr. Debug codes.

Code	Description
0x10	PEI_CORE_STARTED
0x11	PEI_CAR_CPU_INIT
0x15	PEI_CAR_NB_INIT
0x19	PEI_CAR_SB_INIT
0x31	PEI_MEMORY_INSTALLED
0x32	PEI_CPU_INIT
0x33	PEI_CPU_CACHE_INIT
0x34	PEI_CPU_AP_INIT
0x35	PEI_CPU_BSP_SELECT
0x36	PEI_CPU_SMM_INIT
0x37	PEI_MEM_NB_INIT
0x3B	PEI_MEM_SB_INIT
0x4F	PEI_DXE_IPL_STARTED
0x60	DXE_CORE_STARTED
0x61	DXE_NVRAM_INIT
0x62	DXE_SBRUN_INIT

0x63	DXE_CPU_INIT
0x68	DXE_NB_HB_INIT
0x69	DXE_NB_INIT
0x6A	DXE_NB_SMM_INIT
0x70	DXE_SB_INIT
0x71	DXE_SB_SMM_INIT
0x72	DXE_SB_DEVICES_INIT
0x78	DXE_ACPI_INIT
0x79	DXE_CSM_INIT
0x90	DXE_BDS_STARTED
0x91	DXE_BDS_CONNECT_DRIVERS
0x92	DXE_PCI_BUS_BEGIN
0x93	DXE_PCI_BUS_HPC_INIT
0x94	DXE_PCI_BUS_ENUM
0x95	DXE_PCI_BUS_REQUEST_RESOURCES
0x96	DXE_PCI_BUS_ASSIGN_RESOURCES
0x97	DXE_CON_OUT_CONNECT
0x98	DXE_CON_IN_CONNECT

0x99	DXE_SIO_INIT
0x9A	DXE_USB_BEGIN
0x9B	DXE_USB_RESET
0x9C	DXE_USB_DETECT
0x9D	DXE_USB_ENABLE
0xA0	DXE_IDE_BEGIN
0xA1	DXE_IDE_RESET
0xA2	DXE_IDE_DETECT
0xA3	DXE_IDE_ENABLE
0xA4	DXE_SCSI_BEGIN
0xA5	DXE_SCSI_RESET
0xA6	DXE_SCSI_DETECT
0xA7	DXE_SCSI_ENABLE
0xA8	DXE_SETUP_VERIFYING_PASSWORD
0xA9	DXE_SETUP_START
0xAB	DXE_SETUP_INPUT_WAIT
0xAD	DXE_READY_TO_BOOT
0xAE	DXE_LEGACY_BOOT

0xAF	DXE_EXIT_BOOT_SERVICES
0xB0	RT_SET_VIRTUAL_ADDRESS_MAP_BEGIN
0xB1	RT_SET_VIRTUAL_ADDRESS_MAP_END
0xB2	DXE_LEGACY_OPROM_INIT
0xB3	DXE_RESET_SYSTEM
0xB4	DXE_USB_HOTPLUG
0xB5	DXE_PCI_BUS_HOTPLUG
0xB6	DXE_NVRAM_CLEANUP
0xB7	DXE_CONFIGURATION_RESET
0xF0	PEI_RECOVERY_AUTO
0xF1	PEI_RECOVERY_USER
0xF2	PEI_RECOVERY_STARTED
0xF3	PEI_RECOVERY_CAPSULE_FOUND
0xF4	PEI_RECOVERY_CAPSULE_LOADED
0xE0	PEI_S3_STARTED
0xE1	PEI_S3_BOOT_SCRIPT
0xE2	PEI_S3_VIDEO_REPOST

0xE3	PEI_S3_OS_WAKE
0x50	PEI_MEMORY_INVALID_TYPE
0x53	PEI_MEMORY_NOT_DETECTED
0x55	PEI_MEMORY_NOT_INSTALLED
0x57	PEI_CPU_MISMATCH
0x58	PEI_CPU_SELF_TEST_FAILED
0x59	PEI_CPU_NO_MICROCODE
0x5A	PEI_CPU_ERROR
0x5B	PEI_RESET_NOT_AVAILABLE
0xD0	DXE_CPU_ERROR
0xD1	DXE_NB_ERROR
0xD2	DXE_SB_ERROR
0xD3	DXE_ARCH_PROTOCOL_NOT_AVAILABLE
0xD4	DXE_PCI_BUS_OUT_OF_RESOURCES
0xD5	DXE_LEGACY_OPROM_NO_SPACE
0xD6	DXE_NO_CON_OUT
0xD7	DXE_NO_CON_IN

0xD8	DXE_INVALID_PASSWORD
0xD9	DXE_BOOT_OPTION_LOAD_ERROR
0xDA	DXE_BOOT_OPTION_FAILED
0xDB	DXE_FLASH_UPDATE_FAILED
0xDC	DXE_RESET_NOT_AVAILABLE
0xE8	PEI_MEMORY_S3_RESUME_FAILED
0xE9	PEI_S3_RESUME_PPI_NOT_FOUND
0xEA	PEI_S3_BOOT_SCRIPT_ERROR
0xEB	PEI_S3_OS_WAKE_ERROR

2.8 M.2_SSD (NGFF) Module Installation Guide (M2_1 and M2_2)

The M.2, also known as the Next Generation Form Factor (NGFF), is a small size and versatile card edge connector that aims to replace mPCIe and mSATA. The Hyper M.2 Sockets (M2_1 and M2_2) support M Key type 2260/2280 M.2 PCI Express module up to Gen4x4 (64 Gb/s).

Installing the M.2_SSD (NGFF) Module

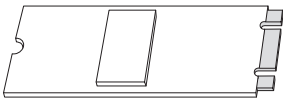

Step 1

This motherboard supports M.2_SSD (NGFF) module type 2260 and 2280 only. Prepare a proper PCB length of module, the screw and the standoff.

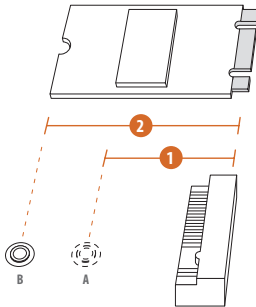

Step 2

Depending on the PCB type and length of your M.2_SSD (NGFF) module, find the corresponding nut location to be used.

No.	1	2
Nut Location	A	B
PCB Length	6cm	8cm
Module Type	Type2260	Type 2280

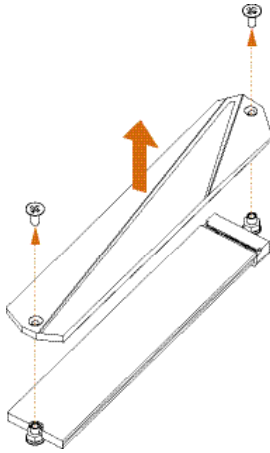

Step 3

Before installing a M.2 (NGFF) SSD module, please loosen the screws to remove the M.2 heatsink.

*Please remove the protective films on the bottom side of the M.2 heatsink before you install a M.2 SSD module.

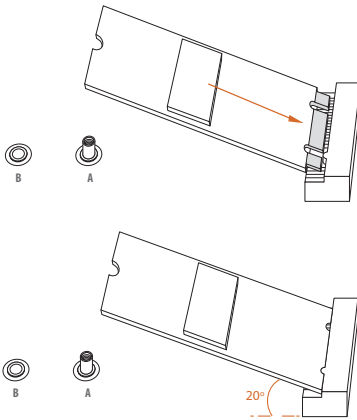

Step 4

Prepare the M.2 standoff that comes with the package. Then hand tighten the standoff into the desired nut location on the motherboard. Align and gently insert the M.2 (NGFF) SSD module into the M.2 slot. Please be aware that the M.2 (NGFF) SSD module only fits in one orientation.

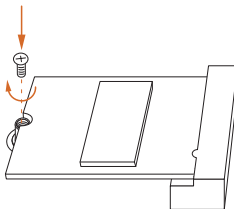

Step 5

Tighten the screw with a screwdriver to secure the module into place. Please do not overtighten the screw as this might damage the module.

M.2_SSD (NGFF) Module Support List

Vendor	Interface	P/N
SanDisk	PCIe	SanDisk-SD6PP4M-128G(Gen2 x2)
Intel	PCIe	INTEL 6000P-SSDPEKKF256G7 (nvme)
Intel	PCIe	INTEL 6000P-SSDPEKKF512G7 (nvme)
Intel	PCIe	SSDPEKKF512G7 NVME / 512GB
Kingston	PCIe	Kingston SHPM2280P2 / 240G (Gen2 x4)
Samsung	PCIe	Samsung XP941-MZHPU512HCGL(Gen2x4)
Samsung	PCIe	SM951 (NVME) / 512GB
Samsung	PCIe	SM951 (MZHPV512HDGL) / 512GB
ADATA	PCIe	ASX8000NP-512GM-C / 512GB
ADATA	PCIe	ASX7000NP-512GT-C / 512GB
Kingston	PCIe	SKC1000/480G
Kingston	PCIe	SKC1000/960GB NVME
PLEXTOR	PCIe	PX-512M8PeG/ 512GB
WD	PCIe	WDS512G1X0C-00ENX0 (NVME) / 512GB

For the latest updates of M.2_SSD (NFGG) module support list, please visit our website for details: <http://www.asrock.com>

2.9 M.2_SSD (NGFF) Module Installation Guide (M2_3)

The M.2, also known as the Next Generation Form Factor (NGFF), is a small size and versatile card edge connector that aims to replace mPCIe and mSATA. The Hyper M.2 Socket (M2_3) supports M Key type 2230/2242/2260/2280/22110 M.2 SATA3 6.0 Gb/s module and M.2 PCI Express module up to Gen4x4 (64 Gb/s).

Installing the M.2_SSD (NGFF) Module

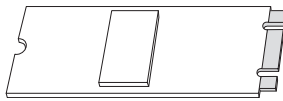

Step 1

Prepare a M.2_SSD (NGFF) module and the screw.

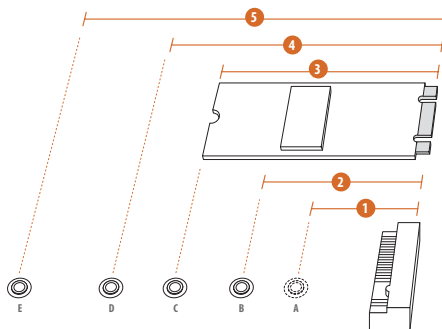

Step 2

Depending on the PCB type and length of your M.2_SSD (NGFF) module, find the corresponding nut location to be used.

No.	1	2	3	4	5
Nut Location	A	B	C	D	E
PCB Length	3cm	4.2cm	6cm	8cm	11cm
Module Type	Type2230	Type 2242	Type2260	Type 2280	Type 22110

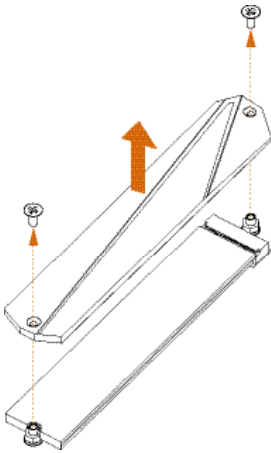
**Step 3**

Before installing a M.2 (NGFF) SSD module, please loosen the screws to remove the M.2 heatsink.

*Please remove the protective films on the bottom side of the M.2 heatsink before you install a M.2 SSD module.

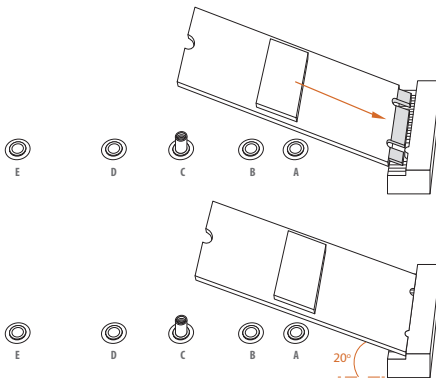
**Step 4**

Prepare the M.2 standoff that comes with the package. Then hand tighten the standoff into the desired nut location on the motherboard. Align and gently insert the M.2 (NGFF) SSD module into the M.2 slot. Please be aware that the M.2 (NGFF) SSD module only fits in one orientation.

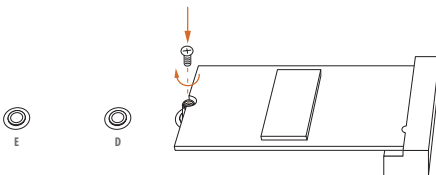
**Step 5**

Tighten the screw with a screwdriver to secure the module into place. Please do not overtighten the screw as this might damage the module.

M.2_SSD (NGFF) Module Support List

Vendor	Interface	P/N
SanDisk	PCIe	SanDisk-SD6PP4M-128G(Gen2 x2)
Intel	PCIe	INTEL 6000P-SSDPEKKF256G7 (nvme)
Intel	PCIe	INTEL 6000P-SSDPEKKF512G7 (nvme)
Intel	PCIe	SSDPEKKF512G7 NVME / 512GB
Intel	SATA	540S-SSDSCKKW240H6 / 240GB
Kingston	PCIe	Kingston SHPM2280P2 / 240G (Gen2 x4)
Samsung	PCIe	Samsung XP941-MZHPU512HCGL(Gen2x4)
Samsung	PCIe	SM951 (NVME) / 512GB
Samsung	PCIe	SM951 (MZHPV512HDGL) / 512GB
ADATA	SATA	ADATA - AXNS381E-128GM-B
ADATA	PCIe	ASX8000NP-512GM-C / 512GB
ADATA	PCIe	ASX7000NP-512GT-C / 512GB
ADATA	SATA	ASU800NS38-512GT-C / 512GB
Crucial	SATA	Crucial-CT240M500SSD4-240GB
ezlink	SATA	ezlink P51B-80-120GB
Intel	SATA	INTEL 540S-SSDSCKKW240H6-240GB
Kingston	SATA	Kingston SM2280S3G2/120G - Win8.1
Kingston	SATA	Kingston-RBU-SNS8400S3 / 180GD
Kingston	PCIe	SKC1000/480G
Kingston	PCIe	SKC1000/960GB NVME
LITEON	SATA	LITEON LJH-256V2G-256GB (2260)
PLEXTOR	SATA	PLEXTOR PX-128M6G-2260-128GB
PLEXTOR	SATA	PLEXTOR PX-128M7VG-128GB
PLEXTOR	PCIe	PX-512M8PeG/ 512GB
SanDisk	SATA	SanDisk X400-SD8SN8U-128G
SanDisk	SATA	Sandisk Z400s-SD8SNAT-128G-1122
SanDisk	SATA	SanDisk-SD6SN1M-128G
Transcend	SATA	Transcend TS256GMTS800-256GB
Transcend	SATA	TS512GMTS800 / 512GB
V-Color	SATA	V-Color 120G
V-Color	SATA	V-Color 240G
WD	SATA	WD GREEN WDS240G1G0B-00RC30
WD	PCIe	WDS512G1X0C-00ENX0 (NVME) / 512GB

For the latest updates of M.2_SSD (NFGG) module support list, please visit our website for details: <http://www.asrock.com>

2.10 ASRock Polychrome SYNC

ASRock Polychrome SYNC is a lighting control utility specifically designed for unique individuals with sophisticated tastes to build their own stylish colorful lighting system. Simply by connecting the LED strip, you can customize various lighting schemes and patterns, including Static, Breathing, Strobe, Cycling, Music, Wave and more.

Connecting the LED Strip

Connect your RGB LED strips to the **RGB LED Headers (RGB_LED1, RGB_LED2)** on the motherboard.

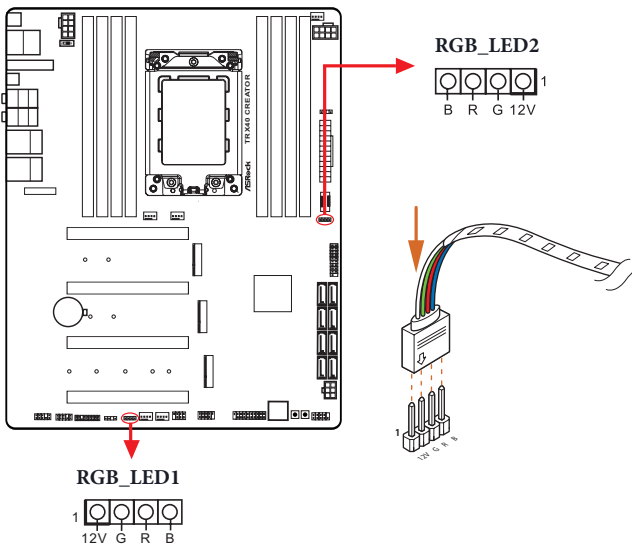

1. Never install the RGB LED cable in the wrong orientation; otherwise, the cable may be damaged.
2. Before installing or removing your RGB LED cable, please power off your system and unplug the power cord from the power supply. Failure to do so may cause damages to motherboard components.



1. Please note that the RGB LED strips do not come with the package.
2. The RGB LED header supports standard 5050 RGB LED strip (12V/G/R/B), with a maximum power rating of 3A (12V) and length within 2 meters.

Connecting the Addressable RGB LED Strip

Connect your Addressable RGB LED strip to the **Addressable LED Headers (ADDR_LED1, ADDR_LED2)** on the motherboard.

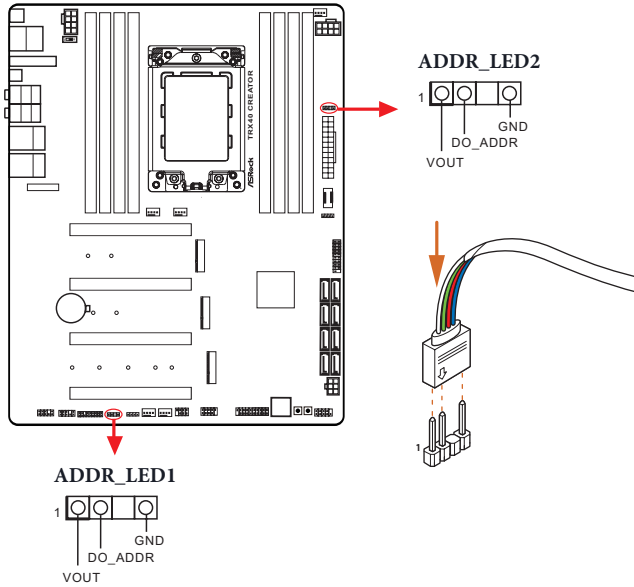

1. Never install the RGB LED cable in the wrong orientation; otherwise, the cable may be damaged.
2. Before installing or removing your RGB LED cable, please power off your system and unplug the power cord from the power supply. Failure to do so may cause damages to motherboard components.



1. Please note that the RGB LED strips do not come with the package.
2. The RGB LED header supports WS2812B addressable RGB LED strip (5V/Data/GND), with a maximum power rating of 3A (5V) and length within 2 meters.

ASRock Polychrome SYNC Utility

Now you can adjust the RGB LED color through the ASRock Polychrome SYNC utility. Download this utility from the ASRock Live Update & APP Shop and start coloring your PC style your way!

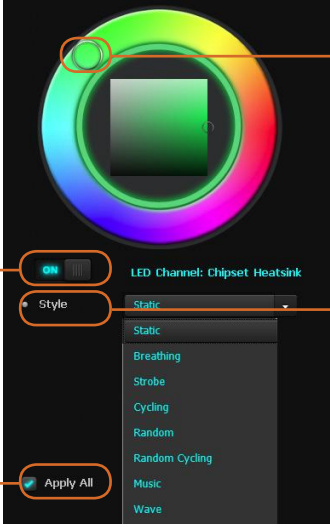

The screenshot shows the ASRock Polychrome SYNC Utility interface. At the top is a large circular color wheel with a rainbow gradient. Below it is a central square area showing a green-to-blue gradient. On the left side, there is a 'ON' toggle switch, a 'Style' dropdown menu, and an 'Apply All' button. On the right side, there is a label 'LED Channel: Chipset Heatsink' and a list of light effects: Static, Breathing, Strobe, Cycling, Random, Random Cycling, Music, and Wave. Callout lines connect text labels to these specific UI elements.

Drag the tab to customize your preference.

Toggle on/off the RGB LED switch

Select a RGB LED light effect from the drop-down menu.

Sync RGB LED effects for all LED regions of the motherboard

1 Einleitung

Vielen Dank, dass Sie sich für das TRX40 Creator von ASRock entschieden haben – ein zuverlässiges Motherboard, das konsequent unter der strengen Qualitätskontrolle von ASRock hergestellt wurde. Es liefert ausgezeichnete Leistung mit robustem Design, das ASRock Streben nach Qualität und Beständigkeit erfüllt.



Da die technischen Daten des Motherboards sowie die BIOS-Software aktualisiert werden können, kann der Inhalt dieser Dokumentation ohne Ankündigung geändert werden. Falls diese Dokumentation irgendwelchen Änderungen unterliegt, wird die aktualisierte Version ohne weitere Hinweise auf der ASRock-Webseite zur Verfügung gestellt. Sollten Sie technische Hilfe in Bezug auf dieses Motherboard benötigen, erhalten Sie auf unserer Webseite spezifischen Informationen über das von Ihnen verwendete Modell. Auch finden Sie eine aktuelle Liste unterstützter VGA-Karten und Prozessoren auf der ASRock-Webseite. ASRock-Webseite <http://www.asrock.com>.

1.1 Lieferumfang

- ASRock TRX40 Creator – Motherboard (ATX-Formfaktor)
- ASRock TRX40 Creator – Schnellinstallationsanleitung
- ASRock TRX40 Creator – Support-CD
- 4 x Serial-ATA- (SATA) Datenkabel (optional)
- 1 x ASRock SLI_HB_Bridge_3S-Karte (optional)
- 1 ASRock-WiFi-2,4/5-GHz-Antenne (optional)
- 3 x Schrauben für M.2-Sockel (optional)
- 3 x Abstandhalter für M.2-Sockel (optional)
- 1 x E/A-Blendenabschirmung

1.2 Technische Daten

Plattform

- ATX-Formfaktor
- 8-Layer-PCB
- Platine mit zwei Unzen Kupfergehalt

Prozessor

- Unterstützt AMD-Sockel sTRX4
- Intersil Digital-PWM
- 8-Leistungsphasendesign
- Unterstützt ASRock Hyper-BCLK-Engine II

Chipsatz

- AMD TRX40

Speicher

- Vierkanal-DDR4-Speichertechnologie
- 8 x DDR4-DIMM-Steckplätze
- Unterstützt ungepufferten DDR4 4666(OC)/4600(OC)/4533(OC)/4466(OC)/4400(OC)/4333(OC)/4266(OC)/4200(OC)/4133(OC)/4000(OC)/3866(OC)/3800(OC)/3733(OC)/3600(OC)/3466(OC)/3200/2933/2667/2400/2133-ECC- und -Non-ECC-Speicher (U-DIMM)
- Systemspeicher, max. Kapazität: 256GB
- 15- μ -Goldkontakt in DIMM-Steckplätze

Erweiterungssteckplatz

- 4 x PCI-Express 4.0-x16-Steckplätze (PCIe1/PCIe2/PCIe3/PCIe4:einzeln bei x16 (PCIe1); doppelt bei x16 (PCIe1) / x16 (PCIe3); dreifach bei x16 (PCIe1) / x16 (PCIe3) / x8 (PCIe4); vierfach bei x16 (PCIe1) / x8 (PCIe2) / x16 (PCIe3) / x8 (PCIe4))

* Unterstützt NVMe-SSD als Bootplatte

- Unterstützt AMD 4-Way CrossFireX™, 3-Way CrossFireX™ und CrossFireX™
- Unterstützt NVIDIA® 4-Way SLI™, 3-Way SLI™ und SLI™
- Unterstützt NVIDIA® SLI™ mit Grafikkarten der NVIDIA®-Quadro-Serie
- Unterstützt NVIDIA® NVLink™ mit zwei Grafikkarten der NVIDIA®-GeForce®-RTX-Serie**

** NVIDIA-NVLink-Bridge wird nicht mitgeliefert. Bei Bedarf bitte von NVIDIA® kaufen.

- 1 x vertikaler M.2-Sockel (Key E) mit dem mitgelieferten 802.11ax-WLAN-Modul (an den rückseitigen I/O).
- 15- μ -Goldkontakt in VGA-PCIe-Steckplätze (PCI-E1 und PCI-E3)

Audio

- 7.1-Kanal-HD-Audio (Realtek ALC4050H+ALC1220)
- Erstklassige Blu-ray-Audiounterstützung
- Unterstützt Überspannungsschutz
- Unterstützt Purity Sound™ 4
 - Nichicon-Audiokappen der Fine Gold-Serie
 - NE5532 – erstklassiger Headset-Verstärker für Audioanschluss an der Frontblende (unterstützt Headsets mit bis zu 600 Ohm)
 - Reiner Stromeingang
 - Direct Drive Technology
 - PCB-isolierte Abschirmung
 - Impedanzerkennung am vorderen Ausgang
 - Individuelle PCB-Layer für rechten/linken Audiokanal
 - Goldene Audioanschlüsse
 - 15- μ -Gold-Audioanschluss
- Unterstützt DTS Connect

LAN

1 x 10-Gigabit-LAN 100/1000/2500/5000/10000 Mb/s (AQUANTIA® AQC107):

- Unterstützt Schutz gegen Blitzschlag/elektrostatische Entladung
- Unterstützt PXE

1 x 2,5-Gigabit-LAN 10/100/1000/2500 Mb/s (Dragon RTL8125AG):

- Unterstützt Dragon-2,5-GHz-LAN-Software
 - Intelligente Bandbreitensteuerung mit automatischer Anpassung
 - Visuell ansprechende Benutzeroberfläche
 - Visuelle Netzwerknutzungsstatistiken
 - Optimierte Standardeinstellung für Spiel-, Browser- und Streaming-Modi
 - Nutzerangepasste Prioritätssteuerung
- Unterstützt Wake-On-LAN
- Unterstützt Schutz gegen Blitzschlag/elektrostatische Entladung
- Unterstützt energieeffizientes Ethernet 802.3az
- Unterstützt PXE

Wireless LAN

- Intel®-802.11ax-WLAN-Modul
- Unterstützt IEEE 802.11a/b/g/n/ax
- Unterstützt Dualband (2,4/5 GHz)
- Unterstützt WiFi6 802.11ax (2,4Gbps)
- 2 Antennen zur Unterstützung von Diversitätstechnologie 2 (senden) x 2 (empfangen)
- Unterstützt Bluetooth 5.0 + High-Speed, Klasse II
- Unterstützt MU-MIMO

**Rückblende,
E/A**

- 2 x Antennenanschluss
 - 1 x PS/2-Maus-/Tastaturanschluss
 - 1 x Optischer SPDIF-Ausgang
 - 2 x USB 3.2-Gen2-Typ-A-Ports (10 Gb/s) (unterstützt Schutz gegen elektrostatische Entladung)
- * Ultra-USB-Stromversorgung wird an den Ports USB32G2_1_2 unterstützt.
- * ACPI-Weckfunktion wird an USB32G2_1_2-Ports nicht unterstützt.
- 1 x USB 3.2-Gen2x2-Typ-C-Port (20 Gb/s) (unterstützt Schutz gegen elektrostatische Entladung)
 - 4 x USB-3.2-Gen1-Ports (unterstützt Schutz gegen elektrostatische Entladung)
 - 2 x RJ-45-LAN-Port mit LED (Aktivität/Verbindung-LED und Geschwindigkeit-LED)
 - 1 x CMOS-löschen-Taste
 - 1 x BIOS-Flashback-Taste
 - HD-Audioanschlüsse: Hintere Lautsprecher / Zentral / Line-in / Vorderer Lautsprecher / Mikrofon (goldene Audioanschlüsse)

Speicher

- 8 x SATA-III-6,0-Gb/s-Anschlüsse, unterstützt RAID (RAID 0, RAID 1 und RAID 10), NCQ, AHCI und Hot-Plugging
 - 2 x Hyper-M.2-Sockel (M2_1 und M2_2) unterstützt M-Key-Typ-2260/2280-M.2-PCI-Express-Modul bis Gen 4 x 4 (64 Gb/s)*
 - 1 x Hyper-M.2-Sockel (M2_3), unterstützt M-Key-Typ-2230/2242/2260/2280/22110-M.2-SATA-III-6,0-Gb/s-Modul und M.2-PCI-Express-Modul bis Gen. 4 x 4 (64 Gb/s)*
- * Unterstützt NVMe-SSD als Bootplatte

Anschluss

- 1 x TPM-Stiftleiste
- 1 x Betrieb-LED- und Lautsprecher-Stiftleiste
- 2 x RGB-LED-Stiftleisten
- * Unterstützt insgesamt bis zu 12 V/3 A, 36-W-LED-Streifen
- 2 x Adressierbare-LED-Stiftleiste
- * Unterstützen insgesamt bis zu 5V/3 A, 15-W-LED-Streifen
- 1 x CPU-Lüfteranschluss (4-polig)
- * Der CPU-Lüfteranschluss unterstützt einen CPU-Lüfter mit einer maximalen Lüfterleistung von 1 A (12 W).
- 1 x Anschluss für CPU-/Wasserpumpenlüfter (4-polig) (intelligente Lüftergeschwindigkeitssteuerung)
- * Der CPU-/Wasserpumpenlüfter unterstützt einen Wasserkühlerlüfter mit einer maximalen Lüfterleistung von 2A (24 W).
- 3 x Anschlüsse für Gehäuse-/Wasserpumpenlüfter (4-polig) (intelligente Lüftergeschwindigkeitssteuerung)
- * Der Gehäuse-/Wasserpumpenlüfter unterstützt einen Wasserkühlerlüfter mit einer maximalen Lüfterleistung von 2A (24 W).
- * CPU_FAN2/WP, CHA_FAN1/WP, CHA_FAN2/WP und CHA_FAN3/WP können automatisch erkennen, ob ein 3- oder 4-poliger Lüfter verwendet wird.
- 1 x 24-poliger ATX-Netzanschluss (hochdichter Netzanschluss)
- 2 x 8-poliger 12-V-Netzanschlüsse (hochdichter Netzanschluss)
- 1 x 6-poliger 12-V-Netzanschluss (hochdichter Netzanschluss)
- 1 x Audioanschluss an der Frontblende (15µ goldene Audioanschluss)*
- 1 x Rechtwinkliger Audioanschluss an Frontblende*
- * Verbinden Sie das Audiogerät mit einem der Audioanschlüsse.
- 1 x USB 2.0-Stiftleiste (unterstützt zwei USB 2.0-Ports) (unterstützt Schutz gegen elektrostatische Entladung)
- 2 x USB 3.2 Gen1-Stiftleiste (unterstützt 4 USB 3.2 Gen1-Ports) (unterstützt Schutz gegen elektrostatische Entladung)
- 1 x USB-3.2-Gen2-Type-C-Stiftleiste an der Frontblende (unterstützt Schutz gegen elektrostatische Entladung)
- 1 x Dr. Debug mit LED
- 1 x Ein-/Austaste
- 1 x Reset-Taste
- 1 x CPU-Xtreme-OC-Schalter

BIOS- Funktion

- AMI-UEFI-Legal-BIOS mit Unterstützung grafischer Benutzerschnittstellen
- Unterstützt „Plug-and-Play“
- ACPI 5.1-konforme Aufweckereignisse
- Unterstützt Jumper-frei
- SMBIOS 2.3-Unterstützung
- CPU, CPU VDDCR_SOC, DRAM, VPPM, PREM VDD_CLDO, PERM VDDCR_SOC, +1,8V, VDDP Mehrfachspannungsanpassung

Hardware- überwachung

- Temperaturerkennung: CPU-, CPU-/Wasserpumpen-, Gehäuse-/Wasserpumpenlüfter
- Lüftertachometer: CPU-, CPU-/Wasserpumpen-, Gehäuse-/Wasserpumpenlüfter
- Lautloser Lüfter (automatische Anpassung der Gehäuselüftergeschwindigkeit durch CPU-Temperatur): CPU-, CPU-/Wasserpumpen-, Gehäuse-/Wasserpumpenlüfter
- Mehrfachgeschwindigkeitssteuerung: CPU-, CPU-/Wasserpumpen-, Gehäuse-/Wasserpumpenlüfter
- Spannungsüberwachung: +12V, +5V, +3,3V, CPU Vcore, CPU VDDCR_SOC, DRAM, VPPM, PREM VDDCR_SOC, +1,8V

Betriebssystem

- Microsoft® Windows® 10, 64 Bit

Zertifizierungen

- FCC, CE
- ErP/EuP ready (ErP/EuP ready-Netzteil erforderlich)

* Detaillierte Produktinformationen finden Sie auf unserer Webseite: <http://www.asrock.com>



Bitte beachten Sie, dass mit einer Übertaktung, zu der die Anpassung von BIOS-Einstellungen, die Anwendung der Untied Overclocking Technology oder die Nutzung von Übertaktungswerkzeugen von Drittanbietern zählen, bestimmte Risiken verbunden sind. Eine Übertaktung kann sich auf die Stabilität Ihres Systems auswirken und sogar Komponenten und Geräte Ihres Systems beschädigen. Sie sollte auf eigene Gefahr und eigene Kosten durchgeführt werden. Wir übernehmen keine Verantwortung für mögliche Schäden, die durch eine Übertaktung verursacht wurden.

1.3 Integrierte Stiftleisten und Anschlüsse



Integrierte Stiftleisten und Anschlüsse sind KEINE Jumper. Bringen Sie KEINE Jumper-Kappen an diesen Stiftleisten und Anschlüssen an. Durch Anbringen von Jumper-Kappen an diesen Stiftleisten und Anschlüssen können Sie das Motherboard dauerhaft beschädigen.

Systemblende-Stiftleiste
(9-polig, PANEL1)
(siehe S. 1, Nr. 19)

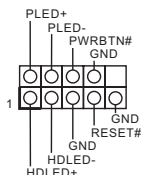

Verbinden Sie Ein-/Austaste, Reset-Taste und Systemstatusanzeige am Gehäuse entsprechend der nachstehenden Pinbelegung mit dieser Stiftleiste. Beachten Sie vor Anschließen der Kabel die positiven und negativen Kontakte.



PWRBTN (Ein-/Austaste):

Mit der Ein-/Austaste an der Frontblende des Gehäuses verbinden. Sie können die Abschaltung Ihres Systems über die Ein-/Austaste konfigurieren.

RESET (Reset-Taste):

Mit der Reset-Taste an der Frontblende des Gehäuses verbinden. Starten Sie den Computer über die Reset-Taste neu, wenn er abstürzt oder sich nicht normal neu starten lässt.

PLED (Systembetriebs-LED):

Mit der Betriebsstatusanzeige an der Frontblende des Gehäuses verbinden. Die LED leuchtet, wenn das System läuft. Die LED blinkt, wenn sich das System im S1/S3-Ruhezustand befindet. Die LED ist aus, wenn sich das System im S4-Ruhezustand befindet oder ausgeschaltet ist (S5).

HDLED (Festplattenaktivitäts-LED):

Mit der Festplattenaktivitäts-LED an der Frontblende des Gehäuses verbinden. Die LED leuchtet, wenn die Festplatte Daten liest oder schreibt.

Das Design der Frontblende kann je nach Gehäuse variieren. Ein Frontblendenmodul besteht hauptsächlich aus Ein-/Austaste, Reset-Taste, Betrieb-LED, Festplattenaktivitäts-LED, Lautsprecher etc. Stellen Sie beim Anschließen Ihres Frontblendenmoduls an diese Stiftleiste sicher, dass Kabel- und Pinbelegung richtig abgestimmt sind.

Betrieb-LED- und
Lautsprecher-Stiftleiste
(7-polig, SPK_PLED1)
(siehe S. 1, Nr. 24)

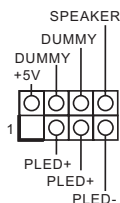

Bitte verbinden Sie die Betrieb-LED des Gehäuses und den Gehäuselautsprecher mit dieser Stiftleiste.

Serial-ATA-III-Anschlüsse

- (SATA3_1_2:
siehe S. 1, Nr. 17)
- (SATA3_3_4:
siehe S. 1, Nr. 16)
- (SATA3_5_6:
siehe S. 1, Nr. 15)
- (SATA3_7_8:
siehe S. 1, Nr. 14)

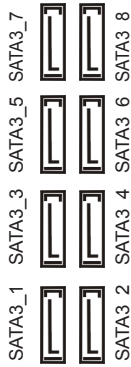

Diese acht SATA-III-Anschlüsse unterstützen SATA-Datenkabel für interne Speichergeräte mit einer Datenübertragungsgeschwindigkeit bis 6,0 Gb/s.

- USB 2.0-Stiftleiste
(9-polig, USB_1_2)
(siehe S. 1, Nr. 23)

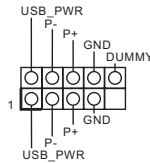

Es gibt eine Stiftleiste an diesem Motherboard. Diese USB 2.0-Stiftleiste unterstützt zwei Ports.

- USB 3.2 Gen1-Stiftleisten
(19-polig, USB32G1_5_6)
(siehe S. 1, Nr. 22)

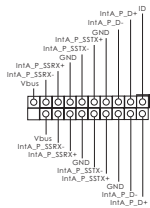

Es gibt zwei Stiftleisten an diesem Motherboard. Jede USB 3.2 Gen1-Stiftleiste kann zwei Ports unterstützen.

- (19-polig, USB32G1_7_8)
(siehe S. 1, Nr. 13)

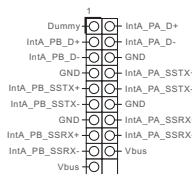

Type-C-USB-3.2
Gen2-Stiftleiste für die
Frontblende
(20-polig, F_USB32G2_
TC_1)
(siehe S. 1, Nr. 11)

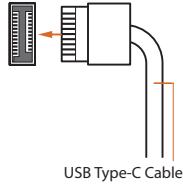

Es gibt eine Type-C-
USB-3.2 Gen2-Stiftleiste für
die Frontblende an diesem
Motherboard. Diese Stiftleiste
dient dem Anschluss eines USB-
3.2 Gen2-Moduls für zusätzliche
USB-3.2 Gen2-Ports.

Audiostiftleisten
(Frontblende)
(9-polig, HD_AUDIO1)
(siehe S. 1, Nr. 31)
(9-polig, HD_AUDIO_
RA1)
(siehe S. 1, Nr. 30)

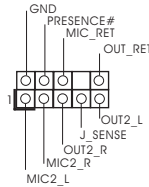

Diese Stiftleiste dient dem
Anschließen von Audiogeräten an
der Frontblende.



1. High Definition Audio unterstützt Anschlusserkennung, der Draht am Gehäuse muss dazu jedoch HDA unterstützen. Bitte befolgen Sie zum Installieren Ihres Systems die Anweisungen in unserer Anleitung und der Anleitung zum Gehäuse.
2. Bei Nutzung eines AC'97-Audiopanel dieses bitte anhand folgender Schritte an der Audiostiftleiste der Frontblende installieren:
 - A. Mic_IN (Mikrofon) mit MIC2_L verbinden.
 - B. Audio_R (RIN) mit OUT2_R und Audio_L (LIN) mit OUT2_L verbinden.
 - C. Erde (GND) mit Erde (GND) verbinden.
 - D. MIC_RET und OUT_RET sind nur für das HD-Audiopanel vorgesehen. Sie müssen sie nicht für das AC'97-Audiopanel verbinden.
 - E. Rufen Sie zum Aktivieren des vorderen Mikrofons das „FrontMic (Vorderes Mikrofon)“-Register in der Realtek-Systemsteuerung auf und passen „Recording Volume (Aufnahmelautstärke)“ an.

Gehäuse-Wasserpumpen-
Lüfteranschlüsse
(4-polig, CHA_FAN1/
WP)
(siehe S. 1, Nr. 33)
(4-polig, CHA_FAN2/
WP)
(siehe S. 1, Nr. 25)
(4-polig, CHA_FAN3/
WP)
(siehe S. 1, Nr. 26)

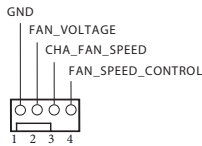

Dieses Motherboard bietet
drei 4-polige Wasserkühlung-
Gehäuselüfteranschlüsse. Falls
Sie einen 3-poligen Gehäuse-
Wasserkühlerlüfter anschließen
möchten, verbinden Sie ihn bitte
mit Kontakt 1 bis 3.

CPU-Lüfteranschluss
(4-polig, CPU_FAN1)
(siehe S. 1, Nr. 7)

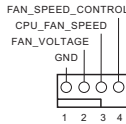

Dieses Motherboard bietet einen 4-poligen CPU-Lüfteranschluss (lautloser Lüfter). Falls Sie einen 3-poligen CPU-Lüfter anschließen möchten, verbinden Sie ihn bitte mit Kontakt 1 bis 3.

CPU-Wasserpumpen-
Lüfteranschluss
(4-polig, CPU_FAN2/WP)
(siehe S. 1, Nr. 32)

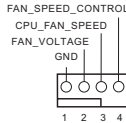

Dieses Motherboard bietet einen 4-poligen Wasserkühlung-CPU-Lüfteranschluss. Falls Sie einen 3-poligen CPU-Wasserkühlerlüfter anschließen möchten, verbinden Sie ihn bitte mit Kontakt 1 bis 3.

ATX-Netzanschluss
(24-polig, ATXPWR1)
(siehe S. 1, Nr. 10)

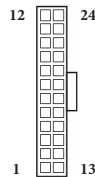

Dieses Motherboard bietet einen 24-poligen ATX-Netzanschluss. Bitte schließen Sie es zur Nutzung eines 20-poligen ATX-Netzteils entlang Kontakt 1 und Kontakt 13 an.

ATX-12-V-Netzanschlüsse
(8-polig, ATX12V1)
(siehe S. 1, Nr. 8)
(8-polig, ATX12V2)
(siehe S. 1, Nr. 2)

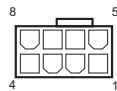

Dieses Motherboard bietet zwei 8-polige ATX-12-V-Netzanschlüsse. Bitte schließen Sie es zur Nutzung eines 4-poligen ATX-Netzteils entlang Kontakt 1 und Kontakt 5 an.

***Warnung: Bitte stellen Sie sicher, dass das Stromkabel der CPU und nicht das der Grafikkarte angeschlossen ist. Schließen Sie das PCIe-Stromkabel nicht an diesen Anschluss an.**

Grafikkarten-12-V-
Netzanschluss
(6-polig, GFX_12V1)
(siehe S. 1, Nr. 18)



Dieses Motherboard bietet einen 6-poligen Grafikkarten-12-V-Netzanschluss.
* Installieren Sie das Netzkabel des Netzteils an diesem Anschluss, wenn 4 Grafikkarten installiert sind.

TPM-Stiftleiste
(17-polig, TPMS1)
(siehe S. 1, Nr. 29)

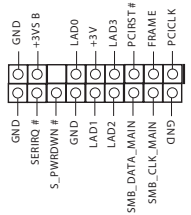

Dieser Anschluss unterstützt das Trusted Platform Module- (TPM) System, das Schlüssel, digitale Zertifikate, Kennwörter und Daten sicher aufbewahren kann. Ein TPM-System hilft zudem bei der Stärkung der Netzwerksicherheit, schützt digitale Identitäten und gewährleistet die Plattformintegrität.

RGB-LED-Stiftleisten
(4-polig, RGB_
HEADER1)
(siehe S. 1, Nr. 27)



Diese beiden RGB-Stiftleisten dienen dem Anschließen eines RGB-LED-Erweiterungskabels, das dem Nutzer die Auswahl zwischen verschiedenen LED-Lichteffekten ermöglicht.

(4-polig, RGB_
HEADER2)
(siehe S. 1, Nr. 12)



Achtung: Installieren Sie das RGB-LED-Kabel niemals falsch herum; andernfalls könnte das Kabel beschädigt werden.

*Weitere Anweisungen zu dieser Stiftleiste finden Sie auf Seite 43.

Adressierbare-LED-
Stiftleisten

(3-polig, ADDR_LED1)

(siehe S. 1, Nr. 28)

(3-polig, ADDR_LED2)

(siehe S. 1, Nr. 9)

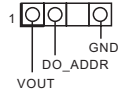

Diese beiden Adressierbare-LED-Stiftleisten dienen dem Anschließen eines Adressierbare-LED-Erweiterungskabels, das dem Nutzer die Auswahl zwischen verschiedenen LED-Lichteffekten ermöglicht.

Achtung: Installieren Sie das Adressierbare-LED-Kabel niemals falsch herum; andernfalls könnte das Kabel beschädigt werden.

*Weitere Anweisungen zu dieser Stiftleiste finden Sie auf Seite 44.

1.4 Intelligente Schalter

Das Motherboard hat fünf intelligente Schalter: Ein-/Ausschalter, Reset-Taste, CMOS-löschen-Taste, CPU-Xtreme-OC-Schalter und BIOS-Flashback-Taste.

Ein-/Austaste

(PWRBTN1)

(siehe S. 1, Nr. 20)



Mit der Ein-/Austaste kann der Benutzer das System schnell ein-/abschalten.

Reset-Taste

(RSTBTN1)

(siehe S. 1, Nr. 21)



Der Reset-Taste ermöglicht das schnelle Rücksetzen des Systems.

CMOS-löschen-Taste

(CLRCBTN1)

(siehe S. 3, Nr. 13)



Mit der CMOS-löschen-Taste können Benutzer die CMOS-Werte schnell löschen.



Diese Funktion ist nur verfügbar, wenn Sie Ihren Computer abschalten und die Stromversorgung unterbrechen.

CPU-Xtreme-OC-Schalter

(MOS_PROCHOT1)

(siehe S. 1, Nr. 1)



PROCHOT = Ein (Standard)
(CPU-Extreme-OC-Modus deaktivieren)

PROCHOT = Aus (CPU-Extreme-OC-Modus aktivieren)

Warnung: Eine Übertaktung kann Schäden an CPU und Motherboard verursachen. Sie sollte auf eigene Gefahr und eigene Kosten durchgeführt werden.

BIOS-Flashback-Taste
(BIOS_FB1)
(siehe S. 3, Nr. 16)



BIOS-Flashback-Taste
ermöglicht Nutzern die Leerung
des BIOS.

ASRocks BIOS-Flashback-Funktion ermöglicht Ihnen die Aktualisierung des BIOS ohne Einschalten des Systems, sogar ohne CPU.

Befolgen Sie zur Verwendung der USB-BIOS-Flashback-Funktion die nachstehenden Schritte.

1. Laden Sie die aktuellste BIOS-Datei von der ASRock-Webseite herunter:
<http://www.asrock.com>.
2. Kopieren Sie die BIOS-Datei auf Ihr USB-Flash-Laufwerk. Stellen Sie sicher, dass das Dateisystem Ihres USB-Flash-Laufwerks FAT32 ist.
3. Entpacken Sie die BIOS-Datei aus der ZIP-Datei.
4. Benennen Sie die Datei in „creative.rom“ um und speichern Sie sie im Stammverzeichnis von X: USB-Flash-Laufwerk.
5. Verbinden Sie den 24-poligen Stromanschluss mit dem Motherboard. Schalten Sie dann den Netzschalter des Netzteils ein.
* Sie müssen das System nicht einschalten.
6. Schließen Sie dann Ihr USB-Laufwerk am USB-BIOS-Flashback-Port an.
7. Drücken Sie die BIOS-Flashback-Taste etwa drei Sekunden lang. Anschließend beginnt die LED zu blinken.
8. Warten Sie, bis die LED aufhört, zu blinken; dies zeigt an, dass das BIOS-Flashing abgeschlossen ist.
* Falls die LED dauerhaft grün leuchtet, bedeutet dies, dass der BIOS-Flashback nicht richtig funktioniert. Achten Sie darauf, dass das USB-Laufwerk an den USB-BIOS-Flashback-Port angeschlossen ist.

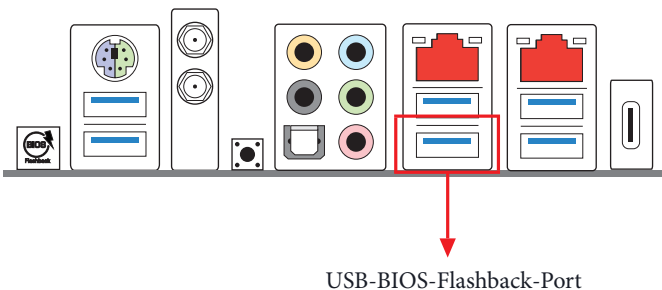

1 Introduction

Nous vous remercions d'avoir acheté cette carte mère ASRock TRX40 Creator, une carte mère fiable fabriquée conformément au contrôle de qualité rigoureux et constant appliqué par ASRock. Fidèle à son engagement de qualité et de durabilité, ASRock vous garantit une carte mère de conception robuste aux performances élevées.



Les spécifications de la carte mère et du logiciel BIOS pouvant être mises à jour, le contenu de ce document est soumis à modification sans préavis. En cas de modifications du présent document, la version mise à jour sera disponible sur le site Internet ASRock sans notification préalable. Si vous avez besoin d'une assistance technique pour votre carte mère, veuillez visiter notre site Internet pour plus de détails sur le modèle que vous utilisez. La liste la plus récente des cartes VGA et des processeurs pris en charge est également disponible sur le site Internet de ASRock. Site Internet ASRock <http://www.asrock.com>.

1.1 Contenu de l'emballage

- Carte mère ASRock TRX40 Creator (facteur de forme ATX)
- Guide d'installation rapide pour ASRock TRX40 Creator
- CD d'assistance ASRock TRX40 Creator
- 4 x câbles de données Serial ATA (SATA) (Optionnel)
- 1 x carte ASRock SLI_HB_Bridge_3S (Optionnel)
- 1 x antenne Wi-Fi 2,4/5 GHz ASRock (Optionnel)
- 3 x vis pour sockets M.2 (Optionnel)
- 3 x Entretoises pour sockets M.2 (Optionnel)
- 1 x panneau de protection E/S

1.2 Spécifications

Plateforme

- Facteur de forme ATX
- PCB 8 couches
- PCB cuivre 2 onces

Processeur

- Prend en charge le socket AMD sTRX4
- PWM numérique Intersil
- Alimentation à 8 phases
- Prend en charge le moteur Hyper BCLK II ASRock

Chipset

- AMD TRX40

Mémoire

- Technologie mémoire quadruple canal DDR4
- 8 x fentes DIMM DDR4
- Prend en charge les mémoires sans tampon (U-DIMM)* ECC et non ECC DDR4 4666(OC)/4600(OC)/4533(OC)/4466(OC)/4400(OC)/4333(OC)/4266(OC)/4200(OC)/4133(OC)/4000(OC)/3866(OC)/3800(OC)/3733(OC)/3600(OC)/3466(OC)/3200/2933/2667/2400/2133
- Capacité max. de la mémoire système : 256Go
- Contacts dorés 15µ sur fentes DIMM

Fente d'expansion

- 4 x fentes PCI Express 4.0 x16 (PCIE1/PCIE2/PCIE3/PCIE4:simple en mode x16 (PCIE1) ; double en mode x16 (PCIE1) / x16 (PCIE3) ; triple en mode x16 (PCIE1) / x16 (PCIE3) / x8 (PCIE4) ; quadruple en mode x16 (PCIE1) / x8 (PCIE2) / x16 (PCIE3) / x8 (PCIE4))
- * Prend en charge les SSD NVMe comme disques de démarrage
- Prend en charge AMD Quad CrossFireX™, 3-Way CrossFireX™ et CrossFireX™
- Prend en charge NVIDIA® Quad SLI™, 3-Way SLI™ et SLI™
- Prend en charge NVIDIA® SLI™ avec cartes graphiques NVIDIA® Quadro série
- Prend en charge NVIDIA® NVLink™ avec deux cartes graphiques NVIDIA® GeForce® série RTX**
- ** Le pont NVIDIA NVLink n'est pas livré avec l'ensemble. Veuillez l'acheter auprès de NVIDIA® si nécessaire.

- 1 x socket M.2 vertical (touche E) avec le module WiFi-802.11ax fourni (sur l'E/S arrière)
- Contact doré 15µ dans fente VGA PCIe (PCIE1 et PCIE3)

Audio

- Audio HD 7.1 CH (Realtek ALC4050H+ALC1220)
- Compatible audio Blu-ray Premium
- Prend en charge la protection contre les surtensions
- Prend en charge Purity Sound™ 4
 - Couvercles audio série en or fin Nichicon
 - Amplificateur de casque NE5532 Premium pour connecteur audio sur panneau avant (prend en charge les casques jusqu'à 600 Ohms)
 - Entrée d'alimentation Pure Power
 - Technologie Direct Drive
 - Blindage isolant PCB
 - Détection d'impédance sur le port de sortie avant
 - Couches de PCB individuelles pour canal audio D/G
 - Connecteurs jack audio or
 - Connecteur audio or 15µ
- Prend en charge DTS Connect

Réseau

1 x 10 Gigabit LAN 100/1000/2500/5000/10000 Mb/s (AQUANTIA® AQC107) :

- Prend en charge la protection contre la foudre/les décharges électrostatiques
- Prend en charge PXE

1 x 2,5 Gigabit LAN 10/100/1000/2500 Mo/s (Dragon RTL8125AG) :

- Prend en charge le logiciel Dragon 2.5G LAN
 - Contrôle de la bande passante à réglage automatique intelligent
 - Interface visuelle conviviale
 - Statistiques d'utilisation du réseau visuel
 - Paramétrage par défaut optimisé pour les modes Jeu, Navigateur et Diffusion
 - Contrôle des priorités personnalisé par l'utilisateur
- Prend en charge la fonction Wake-On-LAN
- Prend en charge la protection contre la foudre/les décharges électrostatiques
- Prend en charge la fonction d'économie d'énergie Ethernet 802.3az
- Prend en charge PXE

Réseau sans-fil

- Module Wi-Fi 802.11ax Intel*
- Prend en charge IEEE 802.11a/b/g/n/ax
- Prend en charge le mode Dual-Band (2,4/5 GHz)
- Prend en charge WiFi6 802.11ax (2,4Gbps)
- 2 antennes pour prendre en charge la technologie diversifiée 2 (émission) x 2 (réception)
- Prend en charge Bluetooth 5.0 + haute vitesse classe II
- Prend en charge MU-MIMO

Connectique du panneau arrière

- 2 x ports antenne
- 1 x port souris/clavier PS/2
- 1 x port sortie optique SPDIF
- 2 x port USB 3.2 Gen2 type-A (10 Go/s) (Protection contre les décharges électrostatiques)
- * L'alimentation Ultra USB est prise en charge sur les ports USB32G2_1_2.
- * La fonction de sortie du mode veille ACPI n'est pas prise en charge sur les ports USB32G2_1_2.
- 1 x port USB 3.2 Gen2x2 type C (20 Go/s) (Protection contre les décharges électrostatiques)
- 4 x ports USB 3.2 Gen1 (Protection contre les décharges électrostatiques)
- 2 x port RJ-45 LAN avec LED (LED ACT/LIEN et LED VITESSE)
- 1 x bouton Clear CMOS
- 1 x Bouton BIOS Flashback
- Connecteurs jack audio HD : Haut-parleur arrière / central / entrée ligne / haut-parleur avant / microphone (Connecteurs jack audio or)

Stockage

- 8 x connecteurs SATA3 6,0 Go/s, prise en charge de RAID (RAID 0, RAID 1 et RAID 10), NCQ, AHCI et branchement à chaud
- 2 x sockets Hyper M.2 (M2_1 et M2_2), prise en charge des modules PCI Express M.2 type 2260/2280 touche M jusqu'à Gen4x4 (64 Go/s)*
- 1 x socket Hyper M.2 (M2_3), prend en charge les modules M.2 SATA3 6,0 Go/s type 2230/2242/2260/2280/22110 touche M et M.2 PCI Express jusqu'à Gen4 x4 (64 Go/s)*
- * Prend en charge les SSD NVMe comme disques de démarrage

Connecteur

- 1 x embase TPM
- 1 x prise DEL d'alimentation et haut-parleur
- 2 x embase LED RVB
- * Prend en charge les rubans LED jusqu'à 12 V/3 A, 36 W au total
- 2 x embases LED adressables
- * Prend en charge les rubans LED jusqu'à 5V/3 A, 15W au total
- 1 x connecteur pour ventilateur de CPU (4 broches)
- * Le connecteur pour ventilateur de CPU prend en charge un ventilateur de CPU d'une puissance maximale de 1 A (12 W).
- 1 x connecteur pour ventilateur de processeur /pompe à eau (4 broches) (contrôle de vitesse de ventilateur intelligent)
- * Le ventilateur de processeur /pompe à eau prend en charge un ventilateur de refroidisseur d'eau d'une puissance maximale de 2A (24 W).
- 3 x connecteurs pour ventilateur de châssis /pompe à eau (4 broches) (contrôle de vitesse de ventilateur intelligent)
- * Le ventilateur de châssis /pompe à eau prend en charge un ventilateur de refroidisseur d'eau d'une puissance maximale de 2A (24 W).
- * CPU_FAN2/WP, CHA_FAN1/WP, CHA_FAN2/WP et CHA_FAN3/WP peuvent détecter automatiquement si un ventilateur 3 broches ou 4 broches est utilisé.
- 1 x connecteur d'alimentation ATX 24 broches (connecteur d'alimentation haute densité)
- 2 x connecteur d'alimentation 12V 8 broches (connecteur d'alimentation haute densité)
- 1 x connecteur d'alimentation 12 V 6 broches (connecteur d'alimentation haute densité)
- 1 x Connecteur audio panneau avant (15µ Connecteur audio or)*
- 1 x Connecteur audio à angle droit sur panneau avant*
- * Connectez l'appareil audio sur l'un des connecteurs audio.
- 1 x embase USB 2.0 (2 ports USB 2.0 pris en charge) (Protection contre les décharges électrostatiques)
- 2 x embase USB 3.2 Gen1 (4 ports USB 3.2 Gen1 pris en charge) (Protection contre les décharges électrostatiques)
- 1 x embase USB 3.2 Gen2 Type C sur panneau avant (Protection contre les décharges électrostatiques)
- 1 x Dr Debug avec témoin LED
- 1 x bouton d'alimentation
- 1 x bouton de réinitialisation
- 1 x bouton OC Xtreme CPU

Caractéristiques du BIOS

- BIOS UEFI AMI avec prise en charge d'interface graphique
- Prend en charge la fonction « Plug and Play »
- Compatible ACPI 5.1 Wake Up Events
- Prend en charge la configuration Jumpfree
- Compatible SMBIOS 2.3
- Réglage de la tension CPU, CPU VDDCR_SOC, DRAM, VPPM, PREM VDD_CLDO, PERM VDDCR_SOC, +1,8V, VDDP

Surveillance du matériel

- Détection de température : Ventilateurs de CPU, CPU /pompe à eau, châssis /pompe à eau
- Tachymètre de ventilateur : Ventilateurs de CPU, CPU /pompe à eau, châssis /pompe à eau
- Ventilateur silencieux (réglage automatique de la vitesse du ventilateur du châssis d'après la température du CPU) : Ventilateurs de CPU, CPU /pompe à eau, châssis /pompe à eau
- Contrôle simultané des vitesses du ventilateur : Ventilateurs de CPU, CPU /pompe à eau, châssis /pompe à eau
- Surveillance de la tension d'alimentation : +12V, +5V, +3,3V, CPU Vcore, CPU VDDCR_SOC, DRAM, VPPM, PREM VDDCR_SOC, +1,8V

Système d'exploitation

- Microsoft® Windows® 10 64 bits

Certifications

- FCC, CE
- ErP/EuP Ready (alimentation ErP/EuP ready requise)

* pour des informations détaillées de nos produits, veuillez visiter notre site : <http://www.asrock.com>



Il est important de signaler que l'overclocking présente certains risques, incluant des modifications du BIOS, l'application d'une technologie d'overclocking déliée et l'utilisation d'outils d'overclocking développés par des tiers. La stabilité de votre système peut être affectée par ces pratiques, voire provoquer des dommages aux composants et aux périphériques du système. L'overclocking se fait à vos risques et périls. Nous ne pourrions en aucun cas être tenus pour responsables des dommages éventuels provoqués par l'overclocking.

1.3 Embases et connecteurs de la carte mère



Les embases et connecteurs situés sur la carte NE SONT PAS des cavaliers. Ne placez JAMAIS de capuchons de cavaliers sur ces embases ou connecteurs. Placer un capuchon de cavalier sur ces embases ou connecteurs endommagera irrémédiablement votre carte mère.

Embase du panneau système
(PANNEAU1 à 9 broches)
(voir p.1, No. 19)

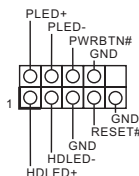

Branchez le bouton de mise en marche, le bouton de réinitialisation et le témoin d'état du système présents sur le châssis sur cette embase en respectant la configuration des broches illustrée ci-dessous. Repérez les broches positive et négative avant de brancher les câbles.



PWRBTN (bouton d'alimentation):

pour brancher le bouton d'alimentation du panneau frontal du châssis. Vous pouvez configurer la façon dont votre système doit s'arrêter à l'aide du bouton d'alimentation.

RESET (bouton de réinitialisation):

pour brancher le bouton de réinitialisation du panneau frontal du châssis. Appuyez sur le bouton de réinitialisation pour redémarrer l'ordinateur en cas de plantage ou de dysfonctionnement au démarrage.

PLED (LED d'alimentation du système) :

pour brancher le témoin d'état de l'alimentation du panneau frontal du châssis. Le LED est allumé lorsque le système fonctionne. Le LED clignote lorsque le système se trouve en mode veille S1/S3. Le LED est éteint lorsque le système se trouve en mode veille S4 ou hors tension (S5).

HDLED (LED d'activité du disque dur) :

pour brancher le témoin LED d'activité du disque dur du panneau frontal du châssis. Le LED est allumé lorsque le disque dur lit ou écrit des données.

La conception du panneau frontal peut varier en fonction du châssis. Un module de panneau frontal est principalement composé d'un bouton d'alimentation, d'un bouton de réinitialisation, d'un témoin LED d'alimentation, d'un témoin LED d'activité du disque dur, d'un haut-parleur etc. Lorsque vous reliez le module du panneau frontal de votre châssis sur cette embase, veillez à parfaitement faire correspondre les fils et les broches.

Prise DEL d'alimentation et haut-parleur
(SPK_PLED1 à 7 broches)
(voir p.1, No. 24)

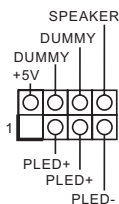

Veillez brancher la DEL d'alimentation du châssis et le haut-parleur du châssis sur ce connecteur.

Connecteurs Serial ATA3

- (SATA3_1_2:
voir p.1, No. 17)
- (SATA3_3_4:
voir p.1, No. 16)
- (SATA3_5_6:
voir p.1, No. 15)
- (SATA3_7_8:
voir p.1, No. 14)

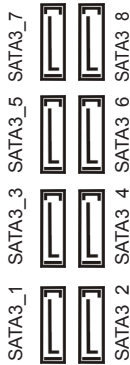

Ces huit connecteurs SATA3 sont compatibles avec les câbles de données SATA pour les appareils de stockage internes avec un taux de transfert maximal de 6,0 Go/s.

- Embase USB 2.0
(USB_1_2 à 9 broches)
(voir p.1, No. 23)

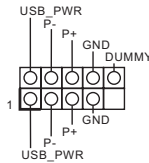

Cette carte mère comprend un connecteur. Cette embase USB 2.0 peut prendre en charge deux ports.

- Embases USB 3.2 Gen1
(USB32G1_5_6 19
broches)
(voir p.1, No. 22)

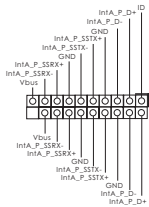

Cette carte mère comprend deux connecteurs. Chaque embase USB 3.2 Gen1 peut prendre en charge deux ports.

- (USB32G1_7_8 19
broches)
(voir p.1, No. 13)

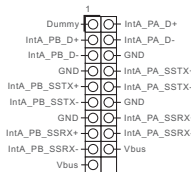

Embase USB 3.2 Gen2
Type C sur panneau avant
(F_USB32G2_TC_1 à 20
broches)
(voir p.1, No. 11)

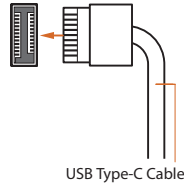

Cette carte mère comprend une embase USB 3.2 Gen2 Type C sur le panneau avant. Cette embase sert à connecter un module USB 3.2 Gen2 pour des ports USB 3.2 Gen2 supplémentaires.

Embases audio du
panneau frontal
(HD_AUDIO1 à 9
broches)
(voir p.1, No. 31)
(HD_AUDIO_RA1 à 9
broches)
(voir p.1, No. 30)

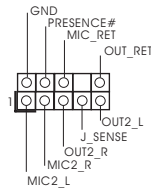

Cette embase sert au branchement des appareils audio au panneau audio frontal.



- L'audio haute définition prend en charge la technologie Jack Sensing (détection de la fiche), mais le panneau grillagé du châssis doit être compatible avec la HDA pour fonctionner correctement. Veuillez suivre les instructions figurant dans notre manuel et dans le manuel du châssis pour installer votre système.
- Si vous utilisez un panneau audio AC'97, veuillez le brancher sur l'embase audio du panneau frontal en procédant comme suit :
 - branchez Mic_IN (MIC) sur MIC2_L.
 - branchez Audio_R (RIN) sur OUT2_R et Audio_L (LIN) sur OUT2_L.
 - branchez la mise à terre (GND) sur mise à terre (GND).
 - MIC_RET et OUT_RET sont exclusivement réservés au panneau audio HD. Il est inutile de les brancher avec le panneau audio AC'97.
 - Pour activer le micro frontal, sélectionnez l'onglet « FrontMic » du panneau de contrôle Realtek et réglez le paramètre « Volume d'enregistrement ».

Connecteurs du
ventilateur de pompe à eau
du châssis
(CHA_FAN1/WP à 4
broches)
(voir p.1, No. 33)
(CHA_FAN2/WP à 4
broches)
(voir p.1, No. 25)
(CHA_FAN3/WP à 4
broches)
(voir p.1, No. 26)

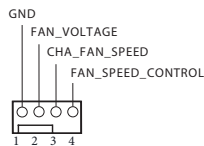

Cette carte mère est dotée de trois connecteurs pour ventilateur de châssis à refroidissement par eau à 4 broches. Si vous envisagez de connecter un ventilateur de refroidisseur d'eau pour châssis à 3 broches, veuillez le brancher sur la Broche 1-3.

Connecteur du ventilateur
du processeur
(CPU_FAN1 à 4 broches)
(voir p.1, No. 7)

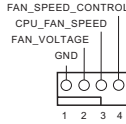

Cette carte mère est dotée d'un connecteur pour ventilateur de processeur (Quiet Fan) à 4 broches. Si vous envisagez de connecter un ventilateur de processeur à 3 broches, veuillez le brancher sur la broche 1-3.

Connecteur pour
ventilateur de pompe à eau
du processeur
(CPU_FAN2/WP à 4
broches)
(voir p.1, No. 32)

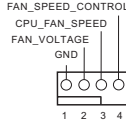

Cette carte mère est dotée d'un connecteur pour ventilateur de processeur à refroidissement par eau à 4 broches. Si vous envisagez de connecter un ventilateur de refroidisseur d'eau pour processeur à 3 broches, veuillez le brancher sur la Broche 1-3.

Connecteur d'alimentation
ATX
(ATXPWR1 à 24 broches)
(voir p.1, No. 10)

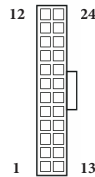

Cette carte mère est dotée d'un connecteur d'alimentation ATX à 24 broches. Pour utiliser une alimentation ATX à 20 broches, veuillez effectuer les branchements sur la Broche 1 et la Broche 13.

Connecteur d'alimentation
ATX 12V
(ATX12V1 à 8 broches)
(voir p.1, No. 8)
(ATX12V2 à 8 broches)
(voir p.1, No. 2)

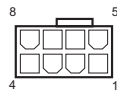

Cette carte mère est dotée de deux connecteurs d'alimentation ATX 12V à 8 broches. Pour utiliser une alimentation ATX à 4 broches, veuillez effectuer les branchements sur la Broche 1 et la Broche 5.

***Avertissement : Veuillez vérifier que le câble d'alimentation connecté est pour l'unité centrale et non pour la carte graphique. Ne branchez pas le câble d'alimentation PCIe sur ce connecteur.**

Connecteur d'alimentation
12 V graphique
(GFX_12V1 à 6 broches)
(voir p.1, No. 18)



Cette carte mère dispose d'un connecteur d'alimentation 12 V graphique 6 broches.
* Installez le câble d'alimentation de l'unité d'alimentation électrique sur ce connecteur lorsque 4 cartes graphiques sont installées.

Embase TPM
(TPMS1 à 17 broches)
(voir p.1, No. 29)

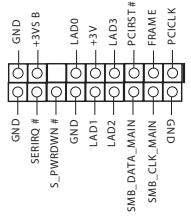

Ce connecteur prend en charge un module TPM (Trusted Platform Module – Module de plateforme sécurisée), qui permet de sauvegarder clés, certificats numériques, mots de passe et données en toute sécurité. Le système TPM permet également de renforcer la sécurité du réseau, de protéger les identités numériques et de préserver l'intégrité de la plateforme.

Embase LED RVB
(RGB_HEADER1 à 4 broches)
(voir p.1, No. 27)



Ces deux embases RVB servent à connecter le câble d'extension LED RVB qui permet aux utilisateurs de choisir parmi plusieurs effets lumineux LED.

(RGB_HEADER2 4 broches)
(voir p.1, No. 12)



Attention : N'installez jamais le câble LED RVB dans le mauvais sens ; dans le cas contraire, le câble peut être endommagé.

*Veuillez consulter la page 43 pour des instructions supplémentaires sur cette embase.

Embases LED adressables
 (ADDR_LED1 à 3
 broches)
 (voir p.1, No. 28)
 (ADDR_LED2 à 3
 broches)
 (voir p.1, No. 9)

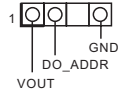

Ces deux embases LED adressables servent à connecter le câble d'extension LED adressable qui permet aux utilisateurs de choisir parmi plusieurs effets lumineux LED.

Attention : N'installez jamais le câble LED adressable dans le mauvais sens. Dans le cas contraire, le câble peut être endommagé.

*Veuillez consulter la page 44 pour des instructions supplémentaires sur cette embase.

1.4 Boutons intelligents

La carte mère dispose de cinq boutons intelligents : Bouton Mise en marche, bouton Réinitialiser, bouton Effacer CMOS, bouton OC Xtreme CPU et bouton BIOS Flashback.

Bouton d'alimentation
(PWRBTN1)
(voir p.1, No. 20)



Le bouton d'alimentation permet aux utilisateurs d'allumer/éteindre le système rapidement.

Bouton de réinitialisation
(RSTBTN1)
(voir p.1, No. 21)



Le bouton de réinitialisation permet aux utilisateurs de réinitialiser le système rapidement.

Bouton Clear CMOS
(CLRBTN1)
(voir p.3, No. 13)



Le bouton d'effacement Clear CMOS permet aux utilisateurs d'effacer les valeurs CMOS rapidement.



Cette fonction est uniquement disponible lorsque l'ordinateur est éteint et son cordon d'alimentation débranché.

Bouton OC Xtreme CPU
(MOS_PROCHOT1)
(voir p.1, No. 1)



PROCHOT = MARCHE (par défaut)(Désactive le mode OC Extreme CPU)

PROCHOT = ARRÊT (Activer mode OC Extreme CPU)

Avertissement : Le surcadénage peut endommager votre CPU et votre carte mère. L'overclocking se fait à vos risques et périls.

Bouton BIOS Flashback
(BIOS_FB1)
(voir p.3, No. 16)



Le bouton BIOS Flashback permet aux utilisateurs de flasher le BIOS.

La fonction ASRock BIOS Flashback vous permet de mettre à jour le BIOS sans allumer le système, même sans processeur.

Pour utiliser la fonction USB BIOS Flashback, veuillez suivre les étapes ci-dessous.

1. Téléchargez le dernier fichier BIOS sur le site Web d'ASRock : <http://www.asrock.com>.
2. Copiez le fichier du BIOS sur votre clé USB. Veuillez vous assurer que le système de fichiers de votre clé USB est FAT32.
3. Procédez à l'extraction du fichier BIOS depuis le fichier zip.
4. Renommez le fichier à "creative.rom" et enregistrez-le dans le répertoire racine de X : Clé USB.
5. Branchez le connecteur d'alimentation 24 broches sur la carte mère. Allumez ensuite l'interrupteur CA de l'alimentation électrique.
*Il n'est pas nécessaire d'allumer le système.
6. Branchez ensuite votre clé USB dans le port BIOS Flashback USB.
7. Appuyez sur le bouton BIOS Flashback pendant environ trois secondes. La LED commence alors à clignoter.
8. Attendez que la LED arrête de clignoter, indiquant que le flashage du BIOS a été effectué.
*Si l'indicateur LED devient vert fixe, cela signifie que la fonction BIOS Flashback ne fonctionne pas correctement. Veuillez vous assurer d'avoir brancher la clé USB sur le port USB BIOS Flashback.

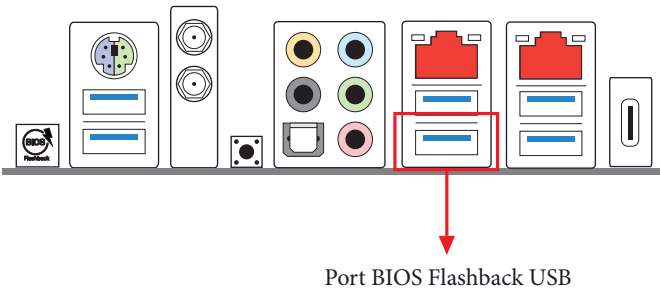

1 Introduzione

Congratulazioni per l'acquisto della scheda madre ASRock TRX40 Creator, una scheda madre affidabile prodotta secondo i severissimi controlli di qualità ASRock. La scheda madre offre eccellenti prestazioni con un design robusto che si adatta all'impegno di ASRock di offrire sempre qualità e durata.



Dato che le specifiche della scheda madre e del software BIOS possono essere aggiornate, il contenuto di questa documentazione sarà soggetto a variazioni senza preavviso. Nel caso di eventuali modifiche della presente documentazione, la versione aggiornata sarà disponibile sul sito Web di ASRock senza ulteriore preavviso. Per il supporto tecnico correlato a questa scheda madre, visitare il nostro sito Web per informazioni specifiche relative al modello attualmente in uso. È possibile trovare l'elenco di schede VGA più recenti e di supporto di CPU anche sul sito Web di ASRock. Sito Web di ASRock <http://www.asrock.com>.

1.1 Contenuto della confezione

- Scheda madre ASRock TRX40 Creator (Fattore di forma ATX)
- Guida all'installazione rapida di ASRock TRX40 Creator
- CD di supporto per ASRock TRX40 Creator
- 4 x cavi dati Serial ATA (SATA) (opzionali)
- 1 x scheda ASRock SLI_HB_Bridge_3S (opzionali)
- 1 antenne ASRock WiFi da 2,4/5 GHz (opzionali)
- 3 x viti per Socket M.2 (opzionali)
- 3 x Distanziatori per Socket M.2 (opzionali)
- 1 x mascherina metallica posteriore I/O

1.2 Specifiche

Piattaforma

- Fattore di forma ATX
- PCB a 8 layer
- PCB 2oz rame

CPU

- Supporto al connettore AMD sTRX4
- PWM Digitale Intersil
- Potenza a 8 fasi
- Supporto di ASRock Hyper BCLK Engine II

Chipset

- AMD TRX40

Memoria

- Tecnologia memoria DDR4 Quad Channel
- 8 x alloggi DIMM DDR4
- Supporto di memoria DDR4 4666(OC)/4600(OC)/4533(OC)/4466(OC)/4400(OC)/4333(OC)/4266(OC)/4200(OC)/4133(OC)/4000(OC)/3866(OC)/3800(OC)/3733(OC)/3600(OC)/3466(OC)/3200/2933/2667/2400/2133 ECC e non-ECC, un-buffered (U-DIMM)
- Capacità max. della memoria di sistema: 256GB
- Contatti d'oro 15µ negli alloggi DIMM

Alloggio d'espansione

- 4 x alloggi PCI Express 4,0 x16 (PCIE1/PCIE2/PCIE3/PCIE4:singolo a x16 (PCIE1); doppio a x16 (PCIE1) / x16 (PCIE3); triplo a x16 (PCIE1) / x16 (PCIE3) / x8 (PCIE4); quad a x16 (PCIE1) / x8 (PCIE2) / x16 (PCIE3) / x8 (PCIE4))
 - * Supporto di SSD NVMe come disco d'avvio
 - Supporto di AMD Quad CrossFireX™, 3-Way CrossFireX™ and CrossFireX™
 - Supporto di NVIDIA® 4-Way SLI™, 3-Way SLI™ e SLI™
 - Supporto di NVIDIA® SLI™ con scheda grafica serie NVIDIA® Quadro
 - Supporto di NVIDIA® NVLink™ con doppia scheda grafica serie NVIDIA® GeForce® RTX**
- ** NVIDIA NVLink Bridge non è fornito in dotazione. Se necessario, acquistarlo presso NVIDIA®.

- 1 x Socket M.2 verticale (Key E) con il modulo WiFi-802.11ax fornito (sul pannello I/O posteriore)
- Contatti d'oro 15µ nell'alloggio VGA PCIe (PCIE1 e PCIE3)

Audio

- Audio HD 7.1 CH (Realtek ALC4050H+ALC1220)
- Supporto audio Blu-ray Premium
- Supporto protezione da sovratensione
- Supporto di Purity Sound™ 4
 - Cappucci audio Nichicon serie Fine Gold
 - NE5532 Premium Headset Amplifier per connettore audio pannello frontale (supporta cuffie fino a 600 Ohm)
 - Ingresso Pure Power
 - Tecnologia Direct Drive
 - Schermatura isolata PCB
 - Sensore impedenza sulla porta di uscita anteriore
 - Layer PCB individuali per canali audio R/L
 - Connettori audio dorati
 - Connettore audio dorato 15 µ
- Supporto DTS Connect

LAN

1 x 10 LAN Gigabit 100/1000/2500/5000/10000 Mb/s (AQUANTIA® AQC107):

- Supporto protezione da fulmini/scariche elettrostatiche
- Supporto PXE

1 x 2.5 LAN Gigabit 10/100/1000/2500 Mb/s (Dragon RTL8125AG):

- Supporto il software Dragon 2.5G LAN
 - Controllo intuitivo di regolazione automatica della larghezza di banda
 - Interfaccia grafica facile da usare
 - Statistiche d'uso della rete
 - Impostazioni predefinite ottimizzate per le modalità di Gioco, Navigazione e Streaming
 - Controllo priorità personalizzato dall'utente
- Supporto WOL (Wake-On-LAN)
- Supporto protezione da fulmini/scariche elettrostatiche
- Supporto Energy Efficient Ethernet 802.3az
- Supporto PXE

LAN wireless

- Modulo Intel® 802.11ax WiFi
- Supporta IEEE 802.11a/b/g/n/ax
- Supporta Dual-Band (2,4/5 GHz)
- Supporta WiFi6 802.11ax (2,4Gbps)
- 2 antenne per supportare tecnologia a diversità 2 (trasmissione) x 2 (ricezione)
- Supporto di Bluetooth 5.0 + High speed Classe II
- Supporta MU-MIMO

I/O pannello posteriore

- 2 x porte antenna
 - 1 x porta mouse/tastiera PS/2
 - 1 x porta uscita SPDIF ottico
 - 2 x Porte USB 3.2 Gen2 di tipo A (10 Gb/s) (Supporto protezione ESD)
- * Ultra USB Power è supportato su porte USB32G2_1_2.
- * La funzione di attivazione ACPI non è supportata sulle porte USB32G2_1_2.
- 1 x Porta USB 3.2 Gen2x2 di tipo C (20 Gb/s) (Supporto protezione ESD)
 - 4 x porte USB 3.2 Gen1 (supporto protezione da scariche elettrostatiche)
 - 2 x porta RJ-45 LAN con LED (LED ACT/LINK e LED SPEED)
 - 1 x pulsante per azzerare la CMOS
 - 1 x Tasto Flashback BIOS
 - Connettori audio HD: altoparlante posteriore/centrale/ingresso linea/altoparlante anteriore/microfono (connettori audio dorati)

Archiviazione

- 8 x connettori SATA3 6,0 Gb/s, supporto RAID (RAID 0, RAID 1, e RAID 10), NCQ, AHCI e Hot Plug
 - 2 x Connettore Hyper M.2 (M2_1 e M2_2), supporta il modulo PCI Express 2260/2280 M.2 tipo M Key fino a Gen4x4 (64 Gb/s)*
 - 1 x socket Hyper M.2 (M2_3), supporta il modulo M.2 SATA3 6,0 Gb/s di tipo 2230/2242/2260/2280/22110 ed il modulo M.2 PCI Express fino a Gen4 x4 (64 Gb/s)*
- * Supporto di SSD NVMe come disco d'avvio

Connettore

- 1 x connettore TPM
- 1 x connettore LED alimentazione e altoparlante
- 2 x collettore LED RGB
- * Supporto totale di fino a 12V/3A, 36W strip LED
- 2 x Header LED indirizzabili
- * Supporto totale di strisce LED fino a 5 V/3 A, 15 W
- 1 x connettore ventola CPU (4-pin)
- * Il connettore ventola CPU supporta ventole CPU con potenza massima di 1 A (12 W).
- 1 x connettore ventola CPU/ventola pompa dell'acqua (4 pin) (Controllo intelligente della velocità della ventola)
- * La ventola CPU/ventola pompa dell'acqua supporta ventole di sistemi di raffreddamento ad acqua di potenza massima di 2A (24W).
- 3 x connettori ventola telaio/ventola pompa dell'acqua (4 pin) (Controllo intelligente della velocità della ventola)
- * La ventola Chassis/ventola pompa dell'acqua supporta ventole di sistemi di raffreddamento ad acqua di potenza massima di 2A (24W).
- * CPU_FAN2/WP, CHA_FAN1/WP, CHA_FAN2/WP e CHA_FAN3/WP sono in grado di rilevare se è in uso una ventola a 3 pin o 4 a pin.
- 1 x connettore alimentazione ATX 24-pin (connettore alimentazione ad alta densità)
- 2 x connettori alimentazione 12V 8 pin (connettore alimentazione ad alta densità)
- 1 x connettore alimentazione 12V 6-pin (connettore alimentazione ad alta densità)
- 1 x connettore audio pannello frontale (15µ connettore audio d'oro)*
- 1 x connettore audio pannello frontale angolo destro*
- * Collegare il dispositivo audio ad uno dei connettori audio.
- 1 x connettore USB 2.0 (supporto di 2 porte USB 2.0) (supporto protezione da scariche elettrostatiche)
- 2 x header USB 3.2 Gen1 (supporto di 4 porte USB 3.2 Gen1) (supporto protezione da scariche elettrostatiche)
- 1x Connettore USB 3.2 Gen2 tipo C pannello anteriore (supporta protezione ESD)
- 1 x Dr. Debug con LED
- 1 x Tasto d'alimentazione
- 1 x Tasto Ripristino
- 1 x interruttore CPU Xtreme OC

Funzionalità BIOS

- AMI UEFI Legal BIOS con interfaccia di supporto
- Supporta “Plug and Play”
- Eventi di riattivazione conformi a ACPI 5.1
- Supporta jumperfree
- Supporto di SMBIOS 2.3
- Regolazione variabile tensione CPU, CPU VDDCR_SOC, DRAM, VPPM, PREM VDD_CLDO, PERM VDDCR_SOC, +1,8V, VDDP

Hardware Monitor

- Sensore di temperatura: Ventole CPU, CPU/pompa dell'acqua, telaio/pompa dell'acqua
- Tachimetro ventola: Ventole CPU, CPU/pompa dell'acqua, telaio/pompa dell'acqua
- Ventola silenziosa (regolazione automatica velocità in base alla temperatura della CPU): Ventole CPU, CPU/pompa dell'acqua, telaio/pompa dell'acqua
- Controllo velocità ventola: Ventole CPU, CPU/pompa dell'acqua, telaio/pompa dell'acqua
- Monitoraggio tensione: +12V, +5V, +3,3V, CPU Vcore, CPU VDDCR_SOC, DRAM, VPPM, PREM VDDCR_SOC, +1,8V

SO

- Microsoft® Windows® 10 64 bit

Certificazioni

- FCC, CE
- ErP/EuP Ready (è necessaria alimentazione ErP/EuP ready)

* Per informazioni dettagliate sul prodotto, visitare il nostro sito Web: <http://www.asrock.com>



Prestare attenzione al potenziale rischio previsto nella pratica di overclocking, inclusa la regolazione delle impostazioni nel BIOS, l'applicazione di tecnologia di Untied Overclocking o l'utilizzo di strumenti di overclocking di terze parti. L'overclocking può influenzare la stabilità del sistema o perfino provocare danni ai componenti e ai dispositivi del sistema. Occorre eseguirlo a proprio rischio e spese. Non ci riterremo responsabili per possibili danni provocati da overclocking.

1.3 Header e connettori su scheda



Gli header e i connettori sulla scheda NON sono jumper. NON posizionare cappucci del jumper su questi header e connettori. Il posizionamento di cappucci del jumper su header e connettori provocherà danni permanenti alla scheda madre.

Header sul pannello del sistema
(PANEL1 a 9 pin)
(vedere pag. 1, n. 19)

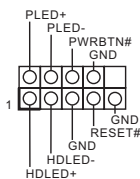

Collegare il tasto d'alimentazione, il tasto di ripristino e l'indicatore di stato del sistema del telaio a questa basetta in base all'assegnazione dei pin definita di seguito. Annotare i pin positivi e negativi prima di collegare i cavi.



PWRBTN (tasto d'alimentazione):

Collegare al tasto d'alimentazione del pannello frontale del telaio. Utilizzando il tasto d'alimentazione è possibile configurare il modo in cui si spegne il sistema.

RESET (tasto di ripristino):

Collegare all'interruttore di ripristino del pannello frontale del telaio. Premere il tasto di ripristino per riavviare il sistema se il computer si blocca e non riesce ad eseguire un normale riavvio.

PLED (LED alimentazione del sistema):

collegare all'indicatore di stato dell'alimentazione sul pannello anteriore dello chassis. Il LED è acceso quando il sistema è in funzione. Il LED continua a lampeggiare quando il sistema si trova nello stato di sospensione S1/S3. Il LED è spento quando il sistema si trova nello stato di sospensione S4 o quando è spento (S5).

HDLED (LED di attività disco rigido):

collegare al LED di attività disco rigido sul pannello anteriore dello chassis. Il LED è acceso quando il disco rigido sta leggendo o scrivendo dati.

Il design del pannello anteriore può cambiare a seconda dello chassis. Un modulo del pannello frontale consiste principalmente di tasto d'alimentazione, tasto di ripristino, LED d'alimentazione, LED attività del disco rigido, altoparlanti e così via. Quando si collega il modulo del pannello frontale del telaio a questa basetta, assicurarsi che l'assegnazione dei cavi e l'assegnazione dei pin siano corrette.

Connettore LED alimentazione e altoparlante
(SPK_PLED1 a 7 pin)
(vedere pag. 1, n. 24)

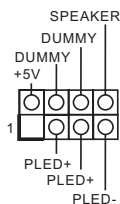

Collegare i LED alimentazione e l'altoparlante a questo connettore.

Connettori Serial ATA3

(SATA3_1_2:
vedere pag. 1, n. 17)
(SATA3_3_4:
vedere pag. 1, n. 16)
(SATA3_5_6:
vedere pag.1, n. 15)
(SATA3_7_8:
vedere pag.1, n. 14)

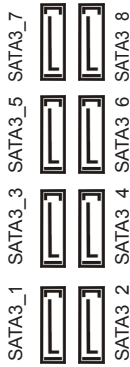

Questi otto connettori SATA3 supportano cavi di trasmissione dati SATA per i dispositivi d'archiviazione interni velocità di trasferimento dati fino a 6,0 Gb/s.

Connettore USB 2.0
(USB_1_2 a 9 pin)
(vedere pag. 1, n. 23)

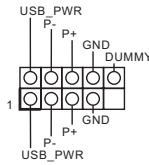

Su questa scheda madre c'è un connettore. Questo connettore USB 2.0 può supportare due porte.

Header USB 3.2 Gen1
(USB32G1_5_6 a 19 pin)
(vedere pag. 1, n. 22)

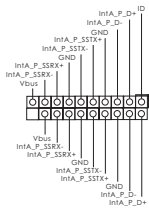

Ci sono due connettori su questa scheda madre. Ciascun header USB 3.2 Gen1 può supportare due porte.

(USB32G1_7_8 a 19 pin)
(vedere pag. 1, n. 13)

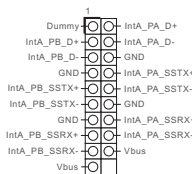

Connettore USB 3.2 Gen2 tipo C pannello anteriore (F_USB32G2_TC_1 a 20 pin)
(vedere pag. 1, n. 11)

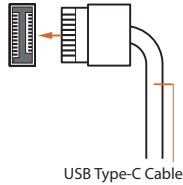

È presente un connettore USB 3.2 Gen2 tipo C pannello anteriore su questa scheda madre. Questo connettore viene utilizzato per il collegamento di un modulo USB 3.2 Gen2 per porte USB 3.2 Gen2 supplementari.

Header audio pannello anteriore
(HD_AUDIO1 a 9 pin)
(vedere pag. 1, n. 31)
(HD_AUDIO_RA1 a 9 pin)
(vedere pag. 1, n. 30)

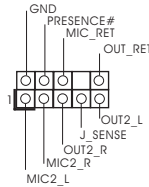

Questo header serve a collegare i dispositivi audio al pannello audio anteriore.



1. L'audio ad alta definizione supporta le funzioni Jack sensing, ma il filo del pannello sullo chassis deve supportare HDA per funzionare correttamente. Seguire le istruzioni presenti nel nostro manuale e nel manuale dello chassis per installare il sistema.
2. Se si utilizza un pannello audio AC'97, installarlo sull'header audio del pannello anteriore seguendo le fasi di seguito:
 - A. Collegare Mic_IN (MIC) a MIC2_L.
 - B. Collegare Audio_R (RIN) a OUT2_R e Audio_L (LIN) a OUT2_L.
 - C. Collegare Ground (GND) a Ground (GND).
 - D. MIC_RET e OUT_RET servono soltanto per il pannello audio HD. Non è necessario collegarli per il pannello audio AC'97.
 - E. Per attivare il microfono anteriore, andare alla scheda "FrontMic" nel pannello di controllo Realtek e regolare il "Volume di registrazione".

Connettori ventola pompa dell'acqua telaio
(CHA_FAN1/WP a 4 pin)
(vedere pag. 1, n. 33)
(CHA_FAN2/WP a 4 pin)
(vedere pag. 1, n. 25)
(CHA_FAN3/WPa 4 pin)
(vedere pag. 1, n. 26)

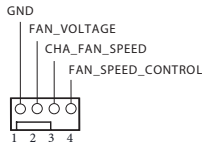

Questa scheda madre è dotata di tre connettori ventola a 4 pin per il raffreddamento ad acqua del telaio. Se si decide di collegare una ventola telaio con raffreddamento ad acqua a 3 pin, collegarla al pin 1-3.

Connettore ventola CPU
(CPU_FAN1 a 4 pin)
(vedere pag. 1, n. 7)

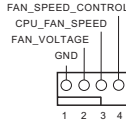

Questa scheda madre è dotata di un connettore per la ventola della CPU (Ventola silenziosa) a 4 pin. Se si decide di collegare una ventola della CPU a 3 pin, collegarla al pin 1-3.

Connettore ventola pompa dell'acqua CPU
(CPU_FAN2/WP a 4 pin)
(vedere pag. 1, n. 32)

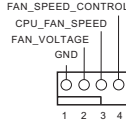

Questa scheda madre è dotata di un connettore per la ventola della CPU con raffreddamento ad acqua a 4 pin. Se si decide di collegare una ventola della CPU con raffreddamento ad acqua a 3 pin, collegarla al pin 1-3.

Connettore di alimentazione ATX
(ATXPWR1 a 24 pin)
(vedere pag. 1, n. 10)

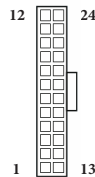

Questa scheda madre è dotata di un connettore di alimentazione ATX a 24 pin. Per utilizzare un'alimentazione ATX a 20 pin, collegarla lungo il pin 1 e il pin 13.

Connettore di alimentazione ATX da 12 V
(ATX12V1 a 8 pin)
(vedere pag. 1, n. 8)
(ATX12V2 a 8 pin)
(vedere pag. 1, n. 2)

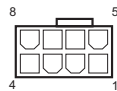

Questa scheda madre è dotata di due connettori di alimentazione ATX da 12 V a 8 pin. Per utilizzare un'alimentazione ATX a 4 pin, collegarla lungo il pin 1 e il pin 5.

***Attenzione: Assicurarsi che il cavo di alimentazione collegato sia per la CPU e non la scheda grafica. Non inserire il cavo di alimentazione PCIe in questo connettore.**

Connettore di alimentazione Graphics da 12 V (GFX_12V1 a 6 pin) (vedere pag. 1, n. 18)



Questa scheda madre è dotata di un connettore di alimentazione Graphics da 12 V a 6 pin.
* Installare il cavo d'alimentazione della PSU a questo connettore quando sono installate 4 schede grafiche.

Header TPM (TPMS1 a 17 pin) (vedere pag. 1, n. 29)

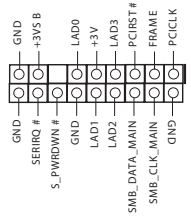

Questo connettore supporta il sistema Trusted Platform Module (TPM), che può archiviare in modo sicuro chiavi, certificati digitali, password e dati. Un sistema TPM permette anche di potenziare la sicurezza della rete, di proteggere identità digitali e di garantire l'integrità della piattaforma.

Collettore LED RGB (RGB_HEADER1 a 4 pin) (vedere pag. 1, n. 27)



(RGB_HEADER2 a 4 pin) (vedere pag. 1, n. 12)



Questi due collettori RGB vengono utilizzati per collegare la prolunga LED RGB, che consente agli utenti di scegliere tra vari effetti di illuminazione a LED.
Attenzione: Non installare il cavo LED RGB in senso errato; in caso contrario, il cavo potrebbe danneggiarsi.
* Fare riferimento a pagina 43 per ulteriori istruzioni su questa basetta.

Header LED indirizzabili
 (ADDR_LED1 a 3 pin)
 (vedere pag. 1, n. 28)
 (ADDR_LED2 a 3 pin)
 (vedere pag. 1, n. 9)

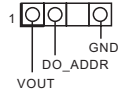

Questi due header LED indirizzabili vengono utilizzati per collegare la prolunga LED indirizzabile, che consente agli utenti di scegliere tra vari effetti di illuminazione a LED.

Attenzione: Non installare mai il cavo del LED indirizzabile secondo un orientamento errato, altrimenti potrebbe danneggiarsi.

* Fare riferimento a pagina 44 per ulteriori istruzioni su questa bassetta.

1.4 Interruttori intuitivi

La scheda madre è dotata di cinque interruttori intuitivi: Tasto d'alimentazione, Tasto di ripristino, Tasto Clear CMOS, Interruttore CPU Xtreme OC e Tasto BIOS Flashback.

Tasto d'alimentazione
(PWRBTN1)
(vedere pag. 1, n. 20)



Il tasto d'alimentazione consente di accendere/spengere rapidamente il sistema.

Tasto di ripristino
(RSTBTN1)
(vedere pag. 1, n. 21)



Il tasto di ripristino consente di ripristinare rapidamente il sistema.

Tasto Cancella CMOS
(CLRBTN1)
(fare riferimento a pagina 3, Numero 13)



Il tasto Cancella CMOS consente agli utenti di cancellare rapidamente i valori CMOS.



Questa funzione è operativa solo quando si spegne il computer e si scollega l'alimentatore.

Interruttore CPU Xtreme
OC
(MOS_PROCHOT1)
(vedere pag. 1, n. 1)



PROCHOT = ON (predefinito)
(disabilita la modalità CPU Xtreme OC)

PROCHOT = OFF (Abilita la modalità CPU Xtreme OC)

Attenzione: L'overclocking può causare danni alla CPU e alla scheda madre. Occorre eseguirlo a proprio rischio e spese.

Tasto Flashback BIOS
(BIOS_FB1)
(fare riferimento a pagina
3, Numero 16)



Il tasto BIOS Flashback
permette di eseguire il flash del
BIOS.

La funzione di flashback BIOS di ASRock consente di aggiornare il BIOS senza alimentare il sistema, persino senza CPU.

Per utilizzare la funzione Flashback BIOS USB, attenersi ai passaggi di seguito.

1. Scaricare il file BIOS più recente dal sito web di ASRock: <http://www.asrock.com>.
2. Copiare il file del BIOS sulla chiavetta USB. Assicurarsi che il file system della chiavetta USB sia FAT32.
3. Estrarre il file del BIOS dal file compresso.
4. Rinominare il file come "creative.rom" e salvarlo nella directory di root di X: chiavetta USB.

5. Inserire il connettore di alimentazione a 24 pin sulla scheda madre. Quindi accendere l'interruttore dell'alimentazione CA.

*Non è necessario alimentare il sistema.

6. Quindi collegare l'unità USB alla porta USB BIOS Flashback.

7. Premere il pulsante BIOS Flashback per circa tre secondi. A questo punto il LED comincerà a lampeggiare.

8. Attendere finché il LED non smette di lampeggiare, indicando che la copia del BIOS è stata completata.

*Se il LED si illumina in verde, allora il BIOS Flashback non funziona correttamente.

Assicurarsi di aver inserito la chiavetta USB nella porta USB BIOS Flashback.

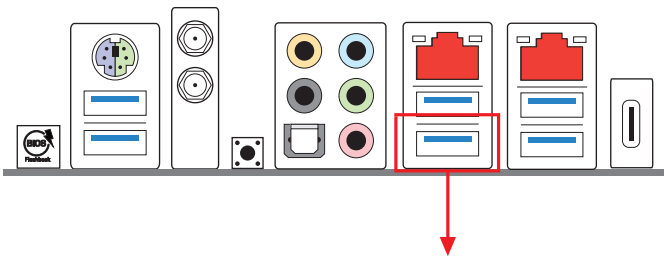

Porta USB BIOS Flashback

1 Introducción

Gracias por comprar la placa base ASRock TRX40 Creator, una placa base fiable fabricada según el rigurosísimo control de calidad de ASRock. Ofrece un rendimiento excelente con un diseño resistente de acuerdo con el compromiso de calidad y resistencia de ASRock.



Ya que las especificaciones de la placa base y el software de la BIOS podrán ser actualizados, el contenido que aparece en esta documentación estará sujeto a modificaciones sin previo aviso. Si esta documentación sufre alguna modificación, la versión actualizada estará disponible en el sitio web de ASRock sin previo aviso. Si necesita asistencia técnica relacionada con esta placa base, visite nuestro sitio web para obtener información específica sobre el modelo que esté utilizando. Podrá encontrar las últimas tarjetas VGA, así como la lista de compatibilidad de la CPU, en el sitio web de ASRock. Sitio web de ASRock <http://www.asrock.com>.

1.1 Contenido del paquete

- Placa base ASRock TRX40 Creator (Factor de forma ATX)
- Guía de instalación rápida de ASRock TRX40 Creator
- CD de apoyo de ASRock TRX40 Creator
- 4 x Cables de datos Serie ATA (SATA) (Opcional)
- 1 x Tarjeta ASRock SLI_HB_Bridge_3S (Opcional)
- 1 x Antenas ASRock WiFi 2,4/5 GHz (Opcional)
- 3 x Tornillos para sockets M.2 (Opcional)
- 3 x separadores para sockets M.2 (Opcional)
- 1 x escudo panel E/S

1.2 Especificaciones

- Plataforma**
- Factor de forma ATX
 - Circuito impreso (PCB) de 8 capas
 - Circuito impreso (PCB) de 2 oz de cobre

- CPU**
- Admite AMD Socket sTRX4
 - PWM digital Intersil
 - Diseño de 8 fases de alimentación
 - Admite motor Hiper-BCLK de ASRock II

- Conjunto de chips**
- AMD TRX40

- Memoria**
- Tecnología de memoria DDR4 de cuatro canales
 - 8 x ranuras DIMM DDR4
 - Admite memoria sin búfer DDR4 4666(OC)+/4600(OC)/4533(OC)/4466(OC)/4400(OC)/4333(OC)/4266(OC)/4200(OC)/4133(OC)/4000(OC)/3866(OC)/3800(OC)/3733(OC)/3600(OC)/3466(OC)/3200/2933/2667/2400/2133 ECC & non-ECC (U-DIMM)
 - Capacidad máxima de memoria del sistema: 256GB
 - Contacto 15µ Gold en ranuras DIMM

- Ranura de expansión**
- 4 ranuras PCI Express 4.0 x16 (PCIE1/PCIE2/PCIE3/PCIE4:simple a x16 (PCIE1); dual a x16 (PCIE1) / x16 (PCIE3); triple a x16 (PCIE1) / x16 (PCIE3) / x8 (PCIE4); cuádruple a x16 (PCIE1) / x8 (PCIE2) / x16 (PCIE3) / x8 (PCIE4))

* Admite unidad de estado sólido de NVMe como disco de arranque

- Compatible con AMD 4-Way CrossFireX™, 3-Way CrossFireX™ y CrossFireX™
- Admite NVIDIA® 4-Way SLI™, 3-Way SLI™ y SLI™
- Admite NVIDIA® SLI™ con tarjetas gráficas de la serie NVIDIA® Quadro
- Admite NVIDIA® NVLink™ con tarjetas gráficas duales de la serie NVIDIA® GeForce® RTX**

** NVIDIA NVLink Bridge no incluido con el paquete. Se puede adquirir en NVIDIA® si es necesario.

- 1 x Zócalo M.2 vertical (clave E) con el módulo WiFi-802.11ax integrado (en la E/S trasera)
- Contacto 15μGold en ranura VGA PCIe (PCIe1 y PCIe3)

Audio

- 7.1 Audio CH HD (Realtek ALC4050H+ALC1220)
- Compatible con audio Blu-ray Premium
- Admite protección contra sobretensiones
- Compatible con Purity Sound™ 4
 - Tapas de audio Nichion de la serie Fine Gold
 - Amplificador de auriculares de primera calidad NE5532 para conector de audio del panel frontal (admite auriculares de hasta 600 ohmios)
 - Entrada de alimentación pura
 - Tecnología Direct Drive
 - Protección de aislamiento PCB (circuito impreso)
 - Detección de impedancia en el puerto de salida frontal
 - Capas PCB individuales para canal de audio D/I
 - Conectores de audio de oro
 - Conector de audio dorado de 15μ
- Compatible con DTS Connect

LAN

1 x 10 LAN Gigabit 100/1000/2500/5000/10000 Mb/s (AQUANTIA® AQC107):

- Admite protección contra rayos y descargas electrostáticas (ESD)
- Admite PXE

1 x 2,5 Gigabit LAN 10/100/1000/2500 Mb/s (Dragon RTL8125AG):

- Admite el software Dragon 2,5G LAN
 - Ajuste automático inteligente del control de ancho de banda
 - Interfaz de usuario sencilla visual
 - Estadísticas de uso de red visuales
 - Configuración predeterminada optimizada para juegos, el explorador y modos de streaming
 - Control de prioridades personalizado por el usuario
- Admite la función Reactivación de LAN
- Admite protección contra rayos y descargas electrostáticas (ESD)
- Admite Ethernet 802.3az de eficiencia energética
- Admite PXE

LAN inalámbrica

- Módulo WiFi Intel® 802.11ax
- Compatible con IEEE 802.11a/b/g/n/ax
- Compatible con Banda Dual (2,4/5 GHz)
- Compatible con WiFi6 802.11ax (2,4Gbps)
- 2 antenas compatibles con Tecnología de diversidad 2 (Transmisión) x 2 (Recepción)
- Compatible con Bluetooth 5.0 + Alta velocidad clase II
- Admite MU-MIMO

E/S en panel posterior

- 2 x Puertos de antena
- 1 x puerto de ratón/teclado PS/2
- 1 x puerto de salida SPDIF óptica
- 2 x Puertos USB 3.2 Gen2 Tipo A Port (10 Gb/s) (admite protección ESD)
- * La alimentación USB ultra se admite en los USB32G2_1_2.
- * La función de reactivación ACPI no se admite en puertos USB32G2_1_2.
- 1 x Puerto USB 3.2 Gen2x2 Tipo C Port (20 Gb/s) (admite protección ESD)
- 4 x Puertos USB 3.2 Gen1 (admite protección contra descargas electrostáticas)
- 2 x Puerto LAN RJ-45 con LED (ACT/LINK LED y SPEED LED)
- 1 x Botón de borrado CMOS
- 1 x Botón Actualizar BIOS
- Conector de audio HD: Altavoz trasero / Central / Entrada de línea / Altavoz frontal / Micrófono (conectores de audio de oro)

Almacenamiento

- 8 x conectores SATA3 de 6,0 Gb/s, compatible con RAID (RAID 0, RAID 1 y RAID 10), NCQ, AHCI y conexión en caliente
- 2 x Tomas Hyper M.2 (M2_1 y M2_2), compatible con módulos tipo M Key Express 2260/2280 M.2 PCI Express hasta Gen4x4 (64 Gb/s)*
- 1 x Zócalo Hyper M.2 (M2_3) que admite el módulo SATA3 6,0 Gb/s M.2 de tipo 2230/2242/2260/2280/22110 con clave M y el módulo PCI Express M.2 hasta Gen4 x4 (64 Gb/s)*
- * Admite unidad de estado sólido de NVMe como disco de arranque

Conector

- 1 x Conector TPM
- 1 x LED de alimentación y base de conexiones para el altavoz
- 2 x Cabezales de indicador LED RGB
- * Admite una tira de LED de hasta 12 V/3 A (36 W) en total
 - 2 x cabezales de LED direccionables
- * Admite una tira de LED de hasta 5V/3 A (15W) en total
 - 1 x Conector para ventilador de la CPU (4 contactos)
- * El conector para ventilador de la CPU admite ventilador de la CPU con una potencia de ventilador de 1 A (12 W) máxima.
 - 1 x Conector (4 contactos) para el ventilador de la bomba de agua/CPU (control de velocidad de ventilador inteligente)
- * El ventilador de la CPU/bomba de agua admite ventilador del disipador por agua con una potencia de ventilador máxima de 2A (24 W).
 - 3 x Conectores (4 contactos) para el ventilador de la bomba de agua/chasis (control de velocidad de ventilador inteligente)
- * El ventilador de la bomba de agua/Chasis admite ventilador del disipador por agua con una potencia de ventilador máxima de 2A (24 W).
- * CPU_FAN2/WP, CHA_FAN1/WP, CHA_FAN2/WP y CHA_FAN3/WP se pueden detectar automáticamente si se usa el ventilador de 3 o 4 contactos.
 - 1 x Conector de alimentación de 24 contactos y ATX (conector de alimentación de alta densidad)
 - 2 x Conectores de alimentación de 8 pines y 12V (conector de alimentación de alta densidad)
 - 1 Conector de alimentación de 6 contactos y 12V (conector de alimentación de alta densidad)
 - 1 x Conector de audio en el panel frontal (15µ Conector de audio de oro)*
 - 1 x Conector de audio en el panel frontal en ángulo recto*
- * Conector de dispositivo de audio con uno de los conectores de audio.
 - 1 x Base de conexiones USB 2.0 (admite 2 puertos USB 2.0). (Admite protección contra descargas electrostáticas).
 - 2 x base de conexiones USB 3.2 Gen1 (admite 4 puertos USB 3.2 Gen1) (Admite protección contra descargas electrostáticas)
 - 1 x base de conexiones tipo C USB 3.2 Gen2 (Admite protección contra descargas electrostáticas)
 - 1 x Dr. Debug con indicador LED
 - 1 x Botón de alimentación
 - 1 x Botón Restablecer
 - 1 x Interruptor CPU Xtreme OC

Función de la BIOS

- BIOS legal UEFI AMI compatible con interfaz gráfica de usuario
- Compatible con “Plug and Play”
- Eventos de reactivación conformes con ACPI 5.1
- Compatible con Jumper FREE
- Admite SMBIOS 2,3
- Multi-ajuste de voltaje de CPU, CPU VDDCR_SOC, DRAM, VPPM, PREM VDD_CLDO, PERM VDDCR_SOC, +1,8V, VDDP

Monitor de hardware

- Detección de temperatura: Ventiladores de la bomba de agua/chasis, bomba de agua/CPU, CPU
- Tacómetro del ventilador: Ventiladores de la bomba de agua/chasis, bomba de agua/CPU, CPU
- Ventilador silencioso (ajuste automático de la velocidad del ventilador del chasis por temperatura de la CPU): Ventiladores de la bomba de agua/chasis, bomba de agua/CPU, CPU
- Control de varias velocidades del ventilador: Ventiladores de la bomba de agua/chasis, bomba de agua/CPU, CPU
- Supervisión del voltaje: +12V, +5V, +3,3V, CPU Vcore, CPU VDDCR_SOC, DRAM, VPPM, PREM VDDCR_SOC, +1,8V

SO

- Microsoft® Windows® 10 64 bits

Certificaciones

- FCC y CE
- Preparado para ErP/EuP (se necesita una fuente de alimentación preparada para ErP/EuP)

* Para obtener información detallada del producto, visite nuestro sitio Web: <http://www.asrock.com>



Tenga en cuenta que hay un cierto riesgo implícito en las operaciones de overclocking, incluido el ajuste de la BIOS, aplicando la tecnología de overclocking liberada o utilizando las herramientas de overclocking de otros fabricantes. El overclocking puede afectar a la estabilidad del sistema e, incluso, dañar los componentes y dispositivos del sistema. Esta operación se debe realizar bajo su propia responsabilidad y usted debe asumir los costos. No asumimos ninguna responsabilidad por los posibles daños causados por el overclocking.

1.3 Conectores y cabezales incorporados



Los cabezales y conectores incorporados NO son puentes. NO coloque tapas de puente sobre estos cabezales y conectores. Si coloca tapas de puente sobre los cabezales y conectores dañará de forma permanente la placa base.

Cabezal del panel del sistema
(PANEL1 de 9 contactos)
(consulte la pág. 1, nº 19)

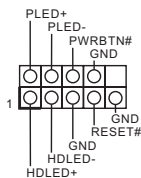

Conecte el botón de alimentación, el botón de restablecimiento y el indicador de estado del sistema que se encuentran en el chasis a esta base de conexiones según las asignaciones de contactos que se indica a continuación. Cerciórese de cuáles son los contactos positivos y los negativos antes de conectar los cables.



PWRBTN (botón de alimentación):

Conéctelo al botón de alimentación del panel frontal del chasis. Deberá configurar la forma en la que su sistema se apagará mediante el botón de alimentación.

RESET (botón de restablecimiento):

Conéctelo al botón de restablecimiento del panel frontal del chasis. Pulse el botón de restablecimiento para resetear el ordenador si éste está bloqueado y no se puede reiniciar de forma normal.

PLED (Indicador LED de la alimentación del sistema):

Conéctelo al indicador de estado de la alimentación del panel frontal del chasis. El indicador LED permanece encendido cuando el sistema está funcionando. El indicador LED parpadea cuando el sistema se encuentra en estado de suspensión S1/S3. El indicador LED se apaga cuando el sistema se encuentra en estado de suspensión S4 o está apagado (S5).

HDLED (Indicador LED de actividad en el disco duro):

Conéctelo al indicador LED de actividad en el disco duro del panel frontal del chasis. El indicador LED permanece encendido cuando el disco duro está leyendo o escribiendo datos.

El diseño del panel frontal puede ser diferente dependiendo del chasis. Un módulo de panel frontal consta principalmente de: botón de alimentación, botón de restablecimiento, indicador LED de alimentación, indicador LED de actividad en el disco duro, altavoz, etc. Cuando conecte su módulo del panel frontal del chasis a este cabezal, asegúrese de que las asignaciones de los cables y los contactos coinciden correctamente.

LED de alimentación y base de conexiones para la altavoz
(SPK_PLED1 de 7 contactos)
(consulte la pág. 1, nº 24)

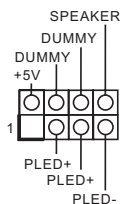

Conecte el LED de alimentación del chasis y el altavoz del chasis a esta base de conexiones.

Conectores Serie ATA3
 (SATA3_1_2:
 consulte la pág.1, nº 17)
 (SATA3_3_4:
 consulte la pág. 1, N.º 16)
 (SATA3_5_6:
 consulte la pág. 1, nº 15)
 (SATA3_7_8:
 consulte la pág. 1, nº 14)

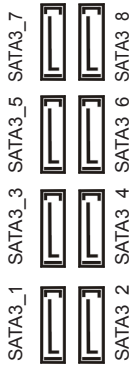

Estos ocho conectores SATA3 son compatibles con cables de datos SATA para dispositivos de almacenamiento interno con una velocidad de transferencia de datos de hasta 6,0 Gb/s.

Cabezal USB 2.0
 (USB1_2 de 9 contactos)
 (consulte la pág. 1, nº 23)

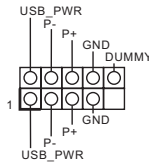

Esta placa base tiene otra base de conexiones. Cada base de conexiones USB 2.0 admite dos puertos.

Cabezales USB 3.2 Gen1
 (USB32G1_5_6 de 19
 contactos)
 (consulte la pág. 1, nº 22)

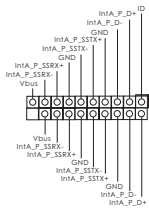

Hay dos bases de conexiones en esta placa base. Cada cabezal USB 3.2 Gen1 admite dos puertos.

(USB32G1_7_8 de 19
 contactos)
 (consulte la pág. 1, nº 13)

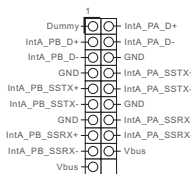

Base de conexiones USB 3.2 Gen2 de tipo C en el panel frontal (F_USB32G2_TC_1 de 20 contactos) (consulte la pág. 1, nº 11)

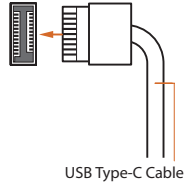

Existe una base de conexiones USB 3.2 Gen2 de tipo C en el panel frontal en esta placa base. Esta base de conexiones se utiliza para conectar un módulo USB 3.2 Gen2 para puertos USB 3.2 Gen2 adicionales.

Cabezal de audio del panel frontal (HD_AUDIO1 de 9 contactos) (consulte la pág. 1, nº 31) (HD_AUDIO_RA1 de 9 contactos) (consulte la pág. 1, nº 30)

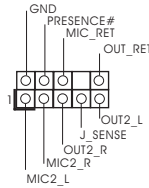

Este cabezal se utiliza para conectar dispositivos de audio al panel de audio frontal.



1. El Audio de Alta Definición (HDA, en inglés) es compatible con el método de sensor de conectores, sin embargo, el cable del panel del chasis deberá ser compatible con HDA para que pueda funcionar correctamente. Siga las instrucciones que se indican en nuestro manual y en el manual del chasis para instalar su sistema.
2. Si utiliza un panel de audio AC'97, colóquelo en el cabezal de audio del panel frontal siguiendo los pasos que se describen a continuación:
 - A. Conecte Mic_IN (MIC) a MIC2_L.
 - B. Conecte Audio_R (RIN) a OUT2_R y Audio_L (LIN) a OUT2_L.
 - C. Conecte Ground (Conexión a tierra) (GND) a Ground (GND).
 - D. MIC_RET y OUT_RET se utilizan únicamente con el panel de audio HD. No es necesario que los conecte en el panel de audio AC'97.
 - E. Para activar el micrófono frontal, vaya a la ficha "micrófono frontal" (Front Mic) en el panel de control de Realtek y ajuste el "Volumen de grabación" (Recording Volume).

Conectores del ventilador de la bomba de agua del chasis (CHA_FAN1/WP de 4 contactos) (consulte la pág. 1, nº 33) (CHA_FAN2/WP de 4 contactos) (consulte la pág. 1, nº 25) (CHA_FAN3/WP de 4 contactos) (consulte la pág. 1, nº 26)

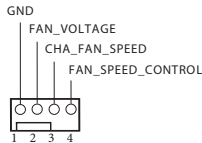

Esta placa base proporciona tres conectores para el ventilador del chasis para refrigeración por agua de 4 contactos. Si tiene pensando conectar un ventilador de refrigeración por agua del chasis de 3 contactos, conéctelo al contacto 1-3.

Conector del ventilador de la CPU

(CPU_FAN1 de 4 contactos)

(consulte la pág. 1, nº 7)

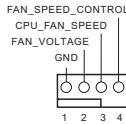

Esta placa base contiene un conector de ventilador (ventilador silencioso) de CPU de 4 contactos. Si tiene pensado conectar un ventilador de CPU de 3 contactos, conéctelo al contacto 1-3.

Conector para ventilador de la bomba de agua de la CPU

(CPU_FAN2/WP de 4 contactos)

(consulte la pág. 1, nº 32)

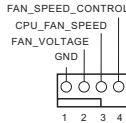

Esta placa base proporciona un conector de ventilador de CPU de refrigeración por agua de 4 contactos. Si tiene pensado conectar un ventilador de disipador por agua de CPU de 3 contactos, conéctelo al contacto 1-3.

Conector de alimentación ATX

(ATXPWR1 de 24 contactos)

(consulte la pág. 1, nº 10)

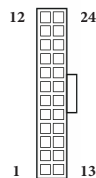

Esta placa base contiene un conector de alimentación ATX de 24 contactos. Para utilizar una toma de alimentación ATX de 20 contactos, conéctela en los contactos del 1 al 13.

Conector de alimentación ATX de 12V

(ATX12V1 de 8 contactos)

(consulte la pág. 1, nº 8)

(ATX12V2 de 8 contactos)

(consulte la pág. 1, nº 2)

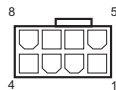

Esta placa base contiene dos conectores de alimentación ATX de 12V y 8 pines. Para utilizar una toma de alimentación ATX de 4 contactos, conéctela en los contactos del 1 al 5.

***Advertencia: Asegúrese de que el cable de alimentación conectado corresponda a este CPU y no a la tarjeta gráfica. No conecte el cable de alimentación PCIe a este conector.**

Conector de alimentación de 12 V de gráficos (GFX_12V1 de 6 contactos) (consulte la pág. 1, nº 18)



Esta placa base proporciona un conector de alimentación de 12 V para gráficos de 6 contactos.
* Instale el cable de alimentación de la unidad de alimentación en este conector cuando estén instaladas 4 tarjetas gráficas.

Cabezal TPM (TPMS1 de 17 contactos) (consulte la pág. 1, nº 29)

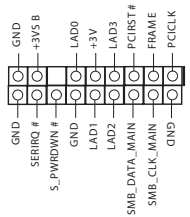

Este conector es compatible con el sistema Módulo de Plataforma Segura (TPM, en inglés), que puede almacenar de forma segura claves, certificados digitales, contraseñas y datos. Un sistema TPM también ayuda a aumentar la seguridad en la red, protege las identidades digitales y garantiza la integridad de la plataforma.

Cabezales de LED RGB (RGB_HEADER1 de 9 pines) (consulte la pág. 1, nº 27)



Estas dos bases de conexiones RGB se utilizan para conectar el alargador de LED RGB que permite a los usuarios elegir entre varios efectos de iluminación de LED.

(RGB_HEADER2 de 4 pines) (consulte la pág. 1, nº 12)



Precaución: Nunca instale el cable de LED RGB con la orientación incorrecta ya que, de lo contrario, el cable puede dañarse.

*Consulte la página 43 para obtener más instrucciones sobre esta base de conexiones.

Cabezales de LED
direccionables
(ADDR_LED1 de 3
contactos)

(consulte la pág. 1, nº 28)

(ADDR_LED2 de 3
contactos)

(consulte la pág. 1, nº 9)

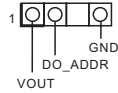

Estas dos cabezales de LED
direccionables se utilizan para
conectar el cable de la extensión
LED direccionable que permite
a los usuarios elegir entre varios
efectos de iluminación de LED.

**Precaución: Nunca instale el
cable de LED direccionable con
la orientación incorrecta ya que,
de lo contrario, el cable puede
dañarse.**

*Consulte la página 44 para
obtener más instrucciones sobre
esta base de conexiones.

1.4 Interruptores inteligentes

La placa base contiene cinco interruptores inteligentes: Botón de alimentación, botón de restablecimiento, botón de borrado de CMOS, Interruptor CPU Xtreme OC e botón de selección de BIOS.

Botón Alimentación
(PWRBTN1)
(consulte la pág. 1, nº 20)



El botón Alimentación permite a los usuarios encender y apagar rápidamente el sistema.

Botón Restablecer
(RSTBTN1)
(consulte la pág. 1, nº 21)



El botón Restablecer permite a los usuarios restablecer rápidamente el sistema.

Botón Borrar la memoria
CMOS
(CLRCBTN1)
(consulte la pág.3, N.º 13)



El botón Borrar la memoria CMOS permite a los usuarios borrar rápidamente los valores de la memoria CMOS.



Esta función podrá utilizarla únicamente cuando apague su ordenador y desconecte la corriente.

Interruptor CPU Xtreme
OC
(MOS_PROCHOT1)
(consulte la pág. 1, nº 1)



PROCHOT = ACTIVADO (por defecto)(deshabilitar el modo CPU Extreme OC)

PROCHOT = DESACTIVADO (Habilitar el modo CPU Extreme OC)

Advertencia: Aumentar la velocidad puede causar daños a su CPU y a la placa base. Esta operación se debe realizar bajo su propia responsabilidad y usted debe asumir los costos.

Botón Actualizar BIOS
(BIOS_FB1)
(consulte la pág.3, N.º 16)



El botón Actualizar BIOS
permite a los usuarios actualizar
la BIOS.

La característica de actualización ASRock BIOS le permite actualizar la BIOS sin encender el sistema, incluso sin CPU.

Para utilizar la función de actualización USB de la BIOS, siga los siguientes pasos.

1. Descargue el archivo del BIOS más reciente del sitio web de ASRock:
<http://www.asrock.com>.
2. Copie el archivo del BIOS en la unidad flash USB. Asegúrese de que el sistema de archivos de su unidad flash USB sea FAT32.
3. Extraiga el archivo del BIOS del archivo comprimido.
4. Cambie el nombre del archivo a "creative.rom" y guárdelo en el directorio raíz de la unidad X: Unidad flash USB.
5. Conecte el conector de 24 pines a la placa madre. A continuación, encienda el interruptor de corriente CA.

*No hay necesidad de encender el sistema.

6. A continuación, enchufe la unidad USB al puerto BIOS Flashback USB.
7. Presione el botón BIOS Flashback durante tres segundos aproximadamente. A continuación, el LED comenzará a parpadear.
8. Espere hasta que el LED deje de parpadear, lo que significa que la actualización del BIOS se ha completado.

*Si el LED se ilumina en color verde permanentemente, significa que la característica BIOS Flashback no está funcionando correctamente. Asegúrese de que conecta la unidad USB en el puerto BIOS Flashback USB.

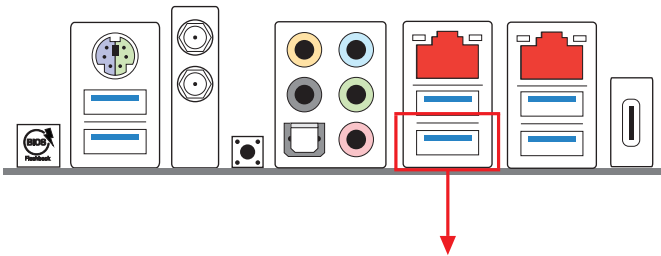

Puerto BIOS Flashback USB

1 Введение

Благодарим вас за приобретение надежной системной платы ASRock TRX40 Creator, выпускаемой под постоянным жестким контролем качества компании ASRock. Эта материнская плата обеспечивает великолепную производительность и отличается надежной конструкцией в соответствии с требованиями компании ASRock в отношении качества и долговечности.



По причине обновления характеристик системной платы и программного обеспечения BIOS содержимое настоящей документации может быть изменено без предварительного уведомления. При изменении содержимого настоящего документа его обновленная версия будет доступна на веб-сайте ASRock без предварительного уведомления. При необходимости технической поддержки, связанной с материнской платой, посетите веб-сайт и найдите на нем информацию о модели используемой вами материнской платы. На веб-сайте ASRock также можно найти самый последний перечень поддерживаемых VGA-карт и ЦП. Веб-сайт ASRock <http://www.asrock.com>.

1.1 Комплект поставки

- Системная плата ASRock TRX40 Creator (форм-фактор ATX)
- Краткое руководство по установке ASRock TRX40 Creator
- Компакт-диск с ПО для платы ASRock TRX40 Creator
- 4 кабеля передачи данных Serial ATA (SATA) (приобретаются отдельно)
- 1 плата-мостик ASRock SLI_HB_Bridge_3S (дополнительная принадлежность)
- 1 x ASRock WiFi-антенны 2,4/5 ГГц (приобретаются отдельно)
- 3 винта для слотов M.2 (приобретаются отдельно)
- 3 стойка для гнезда M.2 (приобретаются отдельно)
- 1 экран панели с портами ввода-вывода

1.2 Технические характеристики

Платформа

- Форм-фактор ATX
- 8-слойная печатная плата
- Медная печатная плата (2 унции)

ЦП

- Поддержка AMD сокета sTRX4
- Цифровой ШИМ-контроллер Intersil
- Система питания 8
- Поддержка системы ASRock Hyper BCLK Engine II

Чипсет

- AMD TRX40

Память

- Четырехканальная память DDR4
- 8 гнезда DDR4 DIMM
- Поддерживаются модули небуферизованной памяти DDR4 4666(разгон)/4600(разгон)/4533(разгон)/4466(разгон)/4400(разгон)/4333(разгон)/4266(разгон)/4200(разгон)/4133(разгон)/4000(разгон)/3866(разгон)/3800(разгон)/3733(разгон)/3600(разгон)/3466(разгон)/3200/2933/2667/2400/2133 без с ECC и без ECC (U-DIMM)
- Максимальный объем ОЗУ: 256 ГБ
- Позолоченные (15 мкм) контакты слотов DIMM

Слоты расширения

- 4 x PCI Express 4.0 x16 гнезд (PCIЕ1/PCIЕ2/PCIЕ3/PCIЕ4:одинарный при x16 (PCIЕ1); двойной при x16 (PCIЕ1) / x16 (PCIЕ3); тройной при x16 (PCIЕ1) / x16 (PCIЕ3) / x8 (PCIЕ4); четверной при x16 (PCIЕ1) / x8 (PCIЕ2) / x16 (PCIЕ3) / x8 (PCIЕ4))
- * Поддерживаются в качестве загрузочных SSD-диски типа NVMe
- Поддержка режимов AMD 4-Way CrossFireX™, 3-Way CrossFireX™ и CrossFireX™
- Поддерживаются режимы NVIDIA® 4-Way SLI™, 3-Way SLI™ и SLI™
- Поддержка NVIDIA® SLI™ с видеокартами серии NVIDIA® Quadro
- Поддержка NVIDIA® NVLink™ с двумя видеокартами серии NVIDIA® GeForce® RTX**

** Мост NVIDIA NVLink не входит в комплект поставки. При необходимости приобретите его в компании NVIDIA®.

- 1 вертикальный слот M.2 (ключ E) с входящим в комплект поставки модулем WiFi-802.11ax (на задней панели ввода-вывода)
- Позолоченные (15 мкм) контакты слотов PCIe (PCIЕ1 и PCIЕ3) для видеокарт.

Звук

- 7.1-канальное HD Audio (Realtek ALC4050H+ALC1220)
- Поддержка Premium Blu-ray Audio
- Защита от перепадов напряжения в электрической сети
- Поддержка Purity Sound™ 4
 - Конденсаторы для аудиосистем серии Nichicon Fine Gold
 - Первоклассный усилитель NE5532 для гарнитуры у аудиоразъема на передней панели (поддерживаются гарнитуры с сопротивлением до 600 Ом)
 - Стабилизированный вход питания
 - Технология Direct Drive
 - Изолирующее экранирование печатной платы
 - Определение сопротивления нагрузки, подключенной к порту на передней панели
 - Отдельные слои печатной платы для левого и правого аудиоканалов
 - Позолоченные контакты аудиоразъемов
 - Позолоченный аудиоразъем (15 мкм)
- Поддержка DTS-подключения

LAN

1 порт 10 Gigabit Ethernet 100/1000/2500/5000/10000 Мбит/с (AQUANTIA® AQC107):

- Молниезащита и защита от электростатических разрядов
- Поддерживается PXE

1 x 2,5 Gigabit LAN 10/100/1000/2500 Мб/с (Dragon RTL8125AG):

- Поддержка ПО Dragon 2,5G LAN
 - Управление пропускной способностью с интеллектуальной автонастройкой
 - Наглядный удобный пользовательский интерфейс
 - Наглядная статистика использования сети
 - Оптимизированная настройка по умолчанию параметров Игра, Браузер и Режимов потоковой передачи
 - Настраиваемое пользователем управление очередностью
- Поддерживается пробуждение по ЛВС
- Молниезащита и защита от электростатических разрядов
- Поддерживается Energy Efficient Ethernet 802.3az
- Поддерживается PXE

Беспроводная ЛВС

- Модуль WiFi Intel® 802.11ax
- Поддержка IEEE 802.11a/b/g/n/ax
- Поддержка двух диапазонов (2,4/5 ГГц)
- Поддержка WiFi6 802.11ax (2,4Gbps)
- 2 антенны для поддержки технологии передачи данных «2 (передача) x 2 (прием)»
- Поддержка Bluetooth 5.0 + High speed class II
- Поддержка MU-MIMO

Тыловые порты ввода-вывода

- 2 антенных порта
- 1 порт PS/2 для мыши/клавиатуры
- 1 оптический выход SPDIF
- 2 портов USB 3.2 Gen2 Type-A (10 Гбит/с) (с защитой от электростатических разрядов)
- * Функция питания через USB (Ultra USB Power) поддерживается на портах USB32G2_1_2.
- * Функция пробуждения ACPI не поддерживается на портах USB32G2_1_2.
- 1 порт USB 3.2 Gen2x2 Type-C (20 Гбит/с) (с защитой от электростатических разрядов)
- 4 портов USB 3.2 Gen1 (с защитой от электростатических разрядов)
- 2 порта RJ-45 для ЛВС с индикатором (ACT/LINK и SPEED)
- 1 кнопка сброса настроек CMOS
- 1 кнопка прошивки BIOS
- Разъемы HD Audio: тыловые AC / центральная AC / линейный вход / фронтальные AC / микрофон (позолоченные контакты)

Запоминающие устройства

- 8 x порта SATA3 со скоростью передачи данных 6,0 Гб/с, поддержка RAID (RAID 0, RAID 1 и RAID 10), NCQ, AHCI и «горячего подключения».
- Сокет Nuhur M.2 Socket (M2_1 и M2_2) – 2 шт., поддержка модуля M.2 PCI Express типа 2260/2280 с ключом M до Gen4x4 (64 Гб/с)*
- 1 x слот Nuhur M.2 (M2_3), поддерживает модуль M.2 SATA3 типа 2230/2242/2260/2280/22110 с пропускной способностью 6,0 Гб/с и модуль M.2 PCI Express до версии Gen4 x4 (64 Гб/с) с ключом M.*

* Поддерживаются в качестве загрузочных SSD-диски типа NVMe

Разъемы

- 1 колодка TPM
- 1 колодка светодиодного индикатора питания и корпусного динамика
- 2 колодки для подключения светодиодной RGB-подсветки
- * Поддерживается светодиодная лента (максимум 12 В/3 А, суммарной мощностью до 36 Вт).
 - 2 колодки адресуемой светодиодной подсветки
- * Поддерживается светодиодная лента (максимум 5 В/3 А, суммарной мощностью до 15 Вт).
 - 1 разъем для вентилятора охлаждения ЦП, 4-контактный
- * Разъем процессорного вентилятора поддерживает вентилятор с потребляемым током не более 1 А (12 Вт).
 - 1 разъем для вентилятора или водяной помпы водяного охлаждения ЦП (4-контактный) (смарт-регулятор скорости вентилятора)
- * Разъем для процессорного корпусного вентилятора или водяной помпы поддерживает вентилятор с потребляемым током не более 2 А (24 Вт)
 - 3 разъемы для корпусного вентилятора или водяной помпы (4-контактный) (смарт-регулятор скорости вентилятора)
- * Разъем для процессорного корпусного вентилятора или водяной помпы поддерживает вентилятор с потребляемым током не более 2 А (24 Вт).
 - * Для разъемов CPU_FAN2/WP, CHA_FAN1/WP, CHA_FAN2/WP и CHA_FAN3/WP автоматически определяется тип подключенного вентилятора: 3- или 4-контактный.
 - 1 24-контактных разъем питания ATX (Высокоплотный разъем питания)
 - 2 8-контактных разъема питания 12 В (Высокоплотный разъем питания)
 - 1 разъем питания 12 В (6-контактный разъем питания высокой плотности)
 - 1 аудиоразъем для передней панели (15μ Позолоченные аудиоразъемов)*
 - 1 аудиоразъем на передней панели под прямым углом*
- * Аудиоустройства подключаются к одному из аудиоразъемов.
 - 1 колодка USB 2.0 (2 порта USB 2.0) (с защитой от электростатических разрядов)
 - 2 колодка USB 3.2 Gen1 (4 порта USB 3.2 Gen1) (с защитой от электростатических разрядов)
 - 1 колодка порта USB 3.2 Gen2 типа C на передней панели (с защитой от электростатических разрядов)
 - 1 Dr. Debug с индикатором
 - 1 кнопка питания
 - 1 кнопка сброса
 - 1 кнопка экстремального разгона ЦП

Параметры BIOS

- AMI UEFI Legal BIOS с поддержкой графического интерфейса
- Поддержка технологии «Plug and Play»
- Совместимость с управлением энергопотреблением по ACPI 5.1
- Поддержка функции JumperFree
- Поддерживается SMBIOS 2.3.
- Регулировка напряжений ЦП, CPU VDDCR_SOC, DRAM, VPPM, PREM VDD_CLDO, PERM VDDCR_SOC, +1,8В, VDDP

Контроль оборудования

- Контроль температуры: Вентилятор ЦП; Вентилятор или помпа водяного охлаждения ЦП; Вентилятор или помпа водяного охлаждения корпуса
- Тахометр: Вентилятор ЦП; Вентилятор или помпа водяного охлаждения ЦП; Вентилятор или помпа водяного охлаждения корпуса
- Бесшумная работа (с автоматической регулировкой скорости вращения в зависимости от температуры ЦП): Вентилятор ЦП; Вентилятор или помпа водяного охлаждения ЦП; Вентилятор или помпа водяного охлаждения корпуса
- Регулировка скорости вращения: Вентилятор ЦП; Вентилятор или помпа водяного охлаждения ЦП; Вентилятор или помпа водяного охлаждения корпуса
- Контроль напряжений: +12 В, +5 В, +3,3 В, напряжение ядра ЦП, VDDCR_SOC ЦП, DRAM, VPPM, PREM VDDCR_SOC, +1,8 В

Операционные системы

- Microsoft® Windows® 10 (64-разрядная)

Сертификация

- FCC, CE
- Совместимость с ErP/EuP (необходим блок питания, соответствующий стандарту ErP/EuP)

* С дополнительной информацией об изделии можно ознакомиться на веб-сайте:
<http://www.asrock.com>



Следует учитывать, что разгон процессора, включая изменение настроек BIOS, применение технологии Untied Overclocking и использование инструментов разгона независимых производителей, сопряжен с определенным риском. Разгон процессора может снизить стабильность системы или даже привести к повреждению ее компонентов и устройств. Разгон процессора осуществляется пользователем на собственный риск и за собственный счет. Мы не несем ответственность за возможный ущерб, вызванный разгоном процессора.

1.3 Колодки и разъемы, расположенные на системной плате



Расположенные на системной плате колодки и разъемы НЕ являются переключками. НЕ устанавливайте на эти колодки и разъемы переключки-коллачки. Установка переключек-коллачков на эти колодки и разъемы может вызвать неустраняемое повреждение системной платы.

Колодка системной панели
(9-контактная, PANEL1)
(см. стр. 1, № 19)

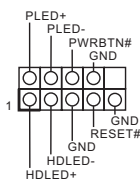

Подключите расположенные на корпусе кнопку питания, кнопку перезагрузки и индикатор состояния системы к этой колодке в соответствии с назначением контактов, приведенным ниже. Перед подключением кабелей определите положительный и отрицательный контакты.



PWRBTN (кнопка питания):

Подключение кнопки питания, расположенной на передней панели корпуса. Можно настроить способ выключения системы при нажатии кнопки питания.

RESET (кнопка сброса):

Подключение кнопки сброса, расположенной на передней панели корпуса. Нажмите кнопку сброса, чтобы перезапустить компьютер, если он завис и нормальный перезапуск невозможен.

PLED (светодиодный индикатор питания системы):

Подключение индикатора состояния, расположенного на передней панели корпуса. Светодиодный индикатор горит, когда система работает. Когда система находится в режиме ожидания S1/S3, светодиод мигает. Когда система находится в режиме ожидания S4 или выключена (S5), светодиод не горит.

HDLED (светодиодный индикатор работы жесткого диска):

Подключение светодиодного индикатора работы жесткого диска, расположенного на передней панели. Светодиодный индикатор горит, когда жесткий диск выполняет считывание или запись данных.

Передняя панель может быть разной на разных корпусах. На передней панели расположены кнопка питания, кнопка перезапуска, индикатор питания, индикатор работы жесткого диска, динамик и т.д. При подключении передней панели к этой колодке подключайте провода к соответствующим контактам.

Колодка светодиодного индикатора питания и динамика корпуса
(7-контактная, SPK_PLED1)
(см. стр. 1, № 24)

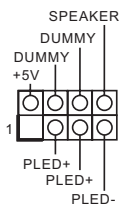

Предназначена для подключения светодиодного индикатора питания и динамика корпуса.

Разъемы Serial ATA3

- (SATA3_1_2:
см. стр. 1, № 17)
- (SATA3_3_4:
см. стр. 1, № 16)
- (SATA3_5_6:
см. стр.1,№ 15)
- (SATA3_7_8:
см. стр.1,№ 14)

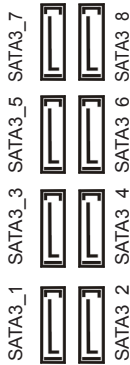

Эти шесть восемь SATA3 предназначены для подключения кабелей SATA внутренних запоминающих устройств для передачи данных со скоростью до 6,0 Гб/с.

- Колодка USB 2.0
(9-контактная, USB_1_2)
(см. стр. 1, № 23)

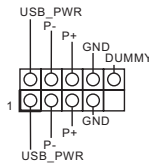

На материнской плате имеется одна колодка. Эта колодка USB 2.0 может поддерживать два порта.

- Колодки USB 3.2 Gen1
(19-контактная,
USB32G1_5_6)
(см. стр. 1, № 22)

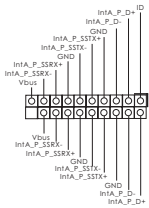

На материнской плате имеется две колодки. Каждая колодка USB 3.2 Gen1 поддерживает два порта.

- (19-контактная,
USB32G1_7_8)
(см. стр. 1, № 13)

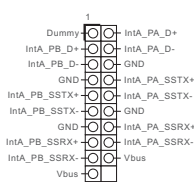

Русский

Колодка для порта USB 3.2 Gen2 Type C на передней панели (20 контактов, F_USB32G2_TC_1) (см. стр. 1, № 11)

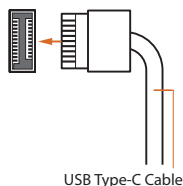

На материнской плате предусмотрена одна колодка для порта USB 3.2 Gen2 Type C на передней панели. Эта колодка используется для подключения модуля USB 3.2 Gen2 с дополнительными портами USB 3.2 Gen2.

Аудиоколодки для передней панели (9-контактный, HD_AUDIO1) (см. стр. 1, № 31) (9-контактный, HD_AUDIO_RA1) (см. стр. 1, № 30)

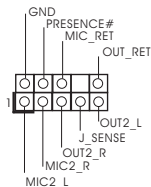

Эта колодка предназначена для подключения аудиоустройств к передней аудиопанели.



1. Аудиосистема высокого разрешения поддерживает функцию распознавания разъема, но для ее правильной работы необходимо, чтобы провод панели корпуса поддерживал передачу сигналов HDA. Инструкции по установке системы см. в этом руководстве и руководстве на корпус.
2. При использовании аудиопанели AC'97 подключите ее к аудиоколодке передней панели, как указано далее:
 - A. Подключите Mic_IN (MIC) к MIC2_L.
 - B. Подключите Audio_R (RIN) к OUT2_R, Audio_L (LIN) к OUT2_L.
 - C. Подключите провод заземления (GND) к контакту заземления (GND).
 - D. Контакты MIC_RET и OUT_RET используются только для аудиопанели высокого разрешения. При использовании аудиопанели AC'97 их подключать не нужно.
 - E. Чтобы активировать передний микрофон, перейдите на вкладку FrontMic панели управления Realtek и отрегулируйте параметр Recording Volume (Громкость записи).

Разъемы для вентилятора или помпы водяного охлаждения корпуса (4-контактный CHA_FAN1/WP) (см. стр. 1, № 33) (4-контактный CHA_FAN2/WP) (см. стр. 1, № 25) (4-контактный CHA_FAN3/WP) (см. стр. 1, № 26)

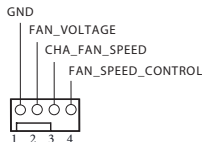

Данная системная плата оснащена тремя 4-контактными разъемами для системы водяного охлаждения корпуса. 3-контактную систему водяного охлаждения корпуса следует подключать к контактам 1–3.

Разъем вентилятора
охлаждения процессора
(4-контакта, CPU_FAN1)
(см. стр. 1, № 7)

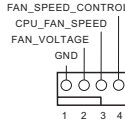

Эта материнская плата снабжена 4-контактным разъемом для малощумящего вентилятора ЦП. Если вы собираетесь подключить 3-контактный вентилятор охлаждения процессора, подключайте его к контактам 1-3.

Разъем для вентилятора
или помпы водяного
охлаждения ЦП
(4-контактный CPU_
FAN2/WP)
(см. стр. 1, № 32)

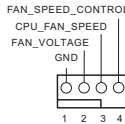

Данная материнская плата оснащена 4-контактным разъемом для системы водяного охлаждения ЦП. 3-контактную систему водяного охлаждения ЦП следует подключать к контактам 1-3.

Разъем питания ATX
(24-контакта,
ATXPWR1)
(см. стр. 1, № 10)

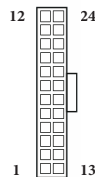

Эта материнская плата оснащена 24-контактным разъемом питания ATX. Чтобы использовать 20-контактный разъем питания ATX, подключите его вдоль контакта 1 и контакта 13.

Разъем питания ATX 12 В
(8-контактов, ATX12V1)
(см. стр. 1, № 8)
(8 контактов, ATX12V2)
(см. стр. 1, № 2)

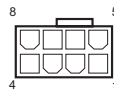

Эта материнская плата снабжена двумя 8-контактными разъемами питания ATX 12 В. Чтобы использовать 4-контактный разъем питания ATX, подключите его вдоль контакта 1 и контакта 5.

***Внимание! Убедитесь, что подключенный кабель питания предназначен для ЦП, а не для видеокарты. Не подключайте кабель питания PCIe к этому разъему.**

Разъем питания
видеокарты 12 В
(6 контактов, GFX_12V1)
(см. стр. 1, № 18)



Эта материнская плата оснащена 6-контактным 12-В разъемом питания видеокарты.
* Когда установлены 4 видеокарты, подключите кабель от блока питания к этому разъему.

Колодка TPM
(17-контактов, TPMS1)
(см. стр. 1, № 29)

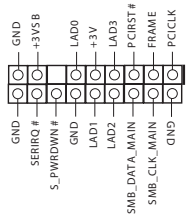

Этот разъем обеспечивает поддержку системы Trusted Platform Module (TPM), которая способна обеспечить надежное хранение ключей, цифровых сертификатов, паролей и данных. Система TPM также повышает уровень сетевой безопасности, защищает цифровые идентификаторы и обеспечивает целостность платформы.

Колодки для
подключения
светодиодной RGB-
подсветки.
(4-контактный, RGB_
HEADER1)
(см. стр. 1, № 27)



Эти две колодки для RGB-подсветки служат для подключения удлинительного кабеля светодиодной RGB-подсветки, которая позволяет реализовать различные световые эффекты.

(4-контактный, RGB_
HEADER2)
(см. стр. 1, № 12)



Внимание! Категорически запрещается подключать кабель светодиодной RGB-подсветки с нарушением полярности, так как это может привести к его повреждению.

* Дополнительные сведения об использовании этой колодки см. на стр. 43.

Колodки адресуемой
светодиодной подсветки
(3 контакта, ADDR_
LED1)
(см. стр. 1, № 28)
(3 контакта, ADDR_
LED2)
(см. стр. 1, № 9)

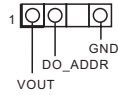

Эти две колодки для адресуемой
светодиодной подсветки
служат для подключения
удлинительного кабеля
адресуемой светодиодной
подсветки, которая позволяет
реализовать различные
световые эффекты.

**Внимание! Категорически
запрещается подключать
кабель адресуемой
светодиодной подсветки с
нарушением полярности, так
как это может привести к его
повреждению.**

* Дополнительные сведения об
использовании этой колодки
см. на стр. 44.

1.4 Смарт-переключатели

Эта материнская плата оснащена пятью смарт-переключателями: кнопка питания, кнопка сброса, кнопка сброса настроек CMOS, экстремального разгона ЦП и кнопка прошивки BIOS.

Кнопка питания
(PWRBTN1)
(см. стр. 1, № 20)



Кнопка питания предназначена для быстрого включения и выключения системы.

Кнопка сброса
(RSTBTN1)
(см. стр. 1, № 21)



Кнопка сброса предназначена для быстрого перезапуска системы.

Кнопка сброса настроек CMOS
(CLRBTN1)
(См. стр. 3, № 13)



Кнопка сброса настроек CMOS предназначена для быстрого обнуления значений CMOS.



Эта функция работает, только если питание компьютера выключено и он отключен от источника питания.

Кнопка экстремального разгона ЦП
(MOS_PROCHOT1)
(см. стр. 1, № 1)



PROCHOT = ВКЛ. (по умолчанию) (режим экстремального разгона ЦП отключен)

PROCHOT = ОТКЛ. (режим экстремального разгона ЦП включен)

Внимание! Разгон процессора может привести к повреждению процессора и системной платы. Разгон процессора осуществляется пользователем на собственный риск и за собственный счет.

Кнопка прошивки BIOS
(BIOS_FB1)
(См. стр. 3, № 16)



Кнопка прошивки BIOS
позволяет прошивать BIOS.

Функция прошивки BIOS от ASRock позволяет обновлять BIOS, не включая систему и не используя процессор.

Для использования функции прошивки BIOS с помощью USB-накопителя выполните следующие действия.

1. Скачайте новейший файл BIOS с веб-сайта ASRock: <http://www.asrock.com>.
 2. Скопируйте файл BIOS на флеш-накопитель USB. Флеш-накопитель USB должен использовать файловую систему FAT32.
 3. Распакуйте файл BIOS из zip-архива.
 4. Переименуйте файл на "creative.com" и сохраните его в корневом каталоге X: Флеш-накопитель USB
 5. Подключите 24-контактный разъем питания к системной плате. Затем включите переключатель переменного тока на источнике питания.
- *Включать систему не требуется.
6. Подключите USB-накопитель к порту USB для прошивки BIOS.
 7. Примерно 3 секунды удерживайте нажатой кнопку прошивки BIOS. Начнет мигать индикатор.
 8. Дождитесь прекращения мигания индикатора, что означает окончание прошивки BIOS.

*Если индикатор светится зеленым, это означает ошибку в процессе прошивки BIOS. Убедитесь, что USB-накопитель подключен к порту USB для прошивки BIOS.

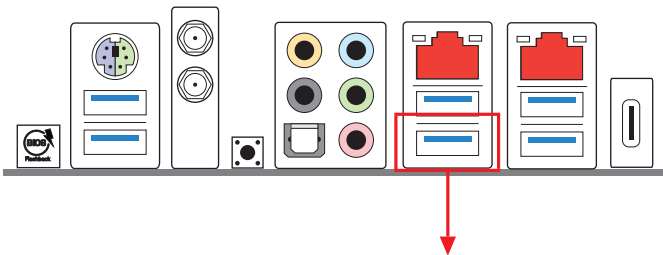

Порт USB для прошивки BIOS

1 Introdução

Obrigado por comprar a placa-mãe ASRock TRX40 Creator, uma placa-mãe confiável produzida sob o controle de qualidade altamente consistente da ASRock. Esta placa principal oferece um excelente desempenho com um design robusto em conformidade com o compromisso da ASRock em fabricar produtos de qualidade e resistentes.



Como as especificações da placa-mãe e do software do BIOS podem ser atualizadas, o conteúdo desta documentação estará sujeito a alterações sem aviso prévio. Caso ocorram modificações a esta documentação, a versão atualizada estará disponível no site da ASRock sem aviso prévio. Se precisar de assistência técnica relacionada a esta placa principal, visite o nosso site para obter informações específicas sobre o modelo que estiver utilizando. Você também poderá encontrar a lista de placas VGA e CPU mais recentes suportadas no site da ASRock. Site da ASRock <http://www.asrock.com>.

1.1 Conteúdo da embalagem

- Placa mãe ASRock TRX40 Creator (ATX Form Factor)
- Guia de Instalação Rápida da ASRock TRX40 Creator
- CD de Suporte do ASRock TRX40 Creator
- 4 x Cabos de dados Serial ATA (SATA) (Opcional)
- 1 x Placa ASRock SLI_HB_Bridge_3S (Opcional)
- 1 x Antenas de 2,4/5 GHz da ASRock WiFi (Opcional)
- 3 x Parafusos para Soquetes M.2 (Opcional)
- 3 x Porcas autônoma sextavada para Soquete M.2 (Opcional)
- 1 x Pannel de E/S

1.2 Especificações

Plataforma

- Formato ATX
- PCB 8 Camadas
- PCB 2oz de Cobre

CPU

- Suporta AMD Socket sTRX4
- Energia Digital Intersil
- Design com 8 fases de alimentação
- Suporta Mecanismo ASRock Hyper BCLK II

Chipset

- AMD TRX40

Memória

- Memória DDR4 Quad Channel Tecnologia
- 8 x Slots DIMM DDR4
- Suporta memória DDR4 4666(OC)/4600(OC)/4533(OC)/4466(OC)/4400(OC)/4333(OC)/4266(OC)/4200(OC)/4133(OC)/4000(OC)/3866(OC)/3800(OC)/3733(OC)/3600(OC)/3466(OC)/3200/2933/2667/2400/2133 ECC e não ECC, sem memória intermediária (U-DIMM)
- Capacidade máxima da memória do sistema: 256GB
- Contato em Ouro 15µ nos slots DIMM

Slot de expansão

- 4 x Slots PCI Express 4.0 x16 (PCIE1/PCIE2/PCIE3/PCIE4:único em x16 (PCIE1); duplo em x16 (PCIE1) / x16 (PCIE3); triplo em x16 (PCIE1) / x16 (PCIE3) / x8 (PCIE4); duplo em x16 (PCIE1) / x8 (PCIE2) / x16 (PCIE3) / x8 (PCIE4))
- * Suporta NVMe SSD nos discos de inicialização
- Suporta AMD 4-Way CrossFireX™, 3-Way CrossFireX™ e CrossFireX™
- Suporta NVIDIA® 4-Way SLI™, 3-Way SLI™ e SLI™
- Suporta placas gráficas das séries NVIDIA® SLI™ com NVIDIA® Quadro
- Suporta placas gráficas das séries NVIDIA® NVLink™ com dupla NVIDIA® GeForce® RTX**
- ** O NVIDIA NVLink Bridge não vem com o pacote. Por favor, compre-a da NVIDIA® se necessário.

- 1 x Soquete M.2 Vertical (Tecla E) com módulo WiFi-802.11ax incluído (na I/O traseira).
- Contato em Ouro 15µ no Slot PCIe VGA (PCIe1 e PCIe3)

Áudio

- Áudio 7.1 CH HD (Realtek ALC4050H+ALC1220)
- Suporte áudio Blu-ray superior
- Suporta Proteção de Sobretenção
- Suporta Purity Sound™ 4
 - Capacitor de Áudio Série Ouro Fino Nichicon
 - Fone de Ouvido NE5532 Premium para - Conector de Áudio do Painel frontal (suporta fones de ouvido de até 600 Ohms)
 - Ligação Pura
 - Tecnologia de drive direto
 - Blindagem de isolamento PCB
 - Sensoriamento de Impedância na porta de saída dianteira
 - Camadas de PCB individuais por canal de áudio R/L
 - Fones de Áudio Gold
 - Conector de Áudio de Ouro 15µ
- Suporta a tecnologia DTS Connect

LAN

1 x 10 Gigabit LAN 100/1000/2500/5000/10000 Mb/s (AQUANTIA® AQC107):

- Oferece Suporte à Proteção de Relâmpago/ESD
- Suporta PXE

1 x 2,5 Gigabit LAN 10/100/1000/2500 Mb/s (Dragon RTL8125AG):

- Suporta o Software Dragon 2,5G LAN
 - Ajuste Inteligente de Controle de Largura de Banda
 - IU Visual Fácil de Usar
 - Estatísticas de Uso de Rede Visual
 - Configuração Padrão Otimizada para Modos de Jogo, Navegador e Transmissão
 - Controle de Prioridade Personalizado do Usuário
- Suporta Wake-On-LAN
- Oferece Suporte à Proteção de Relâmpago/ESD
- Suporta Energy Efficient Ethernet 802.3az
- Suporta PXE

LAN sem fios

- Módulo Intel® 802.11ax WiFi
- Suporta IEEE 802.11a/b/g/n/ax
- Suporta banda dupla (2,4/5 GHz)
- Suporta WiFi6 802.11ax (2,4Gbps)
- 2 antenas para suportar tecnologia de diversidade 2 (Transmissão) x 2 (Recepção)
- Suporta Bluetooth 5.0 + Classe II de alta velocidade
- Suporta MU-MIMO

E/S do painel posterior

- 2 x Portas de Antena
 - 1 x Porta PS/2 para mouse/teclado
 - 1 x Porta de saída SPDIF ótica
 - 2 x Portas USB 3.2 Gen2 Tipo A (10 Gb/s) (Suporta Proteção ESD)
- * Energia Ultra USB é suportada nas portas USB32G2_1_2.
- * Não há suporte para a função de despertar ACPI em portas USB32G2_1_2.
- 1 x Porta USB 3.2 Gen2x2 Tipo C (20 Gb/s) (Suporta Proteção ESD)
 - 4 x Portas USB 3.2 Gen1 (Suporta Proteção ESD)
 - 2 x Porta LAN RJ-45 com LED (LED ACT/LIGAÇÃO e LED DE VELOCIDADE)
 - 1 x botão de limpeza CMOS
 - 1 x Botão BIOS Flashback
 - Fichas de áudio HD: Alto-falante posterior / Central / Entrada de linha / Alto-falante frontal / Microfone(Entradas de Áudio Gold)

Armazenamento

- 8 x Conectores SATA3 6,0 Gb/s, suporta RAID (RAID 0, RAID 1, e RAID 10), NCQ, AHCI e Conexão a Quente
 - 2 Hyper M.2 Sockets (M2_1 e M2_2), suporta módulo tipo M Key 2260/2280 M.2 PCI Express até Gen4x4 (64 Gb/s)*
 - 1 x Soquete Hyper M.2 (M2_3), suporta Chave M tipo 2230/2242/2260/2280/22110 módulo M.2 SATA3 6,0 Gb/s e módulo M.2 PCI Express até Gen4 x4 (64 Gb/s)*
- * Suporta NVMe SSD nos discos de inicialização

Conector

- 1 x Plataforma TPM
- 1 x LED de alimentação e Cabeçote de Autofalante
- 2 x Cabeçotes de LED RGB
- * Suporta no total até 12V/3A, Tira de LED de 36W
- 2 x Cabeçotes LED Endereçáveis
- * Suporte no total de até 5V/3A, Faixa LED de 15W
- 1 x Conector da ventoinha da CPU (4 pinos)
- * O Conector do Ventilador de CPU suporta o ventilador de CPU de alimentação máxima 1A do ventilador (12W).
- 1 x Conector de Ventilador de CPU/Ventilador da Bomba de Água (4 pinos) (Controle de Velocidade de Ventoinha Inteligente)
- * O Ventilador de CPU/Ventilador da Bomba de Água suporta o ventilador de refrigerador a água de 2A máximo (24W) potência do ventilador.
- 3 x Conectores de Ventilador de Chassi/Ventilador da Bomba de Água (4 pinos) (Controle de Velocidade de Ventoinha Inteligente)
- * O Ventilador de Chassi/Ventilador da Bomba de Água suporta o ventilador de refrigerador a água de 2A máximo (24W) potência do ventilador.
- * CPU_FAN2/WP, CHA_FAN1/WP, CHA_FAN2/WP e CHA_FAN3/WP podem detectar automaticamente se ventoinha de 3 pinos ou 4 pinos está em uso.
- 1 x Conector de energia 24-pinos ATX (Conector de energia de alta densidade)
- 2 x Conectores de energia 8-pinos 12V (Conector de energia de alta densidade)
- 1 x Conector de energia 6-pinos 12V (Conector de energia de alta densidade)
- 1 x Conector de áudio de painel frontal (Conector de Áudio de Outro 15µ)*
- 1 x Conector de áudio do painel frontal de ângulo direito*
- *Conecte o dispositivo de áudio a qualquer um dos conectores de áudio.
- 1 x Plataforma USB 2.0 (Suporta 2 portas USB 2.0) (Suporta Proteção ESD)
- 2 x Plataforma USB 3.2 Gen1 (Suporta 4 portas USB 3.2 Gen1) (Suporta Proteção ESD)
- 1 painel frontal do tipo C USB 3.2 Gen2 Header (Suporta Proteção ESD)
- 1 x Dr. Debug com LED
- 1 x botão Liga/Desliga
- 1 x Botão de Reset
- 1 x Switch de CPU Xtreme OC

Funções da BIOS

- AMI UEFI Legal BIOS com suporte GUI
- Suporta “Plug and Play”
- ACPI 5.1 compatível com eventos de despertar
- Suporta jumperfree
- Suporte SMBIOS 2.3
- Multi-ajuste de tensão de CPU, CPU VDDCR_SOC, DRAM, VPPM, PREM VDD_CLDO, PERM VDDCR_SOC, +1,8V, VDDP

Monitor de hardware

- Sensor de Temperatura: CPU, CPU/Bomba de água, Chassis/Ventoinhas da bomba de água
- Tacômetro da ventoinha: CPU, CPU/Bomba de água, Chassis/Ventoinhas da bomba de água
- Ventoinha Silenciosa (Auto ajusta velocidade da ventoinha do chassi pela temperatura da CPU): CPU, CPU/Bomba de água, Chassis/Ventoinhas da bomba de água
- Controle multi-velocidade da ventoinha: CPU, CPU/Bomba de água, Chassis/Ventoinhas da bomba de água
- Monitoramento da tensão: +12V, +5V, +3,3V, CPU Vcore, CPU VDDCR_SOC, DRAM, VPPM, PREM VDDCR_SOC, +1,8V

SO

- Microsoft® Windows® 10 64-bit

Certificações

- FCC, CE
- Preparada para ErP/EuP (é necessária uma fonte de alimentação preparada para ErP/EuP)

* Para obter informações detalhadas sobre o produto, por favor, visite o nosso site: <http://www.asrock.com>



Por favor, observe que existe um certo risco envolvendo overclocking, incluindo o ajuste das definições na BIOS, a aplicação de tecnologia Untied Overclocking ou a utilização de ferramentas de overclocking de terceiros. O overclocking poderá afetar a estabilidade do sistema ou mesmo causar danos nos componentes e dispositivos do seu sistema. Ele deve ser realizado por sua conta e risco. Não nos responsabilizamos por possíveis danos causados pelo overclocking.

1.3 Suportes e conectores onboard



Os conectores e suportes onboard **NÃO** são jumpers. **NÃO** coloque tampas de jumpers sobre estes terminais e conectores. Colocar tampas de jumpers sobre os terminais e conectores irá causar danos permanentes à placa-mãe.

Suporte do painel de sistema
(PAINEL1 de 9 pinos)
(ver p.1, N.º 19)

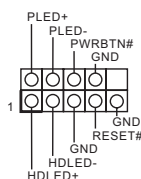

Ligue o botão de alimentação, o botão de reinicialização e o indicador do estado do sistema no chassi deste suporte, de acordo com a descrição abaixo. Observe os pinos positivos e negativos antes de conectar os cabos.



PWRBTN (Botão de alimentação):

Conecte o botão de alimentação no painel frontal do chassi. Você pode configurar a forma para desligar o seu sistema através do botão de alimentação.

RESET (Botão de reinicialização):

Conecte o botão de reinicialização no painel frontal do chassi. Pressione o botão de reinicialização para reiniciar o computador, se ele congela e falha ao realizar um reinício normal.

PLED (LED de alimentação do sistema):

Conecte o indicador do estado da alimentação no painel frontal do chassi. O LED ficará aceso quando o sistema estiver em funcionamento. O LED ficará piscando quando o sistema estiver nos estados de suspensão S1/S3. O LED ficará desligado quando o sistema estiver no estado de suspensão S4 ou desligado (S5).

HDLED (LED de atividade do disco rígido):

Conecte o LED de atividade do disco rígido no painel frontal do chassi. O LED ficará aceso quando o disco rígido estiver lendo ou registrando dados.

O design do painel frontal poderá variar dependendo do chassi. Um módulo de painel frontal consiste principalmente em um botão de alimentação, um botão de reinicialização, um LED de alimentação, um LED de atividade do disco rígido, um alto-falante, etc. Ao conectar seu módulo de painel frontal do chassi a este conector, certifique-se de que os fios e os pinos correspondem de forma correta.

LED de alimentação e
Cabeçote de Autofalante
(SPK_PLED1 de 7 pinos)
(ver p.1, N.º 24)

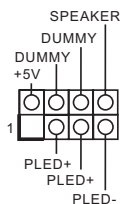

Conecte o LED de alimentação do chassi e o autofalante do chassi a este cabeçote.

Conectores série ATA3

(SATA3_1_2:
ver p.1, N.º 17)
(SATA3_3_4:
ver pág.1 No. 16)
(SATA3_5_6:
ver p.1, N.º 15)
(SATA3_7_8:
ver p.1, N.º 14)

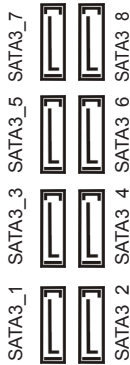

Estes oito conectores SATA3 suportam cabos de dados SATA para dispositivos de armazenamento interno com uma taxa de transferência de dados de até 6,0 Gb/s.

Suporte USB 2.0

(USB_1_2 de 9 pinos)
(ver p.1, N.º 23)

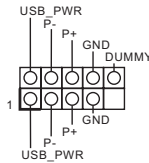

Há um cabeçote nesta placa-mãe. Cada suporte USB 2.0 pode ter duas portas.

Plataformas USB 3.2 Gen1

(USB32G1_5_6 de 19 pinos)
(ver p.1, N.º 22)

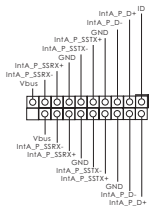

Há dois cabeçotes nesta placa-mãe. Cada suporte USB 3.2 Gen1 pode suportar duas portas.

(USB32G1_7_8 de 19 pinos)

(ver p.1, N.º 13)

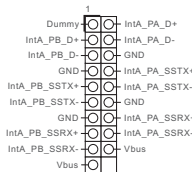

Português

Panel Frontal Cabeçote
USB 3.2 Gen2 Tipo C
(F_USB32G2_TC_1 de
20 pinos)
(ver p.1, N.º 11)

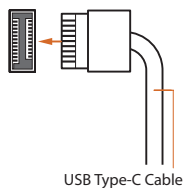

Há um Panel Frontal Cabeçote USB 3.2 Gen2 Tipo C nesta placa mãe. Este cabeçote é utilizado para conectar um módulo USB 3.2 Gen2 a portas adicionais USB 3.2 Gen2.

Suporte de áudio do painel
frontal
(HD_AUDIO1 de 9 pinos)
(ver p.1, N.º 31)
(HD_AUDIO_RA1 de
9 pinos)
(ver p.1, N.º 30)

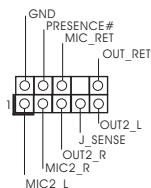

Este suporte destina-se à conexão dos dispositivos de áudio no painel de áudio frontal.



1. O Áudio de alta definição suporta Sensor de Adaptador, mas o fio do painel no chassi deverá suportar HDA para funcionar corretamente. Por favor, siga as instruções no nosso manual e no manual do chassi para instalar o seu sistema.
2. Se utilizar um painel de áudio AC'97, instale-o no terminal de áudio do painel frontal de acordo com os passos abaixo:
 - A. Ligue Mic_IN (MIC) a MIC2_L.
 - B. Conecte o Audio_R (RIN) a OUT2_R e Audio_L (LIN) a OUT2_L.
 - C. Conecte a ligação Terra (GND) à Terra (GND).
 - D. MIC_RET e OUT_RET destinam-se apenas ao painel de áudio HD. Você não precisa ligá-los ao painel de áudio AC'97.
 - E. Para ativar o microfone frontal, vá à guia "Microfone Frontal" no painel de controle Realtek e ajuste o "Volume de gravação".

Conectores de chassi e
ventoinha de bomba de
água
(CHA_FAN1/WP de
4 pinos)
(ver p.1, N.º 33)
(CHA_FAN2/WP de
4 pinos)
(ver p.1, N.º 25)
(4-pin CHA_FAN3/WP)
(ver p.1, N.º 26)

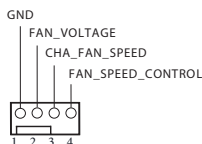

Esta placa mãe fornece três conectores do chassi de refrigeração a água de 4 pinos. Se você pretende conectar um ventilador de refrigeração a água de chassis de 3 pinos, por favor, conecte-o ao Pino 1-3.

Conector da Ventoinha da CPU
(CPU_FAN1 de 4 pinos)
(ver p.1, N.º 7)

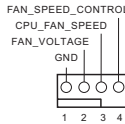

Esta placa mãe inclui um conector de ventilador da CPU (Ventilador silencioso) de 4 pinos. Se você pretende conectar um ventilador da CPU de 3 pinos, por favor, conecte-o ao Pino 1-3.

Conector de ventoinha de bomba de água CPU
(CPU_FAN2/WP de 4 pinos)
(ver p.1, N.º 32)

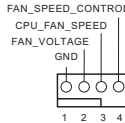

Esta placa mãe inclui um conector de ventilador da CPU de refrigeração a água de 4 pinos. Se você pretende conectar um ventilador de refrigeração a água da CPU de 3 pinos, por favor, conecte-o ao Pino 1-3.

Conector de alimentação ATX
(ATXPWR1 de 24 pinos)
(ver p.1, N.º 10)

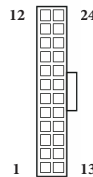

Esta placa-mãe inclui um conector de alimentação ATX de 24 pinos. Para utilizar uma fonte de alimentação ATX de 20 pinos, introduza-a no Pino 1 e Pino 13.

Conector de alimentação de 12V ATX
(ATX12V1 de 8 pinos)
(ver p.1, N.º 8)
(ATX12V2 de 8 pinos)
(ver p.1, N.º 2)

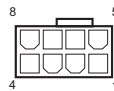

Esta placa-mãe inclui dois conectores de alimentação de 12V ATX de 8 pinos. Para utilizar uma fonte de alimentação ATX de 4 pinos, introduza-a no Pino 1 e Pino 5.

***Aviso: Certifique-se que o cabo de força conectado é para o CPU e não para a placa gráfica. Não ligue o cabo de força PCIe a este conector.**

Conector de alimentação de 12V gráfico (GFX_12V1 de 6 pinos) (ver p.1, N.º 18)



Esta placa-mãe inclui um conector de alimentação de 12V gráfico de 6 pinos.

*Instale o cabo de alimentação da PSU a este conector quando 4 placas gráficas forem instaladas.

Suporte TPM (TPMS1 de 17 pinos) (ver p.1, N.º 29)

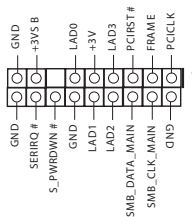

Este conector suporta um sistema com Módulo de Plataforma Confiável (TPM), que pode armazenar com segurança chaves, certificados digitais, senhas e dados. Um sistema TPM também ajuda a melhorar a segurança de rede, a proteger identidades digitais e a garantir a integridade da plataforma.

Cabeçotes de LED RGB (RGB_HEADER1 de 4 pinos) (ver p.1, N.º 27)



Estes dois cabeçotes RGB são usados para conectar o cabo de extensão de LED RGB que permite aos usuários escolher entre vários efeitos de iluminação LED.

Atenção: Nunca instale o cabo RGB LED na orientação errada; caso contrário, o cabo pode ser danificado.

* Consulte a página 43 para obter mais informações sobre esta plataforma.

(RGB_HEADER2 de 4 pinos) (ver p.1, N.º 12)



Cabeçotes LED
Endereçáveis
(ADDR_LED1 3 pinos)
(ver p.1, N.º 28)
(ADDR_LED2 3 pinos)
(ver p.1, N.º 9)

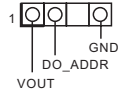

Esses dois cabeçotes LED Endereçáveis são usados para conectar o cabo de extensão de LED Endereçável que permite que os usuários escolham entre vários efeitos de iluminação de LED.

Atenção: Nunca instale o cabo de LED Ajustável na orientação errada, caso contrário o cabo pode ser danificado.

* Consulte a página 44 para obter mais informações sobre esta plataforma.

1.4 Interruptores inteligentes

A placa-mãe tem finco chaves inteligentes: Botão Liga/Desliga, Botão reset, Botão Clear CMOS, Chave CPU Xtreme OCe Botão de Flashback da BIOS.

Botão de alimentação
(PWRBTN1)
(ver p.1, N.º 20)



O Botão de alimentação permite aos usuários ligar/desligar o sistema rapidamente.

Botão Reset (Reiniciar)
(RSTBTN1)
(ver p.1, N.º 21)



O Botão Reset permite aos usuários reinicializar o sistema rapidamente.

Botão Limpar CMOS
(CLRBTN1)
(ver p.3, N.º 13)



O Botão Limpar CMOS permite aos usuários apagar os valores CMOS rapidamente.



Esta função pode ser utilizada apenas quando o computador e a fonte de alimentação estiverem desligados.

Switch de CPU Xtreme
OC
(MOS_PROCHOT1)
(ver p.1, N.º 1)



PROCHOT = Ligado (padrão)
(Desativar modo CPU Xtreme OC)

PROCHOT = Desligado (Ativar modo CPU Xtreme OC)

Aviso: Overclock pode danificar sua CPU e placa mãe. Ele deve ser realizado por sua conta e risco.

Botão Flashback da BIOS
(BIOS_FB1)
(ver p.3, N.º 16)



Botão Flashback da BIOS
permite que os usuários limpem
a de BIOS.

O recurso ASRock BIOS Flashback permite que você atualize o BIOS sem ligar o sistema, mesmo sem a CPU.

Para usar a função USB BIOS Flashback, siga as etapas abaixo.

1. Faça o download do arquivo BIOS mais recente no site da web ASRock:
<http://www.asrock.com>.
2. Copie o arquivo BIOS para sua unidade flash USB. Certifique-se se o sistema de arquivos da sua unidade flash USB seja FAT32.
3. Extraia o arquivo BIOS do arquivo zipado.
4. Renomeie o arquivo para "creative.rom" e salve-o no diretório raiz de X: Unidade flash USB.
5. Conecte o conector de energia de 24 pinos na placa mãe. Em seguida, ligue o interruptor CA da fonte de alimentação.
- *Não há necessidade de ligar o sistema.
6. Depois, ligue o USB drive na porta USB BIOS Flashback.
7. Pressione o botão BIOS Flashback por aproximadamente três segundos. Depois, o LED começa a piscar.
8. Espere até que o LED pare de piscar, indicando que a intermitência do BIOS foi completada.

*Se a luz do LED se torna verde sólido, isto significa que o BIOS Flashback não está operando adequadamente. Certifique-se de conectar a unidade USB à porta USB BIOS Flashback.

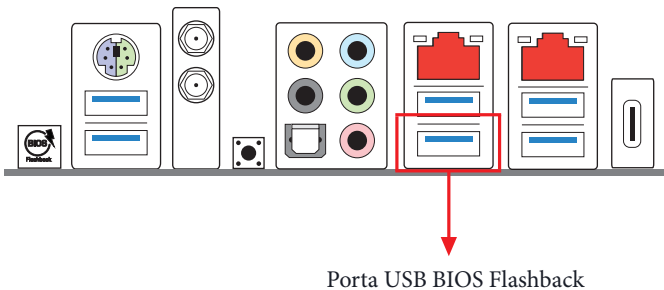

1 Wprowadzenie

Dziękujemy za zakupienie płyty głównej ASRock TRX40 Creator, niezawodnej płyty głównej produkowanej z konsekwentnie wykonywaną przez firmę ASRock, rygorystyczną kontrolą jakości. Płyta ta zapewnia doskonałą jakość działania i solidną konstrukcję, spełniającą zobowiązanie firmy ASRock do dostarczania produktów o wysokiej jakości i wytrzymałości.



Ponieważ specyfikacje płyty głównej i oprogramowanie BIOS mogą zostać zaktualizowane, zawartość tej dokumentacji może zostać zmieniona bez powiadomienia. W przypadku jakichkolwiek modyfikacji tej dokumentacji, zaktualizowana wersja będzie dostępna na stronie internetowej ASRock, bez dalszego powiadomienia. Jeśli wymagana jest pomoc techniczna w odniesieniu do tej płyty głównej, należy odwiedzić stronę internetową w celu uzyskania specyficznych informacji o używanym modelu. Na stronie internetowej ASRock, można także pobrać listę najnowszych kart VGA i obsługiwanych CPU. Strona internetowa ASRock <http://www.asrock.com>.

1.1 Zawartość opakowania

- Płyta główna ASRock TRX40 Creator (Współczynnik kształtu ATX)
- Skrócona instrukcja instalacji ASRock TRX40 Creator
- Pomocnicza płyta CD ASRock TRX40 Creator
- 4 x kable danych Serial ATA (SATA) (Opcjonalne)
- 1 x karta ASRock SLI_HB_Bridge_3S (Opcjonalna)
- 1 x antena ASRock WiFi 2,4/5 GHz (opcjonalna)
- 3 x śruby do gniazda M.2 (Opcjonalne)
- 3 x gniazda wsporcze do gniazda M.2 (Opcjonalne)
- 1 x osłona panelu Wejścia/Wyjścia

1.2 Specyfikacje

Platforma	<ul style="list-style-type: none"> • Współczynnik kształtu ATX • 8 warstwy PCB • PCB z 2 uncjami miedzi
CPU	<ul style="list-style-type: none"> • Obsługa AMD Socket sTRX4 • Intersil Digital PWM • Sekcja zasilania 8 Power Phase Design • Obsługa ASRock Hyper BCLK Engine II
Chipset	<ul style="list-style-type: none"> • AMD TRX40
Pamięć	<ul style="list-style-type: none"> • Technologia pamięci Quad Channel DDR4 • 8 x gniazda DDR4 DIMM • Obsługa niebuforowanej pamięci DDR4 4666(OC)+/4600(OC)/4533(OC)/4466(OC)/4400(OC)/4333(OC)/4266(OC)/4200(OC)/4133(OC)/4000(OC)/3866(OC)/3800(OC)/3733(OC)/3600(OC)/3466(OC)/3200/2933/2667/2400/2133 ECC i nie-ECC, pamięć niebuforowana (U-DIMM) • Maks. wielkość pamięci systemowej: 256GB • 15µ pozłacane styki w gniazdach DIMM
Gniazdo rozszerzenia	<ul style="list-style-type: none"> • 4 x gniazda PCI Express 4.0 x 16 (PCIE1/PCIE2/PCIE3/PCIE4: pojedyncze dla x16 (PCIE1); podwójne dla x16 (PCIE1) / x16 (PCIE3); potrójne dla x16 (PCIE1) / x16 (PCIE3) / x8 (PCIE4); podwójne w x16 (PCIE1) / x8 (PCIE2) / x16 (PCIE3) / x8 (PCIE4)) * Obsługa SSD NVMe, jako dysków rozruchowych • Obsługa AMD 4-Way CrossFireX™, 3-Way CrossFireX™ i CrossFireX™ • Obsługa AMD 4-Way SLI™, 3-Way CrossFireX™ i CrossFireX™ • Obsługuje NVIDIA® SLI™ z kartami graficznymi serii NVIDIA® Quadro • Obsługuje NVIDIA® NVLink™ z podwójnymi kartami graficznymi serii NVIDIA® GeForce® RTX** <p>** Mostek NVIDIA NVLink nie jest dostarczany w opakowaniu. Należy go zakupić w firmie NVIDIA® jeżeli konieczne.</p>

- 1 x pionowe gniazdo M.2 (Key E) z wbudowanym modulem WiFi-802.11ax (z tyłu Wejścia/Wyjścia)
- 15µ połączony styk w gnieździe VGA PCIe (PCIE1 i PCIE3)

Audio

- Dźwięk HD 7.1 CH (Realtek ALC4050H+ALC1220)
- Obsługa audio Blu-ray Premium
- Obsługa zabezpieczenia przed przepięciami
- Obsługa Purity Sound™ 4
 - Nichicon Fine Gold Series Audio Caps
 - NE5532 wzmacniacz słuchawkowy klasy Premium dla złącza audio na panelu przednim (Obsługa słuchawek do 600 Om)
 - Pure Power-In
 - Technologia Direct Drive
 - Ekranowanie izolacji PCB
 - Wykrywanie impedancji na przednim porcie wyjścia
 - Indywidualne warstwy PCB dla kanału audio R/L
 - Połączane gniazda audio
 - 15µ połączane złącze audio
- Obsługa połączenia DTS

LAN

1 x 10 Gigabit LAN 100/1000/2500/5000/10000 Mb/s (AQUANTIA® AQC107):

- Obsługa zabezpieczenia przed wyładowaniami atmosferycznymi/ESD
- Obsługa PXE

1 x 2,5 Gigabit LAN 10/100/1000/2500 Mb/s (Dragon RTL8125AG):

- Obsługa oprogramowania Dragon 2,5G LAN
 - Inteligentne automatycznie regulowane sterowanie przepustowością
 - Graficzny, przyjazny dla użytkownika interfejs
 - Graficzna statystyka wykorzystania sieci
 - Optymalizowane ustawienia domyślne dla gier, przeglądarki i trybów transmisji strumieniowej
 - Ustawiane przez użytkownika sterowanie priorytetami
- Obsługa Wake-On-LAN
- Obsługa zabezpieczenia przed wyładowaniami atmosferycznymi/ESD
- Obsługa Energy Efficient Ethernet 802.3az
- Obsługa PXE

Bezprzewodowa sieć LAN

- Moduł WiFi Intel® 802.11ax
- Obsługa IEEE 802.11a/b/g/n/ax
- Obsługa dwóch pasm (2,4/5 GHz)
- Obsługa WiFi6 802.11ax (2,4Gbps)
- 2 anteny do obsługi technologii dywersyfikacji 2 (nadawanie) x 2 (odbieranie)
- Obsługa Bluetooth 5.0 + Wysokiej szybkości klasa II
- Obsługa MU-MIMO

Tylny panel Wejścia/ Wyjścia

- 2 x porty anteny
- 1 x port myszy/klawiatury PS/2
- 1 x port optycznego wyjścia SPDIF
- 2 x port USB 3.2 Gen2 typu A (10 Gb/s) (Obsługa zabezpieczenia ESD)
- * Zasilanie Ultra USB jest obsługiwane w portach USB32G2_1_2.
- * Funkcja wybudzania ACPI nie jest obsługiwana w portach USB32G2_1_2.
- 1 x port USB 3.2 Gen2x2 typu C (20 Gb/s) (Obsługa zabezpieczenia ESD)
- 4 x porty USB 3.2 Gen1 (Obsługa zabezpieczenia ESD)
- 2 x porty LAN RJ-45 z LED (LED ACT/LINK i LED SPEED)
- 1 x przycisk usuwania pamięci CMOS
- 1 x przycisk flashowania BIOS
- Gniazda audio HD: Głośnik tylny / Centralny / Wejście liniowe / Głośnik przedni / Mikrofon (Pozłacane gniazda audio)

Przechowywanie

- 8 x złącza SATA3 6,0 Gb/s, obsługa RAID (RAID 0, RAID 1 i RAID 10), NCQ, AHCI i Hot Plug
- 2 x Hyper M.2 Socket (M2_1 i M2_2), obsługa modułu PCI Express M Key typ 2260/2280 M.2 do Gen4x4 (64 Gb/s)*
- 1 x gniazdo Hyper M.2 (M2_3), obsługa Key M typu 2230/2242/2260/2280/22110 modułu M.2 SATA3 6,0 Gb/s i modułu M.2 PCI Express do Gen4 x4 (64 Gb/s)*
- * Obsługa SSD NVMe, jako dysków rozruchowych

Złącze

- 1 x złącze główkowe TPM
- 1 x dioda LED zasilania i złącze główkowe głośnika
- 2 x złącza główkowe LED RGB
- * Obsługa łącznie do 12V/3A, pasek LED 36W
- 2 x adresowalne złącza główkowe LED
- * Obsługa łącznie do 5V/3A, pasek LED 15W
- 1 x złącze wentylatora CPU (4-pinowe)
- * Złącze wentylatora CPU obsługuje wentylator CPU maksymalnym prądem zasilania wentylatora 1A (12W).
- 1 x złącze wentylatora CPU/pompy wodnej (4-pinowe) (Inteligentne sterowanie prędkością obrotową wentylatora)
- * Złącze wentylatora CPU/pompy wodnej obsługuje wentylator układu chłodzenia maksymalnym prądem zasilania wentylatora 2A (24W).
- 3 x złącza wentylatora obudowy/pompy wodnej (4-pinowe) (Inteligentne sterowanie prędkością obrotową wentylatora)
- * Złącze wentylatora obudowy/pompy wodnej obsługuje wentylator układu chłodzenia maksymalnym prądem zasilania wentylatora 2A (24W).
- * CPU_FAN2/WP, CHA_FAN1/WP, CHA_FAN2/WP i CHA_FAN3/WP może automatycznie wykrywać, jeśli używany jest wentylator 3-pinowy lub 4-pinowy.
- 1 x 24 pinowe złącze zasilania ATX (Złącze zasilania Hi-Density)
- 2 x 8 pinowe 12V złącza zasilania (Złącze zasilania Hi-Density)
- 1 x 6 pinowe 12V złącze zasilania (Złącze zasilania Hi-Density)
- 1 x złącze audio na panelu przednim (15µ pozłacane złącze audio)*
- 1 x złącze audio z kątem prostym na panelu przednim*
- * Łączy urządzenie audio z dowolnym ze złączy audio.
- 1 x złącza główkowe USB 2.0 (obsługuje 2 porty USB 2.0) (Obsługa zabezpieczenia ESD)
- 2 x porty główkowe USB 3.2 Gen1 (Obsługa 4 portów USB 3.2 Gen1) (Obsługa zabezpieczenia ESD)
- 1 x złącze główkowe USB 3.2 Gen2 typu C (Obsługa zabezpieczenia ESD)
- 1 x Dr. Debug z diodą LED
- 1 x Przycisk zasilania
- 1 x Przycisk resetowania
- 1 x CPU Xtreme przełącznik OC

Funkcja BIOS

- Obsługa starszych wersji BIOS AMI UEFI z GUI
- Obsługa “Plug and Play”
- Zgodność zdarzeń wybudzania z ACPI 5.1
- Obsługa bezzworkowa
- Obsługa SMBIOS 2.3
- Wiele regulacji napięcia CPU, CPU VDDCR_SOC, DRAM, VPPM, PREM VDD_CLDO, PERM VDDCR_SOC, +1,8V, VDDP

Monitor sprzętu

- Wykrywanie temperatury: CPU, CPU/pompa wodna, wentylatory obudowy/pompy wodnej
- Obrotomierz wentylatora: CPU, CPU/pompa wodna, wentylatory obudowy/pompy wodnej
- Cichy wentylator (Automatyczna regulacja prędkości obrotowej wentylatora obudowy przez temperaturę CPU): CPU, CPU/pompa wodna, wentylatory obudowy/pompy wodnej
- Kontrola wielu prędkości obrotowych wentylatora: CPU, CPU/pompa wodna, wentylatory obudowy/pompy wodnej
- Monitorowanie napięcia: +12V, +5V, +3,3V, CPU Vcore, CPU VDDCR_SOC, DRAM, VPPM, PREM VDDCR_SOC, +1,8V

System operacyjny

- Microsoft® Windows® 10 64-bitowy

Certyfikaty

- FCC, CE
- Gotowość do obsługi ErP/EuP (Wymagane zasilanie z gotowością obsługi ErP/EuP)

* Dla uzyskania szczegółowej informacji o produkcie, należy odwiedzić naszą stronę internetową:
<http://www.asrock.com>



Należy pamiętać, że przetaktowywanie jest związane z pewnym ryzykiem, włącznie z regulacją ustawień w BIOS, zastosowaniem Untied Overclocking Technology lub używaniem narzędzi przetaktowywania innych firm. Przetaktowywanie może wpływać na stabilność systemu lub nawet powodować uszkodzenie komponentów i urządzeń systemu. Powinno to zostać zrobione na własne ryzyko i koszt. Nie odpowiadamy za możliwe uszkodzenia spowodowane przetaktowywaniem.

1.3 Wbudowane złącza główkowe i inne złącza



Wbudowane złącza główkowe i inne złącza są bezzworkowe. NIE należy umieszczać zworek nad tymi złączami główkowymi i złączami. Umieszczenie zworek nad złączami główkowymi i złączami spowoduje trwałe uszkodzenie płyty głównej.

Złącze główkowe na panelu systemu (9-pinowe PANEL1) (sprawdź s.1, Nr 19)

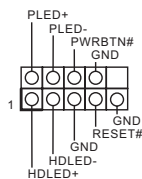

Do tego złącza główkowego można podłączać przycisk zasilania, przycisk reset i wskaźnik stanu systemu na obudowie, zgodnie z przydziałem pinów poniżej. Przed podłączeniem kabli należy zapisać pozycję pinów plus i minus.



PWRBTN (Przycisk zasilania):

Podłączenie do przycisków zasilania na panelu przednim obudowy. Użytkownik może skonfigurować sposób wyłączenia systemu z użyciem przycisku zasilania.

RESET (Przycisk resetowania):

Podłączenie do przycisku resetowania na panelu przednim obudowy. Naciśnij przycisk resetowania, aby ponownie uruchomić komputer, przy jego zawieszeniu i braku możliwości wykonania normalnego ponownego uruchomienia.

PLED (Dioda LED zasilania systemu):

Podłączenie do wskaźnika stanu zasilania na panelu przednim obudowy. Ta dioda LED jest włączona podczas działania systemu. Ta dioda LED miga, gdy system znajduje się w stanie uśpienia S1/S3. Ta dioda LED jest wyłączona, gdy system znajduje się w stanie uśpienia S4 lub wyłączenia zasilania (S5).

HDLED (Dioda LED aktywności dysku twardego):

Podłączenie do diody LED aktywności dysku twardego na panelu przednim obudowy. Dioda LED jest włączona, podczas odczytu lub zapisu danych przez dysk twardey.

Konstrukcja panelu przedniego zależy od obudowy. Moduł panelu przedniego głównie składa się z przycisku zasilania, przycisku resetowania, diody LED zasilania, diody LED aktywności dysku twardego, głośnika, itd. Po podłączeniu do tego złącza główkowego modułu panelu przedniego obudowy, należy się upewnić, że jest prawidłowo dopasowany przydział przewodów i pinów.

Dioda LED zasilania i złącze główkowe głośnika (7-pinowe SPK_PLED1) (sprawdź s.1, Nr 24)

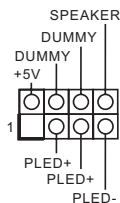

Podłącz to tego złącza główkowego diodę LED zasilania obudowy i głośnik obudowy.

Złącze główkowe Gen2
USB 3.2 typu C panelu
przedniego
(20-pinowe F_USB32G2_
TC_1)
(sprawdź s.1, Nr 11)

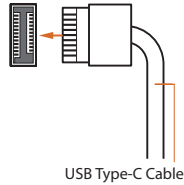

Na tej płycie głównej dostępne jest jedno złącze główkowe Gen2 USB 3.2 typu C panelu przedniego. To złącze główkowe jest używane do podłączenia modułu USB 3.2 Gen2 dla dodatkowych portów USB 3.2 Gen2.

Złącza główkowe audio
panelu przedniego
(9-pinowe HD_AUDIO1)
(sprawdź s.1, Nr 31)
(9-pinowe HD_AUDIO_
RA1)
(sprawdź s.1, Nr 30)

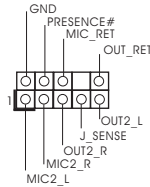

To złącze główkowe służy do podłączania urządzeń audio do przedniego panelu audio.



- High Definition Audio obsługuje wykrywanie gniazda, ale aby działać prawidłowo przewód panelu na obudowie musi obsługiwać HDA. W celu instalacji systemu należy wykonać instrukcje z naszego podręcznika i podręcznika obudowy.
- Jeśli używany jest panel audio AC'97, należy go zainstalować w złączu główkowym audio panelu przedniego, poprzez wykonanie wymienionych poniżej czynności:
 - Podłącz Mic_IN (MIC) do MIC2_L.
 - Podłącz Audio_R (RIN) do OUT2_R i Audio_L (LIN) do OUT2_L.
 - Podłącz uziemienie (GND) do uziemienia (GND).
 - MIC_RET i OUT_RET służą wyłącznie dla panelu audio HD. Nie należy ich podłączać dla panelu audio AC'97.
 - Aby uaktywnić mikrofon przedni, przejdź do zakładki "FrontMic" w panelu Realtek Control i wyreguluj "Głośność nagrywania".

Złącza wentylatora pompy
wodnej obudowy
(4-pinowe CHA_FAN1/
WP)
(sprawdź s.1, Nr 33)
(4-pinowe CHA_FAN2/
WP)
(sprawdź s.1, Nr 25)
(4-pinowe CHA_FAN3/
WP)
(sprawdź s.1, Nr 26)

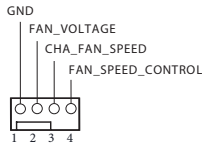

Ta płyta główna udostępnia trzy 4-pinowe złącza obudowy wentylatora chłodzenia wodnego. Jeśli planowane jest podłączenie 3-pinowego wentylatora chłodzenia wodnego obudowy, należy je podłączyć do pinów 1-3.

Złącze wentylatora CPU
(4-pinowe CPU_FAN1)
(sprawdź s.1, Nr 7)

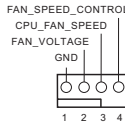

Ta płyta główna udostępnia 4-pinowe złącze wentylatora CPU (Cichy wentylator). Jeśli planowane jest podłączenie 3-pinowego wentylatora CPU, należy je podłączyć do pinów 1-3.

Złącze wentylatora pompy wodnej CPU
(4-pinowe CPU_FAN2/
WP)
(sprawdź s.1, Nr 32)

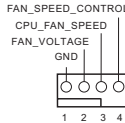

Ta płyta główna udostępnia 4-pinowe złącze obudowy wentylatora chłodzenia wodnego CPU. Jeśli planowane jest podłączenie 3-pinowego wentylatora chłodzenia wodnego CPU, należy je podłączyć do pinów 1-3.

Złącze zasilania ATX
(24-pinowe ATXPWR1)
(sprawdź s.1, Nr 32)

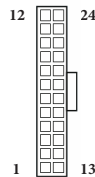

Ta płyta główna udostępnia 24-pinowe złącze zasilania ATX. W celu użycia 20-pinowego zasilacza ATX, należy podłączyć je wzdłuż pinu 1 i pinu 13.

Złącza zasilania ATX 12V
(8-pinowe ATX12V1)
(sprawdź s.1, Nr 8)
(8-pinowe ATX12V2)
(sprawdź s.1, Nr 2)

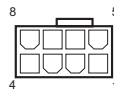

Ta płyta główna udostępnia dwa 8-pinowe złącza zasilania ATX 12V. W celu użycia 4-pinowego zasilacza ATX, należy podłączyć je wzdłuż pinu 1 i pinu 5.
***Ostrzeżenie: Upewnij się, że podłączony kabel zasilający jest przeznaczony do CPU, a nie do karty graficznej. Nie podłączaj do tego złącza kabla zasilającego PCIe.**

Grafika Złącze zasilania
ATX 12V
(6-pinowe GFX_12V1)
(sprawdź s.1, Nr 18)



Ta płyta główna udostępnia 6-pinowe grafika złącze zasilania ATX 12 V.

* Podłącz do tego złącza kabel zasilający zasilacza, gdy zainstalowane są 4karty graficzne.

Złącze główkowe TPM
(17-pinowe TPMS1)
(sprawdź s.1, Nr 29)

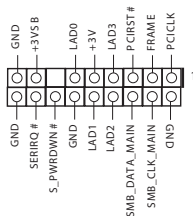

To złącze obsługuje system Trusted Platform Module (TPM), który może bezpiecznie przechowywać klucze, certyfikaty cyfrowe, hasła i dane. System TPM pomaga także w zwiększeniu zabezpieczenia sieci, ochronie cyfrowych danych osobowych i zapewnieniu integralności platformy.

Złącza główkowe LED
RGB
(4-pinowe RGB_
HEADER1)
(sprawdź s.1, Nr 27)



Te złącza główkowe RGB są używane do podłączenia przedłużacza LED RGB, który umożliwi użytkownikom wybór spośród różnych efektów światła LED.

Ostrzeżenie: Nigdy nie należy instalować kabla LED RGB w nieprawidłowym kierunku; w przeciwnym razie kabel może zostać uszkodzony.

* Dalsze instrukcje dotyczące tego złącza główkowego należy sprawdzić na stronie 43.

(4-pinowe RGB_
HEADER2)
(sprawdź s.1, Nr 12)



Adresowalne złącza
główkowe LED
(3-pinowe ADDR_LED1)
(sprawdź s.1, Nr 28)
(3-pinowe ADDR_LED2)
(sprawdź s.1, Nr 9)

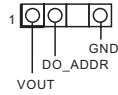

Te dwa adresowalne złącza główkowe LED są używane do podłączenia adresowalnego przedłużacza LED, co umożliwia użytkownikom wybór spośród różnych efektów światła LED.

Ostrzeżenie: Nigdy nie należy instalować adresowalnego kabla LED w nieprawidłowym kierunku; w przeciwnym razie kabel może zostać uszkodzony.

* Dalsze instrukcje dotyczące tego złącza główkowego należy sprawdzić na stronie 44.

1.4 Inteligentne przełączniki

Płyta główna ma pięć inteligentnych przełączników: Przycisk zasilania, Przycisk resetowania, Przycisk Clear CMOS, CPU Xtreme przełącznik OC i Przycisk flashowania BIOS.

Przycisk zasilania
(PWRBTN1)
(sprawdź s.1, Nr 20)



Przycisk zasilania umożliwia użytkownikom szybkie włączanie/wyłączanie systemu.

Przycisk resetowania
(RSTBTN1)
(sprawdź s.1, Nr 21)



Przycisk resetowania umożliwia użytkownikom szybkie resetowanie systemu.

Przyciski usuwania
pamięci CMOS
(CLRCBTN1)
(sprawdź p.3, Nr 13)



Przyciski usuwania pamięci CMOS umożliwiają użytkownikom szybkie usunięcie wartości CMOS.



Ta funkcja działa tylko po wyłączeniu zasilania komputera i odłączeniu zasilania.

CPU Xtreme przełącznik
OC
(MOS_PROCHOT1)
(sprawdź s.1, Nr 1)



PROCHOT = WŁ. (domyślne)
(Wyłączenie trybu CPU Extreme OC)

PROCHOT = WYŁ. (Włączenie trybu CPU Extreme OC)

Ostrzeżenie: Przetaktowanie może spowodować uszkodzenie procesora i płyty głównej. Powinno to zostać zrobione na własne ryzyko i koszt.

Przycisk flashowania BIOS
(BIOS_FB1)
(sprawdź p.3, Nr 16)



Przycisk flashowania BIOS
umożliwia użytkownikom
flashowanie BIOS.

Funkcja flashowania BIOS ASRock umożliwia użytkownikom aktualizację BIOS bez włączania zasilania systemu, nawet bez procesora.

Aby używać funkcję flashowania BIOS przez USB, należy wykonać podane poniżej czynności.

1. Pobierz najnowszy plik BIOS ze strony internetowej ASRock: <http://www.asrock.com>.
2. Skopiuj plik BIOS do napędu flash USB. Upewnij się, że system plików napędu flash USB to FAT32.
3. Rozpakuj plik BIOS z pliku zip.
4. Zmień nazwę pliku na "creative.rom" i zapisz go w głównym katalogu X: Napęd flash USB.
5. Podłącz 24-pinowe złącze zasilania do płyty głównej. Następnie włącz przełącznik zasilacza prądu zmiennego.
- *Nie jest konieczne włączanie zasilania systemu.
6. Następnie podłącz napęd USB do portu USB flashowania BIOS.
7. Naciśnij przełącznik flashowania BIOS na około trzy sekundy. Następnie zacznie migać dioda LED.
8. Zaczekaj na zatrzymanie migania diody LED, co wskazuje zakończenie flashowania BIOS.

*Jeśli dioda LED zacznie świecić stałym, zielonym światłem, oznacza to, że flashowanie BIOS nie działa prawidłowo. Należy pamiętać, aby podłączyć napęd USB do portu USB flashowania BIOS.

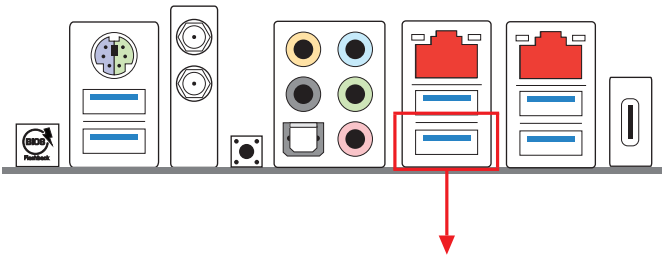

Port USB flashowania BIOS

1 개요

ASRock TRX40 Creator 마더보드를 구입해 주셔서 감사합니다. 이 마더보드는 ASRock의 일관되고 엄격한 품질관리 하에 생산되어 신뢰성이 우수합니다. 품질과 내구성에 대한 ASRock의 기준에 부합하는 우수한 성능과 견고한 설계를 제공합니다.



마더보드 규격과 BIOS 소프트웨어를 업데이트할 수도 있기 때문에, 이 문서의 내용은 예고 없이 변경될 수 있습니다. 이 설명서가 변경될 경우, 업데이트된 버전은 ASRock의 웹사이트에서 추가 통지 없이 제공됩니다. 이 마더보드와 관련하여 기술적 지원이 필요한 경우, 당사의 웹사이트를 방문하여 사용 중인 모델에 대한 구체적 정보를 구하십시오. ASRock의 웹사이트에서는 최신 VGA 카드와 CPU 지원 목록도 찾을 수 있습니다. ASRock 웹사이트 <http://www.asrock.com>.

1.1 포장 내용물

- ASRock TRX40 Creator 마더보드 (ATX 폼 팩터)
- ASRock TRX40 Creator 간편 설치 안내서
- ASRock TRX40 Creator 지원 CD
- 시리얼 ATA (SATA) 데이터 케이블 4 개 (선택 품목)
- ASRock SLI_HB_Bridge_3S 카드 1 개 (선택 품목)
- ASRock WiFi 2.4/5 GHz 안테나 1 개 (선택 품목)
- M.2 소켓용 나사 3 개 (선택 품목)
- M.2 소켓용 스탠드오프 3 개 (선택 품목)
- I/O 패널 실드 1 개

1.2 규격

플랫폼	<ul style="list-style-type: none"> • ATX 폼 팩터 • 8 레이어 PCB • 2 온스 구리 PCB
CPU	<ul style="list-style-type: none"> • AMD 소켓 sTRX4 지원 • Intersil 디지털 PWM • 8 개 전원 위상 구조 • ASRock Hyper BCLK Engine II 지원
칩세트	<ul style="list-style-type: none"> • AMD TRX40
메모리	<ul style="list-style-type: none"> • 쿼드 채널 DDR4 메모리 기술 • DDR4 DIMM 슬롯 8 개 • DDR4 4666(OC)+/4600(OC)/4533(OC)/4466(OC)/4400(OC)/4333(OC)/4266(OC)/4200(OC)/4133(OC)/4000(OC)/3866(OC)/3800(OC)/3733(OC)/3600(OC)/3466(OC)/3200/2933/2667/2400/2133 ECC 및 비-ECC, 비버퍼링 메모리 지원 (U-DIMM) • 시스템 메모리 최대 용량 : 256GB • DIMM 슬롯에 15 μ Gold Contact 장착
확장 슬롯	<ul style="list-style-type: none"> • PCI Express 4 x16 슬롯 4.0 개 (PCIe1/PCIe2/PCIe3/PCIe4: 단일 @ x16 (PCIe1), 이중 @ x16 (PCIe1) / x16 (PCIe3), 삼중 @ x16 (PCIe1) / x16 (PCIe3) / x8 (PCIe4), 사중 @ x16 (PCIe1) / x8 (PCIe2) / x16 (PCIe3) / x8 (PCIe4)) * NVMe SSD 를 부팅 디스크로 사용 가능하도록 지원 • AMD 4-Way CrossFireX™, 3-Way CrossFireX™ 및 CrossFireX™ 지원 • NVIDIA® 4-Way SLI™, 3-Way SLI™ 및 SLI™ 지원 • NVIDIA® Quadro 시리즈 그래픽 카드를 탑재한 NVIDIA® SLI™ 를 지원합니다 . • 듀얼 NVIDIA® GeForce® RTX 시리즈 그래픽 카드를 탑재한 NVIDIA® NVLink™ 를 지원합니다 .** ** NVIDIA NVLink Bridge 는 제품과 함께 제공되지 않습니다 . 필요한 경우 NVIDIA® 에서 구매하십시오 .

- 수직 M.2 소켓 (키 E) 1 개 (번들로 제공되는 후면 I/O 의 WiFi-802.11ax 모듈 포함)
- VGA PCIe 슬롯에 15 μ Gold Contact 장착 (PCI-E 및 PCIe3)

오디오

- 7.1 CH HD 오디오 (Realtek ALC4050H+ALC1220)
- 프리미엄 Blu-ray 오디오 지원
- 서비 보호 지원
- Purity Sound™ 4 지원
 - Nichicon Fine Gold 시리즈 오디오 캡
 - 전면 패널 오디오 커넥터용 NE5532 프리미엄 헤드셋 증폭기 (최대 600 옴 헤드셋 지원)
 - 순수 전원 입력
 - 다이렉트 드라이브 기술
 - PCB 절연 차폐
 - 전면 출력 포트의 임피던스 감지
 - R/L 오디오 채널용 개별 PCB 레이어
 - 골드 오디오 잭
 - 15 μ 골드 오디오 커넥터
- DTS 연결 지원

LAN

- 10 Gigabit LAN 100/1000/2500/5000/10000 Mb/s
1 개 (AQUANTIA® AQC107):
- 번개 /ESD 보호 지원
 - PXE 지원
- 2.5 Gigabit LAN 10/100/1000/2500 Mb/s 1 개 (Dragon RTL8125AG):
- Dragon 2.5G LAN 소프트웨어 지원
 - 대역폭 제어에 대한 스마트 자동 조정
 - 시각적으로 사용자에게 친숙한 UI
 - 시각 효과가 뛰어난 네트워크 사용량 통계
 - 게임 , 브라우저 및 스티리밍 모드에 최적화된 기본 설정
 - 사용자 맞춤형 우선순위 조정
 - Wake-On-LAN 지원
 - 번개 /ESD 보호 지원
 - 절전형 이더넷 802.3az 지원
 - PXE 지원

무선 LAN

- Intel® 802.11ax WiFi 모듈
- IEEE 802.11a/b/g/n/ax 지원
- 듀얼 밴드 (2.4/5 GHz) 지원
- WiFi6 802.11ax (2.4Gbps) 모듈
- 2 (송신) x 2 (수신) 다이버시티 기술 지원용 안테나 2 개
- Bluetooth 5.0 + 고속 클래스 II 지원
- MU-MIMO 지원

후면 패널
I/O

- 안테나 포트 2 개
- PS/2 마우스 / 키보드 포트 1 개
- 광학 SPDIF 출력 포트 1 개
- USB 3.2 Gen2 타입 A 포트 2개 (10 Gb/s) (ESD 보호 지원)
- * 울트라 USB 전원은 USB32G2_1_2 포트에서 지원됩니다 .
- * ACPI 절전 해제 기능은 USB32G2_1_2 포트에서 지원되지 않습니다 .
- USB 3.2 Gen2x2 타입 C 포트 1 개 (20 Gb/s) (ESD 보호 지원)
- USB 3.2 Gen1 포트 4 개 (ESD 보호 지원)
- LED 장착 RJ-45 LAN 포트 2 개 (ACT/LINK LED 및 SPEED LED)
- Clear CMOS 버튼 1 개
- BIOS 플래시백 버튼 1 개
- HD 오디오 잭 : 후면 스피커 / 중앙 / 라인 입력 / 전면 스피커 / 마이크 (골드 오디오 잭)

저장 장치

- SATA3 6.0 Gb/s 커넥터 8개가 RAID(RAID 0, RAID 1 및 RAID 10), NCQ, AHCI 및 핫 플러그를 지원합니다 .
- M 키 유형 2260/2280 M.2 PCI Express 모듈을 Gen4x4 (64Gb/s) 까지 지원하는 하이퍼 M.2 소켓 (M2_1 및 M2_2) 1 개 *
- 울트라 M.2 하이퍼 1 개 (M2_3), M 키 타입 2230/2242/2260/2280/22110 M.2 SATA3 6.0 Gb/s 모듈 및 Gen4 M.2 PCI Express 모듈을 4 개 (64 Gb/s) 까지 지원 *
- * NVMe SSD 를 부팅 디스크로 사용 가능하도록 지원

커넥터

- TPM 헤더 1 개
- 전원 LED 및 스피커 헤더 1 개
- RGB LED 헤더 2 개
- * 전체 최대 12V/3A, 36W LED 스트립 지원
- 주소 지정 가능한 LED 헤더 2 개
- * 전체 최대 5V/3A, 15W LED 스트립 지원
- CPU 팬 커넥터 (4 핀) 1 개
- * CPU 팬 커넥터는 팬 전력이 최대 1A(12W) 인 CPU 팬을 지원합니다 .
- CPU/워터 펌프 팬 커넥터(4핀) 1 개 (스마트 팬 속도 제어)
- * CPU/워터 펌프 팬은 팬 전력이 최대 2A(24W) 인 수냉식 쿨러 팬을 지원합니다 .
- 새시 / 워터 펌프 팬 커넥터 (4 핀) 3 개 (스마트 팬 속도 제어)
- * 새시 /워터 펌프 팬은 팬 전력이 최대 2A(24W)인 수냉식 쿨러 팬을 지원합니다 .
- * 3 핀 또는 4 핀 팬이 사용 중인 경우 , CPU_FAN2/WP, CHA_FAN1/WP, CHA_FAN2/WP과 CHA_FAN3/WP가 자동으로 감지할 수 있습니다 .
- 24 핀 ATX 전원 커넥터 1 개 (고밀도 전원 커넥터)
- 8 핀 12V 전원 커넥터 2 개 (고밀도 전원 커넥터)
- 6 핀 12V 전원 커넥터 1 개 (고밀도 전원 커넥터)
- 전면 패널 오디오 커넥터 1 개 (15 μ 골드 오디오 커넥터)*
- 직각 전면 패널 오디오 커넥터 * 1 개
- * 오디오 장치를 오디오 커넥터 중 하나에 연결하십시오 .
- USB 2.0 헤더 1 개 (USB 2.0 포트 2개 지원) (ESD 보호 지원)
- USB 3.2 Gen1 헤더 2개 (USB 3.2 Gen1 포트 4개 지원) (ESD 보호 지원)
- 전면 패널 타입 C USB 3.2 Gen2 헤더 1 개 (ESD 보호 지원)
- LED 탑재 Dr. Debug 1 개
- 전원 버튼 1 개
- 리셋 버튼 1 개
- CPU Xtreme OC 스위치 1 개

BIOS 기능	<ul style="list-style-type: none"> • GUI 지원을 제공하는 AMI UEFI 적합형 BIOS • “플러그 앤드 플레이” 지원 • ACPI 5.1 준수 웨이크 업 이벤트 • 점퍼 프리 지원 • SMBIOS 2.3 지원 • CPU, CPU VDDCR_SOC, DRAM, VPPM, PREM VDD_CLDO, PERM VDDCR_SOC, +1.8V, VDDP 전압 다중 조정
하드웨어 모니터	<ul style="list-style-type: none"> • 온도 감지 : CPU, CPU/ 워터 펌프, 샤페 / 워터 펌프 팬 • 팬 타코미터 : CPU, CPU/ 워터 펌프, 샤페 / 워터 펌프 팬 • 저소음 팬 (CPU 온도에 의한 샤페 팬 속도 자동 조절): CPU, CPU/ 워터 펌프, 샤페 / 워터 펌프 팬 • 팬 다중 속도 제어: CPU, CPU/ 워터 펌프, 샤페 / 워터 펌프 팬 • 전압 모니터링 : +12V, +5V, +3.3V, CPU Vcore, CPU VDDCR_SOC, DRAM, VPPM, PREM VDDCR_SOC, +1.8V
OS	<ul style="list-style-type: none"> • Microsoft® Windows® 10 64- 비트
인증	<ul style="list-style-type: none"> • FCC, CE • ErP/EuP 사용 가능 (ErP/EuP 사용 가능 전원공급장치 필요)

* 자세한 제품 정보에 대해서는 당사 웹사이트를 참조하십시오 : <http://www.asrock.com>



BIOS 설정을 조정하거나 *Untied Overclocking Technology*를 적용하거나 타업체의 오버클로킹 도구를 사용하는 것을 포함하는 오버클로킹에는 어느 정도의 위험이 따른다는 것을 유념하십시오. 오버클로킹은 시스템 안정성에 영향을 주거나 심지어 시스템의 구성 요소와 장치에 손상을 입힐 수도 있습니다. 오버클로킹은 사용자 스스로 위험과 비용을 감수하고 해야 합니다. 당사는 오버클로킹에 의해 발생할 수 있는 손상에 대해서 책임이 없습니다.

1.3 온보드 헤더 및 커넥터



온보드 헤더와 커넥터는 점퍼가 아닙니다. 점퍼 캡을 온보드 헤더와 커넥터에 씌우지 마십시오. 점퍼 캡을 온보드 헤더와 커넥터에 씌우면 마더보드가 영구적으로 손상됩니다.

시스템 패널 헤더
(9 핀 PANEL1)
(1 페이지, 19 번 항목
참조)

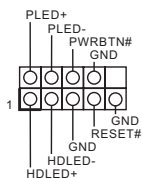

새시의 전원 버튼, 리셋 버튼, 시스템 상태 표시등들 아래의 핀 할당에 따라 이 헤더에 연결합니다. 케이블을 연결하기 전에 양극 핀과 음극 핀을 기록합니다.



PWRBTN(전원 버튼):

새시 전면 패널의 전원 버튼에 연결합니다. 전원 버튼을 이용해 시스템을 끄는 방법을 구성할 수 있습니다.

RESET(리셋 버튼):

새시 전면 패널의 리셋 버튼에 연결합니다. 컴퓨터가 정지하고 정상적 재시작을 수행하지 못할 경우 리셋 버튼을 눌러 컴퓨터를 재시작합니다.

PLED(시스템 전원 LED):

새시 전면 패널의 전원 상태 표시등에 연결합니다. 시스템이 작동하고 있을 때는 LED가 켜져 있습니다. 시스템이 S1/S3 대기 상태에 있을 때는 LED가 계속 깜박입니다. 시스템이 S4 대기 상태 또는 전원 꺼짐(S5) 상태에 있을 때는 LED가 꺼져 있습니다.

HDLED(하드 드라이브 동작 LED):

새시 전면 패널의 하드 드라이브 동작 LED에 연결합니다. 하드 드라이브가 데이터를 읽거나 쓰고 있을 때 LED가 켜져 있습니다.

전면 패널 디자인은 새시별로 다를 수 있습니다. 전면 패널 모듈은 주로 전원 버튼, 리셋 버튼, 전원 LED, 하드 드라이브 동작 LED, 스피커 등으로 구성되어 있습니다. 새시 전면 패널 모듈을 이 헤더에 연결할 때 와이어 할당과 핀 할당이 정확히 일치하는지 확인합니다.

전원 LED 및 스피커
헤더
(7 핀 SPK_PLED1)
(1 페이지, 24 번 항목
참조)

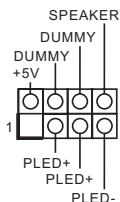

새시 전원 LED와 새시 스피커를 이 헤더에 연결하십시오.

시리얼 ATA 커넥터
(SATA3_1_2:
1 페이지, 17 번 항목
참조)
(SATA3_3_4:
1 페이지, 16 번 항목
참조)
(SATA3_5_6:
1 페이지, 15 번 항목
참조)
(SATA3_7_8:
1 페이지, 14 번 항목
참조)

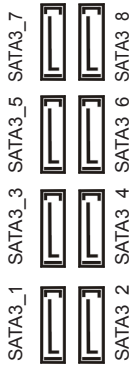

이들 8 개의 SATA3 커넥터는
최대 6.0 Gb/s 데이터 전송
속도를 제공하는 내부 저장
장치용 SATA 데이터 케이블을
지원합니다 .

USB 2.0 헤더
(9 핀 USB1_2)
(1 페이지, 23 번 항목
참조)

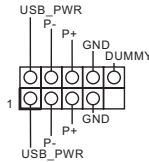

이 마더보드에는 하나의
헤더가 있습니다 . 이 USB 2.0
헤더는 포트 두 개를 지원할 수
있습니다 .

USB 3.2 Gen1 헤더
(19 핀 USB32G1_5_6)
(1 페이지, 22 번 항목
참조)

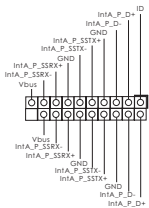

이 마더보드에는 헤더 두 개가
있습니다 . 각 USB 3.2 Gen1
헤더는 포트 두 개를 지원할 수
있습니다 .

(19 핀 USB32G1_7_8)
(1 페이지, 13 번 항목
참조)

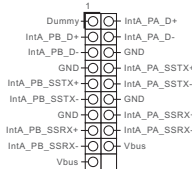

정
리
합

전면 패널 타입 C USB 3.2
Gen2 헤더
(20 핀
F_USB32G2_TC_1)
(1 페이지, 11 번 항목
참조)

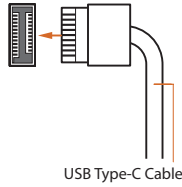

이 마더보드에는 전면 패널
타입 C USB 3.2 Gen2 헤더
1 개가 있습니다 . 이 헤더는
추가 USB 3.2 Gen2 포트용
USB 3.2 Gen2 모듈을 연결하는
데 사용됩니다 .

전면 패널 오디오 헤더
(9 핀 HD_AUDIO1)
(1 페이지, 31 번 항목
참조)
(9 핀 HD_AUDIO_RA1)
(1 페이지, 30 번 항목
참조)

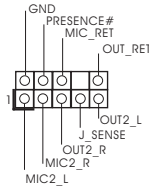

이 헤더는 오디오 장치를 전면
오디오 패널에 연결하는 데
사용됩니다 .



1. 고품질 오디오는 잭 감지를 지원하지만 올바르게 작동하려면 새시의 패널 와이어가 HDA를 지원해야 합니다. 설명서 및 새시 설명서에 나와 있는 지침을 따라 시스템을 설치하십시오 .
2. AC97 오디오 패널을 사용할 경우 아래와 같은 절차를 따라 전면 패널 오디오 헤더에 설치하십시오 :
 - A. Mic_IN (MIC) 를 MIC2_L 에 연결합니다 .
 - B. Audio_R (RIN) 을 OUT2_R 에 연결하고 Audio_L (LIN) 을 OUT2_L 에 연결합니다 .
 - C. 접지 (GND) 를 접지 (GND) 에 연결합니다 .
 - D. MIC_RET 및 OUT_RET 는 HD 오디오 패널에만 사용됩니다 . AC97 오디오 패널용으로 연결할 필요가 없습니다 .
 - E. 전면 마이크를 활성화하려면 Realtek 제어판에서 “FrontMic” 탭으로 가서 “Recording Volume(녹음 볼륨)” 을 조정합니다 .

새시 워터 펌프 팬
커넥터
(4 핀 CHA_FAN1/WP)
(1 페이지, 33 번 항목
참조)
(4 핀 CHA_FAN2/WP)
(1 페이지, 25 번 항목
참조)
(4 핀 CHA_FAN3/WP)
(1 페이지, 26 번 항목
참조)

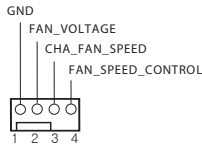

이 마더보드에는 4 핀 수랭식
새시 팬 커넥터 3 개가
탑재되어 있습니다 . 3 핀
CPU 새시 수냉식 쿨러 팬을
연결하려는 경우 핀 1-3 에
연결하십시오 .

CPU 팬 커넥터
(4 핀 CPU_FAN1)
(1 페이지, 7 번 항목
참조)

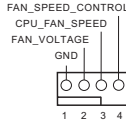

이 마더보드에는 4 핀 CPU 팬 (저소음 팬) 커넥터가 탑재되어 있습니다. 3 핀 CPU 팬을 연결하려는 경우 핀 1-3에 연결하십시오.

CPU 워터 펌프 팬
커넥터
(4 핀 CPU_FAN2/WP)
(1 페이지, 32 번 항목
참조)

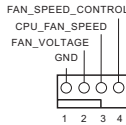

이 마더보드에는 4 핀 수냉식 CPU 팬 커넥터가 탑재되어 있습니다. 3 핀 CPU 수냉식 쿨러 팬을 연결하려는 경우 핀 1-3에 연결하십시오.

ATX 전원 커넥터
(24 핀 ATXPWR1)
(1 페이지, 10 번 항목
참조)

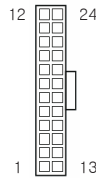

이 마더보드에는 24 핀 ATX 전원 커넥터가 탑재되어 있습니다. 20 핀 ATX 전원공급장치를 사용하려면 핀 1 과 핀 13 을 따라 연결하십시오.

ATX 12V 전원 커넥터
(8 핀 ATX12V1)
(1 페이지, 8 번 항목
참조)
(8 핀 ATX12V2)
(1 페이지, 2 번 항목
참조)

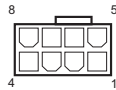

이 마더보드에는 8 핀 ATX 12V 전원 커넥터 두 개가 탑재되어 있습니다. 4 핀 ATX 전원공급장치를 사용하려면 핀 1 과 핀 5 을 따라 연결하십시오.
* 경고 : 연결된 전원 케이블이 그래픽 카드가 아닌 CPU 용인지 확인하십시오.
PCIe 전원 케이블을 이 커넥터에 꽂지 마십시오.

그래픽 12V 전원 커넥터
 (6 핀 GFX_12V1)
 (1 페이지, 18 번 항목
 참조)



이 마더보드에는 6 핀 그래픽
 12V 전원 커넥터가 탑재되어
 있습니다 .
 * 4 개의 그래픽 카드가
 설치되어 있을 때 PSU 의
 전원 케이블을 이 커넥터에
 연결하십시오 .

TPM 헤더
 (17 핀 TPMS1)
 (1 페이지, 29 번 항목
 참조)

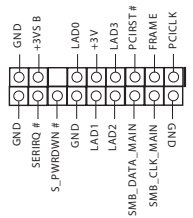

이 커넥터는 키, 디지털 인증서,
 암호 및 데이터를 안전하게
 보관할 수 있는 TPM(Trusted
 Platform Module) 시스템을
 지원합니다 . TPM 시스템은
 네트워크 보안을 강화하고,
 디지털 신원을 보호하며 플랫폼
 무결성을 유지합니다 .

RGB LED 헤더
 (4 핀 RGB_HEADER1)
 (1 페이지, 27 번 항목
 참조)



이 2 개의 RGB 헤더는 다양한
 LED 조명 효과를 선택할 수
 있는 RGB LED 연장 케이블을
 연결하는 데 사용됩니다 .
 주의 : RGB LED 케이블을
 잘못된 방향으로 설치하지
 마십시오 . 그럴 경우
 케이블이 손상될 수 있습니다 .
 * 이 헤더에 대한 추가 지침은
 43 페이지를 참조하십시오 .

(4 핀 RGB_HEADER2)
 (1 페이지, 12 번 항목
 참조)



주소 지정 가능한 LED
헤더
(3 핀 ADDR_LED1)
(1 페이지 , 28 번 항목
참조)
(3 핀 ADDR_LED2)
(1 페이지 , 9 번 항목
참조)

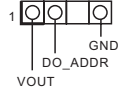

이 2개의 주소 지정 가능한 LED 헤더는 다양한 LED 조명 효과를 선택할 수 있는 주소 주소 지정 가능한 LED 연장 케이블을 연결하는 데 사용됩니다 .
주의 : 주소 지정 가능한 LED 케이블을 잘못된 방향으로 설치하지 마십시오 . 그럴 경우 케이블이 손상될 수 있습니다 .
* 이 헤더에 대한 추가 지침은 44 페이지를 참조하십시오 .

1.4 스마트 스위치

마더보드에는 스마트 스위치 5 개가 탑재되어 있습니다 : 전원 버튼 , 리셋 버튼 , CMOS 소거 버튼 , CPU Xtreme OC 스위치 및 BIOS 플래시백 버튼 .

전원 버튼
(PWRBTN1)

(1 페이지 , 20 번 항목
참조)



전원 버튼으로 시스템을 빨리
켜거나 끌 수 있습니다 .

리셋 버튼
(RSTBTN1)

(1 페이지 , 21 번 항목
참조)



리셋 버튼으로 시스템을 빨리
리셋할 수 있습니다 .

CMOS 소거 버튼
(CLRBTN1)

(3 페이지 , 13 번 항목
참조)



Clear CMOS 버튼으로 CMOS
값을 빨리 지울 수 있습니다 .



이 기능은 컴퓨터를 끄고 전원 플러그를 빼는 경우에만 작동합니다 .

CPU Xtreme OC 스위치
(MOS_PROCHOT1)

(1 페이지 , 1 번 항목
참조)



PROCHOT = 켜짐 (기본값)
(CPU Extreme OC 모드 사용 안
함)

PROCHOT = 꺼짐 (CPU
Extreme OC 모드 사용)

경고 : 오버클럭킹은 CPU 와
메인보드를 손상시킬 수
있습니다 . 오버클럭킹은
사용자 스스로 위험과 비용을
감수하고 해야 합니다 .

BIOS 플래시백 버튼
(BIOS_FB1)
(3 페이지 , 16 번 항목
참조)



BIOS 플래시백 버튼은
BIOS 를 플래시할 수
있습니다 .

ASRock BIOS 플래시백 기능을 사용하면 시스템 전원을 켜지 않고, 심지어 CPUY
없이도 BIOS 를 업데이트할 수 있습니다 .

USB BIOS 플래시백 기능을 사용하려면 아래 단계를 따르십시오 .

1. ASRock 의 다음 웹사이트에서 최신 BIOS 파일을 다운로드합니다 :

<http://www.asrock.com>.

2. BIOS 파일을 USB 플래시 드라이브에 복사합니다 . 사용 중인 USB 플래시
드라이브의 파일 시스템이 FAT32 여야 합니다 .

3. BIOS 파일의 압축을 풉니다 .

4. 파일 이름을 "creative.rom"으로 바꾸고 이를 다음과 같은 X의 루트 디렉토리에
저장합니다 . USB 플래시 드라이브 .

5. 24 핀 전원 커넥터를 마더보드에 연결합니다 . 그런 다음 전원 공급장치의 AC
스위치를 켭니다 .

* 시스템 전원을 켜지 않아도 됩니다 .

6. 이제 USB 드라이브를 USB BIOS 플래시백 포트에 연결합니다 .

7. BIOS 플래시백 버튼을 약 3 초 동안 누릅니다 . 그러면 LED 가 깜박이기
시작합니다 .

8. LED 가 깜박임을 멈출 때까지, 즉 BIOS 플래싱이 완료될 때까지 기다립니다 .

*LED 표시등이 녹색으로 계속 켜져 있으면 이는 BIOS 플래시백이 제대로 작동하고
있지 않음을 의미합니다 . USB 드라이브를 USB BIOS 플래시백 포트에 연결해야
합니다 .

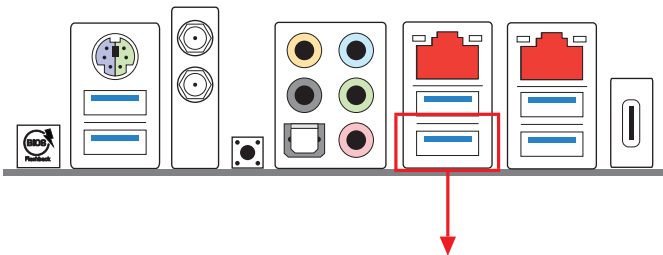

USB BIOS 플래시백 포트

1 はじめに

ASRock TRX40 Creator マザーボードをお買い上げいただきありがとうございます。
ASRock の製品は一貫した厳格な品質管理の下で製造されており、優れた品質と耐久性を兼ね備えつつ、優れたパフォーマンスを提供致します。



マザーボードの仕様と BIOS ソフトウェアは更新されることがあるため、このマニュアルの内容は予告なしに変更することがあります。このマニュアルの内容に変更があった場合には、更新されたバージョンは、予告なく ASRock のウェブサイトから入手できるようになります。このマザーボードに関する技術的なサポートが必要な場合には、ご使用のモデルについての詳細情報を、当社のウェブサイトで参照ください。ASRock のウェブサイトでは、最新の VGA カードおよび CPU サポート一覧もご覧になれます。ASRock ウェブサイト <http://www.asrock.com>。

1.1 パッケージの内容

- ASRock TRX40 Creator マザーボード (ATX フォームファクタ)
- ASRock TRX40 Creator クイックインストールガイド
- ASRock TRX40 Creator サポート CD
- 4 x シリアル ATA (SATA) データケーブル (オプション)
- 1 x ASRock SLI_HB_Bridge_3S カード (オプション)
- 1 x ASRock Wi-Fi 2.4/5 GHz アンテナ (オプション)
- 3 x M.2 ソケット用ねじ (オプション)
- 3 x M.2 ソケット用スタンドオフ (オプション)
- 1 x I/O パネルシールド



ユーザーマニュアル

1.2 仕様

- プラットフォーム**
- ATX フォームファクタ
 - 8 レイヤ PCB
 - 2 オンスのコパー製 PCB

- CPU**
- AMD Socket sTRX4 に対応
 - Intersil デジタル PWM
 - 8 電源フェーズ設計
 - ASRock ハイパー BCLK エンジン II に対応

- チップセット**
- AMD TRX40

- メモリ**
- クアッドチャンネル DDR4 メモリテクノロジー
 - 8 x DDR4 DIMM スロット
 - DDR4 4666(OC)/4600(OC)/4533(OC)/4466 (OC)/4400(OC)/4333(OC)/4266(OC)/4200(OC)/4133 (OC)/4000 (OC)/3866(OC)/3800(OC)/3733(OC)/3600(OC)/3466(OC)/3200/2933/2667/2400/2133 ECC、ノン ECC、アンバッファードメモリに対応 (U-DIMM)
 - システムメモリの最大容量: 256GB
 - DIMM スロットに 15 μ ゴールドコンタクトを採用

- 拡張スロット**
- 4 x PCI Express 4.0 x16 スロット (PCIE1/PCIE2/PCIE3/PCIE4: x16 (PCIE1) でシングル、x16 (PCIE1) / x16 (PCIE3) でデュアル、x16 (PCIE1) / x16 (PCIE3) / x8 (PCIE4) でトリプル、x16 (PCIE1) / x8 (PCIE2) / x16 (PCIE3) / x8 (PCIE4) でクアッド)
 - * 起動ディスクとして NVMe SSD に対応
 - AMD 4-Way CrossFireX™、3-Way CrossFireX™、CrossFireX™ をサポート
 - NVIDIA® Quad SLI™、4-Way SLI™ および SLI™ に対応します
 - NVIDIA® Quadro シリーズグラフィックスカードで NVIDIA® SLI™ に対応
 - 2 枚の NVIDIA® GeForce® RTX シリーズグラフィックスカードで NVIDIA® NVLink™ に対応 **

** NVIDIA NVLink Bridge はパッケージに含まれていません。
必要な場合は NVIDIA® から購入してください。

- 1 x 垂直 M.2 ソケット (Key E)、WiFi-802.11ax モジュールがバンドルされています (リア I/O)
- VGA PCIe スロットに 15 μ ゴールドコンタクトを採用 (PCIe1 と PCIe3)

オーディオ

- 7.1 CH HD オーディオ (Realtek ALC4050H+ALC1220)
- プレミアム・ブルーレイ・オーディオ・サポート
- サージ保護に対応
- Purity Sound™ 4 に対応
 - ニチコン製ファインゴールドシリーズオーディオコンデンサ
 - フロントパネルオーディオコネクタ用 NE5532 プレミアムヘッドセットアンプ (最大 600 Ohms までのヘッドセットに対応)
 - Pure Power-In (ピュアパワーイン)
 - ダイレクトドライブテクノロジー
 - PCB 絶縁シールド
 - 前面出力ポートにインピーダンスセンシング装備
 - R/L オーディオチャンネル用個別 PCB レイヤ
 - ゴールドオーディオジャック
 - 15 μ ゴールドオーディオコネクタ
- DTS 接続をサポート

LAN

1 x 10 ギガビット LAN 100/1000/2500/5000/10000 Mb/s (AQUANTIA® AQC107):

- 雷 / 静電気放電 (ESD) 保護に対応
- PXE をサポート

1 x 2.5 ギガビット LAN 10/100/1000/2500 Mb/s (Dragon RTL8125AG):

- Dragon 2.5G LAN ソフトウェアに対応
 - スマートに帯域幅制御を自動調整
 - 見やすく使いやすい UI
 - 見やすいネットワーク使用統計情報
 - ゲーム、ブラウザ、ストリーミングモードように最適化されたデフォルト設定
 - ユーザーカスタマイズによる優先度制御
- Wake-On-LAN (ウェイク オン ラン) に対応
- 雷 / 静電気放電 (ESD) 保護に対応
- エネルギー効率のよいイーサネット 802.3az をサポート
- PXE をサポート

ワイヤレス**LAN**

- Intel® 802.11ax WiFi モジュール
- IEEE 802.11a/b/g/n/ax をサポート
- デュアルバンド (2.4/5 GHz) をサポート
- WiFi6 802.11ax (2.4Gbps) をサポート
- 2(送信) x 2(受信) ダイバーシティテクノロジーをサポートする 2 本のアンテナ
- ブルートゥース 5.0 + ハイスピードクラス II をサポート
- MU-MIMO に対応

リアパネル**I/O**

- 2 x アンテナポート
 - 1 x PS/2 マウス / キーボードポート
 - 1 x 光 SPDIF 出力ポート
 - 2 x USB 3.2 Gen2 Type-A ポート (10 Gb/s) (静電気放電 (ESD) 保護に対応)
- * Ultra USB Power (ウルトラ USB パワー) には USB32G2_1_2 ポート上で対応します。
- * ACPI ウェークアップ機能は USB32G2_1_2 ポートには対応していません。
- 1 x USB 3.2 Gen2x2 Type-C ポート (20 Gb/s) (静電気放電 (ESD) 保護に対応)
 - 4 x USB 3.2 Gen1 ポート (静電気放電 (ESD) 保護に対応)
 - LED 付き 2 x RJ-45 LAN ポート (ACT/LINK LED と SPEED LED)
 - 1 x クリア CMOS ボタン
 - 1 x BIOS フラッシュバックボタン
 - HD オーディオジャック : リアスピーカー / センター / ラインイン / フロントスピーカー / マイク (ゴールドオーディオジャック)

ストレージ

- 8 x SATA3 6.0 Gb/s コネクタ、RAID (RAID 0、RAID 1、RAID 10)、NCQ、AHCI およびホットプラグ機能に対応
 - 2 x Hyper M.2 ソケット (M2_1 および M2_2)、最大 Gen4x4 (64 Gb/s) までの M Key タイプ 2260/2280 M.2 PCI Express モジュールに対応 *
 - 1 x Hyper M.2 ソケット (M2_3)、M Key タイプ 2230/2242/2260/2280/22110 M.2 SATA3 6.0 Gb/s モジュールと最大 Gen4 x4 (64 Gb/s) までの M.2 PCI Express モジュールに対応 *
- * 起動ディスクとして NVMe SSD に対応

コネクタ

- 1 x TPM ヘッダー
- 1 x 電源 LED とスピーカーヘッダー
- 2 x RGB LED ヘッダー
- * 合計 12V/3A、36W までの LED ストリップに対応
- 2 x アドレスラブル LED ヘッダー
- * 合計 5V/3A、15W までの LED ストリップに対応
- 1 x CPU ファンコネクタ (4 ピン)
- * CPU ファンコネクタは最大 1A (12W) の電力の CPU ファンに対応します。
- 1 x CPU/ ウォーターポンプファンコネクタ (4 ピン) (スマートファン速度制御)
- * CPU/ ウォーターポンプファンは最大 2A (24W) の出力のウォータークーラーに対応します。
- 3 x シャーシ/ ウォーターポンプファンコネクタ (4 ピン) (スマートファン速度制御)
- * シャーシ/ ウォーターポンプファンは最大 2A (24W) の出力のウォータークーラーに対応します。
- * CPU_FAN2/WP、CHA_FAN1/WP、CHA_FAN2/WP および CHA_FAN3/WP は 3 ピンまたは 4 ピンファンが使用されているかどうかを自動検出できます。
- 1 x 24 ピン ATX 電源コネクタ (高密度電源コネクタ)
- 2 x 8 ピン 12V 電源コネクタ (高密度電源コネクタ)
- 1 x 6 ピン 12V 電源コネクタ (高密度電源コネクタ)
- 1 x フロントパネルオーディオコネクタ (15 μ ゴールドオーディオジャック)*
- 1 x 直角前面パネルオーディオコネクタ *
- * オーディオデバイスをいずれかのオーディオコネクタに接続します。
- 1 x USB 2.0 ヘッダー (2 つの USB 2.0 ポートに対応) (静電気放電 (ESD) 保護に対応)
- 2 x USB 3.2 Gen1 ヘッダー (4 つの USB 3.2 Gen1 ポートに対応) (静電気放電 (ESD) 保護に対応)
- 1 x フロントパネルタイプ C USB 3.2 Gen2 ヘッダー (静電気放電 (ESD) 保護に対応)
- 1 x Dr. Debug. LED 付き
- 1 x 電源ボタン
- 1 x リセットボタン
- 1 x CPU Xtreme OC スイッチ

BIOS 機能

- AMI UEFI Legal BIOS、GUI サポート付き
- 「プラグアンドプレイ」をサポート
- ACPI 5.1 準拠のウェイクアップイベント
- ジャンパーフリーをサポート
- SMBIOS 2.3 サポート
- CPU、CPU VDDCR_SOC、DRAM、VPPM、PREM VDD_CLDO、PERM VDDCR_SOC、+1.8V、VDDP 電圧マルチ調整

**ハードウェア
モニター**

- 温度センシング：CPU、CPU/ ウォーターポンプ、シャーシ / ウォーターポンプファン
- ファンタコメータ：CPU、CPU/ ウォーターポンプ、シャーシ / ウォーターポンプファン
- 静音ファン(CPU 温度に従ってシャーシファン速度を自動調整)：CPU、CPU/ ウォーターポンプ、シャーシ / ウォーターポンプファン
- ファンマルチ速度制御：CPU、CPU/ ウォーターポンプ、シャーシ / ウォーターポンプファン
- 電圧監視：+12V、+5V、+3.3V、CPU Vcore、CPU VDDCR_SOC、DRAM、VPPM、PREM VDDCR_SOC、+1.8V

OS

- Microsoft® Windows® 10 64-bit

認証

- FCC、CE
- ErP/EuP Ready (ErP/EuP 対応電源供給装置が必要です)

* 商品詳細については、当社ウェブサイトをご覧ください。 <http://www.asrock.com>



BIOS 設定の調整、アンタイドオーバークロックテクノロジーの適用、サードパーティのオーバークロックツールの使用などを含む、オーバークロックには、一定のリスクを伴いますのでご注意ください。オーバークロックするとシステムが不安定になったり、システムのコンポーネントやデバイスが破損することがあります。ご自分の責任で行ってください。弊社では、オーバークロックによる破損の責任は負いかねますのでご了承ください。

1.3 オンボードのヘッダーとコネクタ



オンボードヘッダーとコネクタはジャンパーではありません。これらヘッダーとコネクタにはジャンパーキャップを被せないでください。ヘッダーおよびコネクタにジャンパーキャップを被せると、マザーボードに物理損傷が起こることがあります。

システムパネルヘッダー

(9 ピン PANEL1)

(p.1、No. 19 参照)

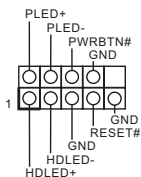

電源ボタンを接続し、ボタンをリセットし、下記のピン割り当てに従って、シャーシのシステムステータス表示ランプをこのヘッダーにセットします。ケーブルを接続するときには、ピンの+と-に気をつけてください。



PWRBTN(電源ボタン):

シャーシ前面パネルの電源ボタンに接続してください。電源ボタンを使用して、システムをオフにする方法を設定できます。

RESET(リセットボタン):

シャーシ前面パネルのリセットボタンに接続してください。コンピューターがフリーズしたり、通常の再起動を実行できない場合には、リセットボタンを押して、コンピューターを再起動します。

PLED(システム電源 LED):

シャーシ前面パネルの電源ステータスインジケータに接続してください。システム稼働中は、LED が点灯します。システムが S1/S3 スリープ状態の場合には、LED は点滅を続けます。システムが S4 スリープ状態または電源オフ(S5)のときには、LED はオフです。

HDLED(ハードドライブアクティビティ LED):

シャーシ前面パネルのハードドライブアクティビティ LED に接続してください。ハードドライブのデータを読み取りまたは書き込み中に、LED はオンになります。

前面パネルデザインは、シャーシによって異なることがあります。前面パネルモジュールは、主に電源ボタン、リセットボタン、電源 LED、ハードドライブアクティビティ LED、スピーカーなどから構成されます。シャーシの前面パネルモジュールとこのヘッダーを接続する場合には、配線の割り当てと、ピンの割り当てが正しく合致していることを確かめてください。

電源 LED とスピーカー

ヘッダー

(7 ピン SPK_PLED1)

(p.1、No. 24 参照)

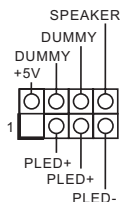

シャーシ電源 LED とシャーシスピーカーをこのヘッダーに接続してください。

シリアル ATA3 コネクタ

- (SATA3_1_2:
p.1, No. 17 参照)
- (SATA3_3_4:
p.1, No. 16 参照)
- (SATA3_5_6:
p.1, No. 15 参照)
- (SATA3_7_8:
p.1, No. 14 参照)

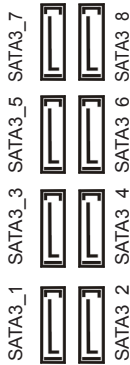

これら 8 つの SATA3 コネクタは最高 6.0Gb/s のデータ転送速度をサポートし、内部ストレージデバイス用の SATA データケーブルに対応致します。

USB 2.0 ヘッダー
(9 ピン USB_1_2)
(p.1, No. 23 参照)

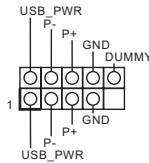

このマザーボードには 1 つのヘッダーが装備されています。この USB 2.0 ヘッダーは、2 つのポートをサポートできます。

USB 3.2 Gen1 ヘッダー
(19 ピン USB32G1_5_6)
(p.1, No. 22 参照)

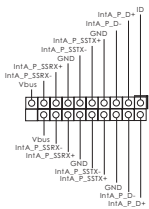

このマザーボードには 2 つのヘッダーが装備されています。各 USB 3.2 Gen1 ヘッダーは、2 つのポートをサポートできます。

(19 ピン USB32G1_7_8)
(p.1, No. 13 参照)

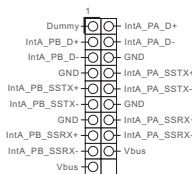

フロントパネルタイプ C
USB 3.2 Gen2 ヘッダー
(20 ピン F_USB32G2_
TC_1)
(p.1、No. 11 参照)

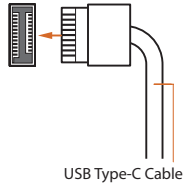

このマザーボード上には、1つ
のフロントパネルタイプ C
USB 3.2 Gen2 ヘッダーがあり
ます。このヘッダーは、追加
USB 3.2 Gen2 ポート用に
USB 3.2 Gen2 モジュールを接続
するために使用されます。

フロントパネル
オーディオヘッダー
(9 ピン HD_AUDIO1)
(p.1、No. 31 参照)
(9 ピン HD_AUDIO_
RA1)
(p.1、No. 30 参照)

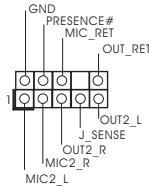

このヘッダーは、フロント
オーディオパネルにオーディオ
デバイスを接続するためのもの
です。



1. ハイディフィニションオーディオはジャックセンシングをサポートしていますが、正しく機能するためには、シャーシのパネルワイヤーが HDA をサポートしていることが必要です。お使いのシステムを取り付けるには、当社のマニュアルおよびシャーシのマニュアルの指示に従ってください。
2. AC'97 オーディオパネルを使用する場合には、次のステップで、前面パネルオーディオヘッダーに取り付けてください。
 - A. Mic_IN (MIC) を MIC2_L に接続します。
 - B. Audio_R (RIN) を OUT2_R に、Audio_L (LIN) を OUT2_L に接続します。
 - C. アース (GND) をアース (GND) に接続します。
 - D. MIC_RET と OUT_RET は、HD オーディオパネル専用です。AC'97 オーディオパネルではこれらを接続する必要はありません。
 - E. フロントマイクを有効にするには、Realtek コントロールパネルの「FrontMic」タブで、「録音音量」を調整してください。

シャーシウォーター
ポンプファンコネクタ
(4 ピン CHA_FAN1/WP)
(p.1、No. 33 参照)
(4 ピン CHA_FAN2/WP)
(p.1、No. 25 参照)
(4 ピン CHA_FAN3/WP)
(p.1、No. 26 参照)

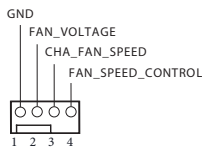

このマザーボードには 3 つの
4 ピン水冷却シャーシが
コネクタ用に装備されています。
3 ピンのシャーシ水冷却ファン
を接続する場合には、ピン 1-3
に接続してください。

CPU ファンコネクタ
(4ピン CPU_FAN1)
(p.1、No. 7 参照)

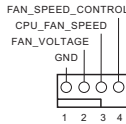

このマザーボードは 4 ピン CPU ファン (静音ファン) コネクタが装備されています。3 ピンの CPU ファンを接続する場合には、ピン 1-3 に接続してください。

CPU ウォーター
ポンプファンコネクタ
(4ピン CPU_FAN2/WP)
(p.1、No. 32 参照)

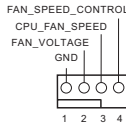

このマザーボードは 4 ピン 水冷却 CPU ファンコネクタが装備されています。3 ピンの CPU 水冷却ファンを接続する場合には、ピン 1-3 に接続してください。

ATX 電源コネクタ
(24ピン ATXPWR1)
(p.1、No. 10 参照)

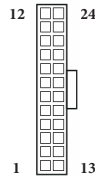

このマザーボードは 24 ピン ATX 電源コネクタが装備されています。20 ピンの ATX 電源を使用するには、ピン 1 と 13 に合わせて接続してください。

ATX 12V 電源コネクタ
(8ピン ATX12V1)
(p.1、No. 8 参照)
(8ピン ATX12V2)
(p.1、No. 2 参照)

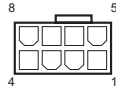

このマザーボードには、2 個の 8 ピン ATX 12V 電源コネクタが装備されています。4 ピンの ATX 電源を使用するには、ピン 1 と 5 に合わせて接続してください。

*** 警告 : 接続されている電源ケーブルが、グラフィックスカード用ではなく、CPU 用であることを確認してください。PCIe 電源ケーブルをこのコネクタに接続しないでください。**

グラフィックス 12V 電源
コネクタ
(6 ピン GFX_12V1)
(p.1、No. 18 参照)



このマザーボードは 6 ピン
グラフィックス 12V 電源
コネクタが装備されています。
* 4 枚のグラフィックスカードを
取り付ける場合は、PSU の電源
ケーブルをこのコネクタに接続
します。

TPM ヘッダー
(17 ピン TPMS1)
(p.1、No. 29 参照)

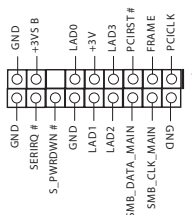

このコネクタはトラステッド
プラットフォームモジュール
(TPM) システムをサポートし、
鍵、デジタル証明書、パスワード、
データを安全に保管することが
できます。TPM システムはまた、
ネットワークセキュリティを
高め、デジタル証明書を保護し、
プラットフォームの完全性を
保証します。

RGB LED ヘッダー
(4 ピン RGB_HEADER1)
(p.1、No. 27 参照)



(4 ピン RGB_HEADER2)
(p.1、No. 12 参照)



これら 2 つの RGB ヘッダーを
使用して RGB LED 延長
ケーブルを接続すれば、
ユーザーはさまざまな LED
ライティング効果を選択でき
ます。

**注意：RGB LED ケーブルは
間違った方向に取り付けないで
ください。間違った方向に
取り付けるとケーブルが破損す
る
ことがあります。**

* このヘッダーに関する詳細
指示については、43 ページを
ご参照ください。

アドレスابل LED
ヘッダー
(3ピン ADDR_LED1)
(p.1、No. 28 参照)
(3ピン ADDR_LED2)
(p.1、No. 9 参照)

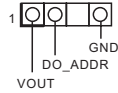

これら2つのアドレスابل LED
ヘッダーを使用して、アドレ
サブル LED 延長ケーブルを接続
すれば、ユーザーは、さまざまな
LED ライティング効果を選択
できます。

**注意: アドレスابل LED
ケーブルは間違った方向に
取り付けないでください。
間違った方向に取り付けると、
ケーブルが破損することがあり
ます。**

* このヘッダーに関する詳細指示
については、44 ページをご参照
ください。

1.4 スマートスイッチ

このマザーボードには 5 つのスマートスイッチが装備されています : 電源ボタン、リセットボタン、クリア CMOS ボタン、CPU Xtreme OC スイッチ、および、BIOS フラッシュバックボタン。

電源ボタン
(PWRBTN1)
(p.1、No. 20 参照)



電源ボタンで、システムを素早くオン / オフにできます。

リセットボタン
(RSTBTN1)
(p.1、No. 21 参照)



リセットボタンで、システムを素早くリセットできます。

クリア CMOS ボタン
(CLRBTN1)
(p.3、No. 13 を参照してください)



クリア CMOS ボタンで、CMOS 値を素早くクリアできます。



この機能が動作するのは、コンピュータの電源をオフにして、電源供給を切断した場合だけです。

CPU Xtreme OC スイッチ
(MOS_PROCHOT1)
(p.1、No. 1 参照)



PROCHOT = オン (デフォルト)
(CPU Extreme OC モード無効)

PROCHOT = オフ (CPU
Extreme OC モード有効)

警告 : オーバークロッキングにより、CPU とマザーボードが損傷する原因となることがあります。ご自分の責任で行ってください。

BIOS フラッシュバック ボタン

(BIOS_FB1)

(p.3、No. 16 を参照して
ください)



BIOS フラッシュバックボタン
により、BIOS をフラッシュする
ことができます。

ASRock BIOS Flashback 機能を使用すれば、システムの電源を投入せずに、CPU がなくともなくても BIOS を更新できます。

次の手順に従って USB BIOS Flashback 機能を使用します。

1. ASRock のウェブサイトから最新の BIOS ファイルをダウンロードします：

<http://www.asrock.com>.

2. BIOS ファイルを USB フラッシュドライブにコピーします。USB フラッシュドライブのファイルシステムが FAT32 であることを確認してください。

3. BIOS ファイルを圧縮ファイルから抽出します。

4. ファイル名を「creative.rom」に変更して、X: USB フラッシュドライブのルートディレクトリに保存します。

5. 24 ピン電源コネクタをマザーボードに接続します。次に、電源供給装置の AC スイッチをオンにします。

* システムの電源を投入する必要はありません。

6. 次に、USB ドライブを USB BIOS Flashback ポートに接続します。

7. BIOS Flashback ボタンを約 3 秒間押します。LED が点滅し始めます。

8. LED が点滅しなくなるまで待ちます。BIOS のフラッシングが完了すると LED が点滅しなくなります。

*LED ライトが緑色に点灯する場合は、BIOS Flashback が正しく動作していないことを意味します。USB ドライブが USB BIOS Flashback ポートに接続されていることを確認してください。

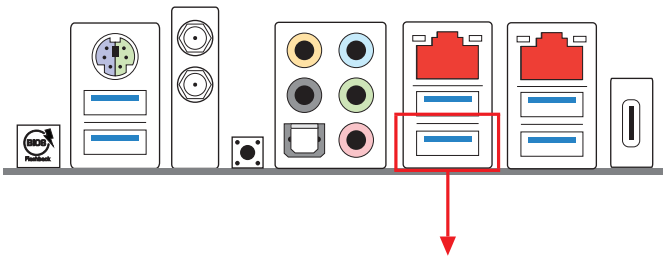

USB BIOS Flashback ポート

1 简介

感谢您购买华擎 TRX40 Creator 主板，这是按照华擎一贯严格质量控制标准生产的性能可靠的主板。它提供符合华擎质量和耐久性承诺的精良设计和卓越性能。



由于主板规格和 BIOS 软件可能已更新，因此，本文档的内容可能会随时更改，恕不另行通知。如果本文档有任何修改，则更新的版本将发布在华擎网站上，我们不会另外进行通知。如果您需要与此主板相关的技术支持，请访问我们的网站以具体了解所用型号的信息。您可以在华擎网站上找到最新 VGA 卡和 CPU 支持列表。华擎网站 <http://www.asrock.com>。

1.1 包装清单

- ASRock TRX40 Creator 主板 (ATX 规格尺寸)
- ASRock TRX40 Creator 快速安装指南
- ASRock TRX40 Creator 支持光盘
- 4 x 串行 ATA (SATA) 数据线 (选购)
- 1 x 华擎 SLI_HB_Bridge_3S 卡 (选购)
- 1 x 华擎 WiFi 2.4/5 GHz 天线 (选购)
- 3 x 螺丝 (供 M.2 插座使用) (选购)
- 3 x 螺母柱 (供 M.2 插座使用) (选购)
- 1 x I/O 面板

1.2 规格

平台	<ul style="list-style-type: none"> • ATX 规格尺寸 • 8 层 PCB • 2 盎司纯铜电路板
CPU	<ul style="list-style-type: none"> • 支持 AMD 插槽 sTRX4 • Intersil 数字 PWM • 8 电源相设计 • 支持华擎超级 BCLK 引擎 II
芯片集	<ul style="list-style-type: none"> • AMD TRX40
内存	<ul style="list-style-type: none"> • 四通道 DDR4 内存技术 • 8 x DDR4 DIMM 槽 • 支持 DDR4 4666 (OC) + / 4600 (OC) / 4533 (OC) / 4466 (OC) / 4400 (OC) / 4333 (OC) / 4266 (OC) / 4200 (OC) / 4133 (OC) / 4000 (OC) / 3866 (OC) / 3800 (OC) / 3733 (OC) / 3600 (OC) / 3466 (OC) / 3200 / 2933 / 2667 / 2400 / 2133 ECC 及非 ECC, 非缓冲内存 (U-DIMM) • 支持系统内存最大容量: 256GB • DIMM 插槽中 15 μ 金触点
扩充槽	<ul style="list-style-type: none"> • 4 x PCI Express 4.0 x16 插槽 (PCIE1/PCIE2/PCIE3/PCIE4: 单 - x16 (PCIE1); 双 - x16 (PCIE1) / x16 (PCIE3); 三 - x16 (PCIE1) / x16 (PCIE3) / x8 (PCIE4); 四 - x16 (PCIE1) / x8 (PCIE2) / x16 (PCIE3) / x8 (PCIE4)) * 支持 NVMe SSD 用作启动盘 • 支持 AMD 4-Way CrossFireX™、3-Way CrossFireX™ 和 CrossFireX™ • 支持 NVIDIA® 4-Way SLI™、3-Way SLI™ 和 SLI™ • 支持 NVIDIA® SLI™, 配有 NVIDIA® Quadro 系列显卡 • 支持 NVIDIA® NVLink™, 配有双 NVIDIA® GeForce® RTX 系列显卡 ** ** 包装中未随附 NVIDIA NVLink Bridge。如有需要, 可向 NVIDIA® 购买。 • 1 x 垂直 M.2 Socket (Key E), 捆绑有 WiFi-802.11ax 模块 (在后 I/O 上) • VGA PCIe 插槽 (PCIE1 和 PCIE3) 中 15 μ 金触点
音频	<ul style="list-style-type: none"> • 7.1 CH 高清音频 (Realtek ALC4050H+ALC1220) • 优质 Blu-ray 音频支持 • 支持电涌保护 • 支持 Purity Sound™ 4

- Nichicon Fine Gold 系列音频电容
- 用于前面板音频接口的 NE5532 高品质耳机放大器
(支持最高 600 Ohm 耳机)
- 纯电源输入
- Direct Drive (直接驱动) 技术
- PCB 隔离罩
- 前面输出端口的阻抗感测
- 用于左 / 右音频通道的个别 PCB 层
- 金色音频插孔
- 15 μ 金色音频接口
- 支持 DTS 连接

LAN	<p>1 x 10 Gigabit LAN 100/1000/2500/5000/10000 Mb/s (AQUANTIA® AQC107):</p> <ul style="list-style-type: none"> • 支持雷电 /ESD 保护 • 支持 PXE <p>1 x 2.5 Gigabit LAN 10/100/1000/2500 Mb/s (Dragon RTL8125AG):</p> <ul style="list-style-type: none"> • 支持 Dragon 2.5G LAN 软件 <ul style="list-style-type: none"> - 智能化自动调整带宽控制 - 视效用户友好 UI - 视效网络使用情况统计数据 - 游戏、浏览器和串流模式的默认设置进行了优化 - 用户定制优先级控制 • 支持 Wake-On-LAN (网上唤醒) • 支持雷电 /ESD 保护 • 支持高效以太网 802.3az • 支持 PXE
-----	---

无线 LAN	<ul style="list-style-type: none"> • Intel® 802.11ax WiFi 模块 • 支持 IEEE 802.11a/b/g/n/ax • 支持双频段 (2.4/5 GHz) • 支持 WiFi6 802.11ax (2.4Gbps) • 2 个天线可支持 2 (发射) x 2 (接收) 分集技术 • 支持 Bluetooth 5.0+ 高速 Class II • 支持 MU-MIMO
--------	---

后面板 I/O	<ul style="list-style-type: none"> • 2 x 天线端口 • 1 x PS/2 鼠标 / 键盘端口 • 1 x 光学 SPDIF 输出端口 • 2 x USB 3.2 Gen2 A 类型端口 (10 Gb/s) (支持 ESD 保护) <p>* USB32G2_1_2 支持超级 USB 电源。</p> <p>* 在 USB32G2_1_2 端口上不支持 ACPI 唤醒功能。</p>
---------	---

- 1 x USB 3.2 Gen2x2 C 类型端口 (20 Gb/s) (支持ESD保护)
- 4 x USB 3.2 Gen1 端口 (支持 ESD 保护)
- 2 x RJ-45 LAN 端口, 带 LED (ACT/LINK LED 和 SPEED LED)
- 1 x 清除 CMOS 按钮
- 1 x BIOS 回闪按钮
- 高清音频插孔: 后扬声器 / 中央 / 线路输入 / 前扬声器 / 麦克风 (金色音频插孔)

存储

- 8 x SATA3 6.0 Gb/s 接口, 支持 RAID (RAID 0、RAID 1 和 RAID 10)、NCQ、AHCI 和热插拔
- 2 x Hyper M.2 插槽 (M2_1 和 M2_2), 支持 M 键型 2260/2280 M.2 PCI Express 模块, 最高可达到 Gen4x4 (64 Gb/s)*
- 1 x Hyper M.2 接口 (M2_3), 支持 M Key 类型 2230/2242/2260/2280/22110 M.2 SATA3 6.0 Gb/s 模块和 M.2 PCI Express 模块 (最高 Gen4 x4 (64 Gb/s)) *
- * 支持 NVMe SSD 用作启动盘

接口

- 1 x TPM 接脚
- 1 x 电源 LED 和扬声器接脚
- 2 x RGB LED 接头
- * 总共支持最高 12V/3A, 36W LED 灯条
- 2 x 可寻址 LED 接脚
- * 总共支持最高 5V/3A, 15W LED 灯条
- 1 x CPU 风扇接口 (4 针)
- * CPU 风扇接口支持最高 1A (12W) 功率的 CPU 风扇。
 - 1 x CPU/ 水泵风扇接口 (4 针) (智能风扇速度控制)
- * CPU/ 水泵风扇支持最高 2A (24W) 功率的水冷风扇。
 - 3 x 机箱 / 水泵风扇接口 (4 针) (智能风扇速度控制)
- * 机箱 / 水泵风扇支持最高 2A (24W) 功率的水冷风扇。
 - * CPU_FAN2/WP、CHA_FAN1/WP、CHA_FAN2/WP 和 CHA_FAN3/WP 可以自动检测 3 针脚或 4 针脚风扇是否在使用。
- 1 x 24 针 ATX 电源接口 (高密度电源接口)
- 2 x 8 针 12V 电源接口 (高密度电源接口)
- 1 x 6 针 12V 电源接口 (高密度电源接口)
- 1 x 前面板音频接口 (15 μ 金色音频接口)*
- 1 x 直角前面板音频接口 *
- * 将音频设备连接到其中一个音频接口。
 - 1 x USB 2.0 接脚 (支持 2 个 USB 2.0 端口, 支持 ESD 保护)
 - 2 x USB 3.2 Gen1 接脚 (支持 4 个 USB 3.2 Gen1 端口, 支持 ESD 保护)

- 1 x 前面板 Type C USB 3.2 Gen2 接口（支持 ESD 保护）
- 1 x Dr. Debug（调试工具），带 LED
- 1 x 电源按钮
- 1 x 重置按钮
- 1 x CPU Xtreme OC 开关

BIOS 功能特点

- AMI UEFI Legal BIOS，支持 GUI
- 支持“即插即用”
- ACPI 5.1 兼容唤醒事件
- 支持免跳线（jumperfree）
- 支持 SMBIOS 2.3
- CPU、CPU VDDCR_SOC、DRAM、VPPM、PREM VDD、CLDO、PERM VDDCR_SOC、+1.8V、VDDP 电压多次调整（Voltage Multi-adjustment）

硬件监控

- 温度感测：CPU、CPU / 水泵、机箱 / 水泵风扇
- 风扇转速计：CPU、CPU / 水泵、机箱 / 水泵风扇
- 静音风扇（根据 CPU 温度自动调整机箱风扇速度）：CPU、CPU / 水泵、机箱 / 水泵风扇
- 风扇多种速度控制：CPU、CPU / 水泵、机箱 / 水泵风扇
- 电压监控：+12V、+5V、+3.3V、CPU Vcore、CPU VDDCR_SOC、DRAM、VPPM、PREM VDDCR_SOC、+1.8V

操作系统

- Microsoft® Windows® 10 64-bit

认证

- FCC、CE
- ErP/EuP 支持（需要支持 ErP/EuP 的电源）

* 有关详细产品信息，请访问我们的网站：<http://www.asrock.com>



须认识到超频会有一定风险，包括调整 BIOS 设置，应用“自由超频技术”，或使用第三方超频工具。超频可能会影响到系统的稳定性，甚至对系统的组件和设备造成损坏。执行这项工作您应自担风险和费用。我们对由于超频而造成的损坏概不负责。

1.3 板载接脚和接口



板载接脚和接口不是跳线。不要将跳线帽装到这些接脚和接口上。将跳线帽装到这些接脚和接口上将会对主板造成永久性损坏。

系统面板接头

(9 针 PANEL1)

(见第 1 页, 第 19 个)

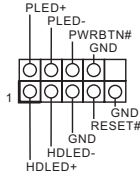

按照下面的针脚分配, 将机箱上的电源按钮、重置按钮和系统状态指示灯连接到此接脚。在连接线缆前请记下正负针脚。



PWRBTN (电源按钮) :

连接到机箱前面板上的电源按钮。您可以配置使用电源按钮关闭系统的方式。

RESET (重置按钮) :

连接到机箱前面板上的重置按钮。如果计算机死机, 无法执行正常重新启动, 按重置按钮重新启动计算机。

PLED (系统电源 LED) :

连接到机箱前面板上的电源状态指示灯。系统操作操作时, 此 LED 亮起。系统处在 S1/S3 睡眠状态时, 此 LED 闪烁。系统处在 S4 睡眠状态或关机 (S5) 时, 此 LED 熄灭。

HDLED (硬盘活动 LED) :

连接到机箱前面板上的硬盘活动 LED 指示灯。硬盘正在读取或写入数据时, 此 LED 亮起。

前面板设计根据机箱不同而有所差异。前面板模块主要包括电源按钮、重置按钮、电源 LED、硬盘活动 LED 指示灯、扬声器等。将机箱前面板模块连接到此接脚时, 确保连线分配和针脚分配正确匹配。

电源 LED 和扬声器接脚

(7 针 SPK_PLED1)

(见第 1 页, 第 24 个)

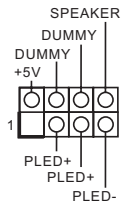

请将机箱电源 LED 和机箱扬声器连接到此接脚。

串行 ATA3 接口

(SATA3_1_2:
见第 1 页, 第 17 个)
(SATA3_3_4:
参见 p. 1 第 16 项)
(SATA3_5_6:
见第 1 页, 第 15 个)
(SATA3_7_8:
见第 1 页, 第 14 个)

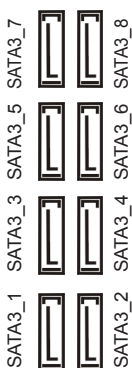

这八个 SATA3 接口支持最高 6.0 Gb/s 数据传输速率的内部存储设备的 SATA 数据线。

USB 2.0 接头

(9 针 USB_1_2)
(见第 1 页, 第 23 个)

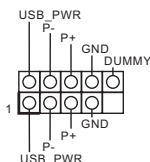

此主板上有一个接口。
此 USB 2.0 接脚支持两个端口。

USB 3.2 Gen1 接脚

(19 针 USB32G1_5_6)
(见第 1 页, 第 22 个)

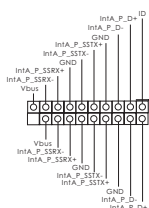

此主板上有一个 2 个接脚。
每个 USB 3.2 Gen1 接脚可以支持两个端口。

(19 针 USB32G1_7_8)

(见第 1 页, 第 13 个)

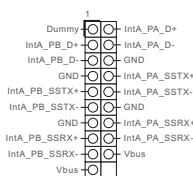

前面板类型 C USB 3.2 Gen2 接脚

(20 针 F_USB32G2_TC_1)
(见第 1 页, 第 11 个)

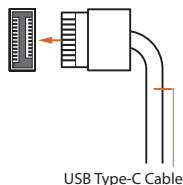

此主板上有一个前面板类型 C USB 3.2 Gen2 接脚。此接脚用于连接 USB 3.2 Gen2 模块以获得附加 USB 3.2 Gen2 端口。

前面板音频接口

(9 针 HD_AUDIO1)

(见第 1 页, 第 31 个)

(9 针 HD_AUDIO_RA1)

(见第 1 页, 第 30 个)

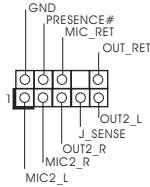

此接头用于将音频设备连接到前音频面板。



1. 高清音频支持插孔感测, 但机箱上的面板连线必须支持 HDA 才能正常工作。请按照我们的手册和机箱手册的说明安装系统。
2. 如果您使用 AC'97 音频面板, 请按照以下步骤将它安装到前面板音频接口:
 - A. 将 Mic_IN (MIC) 连接到 MIC2_L。
 - B. 将 Audio_R (RIN) 连接到 OUT2_R, 将 Audio_L (LIN) 连接到 OUT2_L。
 - C. 将接地端 (GND) 连接到接地端 (GND)。
 - D. MIC_RET 和 OUT_RET 只用于高清音频面板。您不需要针对 AC'97 音频面板连接它们。
 - E. 要启用前麦克风, 请转到 Realtek 控制面板上的“FrontMic” (前麦克风) 选项卡, 调整“Recording Volume” (录音音量)。

机箱水泵风扇接口

(4 针 CHA_FAN1/WP)

(见第 1 页, 第 33 个)

(4 针 CHA_FAN2/WP)

(见第 1 页, 第 25 个)

(4 针 CHA_FAN3/WP)

(见第 1 页, 第 26 个)

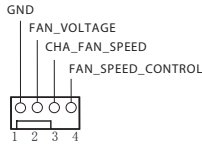

此主板提供三个 4 针水冷机箱风扇接口。如果您打算连接 3 针机箱水冷风扇, 请将它连接到引脚 1-3。

CPU 风扇接口

(4 针 CPU_FAN1)

(见第 1 页, 第 7 个)

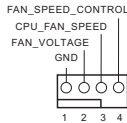

此主板提供 4 针 CPU 风扇 (静音风扇) 接口。如果您打算连接 3 针 CPU 风扇, 请将它连接到引脚 1-3。

CPU 水泵风扇接口

(4 针 CPU_FAN2/WP)

(见第 1 页, 第 32 个)

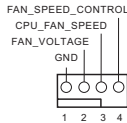

此主板提供 4 针水冷风扇接口。如果您打算连接 3 针 CPU 水冷风扇, 请将它连接到引脚 1-3。

ATX 电源接口

(24 针 ATXPWR1)

(见第 1 页, 第 10 个)

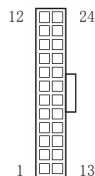

此主板提供 24 针 ATX 电源接口。要使用 20 针 ATX 电源, 请沿引脚 1 和引脚 13 插接它。

ATX 12V 电源接口
 (8 针 ATX12V1)
 (见第 1 页, 第 8 个)
 (8 针 ATX12V2)
 (见第 1 页, 第 2 个)

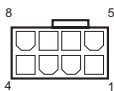

此主板提供两个 8 针 ATX 12V 电源接口。要使用 4 针 ATX 电源, 请沿引脚 1 和引脚 5 插接它。
 * 警告: 请确保连接的电源线用于 CPU, 而非图形卡。不要将 PCIe 电源线插接到此接口。

图形 12V 电源接口
 (6 针 GFX_12V1)
 (见第 1 页, 第 18 个)



此主板提供 6 针图形 12V 电源接口。
 * 安装有 4 个图形卡时将 PSU 的电源线连接到此接口

TPM 接头
 (17 针 TPMS1)
 (见第 1 页, 第 29 个)

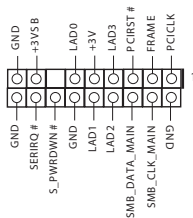

此接口支持 Trusted Platform Module (信任平台模块, TPM) 系统, 可以安全地存储密钥、数字证书、密码和数据。TPM 系统也可以帮助增强网络安全, 保护数字身份并确保平台完整性。

RGB LED 接脚
 (4 针 RGB_HEADER1)
 (见第 1 页, 第 27 个)



这两个 RGB 接脚用于连接 RGB LED 延长线, 可让用户选择不同的 LED 灯光效果。

(4 针 RGB_HEADER2)
 (见第 1 页, 第 12 个)



注意: RGB LED 线安装方向切勿错误, 否则, 线缆会损坏。
 * 请参考第 43 页了解这个接脚的详情。

可寻址 LED 接脚
 (3 针 ADDR_LED1)
 (见第 1 页, 第 28 个)
 (3 针 ADDR_LED2)
 (见第 1 页, 第 9 个)

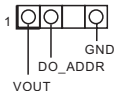

这两个可寻址 LED 接脚用于连接可寻址 LED 延长线, 可让用户选择不同的 LED 灯光效果。
 注意: 必须以正确的方向安装可寻址 LED 线, 否则会损坏 s 线缆。
 * 请参考第 44 页了解这个接脚的详情。

1.4 智能开关

本主板配有五个智能开关：电源按钮、重置按钮、清除 CMOS 按钮、CPU Xtreme OC 开关和 BIOS 回闪按钮。

电源按钮
(PWRBTN1)

(见第 1 页, 第 20 个)



电源按钮允许用户快速打开 / 关闭系统。

重置按钮
(RSTBTN1)

(见第 1 页, 第 21 个)



重置按钮允许用户快速重置系统。

清除 CMOS 按钮
(CLRBTN1)

(见第 3 页, 第 13 个)



清除 CMOS 按钮允许用户快速清除 CMOS 值。



只有在关闭计算机并拔下电源插头后, 才能使用此功能。

CPU Xtreme OC 开关
(MOS_PROCHOT1)

(见第 1 页, 第 1 个)



PROCHOT = ON (默认)
(禁用 CPU Extreme OC 模式)

PROCHOT = OFF (启用 CPU
Extreme OC 模式)

警告: 超频可能会损坏 CPU
和主板。执行这项工作您应
自担风险和费用。

BIOS 回闪按钮
(BIOS_FBI)
(见第 3 页, 第 16 个)



BIOS 回闪按钮允许用户刷新 BIOS。

借助 ASRock BIOS 回闪功能, 无需为系统通电、甚至无需使用 CPU 即可更新 BIOS。

要使用 USB BIOS 回闪功能, 请按照下面的步骤执行操作。

1. 从 ASRock 网站下载最新 BIOS 文件: <http://www.asrock.com>。
2. 将 BIOS 文件复制到 USB 闪存盘。确保 USB 闪存盘的文件系统为 FAT32。
3. 从压缩文件中解压出 BIOS 文件。
4. 将文件重命名为“creative.rom”, 并将其保存到 X 的根目录下: USB 闪存盘。
5. 将 24 针电源接头插入主板。然后打开电源交流开关。

* 不需要为系统通电。

6. 然后将 USB 驱动器插入 USB BIOS 回闪端口。
7. 按住 BIOS 回闪按钮三秒钟左右。然后 LED 开始闪烁。
8. 等待 LED 停止闪烁, 说明此事 BIOS 闪存已完成。

* 如果 LED 指示灯变为绿色常亮状态, 说明 BIOS 回闪未正确执行。请务必将 USB 驱动器插入 USB BIOS 回闪端口。

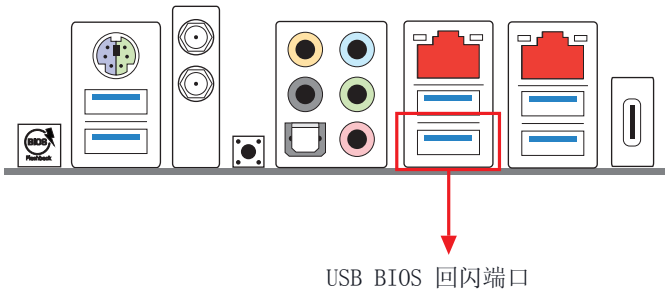

电子信息产品污染控制标示

依据中国发布的「电子信息产品污染控制管理办法」及 SJ/T 11364-2006「电子信息产品污染控制标示要求」，电子信息产品应进行标示，藉以向消费者揭露产品中含有的有毒有害物质或元素不致发生外泄或突变从而对环境造成污染或对人体、财产造成严重损害的期限。依上述规定，您可于本产品之印刷电路板上看见图一之标示。图一中之数字为产品之环保使用期限。由此可知此主板之环保使用期限为 10 年。



图一

有毒有害物质或元素的名称及含量说明

若您欲了解此产品的有毒有害物质或元素的名称及含量说明，请参照以下表格及说明。

部件名称	有害物质或元素					
	铅 (Pb)	镉 (Cd)	汞 (Hg)	六价铬 (Cr (VI))	多溴联苯 (PBB)	多溴二苯醚 (PBDE)
印刷电路板及电子组件	X	O	O	O	O	O
外部信号连接头及线材	X	O	O	O	O	O

O: 表示该有毒有害物质在该部件所有均质材料中的含量均在 SJ/T 11363-2006 标准规定的限量要求以下。

X: 表示该有毒有害物质至少在该部件的某一均质材料中的含量超出 SJ/T 11363-2006 标准规定的限量要求，然该部件仍符合欧盟指令 2002/95/EC 的规范。

备注：此产品所标示之环保使用年限，系指在一般正常使用状况下。

1 簡介

感謝您購買華擎 TRX40 Creator 主機板，本主機板經華擎嚴格品管製作，是一套讓人信賴的可靠產品。本產品採耐用設計所展現的優異效能，完全符合華擎對品質及耐用度的承諾。



由於主機板規格及 BIOS 軟體可能會更新，所以本文件內容如有變更，恕不另行通知。如本文件有任何修改，可至華擎網站逕行取得更新版本，不另外通知。若您需要與本主機板相關的技術支援，請上我們的網站瞭解有關您使用機型的特定資訊。您也可以到華擎網站找到最新的 VGA 卡及 CPU 支援清單。
華擎網站 <http://www.asrock.com>。

1.1 包裝內容

- 華擎 TRX40 Creator 主機板 (ATX 尺寸)
- 華擎 TRX40 Creator 快速安裝指南
- 華擎 TRX40 Creator 支援光碟
- 4 x Serial ATA (SATA) 資料纜線 (選用)
- 1 x 華擎 SLI_HB_Bridge_3S 卡 (選用)
- 1 x ASRock WiFi 2.4/5 GHz 天線 (選用)
- 3 x 螺絲 (適用於 M.2 插座) (選用)
- 3 x 銅柱 (適用於 M.2 插座) (選用)
- 1 x I/O 面板外罩

1.2 規格

平台	<ul style="list-style-type: none"> • ATX 尺寸 • 8 層板 PCB • 2oz 銅製 PCB
CPU	<ul style="list-style-type: none"> • 支援 AMD 插座 sTRX4 • Intersil Digital PWM • 8 電源相位設計 • 支援華擎 Hyper BCLK 引擎 II
晶片組	<ul style="list-style-type: none"> • AMD TRX40
記憶體	<ul style="list-style-type: none"> • 四通道 DDR4 記憶體技術 • 8 x DDR4 DIMM 插槽 • 支援 DDR4 4666(OC)/4600(OC)/4533(OC)/4466(OC)/4400(OC)/4333(OC)/4266(OC)/4200(OC)/4133(OC)/4000(OC)/3866(OC)/3800(OC)/3733(OC)/3600(OC)/3466(OC)/3200/2933/2667/2400/2133 ECC 及非 ECC、無緩衝記憶體 (U-DIMM) • 最大系統記憶體容量：256GB • 15μ 特厚鍍金插槽
擴充插槽	<ul style="list-style-type: none"> • 4 x PCI Express 4.0 x16 插槽 (PCIe1/PCIe2/PCIe3/PCIe4: 單 x16 (PCIe1); 雙 x16 (PCIe1) / x16 (PCIe3); 三 x16 (PCIe1) / x16 (PCIe3) / x8 (PCIe4); 四 x16 (PCIe1) / x8 (PCIe2) / x16 (PCIe3) / x8 (PCIe4)) * 支援 NVMe SSD 作為開機磁碟 • 支援 AMD 4-Way CrossFireX™、3-Way CrossFireX™ 和 CrossFireX™ • 支援 NVIDIA® 4-Way SLI™、3-Way SLI™ 及 SLI™ • 支援 NVIDIA® SLI™ 搭配 NVIDIA® Quadro 系列顯示卡 • 支援 NVIDIA® NVLink™ 搭配雙 NVIDIA® GeForce® RTX 系列顯示卡** ** NVIDIA NVLink Bridge 未隨附於套件。如有需要，請向 NVIDIA® 購買。

- 1 x 垂直 M.2 插座 (Key E), 搭售 WiFi-802.11ax 模組 (在後置 I/O 上)。
- VGA PCIe 插槽採用 15 μ 特厚鍍金插槽 (PCIe1 與 PCIe3)

音訊

- 7.1 聲道 HD 音訊 (Realtek ALC4050H+ALC1220)
- 高階藍光音訊支援
- 支援突波保護
- 支援 Purity Sound™ 4 天籟美聲
 - Nichicon Fine Gold 系列音響級電容
 - 適用前面板音訊接頭的 NE5532 Premium Headset Amplifier (支援最高可達 600 Ohm 的耳機)
 - 純電源輸入
 - 直驅技術
 - PCB 隔離遮蔽
 - 前輸出埠的阻抗感應
 - 適用左/右音訊聲道的獨立 PCB 層
 - 金色音訊插孔
 - 15 μ 特厚鍍金音訊接頭
- 支援 DTS Connect

LAN

- 1 x 10 Gigabit LAN 100/1000/2500/5000/10000 Mb/s (AQUANTIA® AQC107):
- 支援雷擊/靜電保護
 - 支援 PXE
- 1 x 2.5 Gigabit LAN 10/100/1000/2500 Mb/s (Dragon RTL8125AG):
- 支援 Dragon 2.5G LAN 軟體
 - 智慧自動調整頻寬控制
 - 使用者視覺人性化 UI
 - 視覺網路使用統計資料
 - 適合遊戲、瀏覽器和串流模式的最佳化預設設定
 - 使用者自訂優先順序控制
 - 支援網路喚醒
 - 支援雷擊/靜電保護
 - 支援 802.3az EEE 節能乙太網路
 - 支援 PXE

無線 LAN

- Intel® 802.11ax WiFi 模組
- 支援 IEEE 802.11a/b/g/n/ax
- 支援雙頻 (2.4/5 GHz)
- 支援 WiFi6 802.11ax (2.4Gbps)
- 2 天線支援 2 (傳送) x 2 (接收) 分集技術
- 支援 Bluetooth 5.0 + 高速級別 II
- 支援 MU-MIMO

後面板 I/O

- 2 x 天線連接埠
- 1 x PS/2 滑鼠/鍵盤連接埠
- 1 x 光纖 SPDIF 輸出連接埠
- 2 x USB 3.2 Gen2 Type-A 連接埠 (10 Gb/s) (支援靜電保護)
- * USB32G2_1_2 連接埠支援 Ultra USB 電源。
- * USB32G2_1_2 連接埠不支援 ACPI 喚醒功能。
- 1 x USB 3.2 Gen2x2 Type-C 連接埠 (20 Gb/s) (支援靜電保護)
- 4 x USB 3.2 Gen1 連接埠 (支援靜電保護)
- 2 x RJ-45 LAN 連接埠，含 LED (ACT/LINK LED 及 SPEED LED)
- 1 x 清除 CMOS 按鈕
- 1 x BIOS Flashback 按鈕
- HD 音訊插孔：後置喇叭 / 中置 / 線路輸入 / 前置喇叭 / 麥克風 (金色音訊插孔)

儲存裝置

- 提供 8 x SATA3 6.0 Gb/s 接頭，支援 RAID (RAID 0、RAID 1、與 RAID 10)、NCQ、AHCI 及熱插拔
- 2 x Hyper M.2 插槽 (M2_1 和 M2_2)，支援 M Key 型 2260/2280 M.2 PCI Express 模組，最高 Gen4x4 (64 Gb/s)*
- 1 x Hyper M.2 插座 (M2_3)，支援 M Key 型 2230/2242/2260/2280/22110 M.2 SATA3 6.0 Gb/s 模組與 M.2 PCI Express 模組 (最高可達 Gen4 x4 (64 Gb/s)) 類型*
- * 支援 NVMe SSD 作為開機磁碟

接頭

- 1 x TPM 排針
- 1 x 電源 LED 及喇叭排針
- 2 x RGB LED 排針
- * 總計最高支援 12V/3A，36W LED 條燈
- 2 x 可定址 LED 排針
- * 總計最高支援 5V/3A，15W LED 條燈
- 1 x CPU 風扇接頭 (4-pin)
- * CPU 風扇接頭支援最高 1A (12W) 風扇功率的 CPU 風扇。
- 1 x CPU/水冷幫浦風扇接頭 (4-pin)(智慧型風扇速度控制)
- * CPU/水冷幫浦風扇接頭支援最高 2A (24W) 風扇功率的水冷風扇。
- 3 x 機殼/水冷幫浦風扇接頭 (4-pin)(智慧型風扇速度控制)
- * 機殼/水冷幫浦風扇接頭支援最高 2A (24W) 風扇功率的水冷風扇。
- * 如果 3-pin 或 4-pin 風扇使用中，可自動偵測 CPU_FAN2/WP、CHA_FAN1/WP、CHA_FAN2/WP 和 CHA_FAN3/WP。
- 1 x 24 pin ATX 電源接頭 (高密度電源接頭)
- 2 x 8 pin 12V 電源連接埠 (高密度電源連接埠)
- 1 x 6 pin 12V 電源接頭 (高密度電源接頭)
- 1 x 前面板音訊接頭 (15 μ 金色音訊接頭)*
- 1 x 直角前面板音訊接頭*
- * 將音訊裝置連接至其中一個音訊接頭。
- 1 x USB 2.0 排針(支援 2 個 USB 2.0 連接埠)(支援靜電保護)
- 2 x USB 3.2 Gen1 排針(支援 4 個 USB 3.2 Gen1 連接埠)(支援靜電保護)
- 1 x 前面板 Type C USB 3.2 Gen2 排針 (支援靜電保護)
- 1 x Dr. Debug，含 LED
- 1 x 電源按鈕
- 1 x 重設按鈕
- 1 x CPU Xtreme OC 開關

- BIOS 功能
- AMI UEFI Legal BIOS 含 GUI 支援
 - 支援「隨插即用」
 - ACPI 5.1 符合喚醒自動開機
 - 支援免跳線模式
 - 支援 SMBIOS 2.3
 - CPU、CPU VDDCR_SOC、DRAM、VPPM、PREM VDD_
CLDO、PERM VDDCR_SOC、+1.8V、VDDP 電壓多重調整

- 硬體監視器
- 溫度感應：CPU、CPU / 水冷幫浦、機殼 / 水冷幫浦風扇
 - 風扇轉速計：CPU、CPU / 水冷幫浦、機殼 / 水冷幫浦風扇
 - 靜音風扇（依 CPU 溫度自動調整機殼風扇速度）：CPU、
CPU / 水冷幫浦、機殼 / 水冷幫浦風扇
 - 風扇多重速度控制：CPU、CPU / 水冷幫浦、機殼 / 水冷
幫浦風扇
 - 電壓監控：+12V、+5V、+3.3V、CPU Vcore、CPU VDDCR_
SOC、DRAM、VPPM、PREM VDDCR_SOC、+1.8V

- 作業系統
- Microsoft® Windows® 10 64-bit

- 認證
- FCC、CE
 - ErP/EuP ready（須具備 ErP/EuP ready 電源供應器）

* 如需產品詳細資訊，請上我們的網站：<http://www.asrock.com>



請務必理解，超頻可能產生某種程度的風險，其中包括調整 BIOS 中的設定、採用自由超頻技術或使用協力廠商的超頻工具。超頻可能會影響您系統的穩定性，或者甚至會對您系統的元件及裝置造成傷害。您應自行負擔超頻風險及成本。我們對於因超頻所造成的可能損害概不負責。

1.3 板載排針及接頭



板載排針及接頭都不是跳線。請勿將跳線帽套在這些排針及接頭上。將跳線帽套在排針及接頭上，將造成主機板永久性的受損。

系統面板排針

(9-pin PANEL1)

(請參閱第 1 頁，
編號 19)

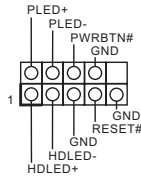

請依照以下的針腳排列將機殼上的電源按鈕、重設按鈕及系統狀態指示燈連接至此排針。在連接纜線之前請注意正負針腳。



PWRBTN (電源按鈕)：

連接至機殼前面板上的電源按鈕。您可設定使用電源按鈕關閉系統電源的方式。

RESET (重設按鈕)：

接至機殼前面板上的重設按鈕。若電腦凍結且無法執行正常重新啟動，按下重設按鈕即可重新啟動電腦。

PLED (系統電源 LED)：

連接至機殼前面板上的電源狀態指示燈。系統正在運作時，此 LED 會亮起。系統進入 S1/S3 睡眠狀態時，LED 會持續閃爍。系統進入 S4 睡眠狀態或關機 (S5) 時，LED 會熄滅。

HDLED (硬碟活動 LED)：

連接至機殼前面板上的硬碟活動 LED。硬碟正在讀取或寫入資料時，LED 會亮起。

各機殼的前面板設計各有不同。前面板模組主要是由電源按鈕、重設按鈕、電源 LED、硬碟活動 LED、喇叭及其他裝置組成。將機殼前面板模組連接至此排針時，請確定佈線及針腳指派皆正確相符。

電源 LED 及喇叭排針

(7-pin SPK_PLED1)

(請參閱第 1 頁，
編號 24)

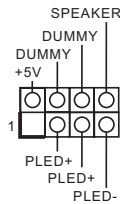

請將機殼電源 LED 及機殼喇叭連接至此排針。

Serial ATA3 接頭

(SATA3_1_2 :
請參閱第 1 頁, 編號 17)
(SATA3_3_4 :
請參閱第 1 頁, 編號 16)
(SATA3_5_6 :
請參閱第 1 頁, 編號 15)
(SATA3_7_8 :
請參閱第 1 頁, 編號 14)

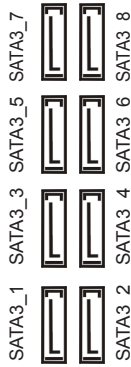

這八組 SATA3 接頭皆支援
內部儲存裝置的 SATA
資料纜線, 最高可達
6.0 Gb/s 資料傳輸率。

USB 2.0 排針

(9-pin USB_1_2)
(請參閱第 1 頁, 編號 23)

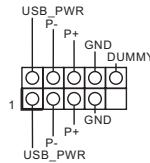

此主機板上有一個排針。
此 USB 2.0 排針皆可支援
兩個連接埠。

USB 3.2 Gen1 排針

(19-pin USB32G1_5_6)
(請參閱第 1 頁, 編號 22)

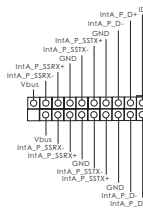

本主機板上含有兩組排針。
各 USB 3.2 Gen1 排針皆可
支援兩個連接埠。

(19-pin USB32G1_7_8)

(請參閱第 1 頁, 編號 13)

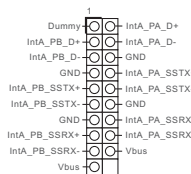

前面板 C 類型 USB 3.2 Gen2 排針
(20-pin F_USB32G2_TC_1)
(請參閱第 1 頁, 編號 11)

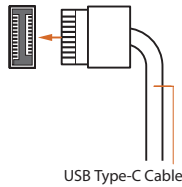

本主機板具有一個前面板 C 類型 USB 3.2 Gen2 排針。此排針用於連接 USB 3.2 Gen2 模組, 以提供額外的 USB 3.2 Gen2 連接埠。

前面板音訊排針
(9-pin HD_AUDIO1)
(請參閱第 1 頁, 編號 31)
(9-pin HD_AUDIO_RA1)
(請參閱第 1 頁, 編號 30)

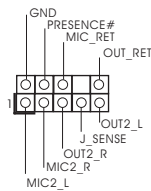

本排針適用於連接音訊裝置至前面板音訊。



1. 高解析度音訊支援智慧型音效介面偵測 (Jack Sensing), 但機殼上的面板線必須支援 HDA 才能正確運作。請依本手冊及機殼手冊說明安裝系統。
2. 若您使用 AC'97 音訊面板, 請按照以下步驟安裝至前面板音訊排針:
 - A. 將 Mic_IN (MIC) 連接至 MIC2_L。
 - B. 將 Audio_R (RIN) 連接至 OUT2_R 且將 Audio_L (LIN) 連接至 OUT2_L。
 - C. 將接地 (GND) 連接至接地 (GND)。
 - D. MIC_RET 及 OUT_RET 僅供 HD 音訊面板使用。您不需要在 AC'97 音訊面板上連接。
 - E. 若要啟動前側麥克風, 請前往 Realtek 控制面板中的「FrontMic」標籤調整「錄音音量」。

機殼/水冷幫浦風扇接頭
(4-pin CHA_FAN1/WP)
(請參閱第 1 頁, 編號 33)
(4-pin CHA_FAN2/WP)
(請參閱第 1 頁, 編號 25)
(4-pin CHA_FAN3/WP)
(請參閱第 1 頁, 編號 26)

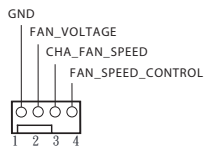

本主機板配備三個 4-Pin 水冷機殼風扇接頭。若您計畫連接 3-Pin 機殼水冷風扇, 請接至 Pin 1-3。

CPU 風扇接頭

(4-pin CPU_FAN1)

(請參閱第 1 頁, 編號 7)

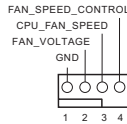

本主機板配備 4-Pin CPU 風扇 (靜音風扇) 接頭。若您計畫連接 3-Pin CPU 風扇, 請接至 Pin 1-3。

CPU / 水冷幫浦風扇接頭

(4-pin CPU_FAN2/WP)

(請參閱第 1 頁, 編號 32)

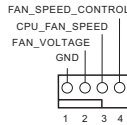

本主機板配備 4-Pin 水冷 CPU 風扇接頭。若您計畫連接 3-Pin CPU 水冷風扇, 請接至 Pin 1-3。

ATX 電源接頭

(24-pin ATXPWR1)

(請參閱第 1 頁, 編號 10)

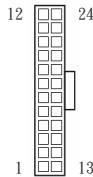

本主機板配備一組 24-pin ATX 電源接頭。若要用 20-pin ATX 電源供應器, 請插入 Pin 1 及 Pin 13。

ATX 12V 電源接頭

(8-pin ATX12V1)

(請參閱第 1 頁, 編號 8)

(8-pin ATX12V2)

(請參閱第 1 頁, 編號 2)

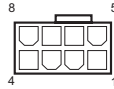

本主機板配備兩組 8-pin ATX 12V 電源接頭。若要用 4-pin ATX 電源供應器, 請插入 Pin 1 及 Pin 5。

* 警告: 請確定已連接 CPU 的電源線, 而非顯示卡的電源線。請勿將 PCIe 電源線插入此接頭。

顯示卡 12V 電源接頭

(6-pin GFX_12V1)

(請參閱第 1 頁, 編號 18)



本主機板配備一組 6-pin 顯示卡 12V 電源接頭。

* 當安裝 4 張顯示卡時, 請將 PSU 的電源線連接至此接頭。

TPM 排針

(17-pin TPMS1)

(請參閱第 1 頁, 編號 29)

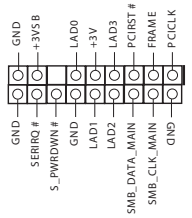

此接頭支援信賴平台模組 (TPM) 系統, 可確保儲存金鑰、數位憑證、密碼及資料的安全。TPM 系統也能強化網路安全、保護數位身分並確定平台完整性。

RGB LED 排針

(4-pin RGB_HEADER1)

(請參閱第 1 頁, 編號 27)



這兩個 RGB 排針用於連接 RGB LED 延長線, 可供使用者選擇各種 LED 照明效果。

警告: 切勿以錯誤方向安裝 RGB LED 纜線, 否則纜線可能損壞。

* 關於這種排針的詳細說明, 請參閱第 43 頁。

(4-pin RGB_HEADER2)

(請參閱第 1 頁, 編號 12)



可定址 LED 排針

(3 針 ADDR_LED1)

(請參閱第 1 頁, 編號 28)

(3 針 ADDR_LED2)

(請參閱第 1 頁, 編號 9)

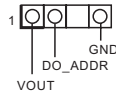

這兩個可定址 LED 排針用於連接可定址 LED 延長線, 可供使用者選擇各種 LED 照明效果。

警告: 切勿以錯誤方向安裝可定址 LED 纜線, 否則纜線可能損壞。

* 關於這種排針的詳細說明, 請參閱第 44 頁。

1.4 智慧型開關

主機板設有五個智慧型開關：電源按鈕、重設按鈕、清除 CMOS 按鈕、CPU Xtreme OC 開關及 BIOS Flashback 按鈕。

電源按鈕

(PWRBTN1)

(請參閱第 1 頁, 編號 20)



電源按鈕可讓使用者迅速開啟／關閉系統。

重設按鈕

(RSTBTN1)

(請參閱第 1 頁, 編號 21)



重設按鈕可讓使用者迅速重設系統。

清除 CMOS 按鈕

(CLRBTN1)

(請參閱第 3 頁, 編號 13)



清除 CMOS 按鈕可讓使用者迅速清除 CMOS 值。



此功能唯有在將電腦關機，拔下電源供應器的插頭時才會作用。

CPU Xtreme OC 開關

(MOS_PROCHOT1)

(請參閱第 1 頁, 編號 1)

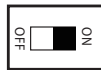

PROCHOT = ON (預設)

(停用 CPU Extreme OC 模式)

PROCHOT = OFF (啟用 CPU Extreme OC 模式)

警告：超頻可能導致 CPU 與主機板損壞，您應自行負擔超頻風險及成本。

BIOS Flashback 按鈕
(BIOS_FBI)
(請參閱第 3 頁, 編號 16)



BIOS Flashback 按鈕可讓
使用者更新 BIOS。

ASRock BIOS Flashback 功能可讓您不用關閉系統就能更新 BIOS, 甚至無 CPU 也行。若要使用 USB BIOS Flashback 功能, 請依照下列步驟進行。

1. 從 ASRock 網站下載最新的 BIOS 檔案: <http://www.asrock.com>。
 2. 將 BIOS 檔案複製到您的 USB 隨身碟。請確定 USB 隨身碟的檔案系統是 FAT32。
 3. 從 zip 檔案解壓縮 BIOS 檔案。
 4. 請將檔名改成「creative.rom」, 然後儲存至 X: USB 隨身碟的根目錄下。
 5. 將 24 pin 電源插頭插入主機板。然後開啟電源供應器的 AC 開關。
- * 無需將系統開機。
6. 接著將 USB 隨身碟插入 USB BIOS Flashback 連接埠。
 7. 按住 BIOS Flashback 按鈕約三秒。接著 LED 會開始閃爍。
 8. 等到 LED 停止閃爍, 表示 BIOS 刷新已經完成。

* 如果 LED 燈亮起綠燈, 表示 BIOS Flashback 沒有正常運作。請確定您將 USB 隨身碟插入 USB BIOS Flashback 連接埠。

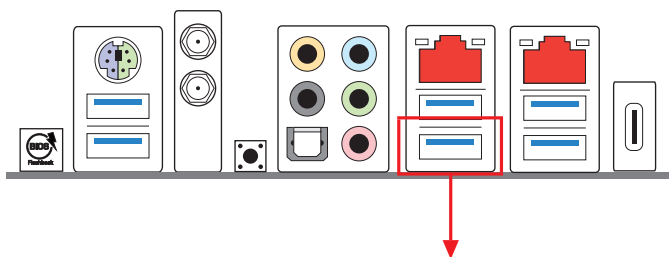

USB BIOS Flashback 連接埠

Spesifikasi

Platform

- Bentuk dan Ukuran ATX
- PCB 8 Lapis
- PCB Tembaga 2oz

CPU

- Mendukung Soket AMD TRX4
- Intersil Digital PWM
- Desain 8 Fase Daya
- Mendukung Mesin ASRock Hyper BCLK II

Chipset

- AMD TRX40

Memori

- Teknologi Memori DDR4 Empat Kanal
- 8 x Slot DIMM DDR4
- Mendukung DDR4 4666(OC)/4600(OC)/4533(OC)/4466(OC)/4400(OC)/4333(OC)/4266(OC)/4200(OC)/4133(OC)/4000(OC)/3866(OC)/3800(OC)/3733(OC)/3600(OC)/3466(OC)/3200/2933/2667/2400/2133 ECC & non-ECC, memori tanpa buffer (U-DIMM)
- Kapasitas maksimum memori sistem: 256GB
- 15µ Bidang Kontak Berwarna Emas di Slot DIMM

Slot Ekspansi

- 4 Slot PCI Express 4.0 x16 (PCIE1/PCIE2/PCIE3/PCIE4:satu pada x16 (PCIE1); dua pada x16 (PCIE1)/x16 (PCIE3); tiga pada x16 (PCIE1)/x 16 (PCIE3)/ x8 (PCIE4); empat pada x16 (PCIE1)/x8 (PCIE2)/x16 (PCIE3)/x8 (PCIE4))

* Mendukung SSD NVMe sebagai disk boot

- Mendukung AMD 4-Way CrossFireX™, 3-Way CrossFireX™, dan CrossFireX™
- Mendukung NVIDIA® 4-Way SLI™, 3-Way SLI™ dan SLI™
- Mendukung NVIDIA® SLI™ dengan kartu grafis seri NVIDIA® Quadro
- Mendukung NVIDIA® NVLink™ dengan kartu grafis seri NVIDIA® GeForce® RTX ganda**

** NVIDIA NVLink Bridge tidak disertakan bersama kemasan.

Silakan beli dari NVIDIA® bila perlu.

- 1 x Soket M.2 Vertikal (tombol E) dengan paket modul WiFi-802.11ax (di bagian belakang I/O)
- 15 μ Bidang Kontak berwarna Emas di Slot VGA PCIe (PCIe1 dan PCIe3)

Audio

- Audio HD 7.1 CH (Realtek ALC4050H+ALC1220)
- Mendukung Audio Blu-ray Premium
- Mendukung Perlindungan dari Lonjakan Arus
- Mendukung Purity Sound™ 4
 - Nichicon Fine Gold Series Audio Caps
 - NE5532 Premium Headset Amplifier untuk Konektor Audio Panel Depan (Mendukung headset hingga 600 Ohm)
 - Daya Masuk Kuat
 - Teknologi Direct Drive
 - Pelindung Terisolasi PCB
 - Deteksi Impedansi pada port Output Depan
 - Lapisan PCB Individual untuk Saluran Audio Ka/Ki
 - Soket Audio Emas
 - Konektor Audio Emas 15 μ
- Mendukung DTS Connect

LAN

1 x LAN 10 Gigabit 100/1000/2500/5000/10000 Mb/s (AQUANTIA® AQC107):

- Mendukung Perlindungan dari Petir/ESD
- Mendukung PXE

1 x LAN 2,5 Gigabit 10/100/1000/2500 Mb/s (Dragon RTL8125AG):

- Mendukung Perangkat Lunak Dragon 2,5G LAN Software
 - Kontrol Bandwidth Penyesuaian Otomatis Pintar
 - UI Visual Praktis
 - Statistik Penggunaan Jaringan Visual
 - Pengaturan Default Optimal untuk Game, Browser, dan Mode Streaming
 - Kontrol Prioritas Kustom Pengguna
- Mendukung Wake-On-LAN
- Mendukung Perlindungan dari Petir/ESD
- Mendukung Ethernet 802.3az Hemat Energi
- Mendukung PXE

LAN Nirkabel

- Intel® 802.11ax WiFi Modul
- Mendukung IEEE 802.11a/b/g/n/ax
- Mendukung Dual-Band (2,4/5 GHz)
- Mendukung WiFi6 802.11ax (2,4Gbps)
- 2 antena untuk mendukung teknologi ragam industri 2 (Transmisi) x 2 (Terima)
- Mendukung Bluetooth 5.0 + Kecepatan tinggi kelas II
- Mendukung MU-MIMO

I/O Panel Belakang

- 2 x Port Antena
- 1 x Port Mouse/Keyboard PS/2
- 1 x Port SPDIF Out Optik
- 2 x USB 3.2 Gen2 Port Tipe A (10 Gb/s) (Mendukung Perlindungan ESD)
- * Daya USB Ultra didukung pada port USB32G2_1_2.
- * Fungsi pengaktifan ACPI tidak didukung pada port USB32G2_1_2.
- 1 x USB 3.2 Gen2x2 Port Tipe C (20 Gb/s) (Mendukung Perlindungan ESD)
- 4 x Port USB 3.2 Gen1 (Mendukung Perlindungan dari ESD)
- 2 x Port LAN RJ-45 dengan LED (LED ACT/LINK dan LED SPEED)
- 1 x Tombol Clear CMOS
- 1 x Tombol BIOS Flashback
- Soket Audio HD: Speaker Belakang / Tengah / Saluran masuk / Speaker Depan / Mikrofon (Soket Audio Berwarna Emas)

Penyimpanan

- 8 x Konektor SATA3 6,0 Gb/s, mendukung RAID (RAID 0, RAID 1, dan RAID 10), NCQ, AHCI dan Hot Plug
- 2 x Soket Hyper M.2 (M2_1 atau M2_2), mendukung jenis modul 2260/2280 M.2 PCI Express hingga Gen4x4 (64 Gb/s)*
- 1 x Soket Hyper M.2 (M2_3), mendukung modul tipe M Key 2230/2242/2260/2280/22110 M.2 SATA3 6,0 Gb/s dan modul M.2 PCI Express hingga Gen3 x4 (64 Gb/s)*
- * Mendukung SSD NVMe sebagai disk boot

Konektor

- 1 x Header TPM
- 1 x Header LED Daya dan Speaker
- 2 x Header LED RGB
- * Mendukung total Strip LED hingga 12V/3A, 36W
- 2 x Addressable LED Header
- * Mendukung total Strip LED hingga 5V/3A, 15W
- 1 x Konektor Kipas CPU (4-pin)
- * Konektor Kipas CPU mendukung kipas CPU dengan daya kipas maksimum 1A (12W).
- 1 x Konektor Kipas CPU/Pompa Air (4-pin) (Kontrol Kecepatan Kipas Pintar)
- * CPU/Kipas Pompa Air mendukung kipas berpendingin air dengan daya kipas maksimum 2A (24W).
- 3 x Konektor Sasis/Kipas Pompa Air (4-pin) (Kontrol Kecepatan Kipas Pintar)
- * Chassis/Kipas Pompa Air mendukung kipas berpendingin air dengan daya kipas maksimum 2A (24W).
- * CPU_FAN2/WP, CHA_FAN1/WP, CHA_FAN2/WP, dan CHA_FAN3/WP dapat mendeteksi otomatis jika kipas 3-pin atau 4-pin sedang digunakan.
- 1 x Konektor Daya ATX 24 pin (Konektor Daya dengan Densitas Tinggi)
- 2 x Konektor Daya 12V 8 pin (Konektor Daya Dengan Kerapatan Tinggi)
- 1 x Konektor Daya 12 V 6 pin (Konektor Daya dengan Densitas Tinggi)
- 1 x Konektor Audio Panel Depan (15µ Konektor Audio Emas)*
- 1 x Konektor Audio Panel Depan Sudut Kanan*
- * Sambungkan perangkat audio ke salah satu soket audio.
- 1 x Header USB 2.0 (Mendukung 2 port USB 2.0) (Mendukung Perlindungan dari ESD)
- 2 x Header USB 3.2 Gen1 (Mendukung 4 port USB 3.2 Gen1) (Mendukung Perlindungan dari ESD)
- 1 x Header Tipe C USB 3.2 Gen2 Panel Depan (Mendukung Perlindungan ESD)
- 1 x Dr. Debug disertai LED
- 1 x Tombol Daya
- 1 x Tombol Atur Ulang
- 1 x Sakelar CPU Xtreme OC

Fitur BIOS

- AMI UEFI Legal BIOS dengan dukungan GUI
- Mendukung “Plug and Play”
- ACPI 5.1 kompatibel dengan aktivitas pengaktifan
- Mendukung jumperfree
- Dukungan SMBIOS 2.3
- Multipengatur Tegangan CPU, CPU VDDCR_SOC, DRAM, VPPM, PREM VDD_CLDO, PERM VDDCR_SOC, +1,8V, VDDP

Monitor Perangkat Keras

- Deteksi Suhu: Kipas CPU, CPU/Pompa Air, Sasis/Pompa Air
- Takometer Kipas: Kipas CPU, CPU/Pompa Air, Sasis/Pompa Air
- Kipas Hening (Penyesuaian otomatis kecepatan kipas sasis berdasarkan suhu CPU): Kipas CPU, CPU/Pompa Air, Sasis/Pompa Air
- Kontrol Multikecepatan Kipas: Kipas CPU, CPU/Pompa Air, Sasis/Pompa Air
- Pemantauan tegangan: +12V, +5V, +3,3V, CPU Vcore, CPU VDDCR_SOC, DRAM, VPPM, PREM VDDCR_SOC, +1,8V

OS

- Microsoft® Windows® 10 64-bit

Sertifikasi

- FCC, CE
- Mendukung ErP/EuP (memerlukan catu daya untuk ErP/EuP)

* Untuk informasi rinci tentang produk, kunjungi situs web kami: <http://www.asrock.com>



Perlu diketahui, overclocking memiliki risiko tertentu, termasuk menyesuaikan pengaturan pada BIOS, menerapkan Teknologi Untied Overclocking, atau menggunakan alat bantu overclocking pihak ketiga. Overclocking dapat mempengaruhi stabilitas sistem, atau bahkan mengakibatkan kerusakan komponen dan perangkat sistem. Risiko dan biaya apa pun menjadi tanggungan Anda. Kami tidak bertanggung jawab atas kemungkinan kerusakan karena overclocking.

Contact Information

If you need to contact ASRock or want to know more about ASRock, you're welcome to visit ASRock's website at <http://www.asrock.com>; or you may contact your dealer for further information. For technical questions, please submit a support request form at <https://event.asrock.com/tsd.asp>

ASRock Incorporation

2F., No.37, Sec. 2, Jhongyang S. Rd., Beitou District,

Taipei City 112, Taiwan (R.O.C.)

ASRock EUROPE B.V.

Bijsterhuizen 11-11

6546 AR Nijmegen

The Netherlands

Phone: +31-24-345-44-33

Fax: +31-24-345-44-38

ASRock America, Inc.

13848 Magnolia Ave, Chino, CA91710

U.S.A.

Phone: +1-909-590-8308

Fax: +1-909-590-1026

DECLARATION OF CONFORMITY

Per FCC Part 2 Section 2.1077(a)



Responsible Party Name: ASRock Incorporation

Address: 13848 Magnolia Ave, Chino, CA91710

Phone/Fax No: +1-909-590-8308/+1-909-590-1026

hereby declares that the product

Product Name : Motherboard

Model Number : TRX40 Creator

Conforms to the following specifications:

FCC Part 15, Subpart B, Unintentional Radiators

Supplementary Information:

This device complies with part 15 of the FCC Rules. Operation is subject to the following two conditions: (1) This device may not cause harmful interference, and (2) this device must accept any interference received, including interference that may cause undesired operation.

Representative Person's Name: James

Signature:

A handwritten signature in black ink, appearing to read 'James', written over a horizontal line.

Date : May 12, 2017

EU Declaration of Conformity



For the following equipment:

Motherboard

(Product Name)

TRX40 Creator / ASRock

(Model Designation / Trade Name)

ASRock Incorporation

(Manufacturer Name)

2F, No.37, Sec. 2, Jhongyang S. Rd., Beitou District, Taipei City 112, Taiwan (R.O.C.)

(Manufacturer Address)

EMC —Directive 2014/30/EU (from April 20th, 2016)

- | | |
|---|---|
| <input type="checkbox"/> EN 55022:2010/AC:2011 Class B | <input checked="" type="checkbox"/> EN 55024:2010/A1:2015 |
| <input checked="" type="checkbox"/> EN 55032:2012+AC:2013 Class B | <input checked="" type="checkbox"/> EN 61000-3-3:2013 |
| <input checked="" type="checkbox"/> EN 61000-3-2:2014 | |

RED—Directive 2014/53/EU

- | | |
|--|--|
| <input type="checkbox"/> EN 300 328 V2.1.1 | <input checked="" type="checkbox"/> EN 301 489-17 V3.1.1 |
| <input type="checkbox"/> EN 301 893 V2.1.1 | <input type="checkbox"/> EN 301 489-3 V2.1.1 |
| <input type="checkbox"/> EN 300 220 V3.1.1 | |

LVD —Directive 2014/35/EU (from April 20th, 2016)

- | | |
|--|--|
| <input type="checkbox"/> EN 60950-1 : 2011+ A2: 2013 | <input type="checkbox"/> EN 60950-1 : 2006/A12: 2011 |
|--|--|

RoHS — Directive 2011/65/EU

CE marking



(EU conformity marking)

ASRock EUROPE B.V.

(Company Name)

Bijsterhuizen 1111 6546 AR Nijmegen The Netherlands

(Company Address)

Person responsible for making this declaration:

(Name, Surname)

A.V.P

(Position / Title)

November 8, 2019

(Date)

P/N: 15G062182000AK V1.0