

**Қысқа толқынды пеш
DEXP CW-80**

Құрылғы схемасы

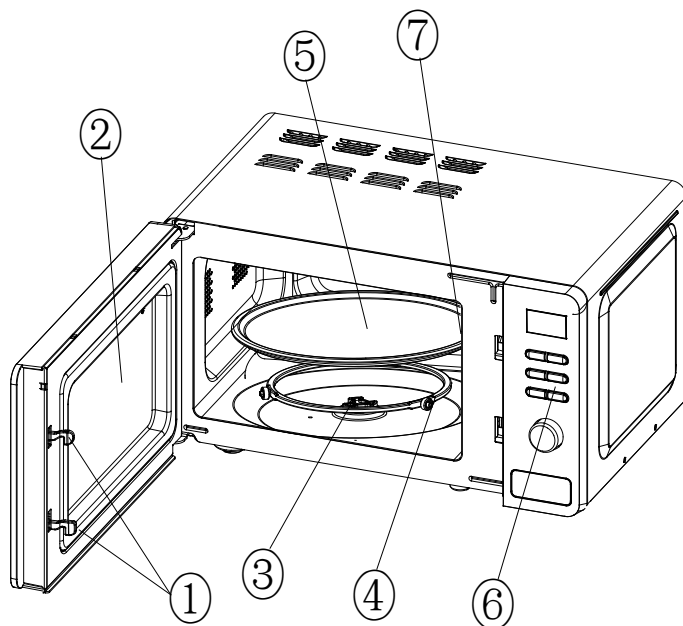

1. Бұғаттау жүйесі бар есік.
2. Бақылау терезесі.
3. Науаның айналу осі.
4. Шығыршықты сүйеуіш.
5. Шыны түпқойма.
6. Басқару панелі.
7. Қорғаныс жабыны.

Басқару панелі

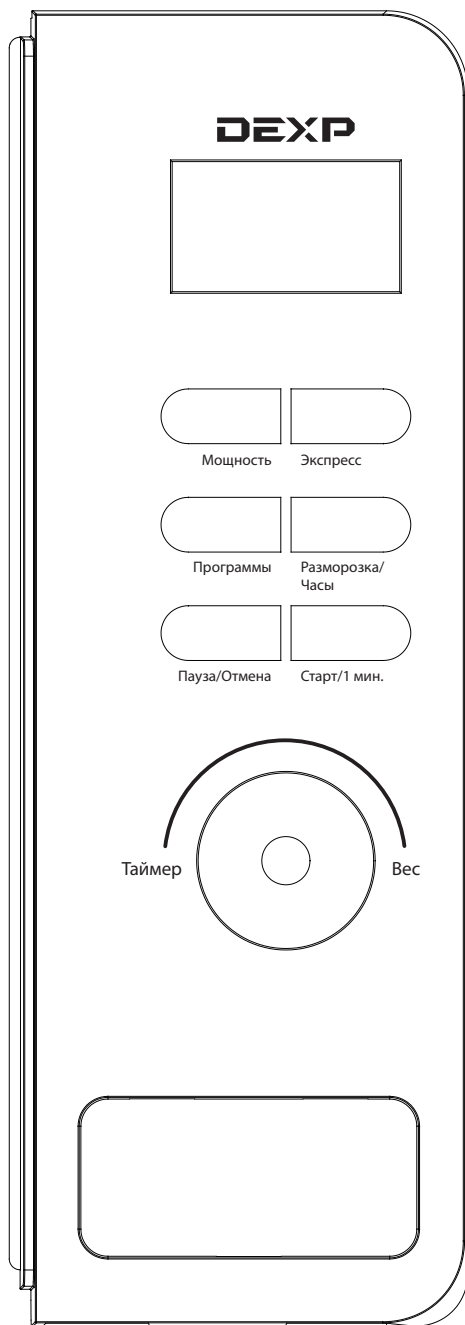

Пайдалану

Аспапты электр желісіне қосу кезінде жарық индикаторы 3 рет жыпылықтайды. Содан кейін дисплейде «:» көрсетіледі.

Дайындау уақыты/Салмағы

«Таймер/Вес» тұтқасы қажетті деңгейге бұру арқылы дайындау уақытын орнатуға немесе дайындалатын тағамның салмағын таңдауға болады.

Бағдарламаны тоқтату/одан бас тарту

- Егер Сіз жаңа таңдалған бағдарламадан бас тартқыңыз келсе, дайындау алдында «Пауза/Отмена» түймесін 1 рет басыңыз.
- Дайындау кезінде тоқтату үшін «Пауза/Отмена» түймесін 1 рет басыңыз. Бағдарламадан бас тарту үшін «Пауза/Отмена» түймесін 2 рет басыңыз.

Автоматты еске салу

Дайындау аяқталғаннан кейін дисплейде «End» жазуы көрсетіледі және дыбыстық сигнал шығарылады. Егер Сіз есікті ашпасаңыз немесе «Пауза/Отмена» түймесін баспасаңыз, дыбыстық сигнал 3 минут аралықпен тағамның дайын екендігін еске салады.

Жылдам дайындау

Күту режимінде жылдам дайындау бағдарламасын мүмкіндігінше жоғары қуатпен іске қосу үшін «Старт/1 мин.» түймесін басыңыз. Әдепкі бойынша дайындау уақыты: 1 минут. «Таймер/Вес» тұтқасын қажетті деңгейге дейін бұрау арқылы дайындау уақытын арттыруға немесе азайтуға болады. Бұл бағдарлама келесі жағдайларда қолданылады:

- Есік жабылғаннан кейін 2 минут ішінде.
- «Пауза/Отмена» түймесін басқаннан кейін 2 минут ішінде.
- Бұрын таңдалған бағдарлама аяқталғаннан кейін 2 минут ішінде.

Сағатты баптау

Аспап электр желісіне қосылған кезде дисплейде «:» көрсетіледі. Әрі қарай сағатты баптауға немесе қазіргі уақытта бұл баптау қажет болмаса, оны өткізіп жіберуге болады.

1. «Разморозка/Часы» түймесін 3 секунд бойы басып тұрыңыз.
2. Қажетті сағат мәнін орнату үшін «Таймер/Вес» тұтқасын бұраңыз және растау үшін «Разморозка/Часы» түймесін басыңыз.
3. Қажетті минут мәнін орнату үшін «Таймер/Вес» тұтқасын бұраңыз және растау үшін «Разморозка/Часы» түймесін басыңыз.
4. Орнатылған уақыт дисплейде автоматты түрде пайда болады.

Дайындау

Функция тағам дайындау және жылыту үшін қолданылады.

1. Қалаулы қуатты таңдау үшін «Мощность» түймесін қажетінше басыңыз.
 - 100%: жылдам және мұқият дайындауға арналған.
 - 80%: қалыпты режимде дайындауға арналған.
 - 60%: бұмен дайындауға арналған.
 - 40%: тағамды ерітуге арналған.
 - 20%: тағамды жылытуға арналған.
2. «Таймер/Вес» тұтқасын қажетті деңгейге бұрап, қажетті дайындау немесе жылыту уақытын орнатыңыз.
3. Дайындауды бастау үшін «Старт/1 мин.» түймесін басыңыз. Дисплейде кері санақ көрсетіледі.

НАЗАР АУДАРЫҢЫЗ:

- Мүмкін максимал дайындау уақыты: 60 минут.
- Егер сізге дайындалып жатқан тағамды аудару қажет болса, есікті ашыңыз, тағамды аударыңыз, есікті жауып, бағдарламаны жалғастыру үшін «Пауза/Отмена» түймесін басыңыз.
- Бағдарлама аяқталғанға дейін тағамды шығарып алу қажет болса, «Пауза/Отмена» түймесін басыңыз.
- Мүмкіндігінше жоғары қуатпен дайындаған кезде, біраз уақыт өткеннен кейін аспап аспаптың қызмет ету мерзімін ұзарту үшін қуатты автоматты түрде азайтады.

Экспресс-дайындау

Функция артық кезеңдерді айналып өтіп, 1 стакан сусынды жылытуға мүмкіндік береді.

1. Сәйкес жылыту ұзақтығын таңдау үшін «Экспресс» түймесін қажетінше басыңыз (30 секунд, 60 секунд, 90 секунд).
2. Жылытуды бастау үшін «Бастау/1 мин» түймесін басыңыз.

Еріту

Бұл функция тағамды еріту үшін қолданылады.

1. Қолайлы режимді таңдау үшін «Разморозка/Часы» түймесін қажетінше басыңыз.
 - d.1: етті еріту, салмағы 0,1 - 2 кг.
 - d.2: құсты еріту, салмағы 0,2 - 3 кг.
 - d.3: теңіз өнімдерін еріту, салмағы 0,1 - 0,9 кг.
2. «Таймер/Вес» тұтқасын қажетті деңгейге бұрып, ерітілетін тағамның қажетті салмағын таңдаңыз.
3. Ерітуді үшін «Старт/1 мин.» түймесін басыңыз.
4. Еріту кезінде дыбыстық сигнал тағамды аудару қажеттігі туралы еске салады. Есікті ашып, ерітілетін тағамды аударыңыз. Содан кейін есікті жауып, ерітуді жалғастыру үшін «Старт/1 мин.» түймесін басыңыз.

Бағдарламалар

1. Қалаған бағдарламаны таңдау үшін «Программа» түймесін қажетінше басыңыз.
 - A1: попкорн. Салмағы 0,1 кг попкорн порциясын дайындауға қолайлы.
 - A2: жылыту. 0,2-1 кг тағам порциясын жылытуға қолайлы.
 - A3: сусындар. 1-2 стақанды жылытуға қолайлы.
 - A4: пицца. 1-2 тілім пиццаны жылытуға қолайлы.
 - A5: картоп. Қалыңдығы 5 мм картоп тілімдерін дайындауға қолайлы. Порция салмағы 0,45-0,65 кг. Картоптың құрғап кетуіне жол бермеу үшін тағамды тамақ пленкасымен жабыңыз.
 - A6: мұздатылған тағам. Дайын мұздатылған тағамның 1-2 порциясын дайындауға қолайлы.
 - A7: күріш. Күрішті шайыңыз және 30 минутқа суға жібітіңіз. Күріш пен судың келесі пропорцияларын қадағалаңыз: 100 г/180 мл, 200 г/330 мл, 300 г/480 мл, 400 г/630 мл, 500 г/760 мл. Бағдарлама аяқталғаннан кейін күріштің 5 минут бойы дайын болуына мүмкіндік беріңіз.
 - A8: көкөністер. 0,1-0,5 кг көкөністерді қысқа толқынды пеште қолдануға қауіпсіз ыдысқа салыңыз. 2-3 ас қасық су қосып, тағамды тамақ пленкасымен жабыңыз.
2. «Таймер/Вес» тұтқасын қажетті деңгейге бұрап, қажетті дайындау уақытын орнатыңыз.
3. Бағдарламаны іске қосу үшін «Старт/1 мин.» түймесін басыңыз. Дисплейде кері санақ көрсетіледі.

Назар аударыңыз:

- Бағдарламаларды іске қоспас бұрын тағам температурасы шамамен 20-25 °С-қа жету керек. Тағамның төмен немесе жоғары температурасы сәйкесінше дайындау уақытын арттырады немесе қысқартады.
- Температура, тағамның салмағы және кесек өлшемі түпкілікті нәтижеге әсер етеді.

Кейінге қалдырылған бастау функциясы

Бұл функцияны белсендіру үшін сағат бапталуы керек. Егер Сіз алдында бұл қадамды өткізіп жіберсеңіз, төмендегі нұсқауларды орындаңыз. Егер сағат әлдеқашан орнатылған болса, 5-қадамға өтіңіз.

1. «Разморозка/Часы» түймесін 3 секунд бойы басып тұрыңыз.
2. Қажетті сағат мәнін орнату үшін «Таймер/Вес» тұтқасын бұраңыз және растау үшін «Разморозка/Часы» түймесін басыңыз.
3. Қажетті минут мәнін орнату үшін «Таймер/Вес» тұтқасын бұраңыз және растау үшін «Разморозка/Часы» түймесін басыңыз.
4. Орнатылған уақыт дисплейде автоматты түрде пайда болады.
5. Қалаулы қуатты таңдау үшін «Мощность» түймесін қажетінше басыңыз.
6. «Таймер/Вес» тұтқасын қажетті деңгейге бұрап, қажетті дайындау уақытын орнатыңыз.
7. «Разморозка/Часы» түймесін 3 секунд бойы басып тұрыңыз.

8. Тамақ дайын болу тиіс уақытты орнатыңыз. Қажетті сағат мәнін орнату үшін «Таймер/Вес» тұтқасын бұраңыз және растау үшін «Разморозка/Часы» түймесін басыңыз. Содан кейін қажетті минут мәнін орнату үшін «Таймер/Вес» тұтқасын бұрыңыз және кейінге қалдырылған бастау функциясын растау және белсендіру үшін «Разморозка/Часы» түймесін басыңыз.
9. Баптауларды «Разморозка/Часы» түймесін басу арқылы тексере аласыз.

Көп сатылы дайындау

Кейбір рецепттер әр түрлі уақыт пен дайындау сатысын қарастырады. Ол үшін Сіз өзіңіздің жеке бағдарламаңызды жасай аласыз. Бір бағдарламаға максимум 4 дайындау сатысын орнатуға болады. Егер сатылардың бірі еріту болса, бұл автоматты түрде бірінші орындалады.

Мысалы, сіз тағамды алдымен мүмкін максимал қуатпен 3 минут бойы, содан кейін 20% қуатпен 9 минут бойы дайындағыңыз келеді.

Ол үшін:

1. «Мощность» түймесін 1 рет басыңыз
2. «Таймер/Вес» тұтқасын қажетті деңгейге бұрап (3 минут), қажетті дайындау уақытын орнатыңыз.
3. «Мощность» түймесін 5 рет басыңыз.
4. «Таймер/Вес» тұтқасын қажетті деңгейге бұрап (9 минут), қажетті қақтамада дайындау уақытын орнатыңыз.
5. Бағдарламаны «Старт/1 мин.» түймесін басу арқылы іске қосыңыз.

Ескерту: бір әрекет аяқталған соң, келесі операция автоматты түрде басталады.

Балалардан бұғаттау

Функция басқару панелін балалардан бұғаттау немесе аспапты тазалау кезінде кездейсоқ тиіп кетуден сақтау үшін қолданылады.

1. Бұғаттауды орнату үшін «Пауза/Отмена» түймесін 3 секунд бойы басып тұрыңыз.
2. Бұғаттан шығару үшін «Пауза/Отмена» түймесін 3 секунд бойы басып тұрыңыз.

Техникалық сипаттамалары

- Үлгісі: CW-80.
- Қуат параметрлері: АС 220-240 В, 50 Гц.
- Қуаты: 800 Вт.
- Басқару түрі: түймелер, бұрма механизм.
- Есігін ашу: түйме.
- Еріту функциясы.
- Балалардан бұғаттау функциясы.
- Дайындау бағдарламаларының саны: 8.
- Пештің ішкі көлемі: 20 л.
- Шыны түпқойманың диаметрі: 270 мм.
- Сыртқы өлшемдері: 451x257x335 мм.
- Таза салмағы: 10,4 кг.
- Қолдану саласы: тұрмыстық.

Тазалау және күтім

НАЗАР АУДАРЫҢЫЗ: құрылғыны тазалау мақсатында суға немесе басқа сұйықтықтарға батырмаңыз.