

DEXP

РУКОВОДСТВО ПОЛЬЗОВАТЕЛЯ

Микроволновая печь DEXP EG-80

Содержание

Уважаемый покупатель!	4
Назначение устройства	4
Меры предосторожности	4
Важные инструкции по безопасности	4
Установка	7
Инструкция по заземлению	8
Технические характеристики	8
Чистка и уход	9
Посуда	9
Содержимое упаковки	11
Схема устройства	12
Установка вращающегося подноса	12
Панель управления	13
Инструкция по эксплуатации	14
Настройка часов	14
Кухонный таймер.....	14
Режим «Microwave»	14
Режим «Grill/Combi.».....	15
Быстрое приготовление	16
Разморозка по весу	16
Разморозка по таймеру	16
Авто меню	17
Многоэтапное приготовление	18
Отображение мощности и времени приготовления	18
Блокировка от детей	18
Возможные проблемы и их решения	19
Правила и условия монтажа, хранения, перевозки (транспортировки), реализации и утилизации	20
Дополнительная информация	20

Уважаемый покупатель!

Благодарим Вас за выбор продукции, выпускаемой под торговой маркой «DEXP». Мы рады предложить Вам изделия, разработанные и изготовленные в соответствии с высокими требованиями к качеству, функциональности и дизайну. Перед началом эксплуатации прибора внимательно прочитайте данное руководство, в котором содержится важная информация, касающаяся Вашей безопасности, а также рекомендации по правильному использованию прибора и уходу за ним. Позаботьтесь о сохранности настоящего Руководства, используйте его в качестве справочного материала при дальнейшем использовании прибора.

Назначение устройства

Микроволновая печь предназначена для приготовления, а также разогрева готовых продуктов питания и блюд.

Меры предосторожности

- Не помещайте никакие предметы между передней стороной печи и дверцей, и не позволяйте грязи и чистящим средствам накапливаться на уплотнительных поверхностях.
- При любом повреждении незамедлительно прекратите использование устройства. Чрезвычайно важно следить за исправностью дверцы и замка, петель и защелок, а также дверных уплотнителей и любых других уплотнительных поверхностей.

Важные инструкции по безопасности

ВНИМАНИЕ: во избежание ожогов, удара электрическим током, пожара и другого возможного вреда для имущества и здоровья людей:

1. Внимательно ознакомьтесь с данным руководством пользователя и сохраните гарантийный талон. Он необходим для обращения в случае возникновения претензий к качеству товара.
2. Используйте прибор только с совместимыми электрическими сетями с заземлением.
3. Используйте устройство исключительно для целей, обозначенных данным руководством пользователя.
4. Данный тип микроволновой печи предназначен только для приготовления и разморозки пищи в домашних условиях. Устройство не предназначено для промышленного или лабораторного использования.
5. Не пользуйтесь устройством, если оно было повреждено (от падения, удара или каким-либо другим образом), был поврежден провод питания или его вилка, а также при обнаружении любых сбоев функционирования устройства. При обнаружении любого сбоя в работе устройства, либо его внешних или внутренних повреждений, незамедлительно прекратите использование

устройства и обратитесь в авторизованный сервисный центр.

6. Во избежание возгорания внутри полости устройства:
 - При необходимости приготовления продуктов в пластиковой или бумажной упаковке убедитесь, что данная конкретная упаковка рассчитана на приготовление в микроволновой печи.
 - При приготовлении продуктов в пластиковой или бумажной упаковке внимательно следите за процессом приготовления во избежание возгорания.
 - Перед помещением продуктов в бумажной упаковке внутрь печи убедитесь, что Вы сняли все перевязочные нити.
 - При возникновении дыма или характерного запаха незамедлительно выключите печь и отсоедините ее от розетки. Держите дверцу закрытой, чтобы предотвратить усиление пламени (если оно имеется внутри).
 - Не используйте устройство в качестве контейнера для хранения. Не оставляйте бумагу, посуду, продукты питания и прочее внутри устройства, когда оно не используется.
7. Не разогревайте жидкости в закрытых контейнерах, так как они могут взорваться.
8. Разогрев напитков в микроволновой печи может привести к внезапному, резкому вскипанию.
9. Не жарьте продукты в микроволновой печи. Горячее масло может повредить устройство, посуду, а также представляет собой опасность серьезных ожогов кожи.
10. Не разогревайте в микроволновой печи яйца в скорлупе, либо сваренные вкрутую, так как они могут взорваться.
11. Продукты с толстой кожурой, такие как картофель, кабачки, яблоки, необходимо протыкать тонкой иглой, прежде чем разогревать в микроволновой печи.
12. Во избежание ожогов необходимо тщательно размешивать или взбалтывать содержимое бутылочек и баночек для кормления детей после разогрева в микроволновой печи, прежде чем давать его детям.
13. Посуда, в которой разогреваются продукты, также может ощутимо нагреваться. При извлечении блюд беритесь за специальные ручки (если таковые имеются), либо используйте прихватку (не входит в комплект).
14. Используйте исключительно посуду, предназначенную для использования в микроволновой печи. Использование неподходящей посуды может повлечь за собой повреждение печи, а также нанести вред Вашему здоровью.

ВНИМАНИЕ: любое техническое обслуживание и ремонт могут быть выполнены исключительно квалифицированным персоналом. Не пытайтесь разбирать устройство самостоятельно, это может быть опасно для жизни, а также лишит Вас права на бесплатное гарантийное обслуживание.

15. К пользованию данным устройством не допускаются дети, лица с ограниченными физическими, сенсорными или умственными способностями, за исключением случаев, когда они находятся под прямым присмотром лица, непосредственно ответственного за их безопасность, либо этим лицом были даны подробные инструкции по пользованию устройством, а также разъяснены все меры предосторожности из данного руководства, равно как и возможные последствия их несоблюдения.

16. Микроволновая печь должна быть установлена автономно, без непосредственного контакта со стенами или другими устройствами. Кроме того, всегда следите, чтобы вентиляционные отверстия устройства не были заблокированы.

ВНИМАНИЕ: не устанавливайте микроволновую печь в непосредственной близости от мощных источников тепла, таких как кухонная плита, отопительная батарея или нагревательные приборы. Это может нанести устройству вред, а также лишить Вас права на бесплатное гарантийное обслуживание.

17. Поверхность и дверца устройства могут ощутимо нагреваться при использовании, это нормальное явление.
18. Не помещайте устройство в ограниченное пространство (шкафы, тумбы и т.д.). Это может привести к перегреву устройства.
19. Не снимайте специальные удерживатели расстояния, находящиеся на задней и боковых сторонах устройства. Они необходимы для соблюдения минимально допустимого расстояния от устройства до преграды.
20. При необходимости перемещения/транспортировки устройства, предварительно извлеките из его полости стеклянный поднос, а также другие незакрепленные части. Это поможет предотвратить повреждение устройства при перемещении.
21. Помните о том, что при разогреве блюд, накрытых крышкой, во время ее открытия наружу может резко вырваться пар. Будьте осторожны и избегайте ожогов.
22. Регулярно очищайте микроволновую печь и удаляйте остатки еды.
23. Не используйте для чистки устройства какие-либо агрессивные или едкие вещества.
24. Не включайте устройство, если его полость пуста (внутри нет продуктов питания), это может привести к выходу печи из строя.
25. Не подвергайте устройство воздействию влаги, экстремальных температур, а также не устанавливайте его в непосредственной близости со взрывоопасными или легковоспламеняющимися веществами.
26. Не используйте устройство вне помещения.
27. Устройство предназначено только для некоммерческого использования.

Установка

Снимите весь упаковочный материал и достаньте аксессуары. Проверьте, нет ли у печи повреждений, таких как вмятины или сломанная дверца. Не устанавливайте печь, если она повреждена, и незамедлительно обратитесь по месту приобретения устройства.

Удалите всю защитную пленку, найденную на поверхности корпуса микроволновой печи. Не удаляйте светло-коричневое слюдяное покрытие, прикрепленное внутри печи для защиты магнетрона.

1. Выберите ровную поверхность, на которой достаточно открытого пространства для впускных и выпускных вентиляционных отверстий.

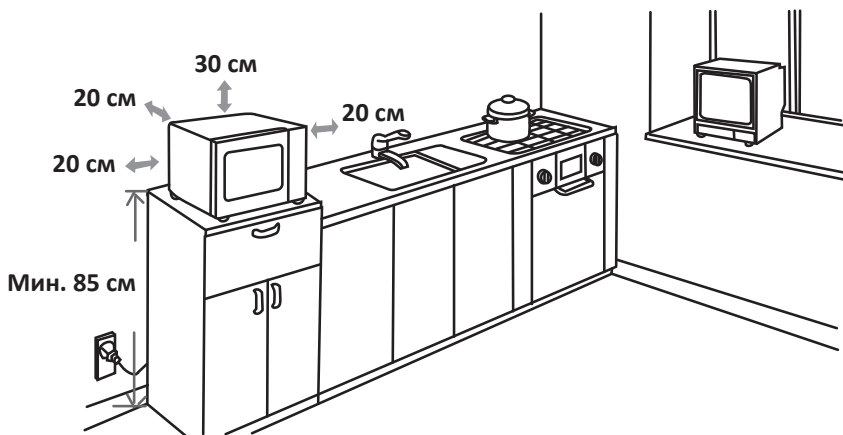

- Минимальная высота установки – 85 см.
 - Задняя сторона устройства должна быть обращена к стене.
 - Обеспечьте зазор не менее 30 см сверху и 20 см между печью и всеми смежными стенами.
 - Не удаляйте ножки с нижней части печи.
 - Блокирование впускных и выпускных вентиляционных отверстий может привести к повреждению печи.
 - Поместите печь как можно дальше от радио и телевизора. Работа микроволновки может вызвать помехи в работе радио или телевизора.
 - Не используйте устройство без стеклянного вращающегося подноса, ролика и вала, корректно установленных внутри полости устройства.
2. Включите печь в корректно установленную и заземленную розетку. Убедитесь, что напряжение и частота совпадают с напряжением и частотой на табличке с техническими характеристиками.

ВНИМАНИЕ: не устанавливайте печь над кухонной плитой или другими устройствами-источниками тепла. В противном случае печь может выйти из строя и гарантия будет аннулирована.



Доступная поверхность печи может сильно нагреться во время работы.

Инструкция по заземлению

Данное устройство требует заземления и оснащено специальным заземляющим проводом и штекером. Необходимо подключать устройство к корректно установленной и заземленной розетке. В случае короткого замыкания заземление уменьшает риск удара электрическим током с помощью отводящего провода. Настоятельно рекомендуется использовать отдельную розетку, выделенную специально для данного устройства, без подключения каких-либо дополнительных устройств. Во избежание пожара и удара электрическим током, строго не рекомендуется использование с устройством удлинителей и переходников.

ВНИМАНИЕ: некорректное использование заземляющей вилки может привести к поражению электрическим током.

ВАЖНО:

1. Если у Вас возникли вопросы о корректном заземлении, обратитесь к сертифицированному электрику.
2. Производитель вправе не принять претензию в случае, если причиной выхода устройства из строя стало несоблюдение пользователем каких-либо правил или мер, изложенных в данном руководстве пользователя. Провода, находящиеся внутри кабеля питания, маркированы соответствующими цветами:
 - Зелёный и жёлтый = Заземление.
 - Синий = Нейтральный.
 - Коричневый = Под напряжением.

Технические характеристики

Модель	EG-80
Напряжение сети	220-240 В, 50 Гц
Потребляемая мощность (микроволновая печь)	1250 Вт
Выходная мощность (микроволновая печь)	800 Вт
Потребляемая мощность (гриль)	1000 Вт
Частота	2450 МГц
Объем печи	23 л
Внешние габариты	485 X 401 X 288 мм
Выбор мощности	Авто меню
Диаметр подноса	270 мм

Чистка и уход

1. Обязательно отключите устройство от источника электропитания перед чисткой.
2. Очистите внутреннюю часть печи, используя слегка влажную ткань.
3. Вымойте аксессуары в мыльной воде.
4. Раму дверцы, уплотнитель и соседние части следует тщательно очистить влажной тканью в местах загрязнения.
5. Не используйте жесткие абразивные чистящие средства или острые металлические скребки для очистки дверного стекла печи, так как они могут поцарапать поверхность, что может привести к разрушению стекла.
6. Для более простой очистки стенок внутренней части печи, которых может коснуться приготовленная еда, положите половину лимона в миску, добавьте 300 мл воды и подогрейте в микроволновой печи при 100 % мощности в течение 10 минут. Затем протрите полость печи чистой мягкой сухой тканью.

Посуда

Смотрите пояснения в разделе «Посуда и аксессуары, которые можно использовать в микроволновой печи». Если сомневаетесь, то можете проверить посуду, выполнив процедуру, описанную ниже.

1. Налейте в сосуд, безопасный для использования в печи, 1 чашку холодной воды (250 мл) и поставьте в печь вместе с проверяемой посудой.
2. Грейте на максимальной мощности в течение 1 минуты.
3. Тщательно пощупайте посуду. Если пустая посуда теплая, не используйте ее с микроволновой печью.
4. Не превышайте время нагрева в 1 минуту.

Посуда и аксессуары, которые можно использовать в микроволновой печи

Посуда и аксессуары	Примечание
Столовая посуда	Только безопасная для использования в микроволновке посуда. Следуйте инструкциям производителя. Не используйте посуду с отбитыми краями или трещинами
Стеклянные банки	Всегда снимайте крышку. Используйте только для нагрева еды до теплого состояния. Большинство стеклянных банок – нетермостойкие, и могут лопнуть

Посуда и аксессуары	Примечание
Стеклопосуда	Только термостойкая стеклянная посуда для печи. Убедитесь, что на ней нет никакой металлической отделки. Не используйте блюда с отбитыми краями или трещинами
Пакеты для приготовления пищи в печи	Следуйте инструкциям производителя. Не закрывайте пакеты с помощью металлических затяжек. Сделайте надрезы, чтобы выходил пар
Бумажные тарелки и стаканы	Используйте их только для краткосрочного приготовления/разогрева пищи. Не оставляйте печь без присмотра, когда готовите
Бумажные полотенца	Используйте, чтобы накрывать еду для подогревания и поглощения жира. Используйте с контролем и только для краткосрочного приготовления пищи
Пергаментная бумага	Используйте в качестве обертки для предотвращения разбрызгивания или для пропаривания
Пластик	Только безопасный для использования в микроволновой печи. Следуйте инструкциям производителя. Должен иметь маркировку «Безопасен для использования в микроволновой печи». Некоторые пластиковые емкости размягчаются, так как еда внутри них нагревается. «Пакеты для варки» и плотно закрытые полиэтиленовые пакеты нужно разрезать или протыкать для вентиляции, как предусмотрено для этих пакетов
Пищевая плёнка	Только безопасная для использования в микроволновке. Используйте ее, чтобы накрывать еду во время приготовления, чтобы в ней сохранялась влага
Термометры	Только безопасные для использования в микроволновке (термометры для мяса и леденцов)
Вощеная бумага	Используйте в качестве обертки для предотвращения разбрызгивания или для сохранения влаги

Посуда и аксессуары, которые нельзя использовать в микроволновой печи

Посуда и аксессуары	Примечание
Алюминиевый поднос	Может вызвать образование электрической дуги. Переложите еду в безопасное для использования в микроволновой печи блюдо
Картонная продуктовая упаковка с металлической ручкой	Может вызвать образование электрической дуги. Переложите еду в безопасное для использования в микроволновой печи блюдо
Металлическая посуда или посуда с металлической отделкой	Металл экранирует еду от микроволнового излучения. Металлическая отделка может вызвать образование электрической дуги
Металлические зажимы для пакетов	Могут вызвать образование электрической дуги и воспламенение в печи
Бумажные пакеты	Могут вызвать воспламенение в печи
Пенопласт	Может расплавиться или загрязнить внутреннюю поверхность под воздействием высокой температуры
Древесина	Древесина высыхает, когда используется в микроволновой печи, и может потрескаться или расколоться

Содержимое упаковки

При распаковке печи выньте из нее все поставляемые с ней принадлежности и упаковочные материалы. К Вашей печи прилагаются следующие аксессуары:

- Стекланный поднос – 1 шт.
- Кольцо для вращающегося круга – 1 шт.
- Решетка для гриля - 1 шт.
- Руководство пользователя – 1 шт.
- Гарантийный талон – 1 шт.

Схема устройства

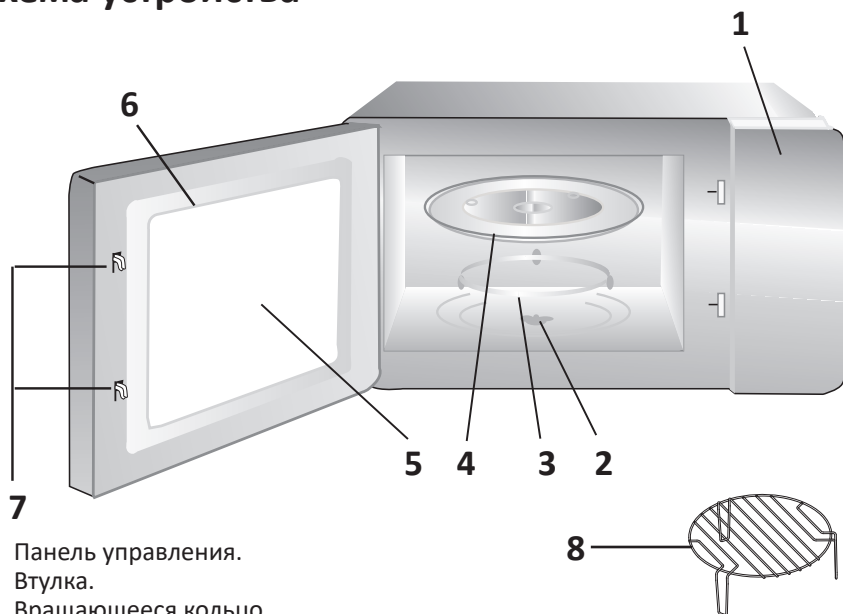

1. Панель управления.
2. Втулка.
3. Вращающееся кольцо.
4. Стеклоподнос.
5. Смотровое окошко.
6. Дверца.
7. Защелки дверцы.
8. Решетка для гриля.

Установка вращающегося подноса

Втулка (обратная сторона)



1. Никогда не располагайте стеклоподнос вверх дном. Стеклоподнос не должен застревать.
2. Стеклоподнос и вращающееся кольцо должны быть установлены внутри при использовании устройства.
3. Ставьте еду и посуду на стеклоподнос для приготовления.
4. Если стеклоподнос или вращающееся кольцо повреждены или треснуты, обратитесь в сервисный центр.

Панель управления

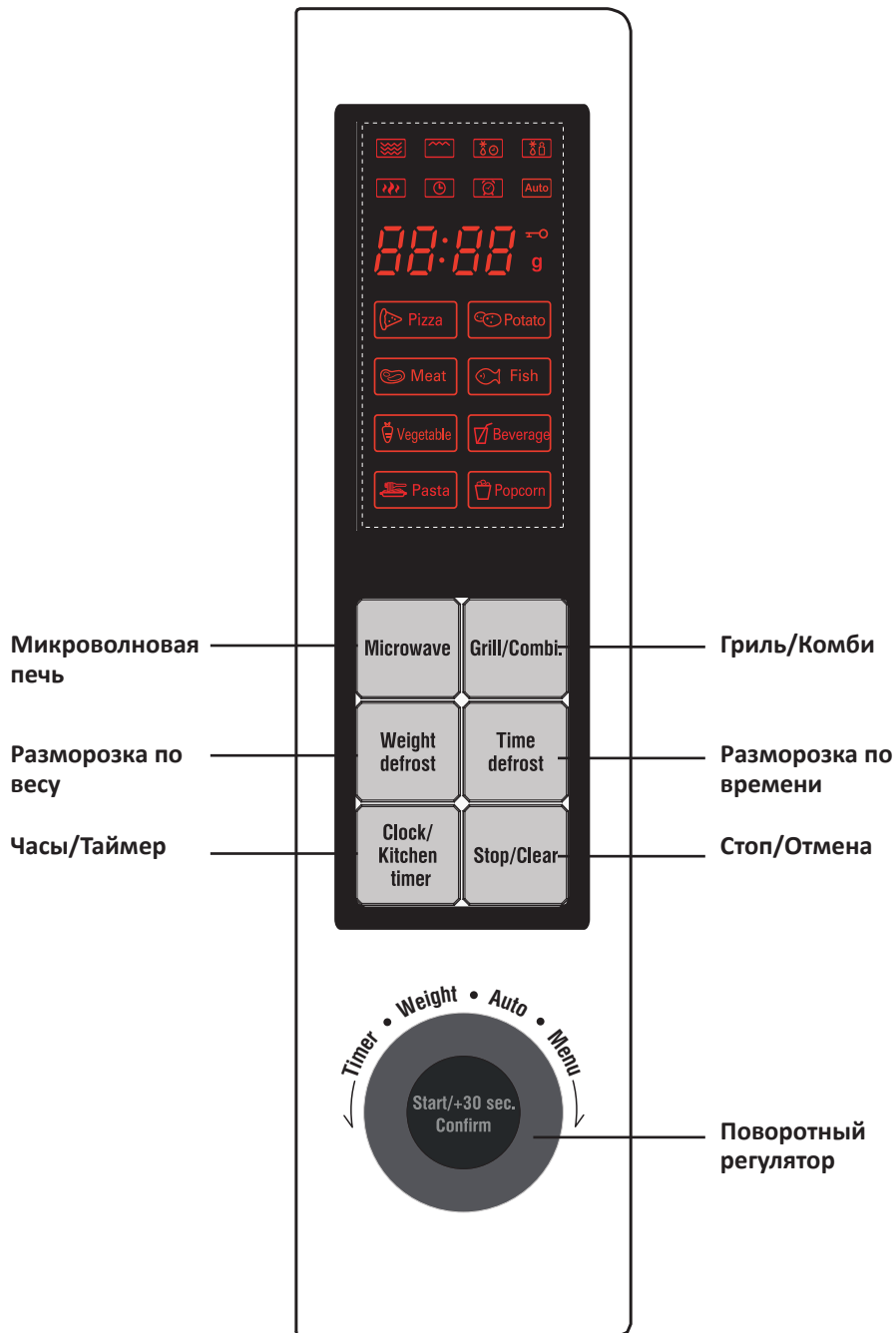

Инструкция по эксплуатации

Настройка часов

1. Подключите устройство к электросети, на дисплее отобразится «0:00», прозвучит звуковой сигнал.
2. Нажмите клавишу «Clock/Kitchen Timer», значение часов начнет мигать.
3. Установите значение от 0 до 23 с помощью поворотного регулятора.
4. Нажмите клавишу «Clock/Kitchen Timer», значение минут начнет мигать.
5. Установите значение от 0 до 59 с помощью поворотного регулятора.
6. Нажмите клавишу «Clock/Kitchen Timer» для завершения настройки. Символ «:» начнет мигать и на дисплее отобразится корректное время.
7. При необходимости перенастройте время.

ВНИМАНИЕ: если во время настройки часов нажать клавишу «Stop/Clear», устройство автоматически вернется к старым настройкам.

Кухонный таймер

1. Нажмите клавишу «Clock/Kitchen Timer» дважды, на дисплее отобразится «00:00».
2. Задайте время таймеру, используя поворотный регулятор. Максимальное время таймера – 95 минут.
3. Нажмите «Start/+30 sec./Confirm» для подтверждения, на дисплее отобразится индикатор оставшегося времени.
4. По истечении таймера Вы услышите пятикратный звуковой сигнал, индикатор таймера погаснет. На дисплее отобразится текущее время (если установлено).

Режим «Microwave»

1. Нажмите «Microwave», на дисплее отобразится «P100».
2. Нажмите «Microwave» нужное количество раз или поверните регулятор, чтобы выбрать мощность, на дисплее отобразится «P100», «P80», «P50», «P30» или «P10».
3. Нажмите «Start/+30 sec./Confirm» для подтверждения, с помощью регулятора установите время приготовления от 0:05 до 95:00 минут.
4. Нажмите «Start/+30 sec./Confirm» для начала приготовления.

Уровни мощности

Уровень	Обозначение	Мощность
1	P100	100 %
2	P80	80 %
3	P50	50 %
4	P30	30 %
5	P10	10 %

Например, Вы хотите готовить блюдо при 80 % мощности в течение 20 минут:

1. Нажмите «Microwave», на дисплее отобразится «P100».
2. Нажмите «Microwave» еще раз или поверните регулятор до 80 %.
3. Нажмите «Start/+30 sec./Confirm» для подтверждения, на дисплее отобразится «P80».
4. С помощью регулятора установите 20 минут, на дисплее отобразится «20:00».
5. Нажмите «Start/+30 sec./Confirm» для начала приготовления.

Режим «Grill/Combi.»

1. Нажмите «Grill/Combi.», на дисплее отобразится «G».
2. Нажмите «Grill/Combi.» нужное количество раз или поверните регулятор, чтобы выбрать мощность, на дисплее отобразится «G», «C-1» или «C-2».
3. Нажмите «Start/+30 sec./Confirm» для подтверждения, с помощью регулятора установите время приготовления от 0:05 до 95:00 минут.
4. Нажмите «Start/+30 sec./Confirm» для начала приготовления.

ПРИМЕЧАНИЕ: в процессе приготовления (в середине цикла) прозвучит двойной звуковой сигнал, после которого для равномерного приготовления продукта рекомендуется открыть дверцу, перевернуть продукт, закрыть дверцу и нажать кнопку «Start/+30 sec./Confirm» для продолжения процесса приготовления. В случае бездействия устройство продолжит работу.

Уровни мощности

Уровень	Обозначение	Мощность микроволновой печи	Мощность гриля
1	G	0 %	100 %
2	C-1	55 %	45 %
3	C-2	36 %	64 %

Например, Вы хотите готовить блюдо в режиме «Combi.» при 55 % мощности микроволновой печи и 45 % мощности гриля в течение 10 минут:

1. Нажмите «Grill/Combi.», на дисплее отобразится «G».
2. Нажмите «Grill/Combi.» еще раз или поверните регулятор до «C-1».
3. Нажмите «Start/+30 sec./Confirm» для подтверждения, на дисплее отобразится «C-1».
4. С помощью регулятора установите 10 минут, на дисплее отобразится «10:00».
5. Нажмите «Start/+30 sec./Confirm» для начала приготовления.

Быстрое приготовление

1. В режиме ожидания нажмите «Start/+30 sec./Confirm», чтобы готовить со 100 % мощностью. Каждое нажатие на клавишу «Start/+30 sec./Confirm» увеличивает время приготовления еды на 30 секунд, максимальное время приготовления блюда - 95 минут.
2. Во время приготовления еды с использованием микроволн, гриля, комбинированного приготовления еды и процесса размораживания по времени, нажимайте «Start/+30 sec./Confirm», чтобы увеличить время приготовления на 30 секунд.
3. В главном меню поворачивайте регулятор против часовой стрелки, чтобы установить время приготовления еды для 100% мощности. Для регулировки времени приготовления вращайте регулятор вправо/влево (увеличить/уменьшить). После выбора времени нажмите «Start/+30 sec./Confirm», чтобы начать приготовление.

Разморозка по весу

1. Нажмите «Weight defrost», на экране отобразится «dEF1».
2. С помощью регулятора установите выберите вес продуктов от 100 до 2000 г.
3. Нажмите «Start/+30 sec./Confirm» для начала разморозки.

Разморозка по таймеру

1. Нажмите кнопку «Time defrost», на дисплее отобразится «dEF2».
2. С помощью регулятора установите время разморозки. Максимальное время - 95 минут.
3. Нажмите «Start/+30 sec./Confirm» для начала разморозки. Мощность разморозки по умолчанию - «P30» (не может быть изменена).

Авто меню

1. В главном меню поверните регулятор по часовой стрелке для перехода в авто меню. С помощью регулятора выберите автопрограмму от «А-1» до «А-8».
2. Нажмите «Start/+30 sec./Confirm» для подтверждения выбора меню.
3. С помощью регулятора выберите вес продуктов.
4. Нажмите «Start/+30 sec./Confirm» для начала приготовления.

Меню	Вес	Дисплей
А-1 Пицца	200 г	200
	400 г	400
А-2 Мясо	250 г	250
	350 г	350
	450 г	450
А-3 Овощи	200 г	200
	300 г	300
	400 г	400
А-4 Паста	50 г (с 450 мл холодной воды)	50
	100 г (с 800 мл холодной воды)	100
А-5 Картофель	200 г	200
	400 г	400
	600 г	600
А-6 Рыба	250 г	250
	350 г	350
	450 г	450
А-7 Напитки	1 стакан (120 мл)	1
	2 стакана (240 мл)	2
	3 стакана (360 мл)	3
А-8 Попкорн	50 г	50
	85 г	85
	100 г	100

Например, Вы хотите приготовить рыбу весом 350 г:

1. Поверните регулятор до нужной программы, на дисплее отобразится «А-6».
2. Нажмите «Start/+30 sec./Confirm» для подтверждения.
3. С помощью регулятора выберите вес 350 г.
4. Нажмите «Start/+30 sec./Confirm» для начала приготовления.

Многоэтапное приготовление

Можно задавать не более 2х стадий приготовления для одной программы. Если одна стадия – разморозка, то она автоматически будет первой по счету.

Предположим, что необходимо установить программу приготовления на 2 этапа: первый – разморозка продуктов в течение 5 минут, а затем приготовление на 80 % мощности в течение 7 минут:

- Нажмите «Time defrost» дважды на дисплее отобразится «dEF2».
- С помощью регулятора установите 5 минут.
- Нажмите «Microwave», на дисплее отобразится «P100».
- Нажмите «Microwave» еще раз или поверните регулятор до 80 %.
- Нажмите «Start/+30 sec./Confirm» для подтверждения, на дисплее отобразится «P80».
- С помощью регулятора установите 7 минут, на дисплее отобразится «7:00».
- Нажмите «Start/+30 sec./Confirm» для начала приготовления. По окончании первого этапа приготовления устройство издаст одиночный звуковой сигнал, перед началом второго - еще один сигнал. По окончании приготовления устройство издаст 5 звуковых сигналов.

Отображение мощности и времени приготовления

- В режиме микроволн, гриля или комбинированного приготовления нажмите «Microwave», чтобы отобразить на дисплее текущую мощность на 3 секунды.
- В режиме приготовления нажмите «Clock/Kitchen Timer», чтобы отобразить часы (текущее время) на 3 секунды.

Блокировка от детей

- В режиме ожидания нажмите кнопку «Stop/Clear» на 3 секунды. Вы услышите длинный звуковой сигнал, означающий, что Вы вошли в режим блокировки, на дисплее появится значок блокировки.
- Чтобы снять блокировку, снова нажмите кнопку «Stop/Clear» на 3 секунды. Вы также услышите длинный сигнал и устройство будет разблокировано.

Возможные проблемы и их решения

Печь создает помехи для приёма телевидения	При работе микроволновки могут возникать помехи для приёма радио- и телевидения. Это подобно помехам, возникающим от маленьких электроприборов, таких как миксер, пылесос и электрический вентилятор. Это нормальное явление
Тусклое освещение в печи	Во время приготовления еды освещение в печи может становиться тусклым. Это нормальное явление
Пар, накапливающийся на дверце, горячий воздух из вентиляционных отверстий	Во время приготовления продукты могут испускать пар. Большая его часть выходит из вентиляционных отверстий, однако некоторое его количество может оседать на холодном месте, таком, как дверца печи

Проблема	Возможная причина	Решение
Печь не включается	Штепсель шнура питания неплотно вставлен в розетку	Извлеките штепсель и через 10 сек вставьте снова
	Перегорел предохранитель или срабатывает автоматический выключатель	Замените предохранитель или верните автоматический выключатель в исходное положение (может быть выполнено только квалифицированными специалистами сервисного центра)
	Неисправна штепсельная розетка	Проверьте розетку с другим электрическим устройством
Печь не греет	Дверца не закрыта до конца	Закройте дверцу полностью

Правила и условия монтажа, хранения, перевозки (транспортировки), реализации и утилизации

- Устройство не требует какого-либо монтажа или постоянной фиксации.
- Хранение и перевозка устройства должны осуществляться в сухих местах.
- Реализация устройства должна производиться согласно действующему законодательству РФ.
- После окончания срока службы изделия его нельзя выбрасывать вместе с обычным бытовым мусором. Вместо этого оно подлежит сдаче на утилизацию в соответствующий пункт приема электрического и электронного оборудования для последующей переработки и утилизации в соответствии с федеральным или местным законодательством. Обеспечивая правильную утилизацию данного продукта, вы помогаете сберечь природные ресурсы и предотвращаете ущерб для окружающей среды и здоровья людей, который возможен в случае ненадлежащего обращения. Более подробную информацию о пунктах приема и утилизации данного продукта можно получить в местных муниципальных органах или на предприятии по вывозу бытового мусора.



Дополнительная информация

Изготовитель: Гуандун Мидэа Китчен Эпплайнсес Мэньюфэкчеринг Ко., Лтд. Шоссе Юн Ань, 6, Бэйцзяо, Шуньдэ, Фошань, пров. Гуандун, Китай. Сделано в Китае.

Импортер / уполномоченное изготовителем лицо: ООО «Атлас». 690068, Россия, Приморский край, г. Владивосток, проспект 100-летия Владивостока, дом 155, корпус 3, офис 5.

Товар соответствует требованиям технического регламента Таможенного союза:

- ТР ТС 020/2011 «Электромагнитная совместимость технических средств»;
- ТР ТС 004/2011 «О безопасности низковольтного оборудования».

Товар соответствует требованиям технического регламента Евразийского экономического союза ТР ЕАЭС 037/2016 «Об ограничении применения опасных веществ в изделиях электротехники и радиоэлектроники».

Спецификации, информация о продукте, его комплектация и функционал могут быть изменены без предварительного уведомления пользователя.

Адрес в интернете:
www.dexp.club



Товар изготовлен (мм.гггг.): _____

V.1

Для заметок

www.dexp.club