

Hisense

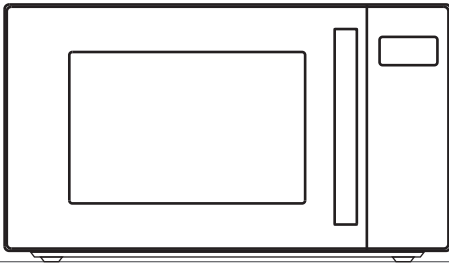

H20MOBS3H

УВАЖАЕМЫЙ ПОКУПАТЕЛЬ

Благодарим вас за покупку и надеемся, что вы сами сможете убедиться в надежности наших изделий. Желаем, чтобы пользование духовкой доставило вам удовольствие.

Настоящая инструкция поможет вам быстрее познакомиться с вашей новой духовкой. Внимательно прочитайте инструкцию перед использованием прибора. Обязательно сохраните инструкцию и другую прилагаемую документацию. При передаче прибора новому владельцу не забудьте передать также эти документы.

Инструкция по эксплуатации предназначена для потребителя. В ней описывается духовка и управление ей. Инструкция разработана для нескольких типов приборов, поэтому может включать описание отдельных функций, которых нет в вашей модели.



Прибор предназначен только для использования в домашних условиях для подогрева еды с помощью электромагнитных волн. Использовать только внутри помещений.

Настоящая инструкция поможет вам быстрее познакомиться с вашей новой Микроволновая печь . Внимательно прочитайте инструкцию перед использованием прибора. Обязательно сохраните инструкцию и другую прилагаемую документацию. При передаче прибора новому владельцу не забудьте вместе с ним передать также эти документы.



Не прикасайтесь к поверхностям приборов и их нагревательным элементам во время приготовления. При работе поверхности нагреваются. Держите детей на безопасном расстоянии. Есть риск возникновения ожогов.



Источник микроволновой энергии. Высокое напряжение. Не снимать крышку.

Внимание прибор и его детали нагреваются во время использования. Будьте осторожны, не дотрагивайтесь до нагревательных элементов. Детям, младше 8 лет, запрещается пользоваться данным прибором без постоянного контроля взрослых. Следите за тем, чтобы дети не играли с прибором. Этим прибором могут пользоваться дети, старше 8 лет; лица с ограниченными физическими, чувствительными и умственными способностями; лица, не имеющие опыта работы с устройством и не знающие как им пользоваться только под контролем и руководством лиц, обеспечивающих безопасное использование и связанных с ним рисков. Следите, чтобы дети не играли с прибором. Чистка и обслуживание не должны проводиться детьми младше 8 лет, либо под контролем взрослых. Храните прибор и его сетевой шнур в недоступном для детей месте.

- **ПРЕДУПРЕЖДЕНИЕ!** Если печь оборудована комбинированным режимом приготовления, детям не разрешается ею пользоваться без присмотра взрослых из-за высоких температур в камере печи (в моделях с грилем).
- **ПРЕДУПРЕЖДЕНИЕ!** Запрещается использовать печь, если повреждены дверца или уплотнитель. Для ремонта обратитесь в авторизованный сервисный центр.

- **ПРЕДУПРЕЖДЕНИЕ!** Выполнение сервисных работ, связанных со снятием защитной крышки от излучения, неквалифицированными и неавторизованными производителем лицами опасно.
- **ПРЕДУПРЕЖДЕНИЕ!** Не нагревайте продукты в плотно закрытых емкостях, так как они могут взорваться.
- Следите, чтобы дети не играли с прибором.
- Не снимайте ножки микроволновой печи, на загорайте вентиляционные отверстия.
- Используйте кухонную посуду и приспособления, которые подходят для использования в микроволновых печах.
- Не оставляйте работающую печь без присмотра, особенно если используете посуду из бумаги, пластика и других горючих материалов, так как они могут оплавиться и загореться.
- Если вы заметили дым или огонь, не открывайте дверцу печи, выключите прибор и извлеките вилку из штепсельной розетки или отсоедините печь от электропитания.
- Будьте внимательны при нагреве жидкостей! Если вы резко достанете из микроволновой печи сосуд с жидкостью, близкой к температуре закипания, она может забурлить и выплеснуться вам на руки.
- После подогрева детского питания в баночках и бутылках тщательно перемешайте или встряхните содержимое для обеспечения равномерной температуры. Перед кормлением обязательно проверьте температуру детского питания.
ОПАСНОСТЬ ОЖОГА!
- Не готовьте и не подогревайте в микроволновой печи яйца в скорлупе и сваренные вкрутую яйца, так как они могут взорваться.
- Для очистки дверцы, уплотнителя, рабочей камеры используйте мягкие неабразивные чистящие средства и мягкие губки или тряпки.

- Регулярно очищайте печь. Удаляйте осевшие на стенках камеры остатки пищи.
- Если не следить за чистотой печи, ее поверхности будут портиться, что приведет к сокращению срока службы прибора, а также может стать причиной возникновения опасной ситуации.
- Замену поврежденного сетевого шнура может производить производитель, мастером авторизованного сервисного центра или квалифицированным специалистом для предотвращения опасных ситуаций.
- Следите за тем, чтобы сетевой кабель не свисал с края стола или рабочей поверхности, на которой установлен чайник.
- Для безопасной эксплуатации прибора запрещается подключать прибор к дополнительному реле времени.
- Не используйте для чистки прибора пароочистители, очистители высокого давления, острые предметы, абразивные чистящие средства, а также абразивные губки и пятновыводители.

ПОЛЕЗНЫЕ СОВЕТЫ ПО ТЕХНИКЕ БЕЗОПАСНОСТИ

Этот прибор функционирует согласно общепринятым правилам и требований по технике безопасности касательно эксплуатации электрических приборов:

1. Перед использованием прибора правильно установите всё оборудование (опору на роликах, вращающуюся тарелки др.).
2. Используйте печь только для приготовления пищи. Категорически запрещается сушить одежду, бумагу и другие предметы в печи. Не используйте печь для стерилизации.
3. Не включайте печь пустой. Это может её повредить.
4. Не используйте печь для хранения книг, бумагу и др.
5. Не используйте печь для консервации продуктов, так как она не предназначена для этого. Законсервированные неправильным образом продукты могут испортиться и таким образом являться опасными для здоровья человека.
6. Не готовьте яйца в скорлупе: они могут взорваться. Когда вы готовите яйца, накройте их крышкой и дайте постоять минуту после приготовления.
7. Перед тем, как готовить такие продукты, как сосиски, яичные желтки, картофель, куриная печень и др. (то есть продукты, покрытые оболочкой), проколите их несколько раз вилкой.
8. Не вставляйте предметы в отверстия между дверцей и корпусом печи.

ВАЖНО – ПОСУДА, НЕПОДХОДЯЩАЯ ДЛЯ ИСПОЛЬЗОВАНИЯ В МИКРОВОЛНОВОЙ ПЕЧИ

- металлические сковороды или кастрюли или посуда с металлическими ручками.
 - посуда с металлическими элементами.
 - бумажная посуда с проволочными завязками или же пластиковые упаковки.
 - меламиновая посуда, так как материал, который входит в его состав, поглощает микроволновую энергию. Это может привести к порче посуды и уменьшению скорости приготовления.
 - глянцевая посуда.
 - посуда с узким горлышком.
 - обычные термометры для мяса и сладостей. Для микроволновой печи существует специально разработанный термометр, которым можно пользоваться при необходимости.
9. Никогда не снимайте детали печи (ножки, крепления, винты и т. д.).
 10. Не готовьте пищу непосредственно на вращающейся тарелке. Перед приготовлением положите продукты в соответствующую посуду.

11. Посуду для микроволновой печи используйте только согласно инструкциям производителя.
12. Не пытайтесь жарить продукты в микроволновой печи.
13. В микроволновой печи продукты нагреваются быстрее, чем контейнер. Помните: даже если крышка не горячая на ощупь, то продукты под ней имеют высокую температуру, и будут создавать столько же пара, как и на обычной плите.
14. Всегда проверяйте температуру приготовленной пищи, особенно, если вы готовите её для младенцев. Желательно не употреблять пищу сразу после приготовления. Дайте ей постоять несколько минут и перемешайте для равномерного распределения температуры.
15. Продукты с содержанием жира и воды необходимо оставить в печи на 30–60 секунд после приготовления. Это даёт возможность смеси настояться и предотвращает образование пузырей.
16. Некоторые продукты (напр., Рождественский пудинг, джем, и др.) очень быстро нагреваются. При приготовлении пищи, которая содержит много жира или сахара, нельзя использовать пластиковую посуду.
17. Ёмкость, в которой находится пища, тоже может нагреваться от пищи. Это особенно важно, если в посуде присутствуют элементы пластика. Здесь понадобится держатель, чтобы достать посуду из печи.

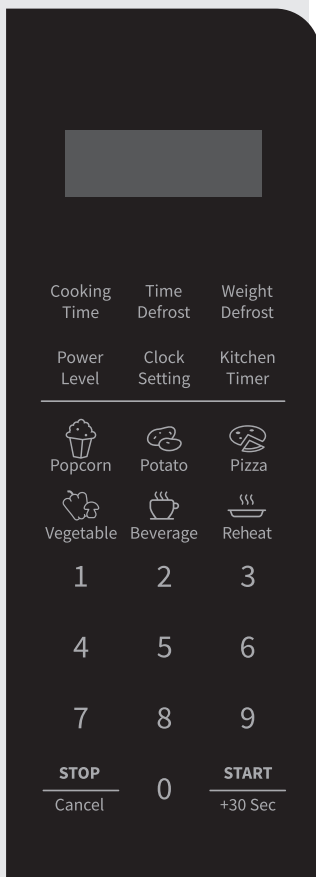

Дисплей

Отображает часы, время готовки и настройки.

Weight Defrost

Используйте эту клавишу для разморозки продуктов питания по весу.

Time Defrost

Используйте эту клавишу для разморозки продуктов питания по времени.

Cooking Time

Используйте эту клавишу для приготовления продуктов питания по времени.

Power Level

Используйте эту клавишу для выбора уровня мощности микроволновой печи.

0 - 9

Используйте эти клавиши для ввода времени и веса при готовке. Также они позволяют настроить время.

STOP/Cancel

Используйте эту клавишу для прерывания и отмены настроек готовки. Также может использоваться для активации защиты от детей.

Clock Settings

Используйте эту клавишу для настройки часов.

Kitchen Timer

Используйте эту клавишу для настройки таймера готовки.

Символы

Используйте эти клавиши для настройки времени и веса продуктов питания и для выбора программ автоматического меню.

START/+30 Sec

Используйте эту клавишу для быстрого включения процесса готовки на 30 секунд, увеличьте время готовки на 30 секунд (при каждом нажатии) или подтвердите настройки готовки.

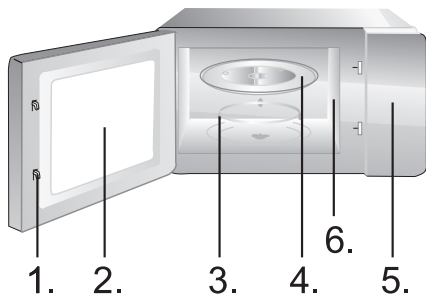

1. Дверные замки
2. Смотровое окно печи
3. Опора на роликах
4. Стеклоплат тарелки
5. Панель управления
6. Волновод (не снимать слюдяную пластину, которая служит для защиты волновода и магнетрона)

ЧАСЫ

Микроволновая печь оборудована электронными часами.

В режиме ожидания нажмите на сенсор Clock Setting и установите текущее время в 12/24-часовом формате.

1. Нажмите на клавишу »Clock Setting« один или два раза, чтобы установить часы на 12 (Hr12) или 24 (Hr24) часовой цикл, в результате чего начнут мигать разряды часов.
2. Числовыми клавишами (0-9) введите требуемое время. Например, чтобы ввести текущее время 12:30, необходимо нажать "1", "2", "3", "0". Вводимое значение часов должно лежать в пределах 1-12/1-24, а минут - 0-59.
3. Нажмите на клавишу »Clock Setting« еще раз, чтобы подтвердить настройку часов. Далее начнет мигать ":". Теперь настройка часов завершена

Примечание:

Перед началом работы убедитесь в настройке часов.

РАЗМОРАЖИВАНИЕ

Будильник напоминает, что заданное время истекло.

1. Нажмите на клавишу »Kitchen Timer«. На дисплее появится ":".
2. Числовыми клавишами (0-9) введите требуемое время. Максимальное значение может составлять 99 минут и 99 секунд.
3. Для подтверждения настройки нажмите на клавишу »START«.
4. По истечении заданного времени в микроволновой печи раздастся звуковой сигнал и выполнится переход в исходное состояние.

Примечание:

При активном кухонном таймере использовать другие функции невозможно.

Когда микроволновая печь не используется, эта функция позволяет использовать устройство в качестве таймера. Убедитесь в настройке часов.

ГОТОВКА

1. Нажмите на клавишу »Cooking Time«. На дисплее появится ":".
2. Числовыми клавишами (0-9) введите требуемое время готовки. Например, задайте время готовки, нажав на клавиши "5", "0", "0", для 5 минут.
3. Нажмите на клавишу »Power Level«, в результате чего на дисплее появится "P100".
4. Установите мощность, нажимая на сенсор »Power Level«.
5. Нажмите на клавишу »START«, чтобы подтвердить и приступить к готовке.

6. Нажмите на клавишу »STOP/Cancel« для приостановки готовки. Еще раз нажмите на клавишу »STOP/Cancel«, чтобы отменить настройку.

Примечание:

При выборе »P-00« (0%) мощность микроволновой печи остается не настроенной. Такая настройка используется исключительно для дезодорирования.

Установка	1	2	3	4	5	6	7	8	9	10	11
Дисплей	P100	P-90	P-80	P-70	P-60	P-50	P-40	P-30	P-20	P-10	P-00
Мощности	100%	90%	80%	70%	60%	50%	40%	30%	20%	10%	0%

АВТОМАТИЧЕСКАЯ ГОТОВКА

Для некоторых видов продуктов необходимо ввести только тип и вес продукта, и микроволновая печь автоматически установит время и мощность.

Например: если необходимо приготовить 2 кусочка картофеля, выполните шаги ниже.

1. Нажимайте на клавишу »Potato«, чтобы выбрать опцию веса ваших продуктов питания. За дополнительной информацией обратитесь к таблице меню автоматической готовки.
2. Нажмите на клавишу »START«, чтобы подтвердить и приступить к готовке

Меню	Дисплей	Вес	время
Popcorn (Попкорн)	02:50	99g	2'50"
Potato (Картофель)	1	230g	6'00"
	2	460g	9'00"
Pizza (Пицца)	150	150g	1'00"
	300	300g	1'30"
	450	450g	2'00"
Vegetable (Овощи)	200	200g	3'30"
	300	300g	4'30"
	400	400g	5'30"
	500	500g	6'30"
	600	600g	7'30"

Beverage (Напитки)	1	200мл	1'40"
	2	400мл	4'20"
	3	600мл	4'20"
Reheat (Разогрев)	250	250г	3'30"
	350	350г	4'30"
	500	500г	6'30"

Примечание:

Некоторые продукты питания требуют переворачивания во время готовки, что обеспечивает, тем самым, равномерность их приготовления.

На время готовки влияют плотность и размеры продуктов питания. Указанное время готовки носит исключительно справочный характер; изменяйте его в зависимости от вкусовых предпочтений и рецептов.

Используйте только пригодные для микроволновых печей контейнеры и пищевую пленку. Перед готовкой проткните пленку вилкой.

**РАЗМОРАЖИВАНИЕ
(АВТОМАТИЧЕСКОЕ) ПО ВЕСУ**

В микроволновой печи можно размораживать мясо, птицу и морепродукты. Печь автоматически установит уровень мощности и время размораживания в зависимости от введенного веса продукта. Диапазон веса размораживаемых продуктов от 100 до 1800 граммов.

1. Однократно нажмите на клавишу »Weight Defrost«, в результате чего на дисплее появится "0".
2. Числовыми клавишами (0-9) введите значение веса. Например, введите вес, нажав на клавиши "6", "0", "0", для 600 граммов соответственно.
3. Нажмите на клавишу »START«, чтобы подтвердить и приступить к готовке.

Примечание:

Крупные продукты питания можно размораживать в центре. Поэтому для равномерного размораживания время от времени переворачивайте их и делите на более мелкие кусочки. Во время размораживания сливайте жидкости, поскольку соки из продуктов питания могут нагреваться и участвовать в процессе готовки.

При размораживании по истечении половины времени прозвучит двойной звуковой сигнал, напоминая о необходимости перевернуть продукт. После того как вы перевернете продукт, закройте дверцу и нажмите кнопку СТАРТ, процесс приготовления продолжится.

ВРЕМЯ (СКОРОСТЬ) РАЗМОРАЖИВАНИЯ

В микроволновой печи также можно быстро разморозить продукты.

1. Однократно нажмите на клавишу »Time Defrost«, в результате чего на дисплее появится “ : ”.
2. Числовыми клавишами (0-9) введите требуемое время разморозки. Например, введите время разморозки, нажав на клавиши “5”, “3”, “0”, для 5 минут и 30 секунд соответственно.
3. Нажмите на клавишу »START«, чтобы подтвердить и приступить к готовке.

Примечание:

Крупные продукты питания можно размораживать в центре.

Поэтому для равномерного размораживания время от времени переворачивайте их и делите на более мелкие кусочки.

Во время размораживания сливайте жидкости, поскольку соки из продуктов питания могут нагреваться и участвовать в процессе готовки.

При размораживании по истечении половины времени прозвучит двойной звуковой сигнал, напоминая о необходимости перевернуть продукт. После того как вы перевернете продукт, закройте дверцу и нажмите кнопку СТАРТ, процесс приготовления продолжится.

БЫСТРЫЙ СТАРТ

Эта функция используется для быстрого подогрева (микроволны 100%) или приготовления пищи. В режиме ожидания нажмите на сенсор START, печь включится на 30 секунд. Каждое нажатие на сенсор START увеличивает время работы на 30 секунд.

Примечание:

Каждое нажатие на сенсор START увеличивает время работы на 30 секунд на всех программах, кроме АВТОМЕНЮ, ПОЭТАПНОГО ПРИГОТОВЛЕНИЯ и АВТОМАТИЧЕСКОГО РАЗМОРАЖИВАНИЯ ПО ВЕСУ.

ЗАЩИТНАЯ БЛОКИРОВКА

Защитная блокировка предупреждает нежелательное использование микроволновой печи, например, детьми.

Эта автоматическая функция безопасности активируется через одну минуту после того, как духовка перешла в «режим ожидания».

Когда функция безопасности активна, дверцу необходимо открыть и закрыть, чтобы начать приготовление, в противном случае на дисплее будет отображаться “door”(«дверца»).

НАСТРОЙКИ ЗВУКОВ КЛАВИАТУРЫ

Используйте эту функцию для приглушения звуков клавиатуры (звуковых сигналов).

Нажмите на клавишу “8” и удерживайте ее, в результате чего на дисплее появится “oFF”. Теперь звуки клавиатуры отключены (звуковые сигналы окончания процесса готовки остаются активными).

Для повторного включения звуков клавиатуры нажмите на клавишу “8” и удерживайте ее.

1. Отключите печь от электросети.
2. Содержите полость печи в чистоте. Если частицы пищи или напитка попали на стенки печи, вытрите их влажной тряпкой. Не рекомендуется использование абразивных и агрессивных чистящих средств.
3. Внешнюю поверхность печи нужно чистить при помощи влажной тряпки. Чтобы предотвратить повреждение функциональных деталей внутри печи, следите, чтобы вода не попала в вентиляционные отверстия.
4. Следите, чтобы влага не попадала на панель управления. Протирайте её мягкой влажной тряпкой. Не используйте для чистки панели управления абразивные и агрессивные моющие средства.
5. Если вокруг печи собирается пар, протрите печь влажной тряпкой. Это может происходить, когда в помещении высокий уровень влажности.
6. Стекланную тарелку следует регулярно чистить. Мойте её в мыльной воде или при помощи средства для мытья посуды.
7. Роликовую опору и дно следует чистить регулярно, чтобы избежать шума во время работы печи. Просто протрите их мягким детергентом, водой или средством для мытья стекла. Во время приготовления образуются испарения, но они безвредны для поверхности дна печи и колёсиков опоры. Когда Вы возвращаете всё оборудование печи на место, убедитесь, что оно установлено правильно.
8. Чтобы устранить неприятный запах из печи, налейте в глубокую ёмкость чашку воды и добавьте сок и цедру одного лимона. Включите печь на 5 минут, а потом протрите её мягкой тряпкой.

ЗАЩИТА ОКРУЖАЮЩЕЙ СРЕДЫ

После окончания срока службы не выбрасывайте прибор вместе с бытовыми отходами. Передайте его в специализированный пункт для дальнейшей утилизации. Этим вы поможете защитить окружающую среду.

УСТАНОВКА

1. Убедитесь, что весь упаковочный материал снят и вытяннут из прибора.
2. Осмотрите прибор на наличие визуальных повреждений, таких как:
 - неотрегулированная дверца
 - повреждённая дверца
 - вмятины и отверстия на стеклянной поверхности дверцы
 - вмятины в полости печи
 - если присутствует хотя бы одно из указанных повреждений – не пользуйтесь печью.
3. Вес этой микроволновой печи составляет 10,5 кг, потому её следует устанавливать на поверхность, способную выдержать этот вес
4. Поместите печь подальше от источников высокой температуры и пара.
5. Не кладите никакие предметы на печь.
6. Расстояние между печью и боковыми стенами должно быть 20 см, и 30 см – от задней стенки, чтобы обеспечить соответствующую вентиляцию.
7. Не вытягивайте штифт двигателя вращающейся тарелки.
8. Следите за детьми, когда они пользуются печью.
9. Убедитесь, что розетка легкодоступна, чтобы при возникновении чрезвычайных ситуаций вилка могла быть быстро удалена. Либо, чтобы была возможность отключить устройство с помощью выключателя. В таких случаях должны быть соблюдены правила безопасности. Устройство должно быть правильно подключено к однофазному источнику переменного тока 230В/50Гц с помощью правильно установленной заземленной розетки. **ВНИМАНИЕ!** Данный прибор должен быть заземлен!
10. Данный прибор потребляет 1.2 кВт.Рекомендуем проконсультироваться со специалистом сервисного центра касательно установки прибора.

ПРЕДУПРЕЖДЕНИЕ: Прибор защищён внутренним защитным предохранителем на 250 В, 8 А.

СПЕЦИФИКАЦИИ

Потребляемая мощность.....	230-240В-50Гц, 1100Вт
Исходящая мощность.....	700Вт
Частота.....	2450 мГц
Внешние размеры прибора.....	446 x 243 x 323 мм
Объем.....	20 л
Вес.....	приблизительно 10,5 кг
Уровень шума.....	Lc < 58 дБ (А)



Это оборудование маркировано в соответствии с европейской директивой **2012/19/EU** об отходах электрического и электронного оборудования (waste electrical and electronic equipment - WEEE).

Данная директива определяет действующие во всех странах ЕС требования по сбору и устраниению отходов электрического и электронного оборудования.

МОНТАЖНЫЕ РАЗМЕРЫ

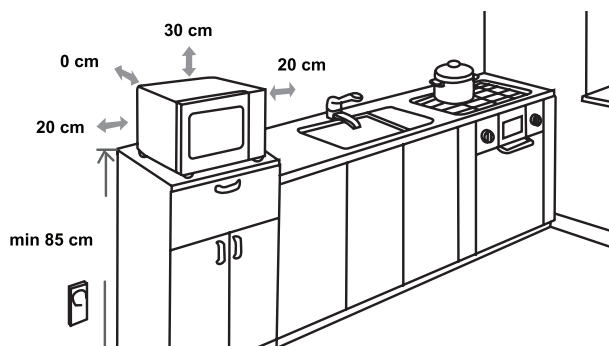

РАДИО ПОМЕХИ

Микроволновая печь может спровоцировать помехи в работе вашего радио, телевизора и др. подобных приборов. Эти помехи можно нейтрализовать таким образом:

- почистите дверцу и уплотнитель печи.
- переставьте радио, телевизор и др. подальше от печи.
- правильно пользуйтесь антенной для радио, телевидения, чтобы получить сильный сигнал.

ПРОИЗВОДИТЕЛЬ ОСТАВЛЯЕТ ЗА СОБОЙ ПРАВО НА ВНЕСЕНИЕ ИЗМЕНЕНИЙ, КОТОРЫЕ НЕ ВЛИЯЮТ НА ФУНКЦИОНАЛЬНЫЕ ХАРАКТЕРИСТИКИ ПРИБОРА.

ПЕРЕД ЗВОНКОМ В СЕРВИСНЫЙ ЦЕНТР

1. Если печь не функционирует совсем, не светится или пропадает дисплей:
 - а) проверьте, верно ли печь подключена к электросети. Если нет – вытащите вилку из розетки, подождите 10 секунд и плотно вставьте вилку назад.
 - б) проверьте, нет ли замыкания в электросети. Если всё в норме, протестируйте розетку с помощью другого прибора.
2. Если не функционирует микроволновый режим:
 - а) проверьте, установлен ли таймер.
 - б) убедитесь, что дверца надёжно закрыта. Иначе микроволновая энергия не будет поступать в печь.

ЕСЛИ ВЫ НЕ МОЖЕТЕ УСТРАНИТЬ ВЫШЕУКАЗАННЫЕ ПРОБЛЕМЫ САМОСТОЯТЕЛЬНО, СВЯЖИТЕСЬ С БЛИЖАЙШИМ АВТОРИЗОВАННЫМ СЕРВИСНЫМ ЦЕНТРОМ.

ГАРАНТИЯ И ОБСЛУЖИВАНИЕ

Если вам нужна информация или возникла проблема, обратитесь в Центр обслуживания клиентов Hisense в вашей стране (номер телефона указан во всемирной гарантии). Если в вашей стране нет центра обслуживания клиентов, обратитесь к местному дилеру Hisense или в отдел обслуживания бытовой техники Hisense.

Только для домашнего использования!

ПРОИЗВОДИТЕЛЬ ОСТАВЛЯЕТ ЗА СОБОЙ ПРАВО ВНОСИТЬ ИЗМЕНЕНИЯ, КОТОРЫЕ НЕ ВЛИЯЮТ НА РАБОТУ ПРИБОРА

Hisense
life reimagined

Производитель оставляет за собой право на внесение изменений и ошибки в инструкции по эксплуатации.

