

DEXP

РУКОВОДСТВО ПОЛЬЗОВАТЕЛЯ

Миксер

DEXP MI-1000

Уважаемый покупатель!

Благодарим Вас за выбор продукции, выпускаемой под торговой маркой «DEXP». Мы рады предложить Вам изделия и устройства, разработанные и изготовленные в соответствии с высокими требованиями к качеству, функциональности и дизайну. Перед началом эксплуатации внимательно прочитайте данное руководство, в котором содержится важная информация, касающаяся Вашей безопасности, а также рекомендации по правильному использованию продукта и уходу за ним. Позаботьтесь о сохранности настоящего Руководства и используйте его в качестве справочного материала при дальнейшей эксплуатации изделия.

Назначение устройства

Миксер – прибор для приготовления пищи методом перемешивания ее компонентов до создания однородной массы и обогащения взбиваемой массы воздухом.

Меры предосторожности

1. Перед подключением прибора к источнику питания убедитесь, что напряжение Вашей домашней электросети соответствует техническим характеристикам с заземлением.
2. Не используйте устройство с поврежденным шнуром питания или вилкой. С целью замены шнура питания обращайтесь в авторизованный сервисный центр.
3. Следите за тем, чтобы шнур питания не висел на краю поверхности (например, стола). Убедитесь, что шнур не касается горячей поверхности и острых краев.
4. Не погружайте устройство, шнур, вилку в воду и другие жидкости во избежание поражения электрическим током и получения травм.
5. Будьте внимательны при использовании устройства рядом с детьми.
6. Не размещайте устройство рядом с нагревательными приборами.
7. Не устанавливайте насадки во время работы устройства.
8. Не оставляйте работающий прибор без присмотра.
9. Выключайте и отключайте устройство от сети питания, если оно не используется, а также при его чистке, снятии и установки насадок.
10. Не используйте аксессуары, не рекомендованные производителем, во избежание получения травм, возникновения пожара и поражения электрическим током.
11. Снимите насадки с устройства перед их очисткой.
12. Перед подключением устройства к электросети убедитесь, что переключатель скоростей установлен в положение «0». Чтобы выключить устройство, установите переключатель скоростей в положение «0», а затем отключите его от электросети.
13. Избегайте контакта с движущимися деталями устройства.

14. Держите руки, мелкие детали одежды, а также кухонные принадлежности и другую посуду подальше от работающего венчика, чтобы предотвратить возникновение травм или повреждения устройства.
15. Не используйте устройство вне помещений.
16. Устройство разрешается использовать только в бытовых целях, оно не предназначено для промышленного применения.
17. Устройство не предназначено для использования детьми младше 8 лет и лицами с ограниченными физическими, сенсорными или умственными способностями, кроме случаев, когда над ними осуществляется контроль другими лицами, ответственными за их безопасность. Следите за тем, чтобы дети не играли с прибором.

Технические характеристики

- Модель: MI-1000.
- Параметры питания: 220-240 В, 50 Гц.
- Мощность: 750 Вт.
- Турборежим.
- 5 скоростей работы.
- Материал корпуса: пластик, прорезиненное покрытие.
- 2 комплекта насадок: венчики и крюки для теста.

Схема устройства

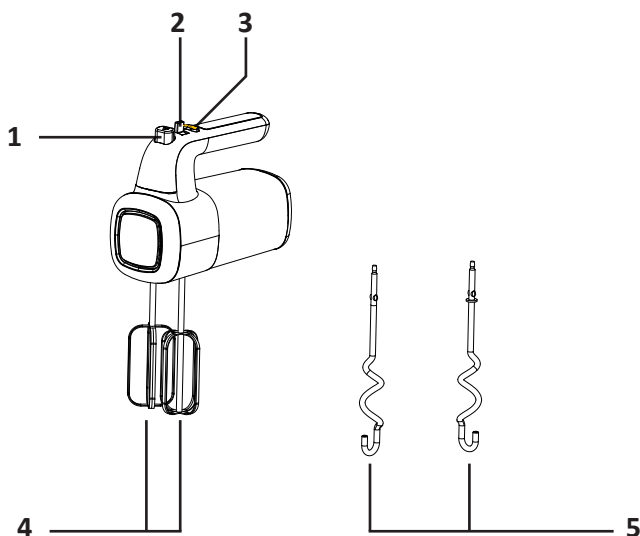

1. Кнопка отсоединения насадок.
2. Переключатель скоростей.
3. Кнопка включения турборежима.
4. Венчики для взбивания.
5. Крюки для замешивания теста.

Перед первым использованием

1. Перед первым использованием убедитесь, что весь упаковочный материал и наклейки удалены.
2. Снимите все насадки и промойте их под водой.
3. Перед тем, как установить детали миксера, убедитесь в том, что устройство отключено от электросети и переключатель скоростей находится в положении «0».

Инструкция по эксплуатации

1. Установите венчики для взбивания или крюки для теста в миксер.

Примечание: венчики для взбивания можно установить в любое гнездо миксера. При установке крюков для теста обращайте внимание на то, что крюк с опорной втулкой помещается в отверстие большего диаметра. При неправильной установке крюков, тесто попадет внутрь устройства.

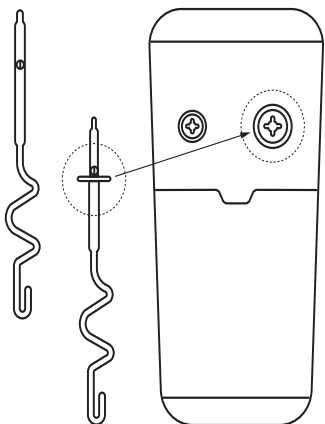

2. Убедитесь, что переключатель скоростей установлен в положение «0», после чего подключите устройство к электросети.
3. Установите одну из пяти скоростей с помощью соответствующего переключателя. Для смешивания теста рекомендуется устанавливать низкую скорость с постепенным увеличением для улучшения результата.

Примечание: Вы можете использовать турборежим для работы миксера на максимальной скорости.

Внимание: не вставляйте в емкость со смешиваемыми продуктами ножи, ложки, вилки и т.д. во время работы миксера.

4. Максимальный цикл непрерывной работы не должен превышать 5 минут. Между циклами работы дайте прибору остыть в течение минимум 20 минут.

Примечание: во время работы устройства Вы можете поворачивать емкость рукой для достижения лучших результатов.

5. По окончании работы установите переключатель скоростей в положение «0» и отключите устройство от сети.
6. При необходимости Вы можете соскоблить лишние частички пищи с насадок и стенок емкости с помощью деревянной лопатки-шпателя.

7. Удерживая насадки одной рукой, нажмите кнопку снятия насадок другой и отсоедините насадки.

Примечания:

- Перед снятием насадок убедитесь, что переключатель скоростей установлен в положение «0».
- Вы можете поставить миксер вертикально, предварительно установив переключатель скоростей в положение «0».

Полезные советы

1. Заранее доставайте ингредиенты из холодильника, чтобы они были комнатной температуры.
2. Чтобы исключить возможность попадания скорлупы в тесто, сначала разбейте яйца в отдельном контейнере, затем добавьте в емкость для смешивания.
3. Увеличивайте скорость постепенно, чтобы избежать разбрызгивания.
4. Перед взбиванием яичных белков и сливок убедитесь, что венчик и емкость сухие и нежирные. В противном случае яичные белки и сливки взобьются не полностью, а лишь на треть своего потенциального объема.

Рецепты

Взбивание яиц

Ингредиенты: яйца (500 г).

1. Установите насадку для взбивания яиц.
2. Добавьте очищенные от скорлупы яйца в емкость и взбивайте в течение 3 минут.

Замешивание теста

Ингредиенты: мука (900 г), вода (650 мл).

1. Установите крюки для замешивания теста.
2. Добавьте муку и воду в емкость и смешивайте в течение 30 секунд на низкой скорости, затем постепенно увеличивайте скорость и смешивайте в течение еще 3-4 минут.

Обслуживание и уход

1. Перед очисткой отключите устройство от сети и дайте ему полностью остыть.
2. Протрите корпус слегка влажной тканью, затем вытрите насухо.
3. Удалите частички пищи с кабеля питания.
4. Промойте насадки в теплой мыльной воде, затем промойте проточной водой и вытрите насухо. Венчики и крюки можно мыть в посудомоечной машине.

Внимание: не погружайте миксер в воду или другие жидкости.

Данное устройство не содержит элементов, обслуживаемых пользователем.

В случае возникновения сбоев в работе устройства обратитесь в авторизованный сервисный центр.

Правила и условия монтажа, хранения, перевозки (транспортировки), реализации и утилизации

- Устройство не требует какого-либо монтажа или постоянной фиксации.
- Хранение устройства должно производиться в упаковке в отопляемых помещениях у изготовителя и потребителя при температуре воздуха от 5 °С до 40 °С и относительной влажности воздуха не более 80 %. В помещениях не должно быть агрессивных примесей (паров кислот, щелочей), вызывающих коррозию.
- Перевозка устройства должна осуществляться в сухой среде.
- Устройство требует бережного обращения, оберегайте его от воздействия пыли, грязи, ударов, влаги, огня и т.д.
- Реализация устройства должна производиться в соответствии с действующим законодательством РФ.
- При обнаружении неисправности устройства следует немедленно обратиться в авторизованный сервисный центр или утилизировать устройство.
- Утилизация данного изделия должна быть осуществлена согласно местным нормам и правилам по переработке отходов. Обеспечивая правильную утилизацию данного продукта, Вы помогаете предотвратить нанесение потенциального вреда окружающей среде и здоровью человека в результате неконтролируемого выброса отходов и рационально использовать материальные ресурсы. Более подробную информацию о пунктах приема и утилизации данного продукта можно получить в местных муниципальных органах или на предприятии по вывозу бытового мусора.

Дополнительная информация

Изготовитель: Гуандун Синьбао Электрикал Эпплайнсис Холдингс Ко., Лтд.
Южное шоссе Чжэнхэ, Лэлю, р-н Шуньдэ, г. Фошань, пров. Гуандун, Китай.
Сделано в Китае.

Импортер / уполномоченное изготовителем лицо: ООО «Атлас».
690068, Россия, Приморский край, г. Владивосток, проспект 100-летия Владивостока,
дом 155, корпус 3, офис 5.

Товар соответствует требованиям технического регламента Таможенного союза:

- ТР ТС 020/2011 «Электромагнитная совместимость технических средств»;
- ТР ТС 004/2011 «О безопасности низковольтного оборудования».

Товар соответствует требованиям технического регламента Евразийского экономического союза ТР ЕАЭС 037/2016 «Об ограничении применения опасных веществ в изделиях электротехники и радиоэлектроники».

Внешний вид изделия и его характеристики могут подвергаться изменениям без предварительного уведомления для улучшения качества.

Адрес в интернете: www.dexp.club

Товар изготовлен (мм.гггг): _____

V.1 

Гарантийный талон

SN/IMEI: _____

Дата постановки на гарантию: _____

Производитель гарантирует бесперебойную работу устройства в течение всего гарантийного срока, а также отсутствие дефектов в материалах и сборке. Гарантийный период исчисляется с момента приобретения изделия и распространяется только на новые продукты.

В гарантийное обслуживание входит бесплатный ремонт или замена элементов, вышедших из строя не по вине потребителя в течение гарантийного срока при условии эксплуатации изделия согласно руководству пользователя. Ремонт или замена элементов производится на территории уполномоченных сервисных центров.

Срок гарантии: 12 месяцев.

Срок эксплуатации: 24 месяца.

Актуальный список сервисных центров по адресу:

<https://www.dns-shop.ru/service-center/>



www.dexp.club