

DEXP

Пайдаланушы нұсқаулығы

Миксер

DEXP MI-750

Құрметті сатып алушы!

«DEXP» маркасымен жасап шығарылатын өнімдерді таңдағаныңыз үшін сізге алғысымызды білдіреміз. Біз жоғары сапаға, функционалдылыққа және дизайнға қойылатын талаптарға сәйкес әзірленген және жасап шығарылған бұйымдарды және құрылғыларды ұсынғанымызға қуаныштымыз. Пайдаланар алдында қауіпсіздігіңізге қатысты маңызды ақпаратты, сондай-ақ осы өнімді дұрыс пайдалану және оған күтім жасау бойынша ұсыныстарды қамтитын осы нұсқаулықты мұқият оқып шығыңыз. Осы Нұсқаулықты күтіп ұстаңыз және өнімді болашақта пайдаланғанда оны анықтамалық материал ретінде пайдаланыңыз.

Құрылғының мақсаты

Миксер – біртекті масса жасалғанға дейін және шайқалатын массаны ауамен байытқанға дейін оның компоненттерін араластыру әдісімен тамақ дайындауға арналған аспап.

Сақтық шаралары

1. Құрылғыны қуат көзіне жалғамас бұрын, үйдегі электр желісінің кернеуі жерге тұйықтауы бар техникалық сипаттамаларға сәйкес келетініне көз жеткізіп алыңыз.
2. Сымы немесе ашасы бүлінген құрылғыны пайдалануға болмайды. Қуат сымын ауыстыру үшін өкілетті сервистік орталыққа хабарласыңыз.
3. Қуат сымын беттің (мысалы, үстелдің) шетінде салбыратып қоймаңыз. Қуат сымының ыстық бетке және өткір жиектерге тимейтініне көз жеткізіңіз.
4. Электр тогының соғуына және жарақат алуға жол бермеу үшін құрылғыны, оның сымын, ашасын суға және басқа да сұйықтықтарға батырмаңыз.
5. Балалардың қасында құрылғыны қолданған кезде абай болыңыз.
6. Құрылғыны қыздыру аспаптарының жанында орнатпаңыз.
7. Құрылғы жұмыс істеп тұрған кезде саптамаларын салуға болмайды.
8. Жұмыс істеп тұрған құрылғыны қараусыз қалдырмаңыз.
9. Пайдаланбаған кезде немесе тазалағанда немесе ақаулық анықталған кезде құрылғыны қуат көзінен ажыратыңыз.
10. Жарақаттануды, өрттің пайда болуын және электр тогының соғуын болдырмау үшін өндіруші ұсынбаған аксессуарларды пайдаланбаңыз.
11. Тазаламас бұрын құрылғыдан саптамаларын шешіп алып тастаңыз.
12. Құрылғыны электр желісіне қоспас бұрын, жылдамдық қосқышы «0» күйіне орнатылғанына көз жеткізіңіз. Құрылғыны өшіру үшін жылдамдық қосқышын «0» күйіне орнатыңыз, содан кейін оны электр желісінен ажыратыңыз.
13. Құрылғының қозғалыстағы детальдарын ұстамаңыз.

14. Құрылғыға зақым келтірмеу үшін және жарақат алмау қолыңызды, кішкене киім бөлшектерін, сондай-ақ ас үй ыдыстары мен басқа да ыдыстарды жұмыс істейтін желектен алыс ұстаңыз.
15. Құрылғыны бөлмеден тыс жерлерде пайдалануға болмайды.
16. Құрылғыны тек тұрмыстық мақсаттарда пайдалануға рұқсат етіледі, ол өнеркәсіптік мақсаттарға қолдануға арналмаған.
17. Бұл Құрылғы 8 жастан асқан балалардың және физикалық, сенсорлық немесе ақыл-ой қабілеттері шектеулі деген адамдардың пайдалануына, тек олардың қауіпсіздігіне жауапты бақылау жүргізетін басқа жандар жүзеге асырған жағдайларды қоспағанда пайдалануына арналмаған. Балаларға құрылғымен ойнауға рұқсат бермеңіз.

Техникалық сипаттамалар

- Моделі: MI-750.
- Қуаттау параметрлері: 220-240 В, 50 Гц.
- Қуаты: 750 Вт.
- Турборежим.
- 5 жұмыс жылдамдығы.
- Корпустың материалы: пластик, резеңкеленген жабыны.
- 2 саптамалар жинағы: қамырға арналған желектер мен күршектер.

Схема устройства

1. Саптамаларды ағытатын батырма.

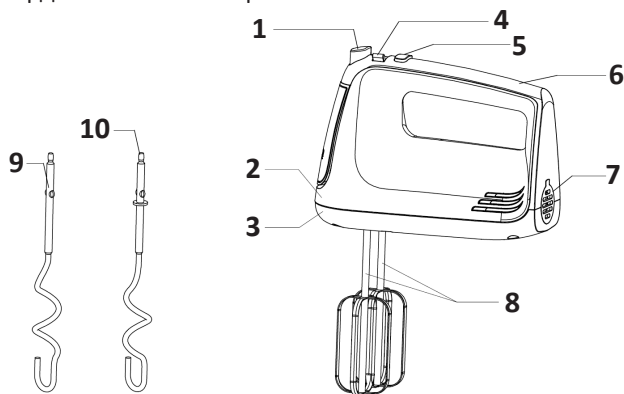

2. Корпустың үстіңгі бөлігі.
3. Корпустың астыңғы бөлігі.
4. Жылдамдықтарды ауыстырғыш.
5. Турборежимді қосатын батырма.
6. Тұтқасы.
7. Артқы панель.
8. Көпіртуге арналған желектер.
9. Қамыр илеуге арналған оң жақ күршек.
10. Қамыр илеуге арналған сол жақ күршек.

**Құрылғының сыртқы түрі осы нұсқаулықта көрсетілгеннен өзгеше болуы мүмкін.*

Алғаш пайдаланар алдында

1. Алғашқы қолданар алдында барлық орауыш материалдар мен жапсырмалар алынып тасталғанына көз жеткізіңіз.
2. Барлық саптамаларын шешіп алыңыз да оларды сумен жуыңыз.
3. Миксер бөлшектерін орнатпас бұрын, құрылғы электр желісінен ажыратылғанына және жылдамдық қосқышы «0» күйінде екеніне көз жеткізіңіз.

Пайдалану нұсқаулығы

1. Қамырға арналған желектерді немесе қамыр ілгектерін араластырғышқа орнатыңыз.

Ескерту: көпіртуге арналған желектерді араластырғыштың кез-келген ұясына орнатуға болады. Қамырға арналған ілгектерді орнатқан кезде, үлкен жеңі бар ілмек сол жақ ұяға, ал кішісі оң ұяға орнатылғанына назар аударыңыз.

2. Жылдамдық қосқышының «0» күйіне орнатылғанына көз жеткізіңіз, содан кейін құрылғыны электр желісіне қосыңыз.
3. Тиісті қосқышты пайдаланып бес жылдамдықтың біреуін орнатыңыз. Қамырды араластыру үшін нәтижені жақсарту үшін төмен жылдамдықты біртіндеп арттыру ұсынылады.

Ескерту: Миксер максималды жылдамдықта жұмыс істеуі үшін турбо режимін пайдалануға болады.

Внимание: миксер жұмыс істеп тұрған кезде араластырылатын өнімдері бар ыдысқа пышақтар, қасықтар, шанышқылар және т.б. салмаңыз.

4. Үздіксіз жұмыстың циклы 4 минуттан аспауы тиіс. Жұмыс циклдерінің арасында құрылғыны 20 минут суытып алыңыз.

Ескерту: құрылғы жұмыс істеп тұрған кезде жақсы нәтижеге қол жеткізу үшін контейнерді қолыңызбен бұруға болады.

5. Жұмыс аяқталғаннан кейін жылдамдық қосқышын «0» күйіне орнатыңыз және құрылғыны желіден ажыратыңыз.
6. Қажет болған жағдайда артық тағам бөлшектерін қондырғылар мен қабырғаларының ыдыстарынан күрекпен-шпательмен қырып тастаңыз.
7. Саптамаларды бір қолыңызбен ұстап тұрып, екінші қолыңызбен саптаманы алып тастау түймесін басып, саптамаларды ажыратыңыз.

Ескертпелер:

- Саптамаларды алып тастамас бұрын жылдамдық ауыстырғышының «0» күйіне орнатылғанына көз жеткізіңіз.
- Жылдамдық қосқышын «0» күйіне орнатқаннан кейін араластырғышты тігінен қоюға болады.

Пайдалы кеңестер

1. Бөлме температурасында болу үшін ингредиенттерді тоңазытқыштан алдын ала алыңыз.
2. Қабық қамырға түспеуі үшін алдымен жұмыртқаны бөлек контейнерде сындырып, содан кейін араластырғыш контейнерге қосыңыз.
3. Шашырамас үшін жылдамдықты біртіндеп арттырыңыз.
4. Жұмыртқаның ағы мен кілегейін көпіртпес бұрын, желек пен ыдысының құрғақ және майсыз екеніне көз жеткізіңіз. Әйтпесе, жұмыртқаның ағы мен кілегейі толығымен емес ықтимал көлемінің үштен бір бөлігіне ғана кктеріледі.

Рецептілер

Жұмыртқаларды көпірту

Ингредиенттер: жұмыртқалар (500 г).

1. Жұмыртқаларды шайқауға арналған саптаманы бекіндіріңіз.
2. Ыдысқа қабығы аршылған жұмыртқаны қосып, 3 минут шайқаңыз.

Қамырды илеу

Ингредиенттер: ұн (900 г), су (650 мл).

1. Қамырды илеуге арналған күршектерді бекітіңіз.
2. Контейнерге ұн мен су қосып, төмен жылдамдықпен 30 секунд араластырыңыз, содан кейін біртіндеп жылдамдықты арттырып, тағы 3-4 минут араластырыңыз.

Қызмет көрсету және күтім жасау

1. Тазалау алдында құрылғыны электр желісінен ажыратып, суытыңыз.
2. Корпусты сәл дымқыл шүберекпен сүртіңіз, содан кейін құрғатыңыз.
3. Қуаттау кабелінен тағамның бөлшектерін кетіріңіз.
4. Саптамаларды жылы сабынды сумен шайыңыз, содан кейін ағынды сумен шайыңыз және құрғатып сүртіңіз. Желектер мен күршектерді ыдыс жуғыш машинада жууға болады.

Назар аударыңыз: миксерді суға немесе басқа да сұйықтықтарға батыруға болмайды.

Бұл құрылғыда пайдаланушы қызмет көрсететін элементтер жоқ. Құрылғының жұмысында ақаулар болған жағдайда өкілетті қызмет көрсету орталығына хабарласыңыз.

Монтаждау, сақтау, тасымалдау (көлікпен), сату және кәдеге жарату ережелері және шарттары

- Құрылғы қандайда бір монтаждауды немесе тұрақты бекітуді талап етпейді.
- Құрылғының сақталуы өндірушінің және тұтынушының жылытылып тұратын панажайларында өндірушінің қаптамасында 5°C бастап 40°C дейінгі температурада және ауаның салыстырмалы ылғалдылығы 80%-дан аспайтын жерлерде жүргізілуі тиіс. Тұрғын-жайларда тотығуды туындататын агрессивті қоспалар (қышқылдардың, сілтілерді булары) болмауы тиіс.
- Құрылғыны құрғақ ортада тасымалдау керек.
- Құрылғы мұқият күтім жасауды қажет етеді, оны шаңның, ластың, соққылардың, ылғалдың, оттың және т.б. әсерінен сақтаңыз.
- Құрылғы Қазақстан Республикасының қолданыстағы заңнамасына сәйкес сатылуы тиіс.
- Құрылғыда ақаулық анықталған жағдайда дереу авторизацияланған сервистік орталыққа жүгініп хабарласыңыз немесе құрылғыны кәдеге жаратыңыз.
- Бұл бұйымды кәдеге жарату қалдықтарды қайта өңдеу жөніндегі жергілікті нормалар мен ережелерге сәйкес жүзеге асырылуы тиіс. Бұл өнімнің дұрыс кәдеге жаратылуын қамтамасыз ете отырып, қалдықтардың бақылаусыз тасталуы нәтижесінде қоршаған ортаға және адам денсаулығына келтірілетін ықтимал зиянды болдырмауға және материалдық ресурстарды ұтымды пайдалануға көмектесесіз. Бұл өнімді қабылдау және жою пункттері туралы қосымша ақпаратты жергілікті муниципалды органдардан немесе тұрмыстық қалдықтарды шығаратын кәсіпорыннан алуға болады.

Қосымша ақпарат

Өндіруші: Гуандун Синьбао Электрикал Эпплайенсис Холдингс Ко., Лтд.
Чжэнхэ оңтүстік тас жолы, Лэлю, Шуньдэ ауданы, Фошань қ., Гуандун пров., Қытай.
Қытайда жасалған.

Импортер / юр.лицо, принимающее претензии в Казахстане:

ТОО «DNS KAZAKHSTAN», г. Нұр-Сұлтан, пр. Сарыарқа, дом 12, офис 301С, Казахстан.

Импорттаушы / Қазақстан шағымдар қабылдайтын заңды тұлға:

«DNS KAZAKHSTAN» ЖШС, Нұр-Сұлтан қ., Сарыарқа даңғ., 12-үй, 301С-кеңсе, Қазақстан.

Тауар Кеден Одағының техникалық регламентінің талаптарына сәйкес келеді:

- КО ТР 020/2011 «Техникалық құралдардың электр магниттік сәйкестілігі»;
- КО ТР 004/2011 «Төменвольтты жабдықтардың қауіпсіздігі туралы».

Тауар Еуразиялық экономикалық одақтың 037/2016 ЕАЭО ТР «Электр техникасы және радиоэлектроника бұйымдарында қауіпті заттардың қолданылуын шектеу туралы» техникалық регламентінің талаптарына сәйкес келеді.

Бұйымның сыртқы түр-сипаты және оның сипаттамалары сапасын жақсарту үшін алдын ала хабарланбай өзгерілуі мүмкін.

Интернеттегі мекенжайы: www.dexp.club

Өндіріс күні пайдаланушы нұсқаулығының орыс тіліндегі нұсқасында көрсетілген.



V.1

Кепілдік талоны

SN/IMEI: _____

Кепілдікке қойылған күні: _____

Өндіруші кепілдік мерзімі ішінде құрылғының үздіксіз жұмыс істеуіне, сондай-ақ материалдар мен жинақтарда ақаулардың болмайтынына кепілдік береді. Кепілдік мерзімі өнімді сатып алған сәттен бастап саналады және тек жаңа өнімдерге қолданылады.

Кепілдік қызмет көрсету пайдаланушының нұсқаулығына сәйкес өнімді пайдалану шартымен кепілдік мерзімі ішінде тұтынушының кінәсіз істен шыққан элементтерді тегін жөндеуді немесе ауыстыруды қамтиды. Элементтерді жөндеу және айырбастау уәкілетті сервистік орталықтардың аумағында жүргізіледі.

Кепілдік мерзімі: 12 ай.

Пайдалану мерзімі: 24 ай.

Сервистік орталықтардың жаңартылған тізімі мына мекенжайда:
<https://www.dns-shop.ru/service-center/>



www.dexp.club