

**DEXP**

**ПАЙДАЛАНУШЫ НҰСҚАУЛЫҒЫ**

# DEXP HC-31S

## мультистайлер



### Құрметті сатып алушы!

«DEXP» сауда маркасымен шығарылатын өнімді таңдағаныңыз үшін алғыс айтамыз. Біз сізге сапаға, функционалдылыққа және дизайнға қойылатын жоғары талаптарға сәйкес әзірленген және дайындалған бұйымдарды ұсынуға қуаныштымыз. Аспапты пайдаланбас бұрын, Сіздің қауіпсіздігіңіз туралы маңызды ақпаратты, сондай-ақ аспапты дұрыс пайдалану және оған күтім жасау туралы ұсыныстарды қамтитын осы нұсқаулықты мұқият оқып шығыңыз. Осы Нұсқаулықты сақтап қойыңыз, оны аспапты одан әрі пайдалану кезінде анықтамалық материал ретінде пайдаланыңыз.

### Құрылғының мақсаты

Мультистайлер — шашты сәндеуге арналған құрылғы.

## Сақтық шаралары

- Құрылғыны судың жанында пайдаланбаңыз. Құрылғыны жуыну бөлмесінде, душта, бассейнде немесе ылғалдылығы жоғары басқа бөлмелерде пайдаланбаңыз. Құрылғы өшірулі болса да, судың жақындығы қауіпті.
- Пайдалануды тоқтатқаннан кейін құрылғыны электр желісінен ажыратыңыз.
- Құрылғыны балалар мен физикалық, сенсорлық немесе ақыл-ой қабілеті шектеулі адамдарға пайдалануға болмайды, олардың қауіпсіздігі үшін жауапты басқа адамдар оларға бақылау жасаған жағдайларды қоспағанда.
- Құрылғыны қоспас бұрын, онда көрсетілген кернеу жергілікті электр желісінің кернеуіне сәйкес келетініне көз жеткізіңіз.
- Құрылғыны тек осы нұсқаулықта көрсетілген тікелей мақсаты үшін пайдаланыңыз.
- Желіге қосылған құрылғыны қараусыз қалдырмаңыз.
- Тегін кепілдікті қызмет көрсетілу құқығынан айырылып қалмау үшін құрылғымен бірге тек түпнұсқалы аксессуарларды пайдаланыңыз.
- Желілік баусымды құрылғының айналасына орамаңыз.
- Құрылғыны сақтау орнына жинамас бұрын, оны суытыңыз.
- Құрылғыны пайдалану кезінде абай болыңыз, өйткені ол қатты қызады. Құрылғыны тек тұтқасынан ұстаңыз, өйткені қалған бөліктері өте ыстық. Терімен жанасуына жол бермеңіз.
- Әрқашан құрылғыны ыстыққа төзімді, орнықты, жазық жерге қойыңыз.
- Желілік баусымның құрылғының ыстық бөліктерімен жанасуына жол бермеңіз.
- Қосулы құрылғыны тез тұтанатын объектілер мен материалдардан алшақ ұстаңыз.
- Суымаған құрылғыны жабуға тыйым салынады (мысалы, сүлгімен немесе киіммен).
- Құрылғыны тек құрғақ шашты сәндеу үшін пайдаланыңыз. Құрылғыны дымқыл қолмен алуға тыйым салынады.
- Қыздыру элементін таза ұстау керек. Оны үнемі шаңнан тазалаңыз. Құрылғыны сәндеу құралдарымен бірге пайдалануға тыйым салынады.
- Ақаулық орын алған немесе сым зақымдалған кезде құрылғыны пайдаланбаңыз.
- Құрылғыны тексеру немесе жөндеу үшін тек авторландырылған сервистік орталыққа жүгінген жөн. Біліктілігі жоқ адамның жөндеуі пайдаланушының өмірі мен денсаулығына қауіп төндіруі мүмкін.

## Техникалық сипаттамалары

- Үлгісі: НС-315.
- Қуат параметрлері: 220-240 В~, 50/60 Гц.
- Қуат: 65 Вт.
- Жарық индикациясы.
- Пластиналардың керамикалық жабыны.
- Диаметрі: 32 мм.
- Максималды қыздыру температурасы: 200°C.
- Термоқшауланған ұшы.
- Айналмалы қуат баусымы.
- Бүктеуге арналған бекіткіш.

## Құрылғы схемасы

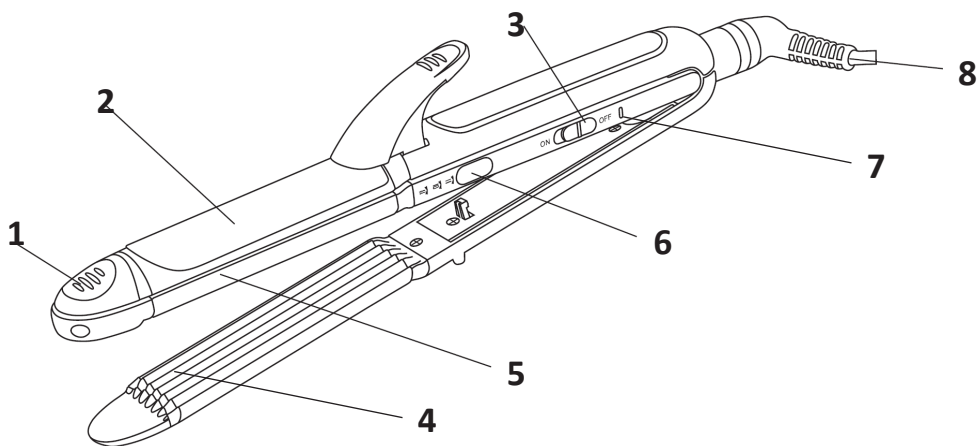

1. Термоқшауланған ұшы.
2. Бұйралаушы қыздыру элементінің бекіткіші.
3. Қосу/өшіру батырмасы.
4. Гофре қыздыру элементі.
5. Түзеткіштің қыздыру элементі.
6. Режимді ауыстыру батырмасы.
7. Жарық индикаторы.
8. Айналмалы қуат баусымы.

# Құрылғыны пайдалану

1. Құрылғыны электр желісіне қосыңыз.
2. Құрылғыны қосыңыз және құрылғы қызғанша 5 минут күтіңіз.
3. Шаштың жылтырлығын арттыру үшін шашқа термоқорғаныш немесе сарысу жағыңыз.
4. Шашты бірнеше секторға бөліңіз. Сәндеуді төменгі секторлардан бастаңыз.
5. Шашты түзету үшін құрылғымен шаштың түбінен алып, қыздырылған пластиналар арасындағы бұрымды 2-3 секунд қысып, ұшына дейін жайлап сырғытыңыз.
6. Барлық бұрымдармен осыны қайталаңыз.
7. Шашты бұйралау үшін, бұрымды құрылғыға абайлап орап, бірте-бірте тығыз бұйра бұрым жасаңыз.
8. Бұрымды қыздыру элементіне орап болғаннан кейін, шаштың ұзындығы мен құрылымына, сондай-ақ бұйралаудың қандай нұсқасын жасағыңыз келетініне байланысты құрылғыны 20 секундқа дейін ұстаңыз.
9. Барлық бұрымдармен осыны қайталаңыз.
10. Сәндеуден кейін шаштың суығанын және бұйра бұрымдардың бекітілгенін күтіңіз.
11. Гофре жасап сәндеу үшін құрылғымен шаштың түбінен бұрымды алыңыз да, шаштың ұзындығы мен құрылымына, сондай-ақ гофренің қандай нұсқасын жасағыңыз келетініне байланысты құрылғыны 20 секундқа дейін ұстаңыз. Қажет болса, құрылғыны ең ұшына дейін сырғытыңыз.
12. Барлық бұрымдармен осыны қайталаңыз.
13. Пайдалануды тоқтатқаннан кейін құрылғыны желіден ажыратыңыз. Құрылғы толығымен салқындағанша күтіңіз және қыздыру элементтерін құрғақ шүберекпен сүртіңіз.

**ЕСКЕРТПЕ:** шашты кейін сәндеуден бұрын шашты суытыңыз.

## **НАЗАР АУДАРЫҢЫЗ:**

1. Күйіп қалмас үшін жұмыс кезінде қыздыру элементтеріне қол тигізбеңіз.
2. Қыздыру элементтерін өткір заттармен сырмаңыз.
3. Құрылғыны жууға болмайды. Қолданғаннан кейін оны құрғақ шүберекпен сүртіңіз.
4. Пайдаланғаннан кейін құрылғыны толығымен салқындағанша ыстыққа төзімді бетте қалдырыңыз.

## Орнату, сақтау, тасу (тасымалдау), өткізу және кәдеге жарату ережелері мен шарттары

- Құрылғы қандай да бір орнатуды немесе үнемі бекітуді талап етпейді.
- Құрылғы орамада өндірушінің және тұтынушының жылытылатын үй-жайларында ауа температурасы 5 °С-тан 40 °С-қа дейін және ауаның салыстырмалы ылғалдылығы 80%-дан аспайтын жерде сақталуы керек. Үй-жайларда жемірілуді туғызатын агрессивті қоспалар (қышқылдардың, сілтілердің булары) болмауы тиіс.
- Құрылғыны тасу құрғақ ортада жүзеге асырылуы тиіс.
- Құрылғы ұқыпты пайдалануды талап етеді, оны ластанудың, соққылардың, ылғалдың, оттың және т.б. әсер етуінен қорғаңыз.
- Құрылғыны өткізу жергілікті заңнамаға сәйкес жүргізілуі тиіс.
- Осы бұйымның кәдеге жаратылуы қалдықтарды қайта өңдеудің жергілікті нормалары мен ережелеріне сәйкес жүргізілуі тиіс. Осы бұйымның дұрыс кәдеге жаратылуын қамтамасыз етіп, Сіз қалдықтарды бақылаусыз тастау нәтижесінде қоршаған орта мен адам денсаулығына әлеуетті зиян келтірудің алдын алуға және материалдық ресурстарды ұтымды пайдалануға көмектесіс. Осы өнімді қабылдау және кәдеге жарату орындары туралы толығырақ ақпаратты жергілікті муниципалдық органдардан немесе тұрмыстық қоқысты шығару бойынша кәсіпорыннан алуға болады.
- Құрылғының ақаулығы анықталған кезде дереу авторландырылған қызмет көрсету орталығына жүгіну немесе құрылғыны кәдеге жарату керек.

### Қосымша ақпарат

**Өндіруші:** Вэньчжоу Притэк Индастриал Ко., Лтд. №29 Юйцан батыс тас жолы, Лунвань ауданы, Вэньчжоу қ., Чжэцзян пров., Қытай.  
Қытайда жасалған.

**Импортер / юр. лицо, принимающее претензии в Казахстане:**

ТОО «ДНС КАЗАХСТАН», г. Нур-Сұлтан, р-н Сарыарка, пр-т Сарыарқа, зд. 12, Казахстан.

**Импорттаушы / Қазақстанда шағымдар қабылдайтын заңды тұлға:**

«DNS QAZAQSTAN (ДНС КАЗАХСТАН)» ЖШС, Нұр-Сұлтан қаласы, Сарыарқа ауданы, Даңғылы Сарыарқа, ғимарат 12, Қазақстан.

Тауар Кедендік одақ техникалық регламентінің талаптарына сәйкес келеді:

- 020/2011 КО ТР «Техникалық құралдардың электромагниттік үйлесімділігі».
- 004/2011 КО ТР «Төмен вольтты жабдықтың қауіпсіздігі туралы».

Тауар «Электротехника және радиоэлектроника бұйымдарында қауіпті заттарды қолдануды шектеу туралы» 037/2016 ЕАЭО ТР Еуразиялық экономикалық одақ техникалық регламентінің талаптарына сәйкес келеді.

Ерекшеліктері, өнім туралы ақпарат пен оның функционалы пайдаланушыны алдын ала ескертусіз өзгертілуі мүмкін.

**Интернеттегі мекенжайы:** [www.dexp.club](http://www.dexp.club).



# Кепілдік талоны

SN/IMEI: \_\_\_\_\_

Кепілдікке қою күні: \_\_\_\_\_

Өндіруші бүкіл кепілдік мерзімі ішінде құрылғының үздіксіз жұмыс істеуіне, сондай-ақ материалдары мен құрастырылуында ақаулардың болмауына кепілдік береді. Кепілдік кезеңі бұйымды сатып алу сәтінен бастап есептеледі және тек жаңа өнімдерге қолданылады.

Кепілдікті қызмет көрсетуге бұйымды пайдаланушы нұсқаулығына сәйкес пайдалану жағдайында кепілдік мерзімі ішінде тұтынушының кінәсінен емес істен шыққан элементтерді тегін жөндеу немесе ауыстыру кіреді. Элементтерді жөндеу немесе ауыстыру уәкілетті қызмет көрсету орталықтарының аумағында жүргізіледі.

Кепілдік мерзімі: 12 ай.

Пайдалану мерзімі: 24 ай.

Қызмет көрсету орталықтарының өзекті тізімі мына мекенжай бойынша:  
<https://www.dns-shop.ru/service-center/>

**Кепілдіктік міндеттемелер мен тегін сервистік қызмет көрсету тауардың жиынтықтылығына кіретін төменде келтірілген керек-жарақтарға қолданылмайды, егер олардың ауыстырылуы бұйымды бөлшектеумен байланысты болмаса:**

- ҚБП (қашықтықтан басқару пультіне) арналған қуаттау элементтері (батареялар).
- Жалғағыш кәбілдер, антенналар және оларға арналған жалғастырғыш тетіктер, құлаққаптар, микрофондар, «HANDS-FREE» құрылғылары; түрлі үлгідегі ақпарат тасымалдағыштар, жиынтықта жеткізілетін (бұйымның қатты магниттік дискілеріндегі тасымалдағышқа алдын ала орнатылған БЖ қоса алғанда, бірақ шектелмей), бағдарламалық жасақтама (БЖ) және драйверлер, енгізу-шығарудың сыртқы құрылғылары және манипуляторлар.
- Тысқаптар, сөмкелер, белдіктер, тасымалдауға арналған баусымдар, монтаждық керек-жарақтар, саймандар, бұйымға қоса берілетін құжаттама.
- Табиғи тозуға ұшырайтын шығыс материалдары мен бөлшектері.

[www.dexp.club](http://www.dexp.club)