

Getting started with Logitech® USB Headset H390



English

Know your product

- USB Headset H390
- Microphone boom
- Microphone
- Volume controls (+/-)
- Mute button
- Mute light
- USB connector
- Documentation

Set up your product

- Turn on your computer.
- Connect the headset to a computer USB port.

Troubleshooting

Headset not working

- Adjust the headset volume on the cable control.
- Make sure the headset is not on mute. The mute light flashes when mute has been activated.
- Check the USB cable connection to your computer. Try a different USB port on your computer. Connect directly to your computer. Do not use a USB hub.
- In your application and operating system, check the volume and microphone settings.
- Restart your application.
- Close all applications and make sure the headset is the default input/output device for your operating system:

Windows® Vista and Windows® 7

 - Go to Start > Control Panel > Sound > Playback tab.
 - Choose “Logitech USB Headset.”
 - Click “Set Default,” and then click “OK.”
 - Select the Recording Tab.
 - Choose “Logitech USB Headset.”
 - Click “Set Default,” and then click “OK.”

Windows® 8

 - From Start Menu, select Desktop tile
 - From Charms menu, select Settings>Control Panel>Hardware and Sound
 - Go to Sound>Playback tab
 - Choose “Logitech USB Headset H390.”
 - Click “Set Default,” and then click “OK.”
 - Select the Recording Tab
 - Choose “Logitech USB Headset H390.”
 - Click “Set Default,” and then click “OK.”

Mac® OS X

 - Open System Preferences and select “Sound.”
 - Select the Input tab, and then choose “Logitech USB Headset.”

- Starten Sie die Anwendung neu.
- Schließen Sie alle Anwendungen und achten Sie darauf, dass das Headset als Standard-Ausgangs-gerät bzw. -Eingangsgerät Ihres Betriebssystems eingerichtet ist:

Windows® Vista and Windows® 7

 - Accédez à Démarrer > Panneau de configuration > Sons > onglet Lecture.
 - Choisissez Logitech USB Headset.
 - Cliquez sur Définir par défaut, puis sur OK.
 - Sélectionnez l'onglet Enregistrement.
 - Choisissez Logitech USB Headset.
 - Cliquez sur Définir par défaut, puis sur OK.

Windows® Vista and Windows® 7

 - Klicken Sie auf „Start > Systemsteuerung > Sounds“ und wählen Sie die Registerkarte „Wiedergabe“.
 - Wählen Sie „Logitech USB Headset“ aus.
 - Klicken Sie auf „Als Standard“ und anschließend auf „OK“.
 - Klicken Sie auf die Registerkarte „Aufnahme“.
 - Wählen Sie „Logitech USB Headset“ aus.
 - Klicken Sie auf „Als Standard“ und anschließend auf „OK“.

Windows® 8

 - Wählen Sie aus dem Startmenü die Desktop-Kachel.
 - Wählen Sie im Charms-Menü „Einstellungen > Systemsteuerung > Hardware und Sound“
 - Wählen Sie „Sound > Wiedergabe“
 - Wählen Sie „Logitech USB Headset H390“ aus.
 - Klicken Sie auf „Als Standard“ und anschließend auf „OK“.
 - Klicken Sie auf die Registerkarte „Aufnahme“.
 - Wählen Sie „Logitech USB Headset H390“ aus.
 - Klicken Sie auf „Als Standard“ und anschließend auf „OK“.

For additional help

If you have more questions about your product, go to www.logitech.com/support

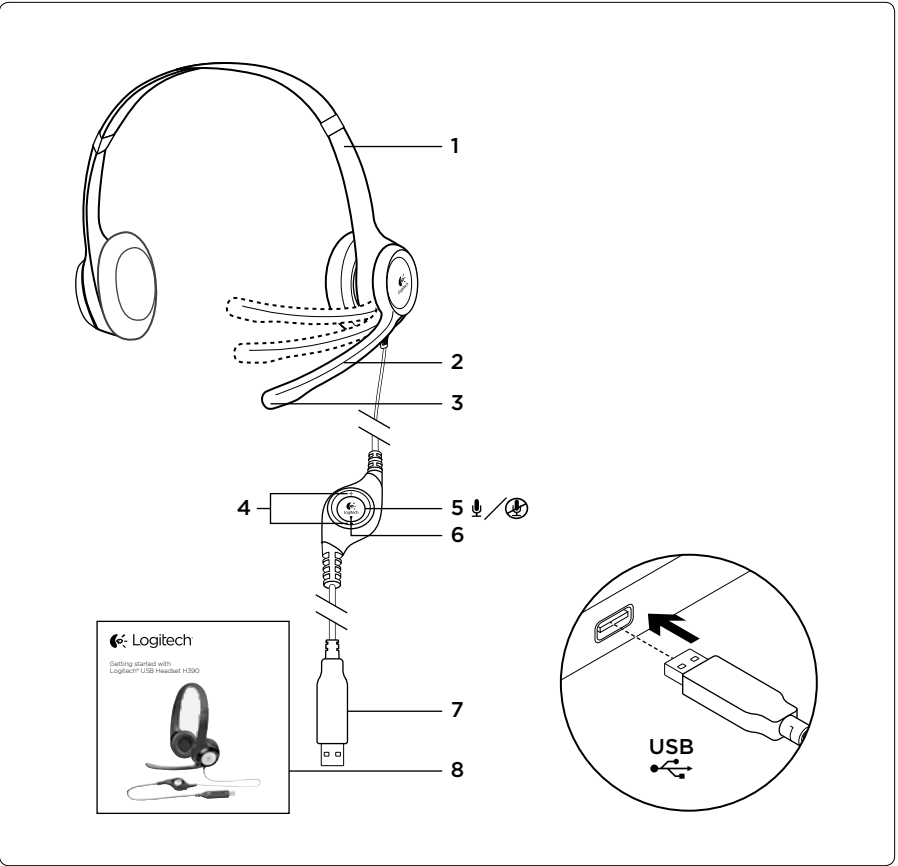

Français

Présentation du produit

- Casque USB Headset H390
- Tige de micro
- Microphone
- Commandes de volume (+/-)
- Bouton de sourdine
- Témoin de sourdine
- Connecteur USB
- Documentation

Installation du produit

- Mettez l'ordinateur sous tension.
- Connectez le casque à un port USB de l'ordinateur.

Dépannage

Le casque ne fonctionne pas?

- Réglez le volume à l'aide des commandes filaires.
- Assurez-vous que la sourdine est désactivée au niveau du casque. Le témoin de sourdine clignote lorsque la sourdine est activée.
- Vérifiez que le câble USB est bien connecté à votre ordinateur. Essayez un autre port USB sur l'ordinateur. Connectez le casque directement à l'ordinateur sans utiliser de hub USB.
- Vérifiez les paramètres de volume et du microphone dans le système d'exploitation et dans l'application.
- Rédémarrez l'application.
- Fermez toutes les applications et vérifiez que le casque est le dispositif d'entrée/sortie par défaut pour le système d'exploitation.
- Starten Sie die Anwendung neu.
- Schließen Sie alle Anwendungen und achten Sie darauf, dass das Headset als Standard-Ausgangs-gerät bzw. -Eingangsgerät Ihres Betriebssystems eingerichtet ist:

Windows® Vista et Windows® 7

 - Accédez à Démarrer > Panneau de configuration > Sons > onglet Lecture.
 - Choisissez Logitech USB Headset.
 - Cliquez sur Définir par défaut, puis sur OK.
 - Sélectionnez l'onglet Enregistrement.
 - Choisissez Logitech USB Headset.
 - Cliquez sur Définir par défaut, puis sur OK.

Windows® Vista and Windows® 7

 - Klicken Sie auf „Start > Systemsteuerung > Sounds“ und wählen Sie die Registerkarte „Wiedergabe“.
 - Wählen Sie „Logitech USB Headset“ aus.
 - Klicken Sie auf „Als Standard“ und anschließend auf „OK“.
 - Klicken Sie auf die Registerkarte „Aufnahme“.
 - Wählen Sie „Logitech USB Headset“ aus.
 - Klicken Sie auf „Als Standard“ und anschließend auf „OK“.

Windows® 8

 - Dans le menu Démarrer, sélectionnez la vignette Bureau.
 - Dans le menu d'icônes, sélectionnez Paramètres > Panneau de configuration > Matériel et audio.
 - Sélectionnez Son > onglet Lecture.
 - Choisissez Logitech USB Headset H390.
 - Cliquez sur Définir par défaut, puis sur OK.
 - Sélectionnez l'onglet Enregistrement.
 - Choisissez Logitech USB Headset H390.
 - Cliquez sur Définir par défaut, puis sur OK.

- Chiedere tutte le applicazioni e verificare che le cuffie siano selezionate come dispositivo audio di ingresso e di uscita predefinito del sistema operativo.
- Riavviare l'applicazione.
- Chiedere tutte le applicazioni e verificare che le cuffie siano selezionate come dispositivo audio di ingresso e di uscita predefinito del sistema operativo.
- Verificare che il cavo USB sia collegato al computer. Provare a utilizzare un'altra porta USB del computer. Collegare le cuffie direttamente al computer. Non utilizzare un hub USB.
- Verificare le impostazioni del volume e del microfono nell'applicazione utilizzata e nel sistema operativo.
- Riavviare l'applicazione.
- Chiedere tutte le applicazioni e verificare che le cuffie siano selezionate come dispositivo audio di ingresso e di uscita predefinito del sistema operativo.
- Starten Sie die Anwendung neu.
- Schließen Sie alle Anwendungen und achten Sie darauf, dass das Headset als Standard-Ausgangs-gerät bzw. -Eingangsgerät Ihres Betriebssystems eingerichtet ist:

Windows® Vista et Windows® 7

 - Accédez à Démarrer > Panneau de configuration > Sons > onglet Lecture.
 - Choisissez Logitech USB Headset.
 - Cliquez sur Définir par défaut, puis sur OK.
 - Sélectionnez l'onglet Enregistrement.
 - Choisissez Logitech USB Headset.
 - Cliquez sur Définir par défaut, puis sur OK.

Windows® Vista and Windows® 7

 - Klicken Sie auf „Start > Systemsteuerung > Sounds“ und wählen Sie die Registerkarte „Wiedergabe“.
 - Wählen Sie „Logitech USB Headset“ aus.
 - Klicken Sie auf „Als Standard“ und anschließend auf „OK“.
 - Klicken Sie auf die Registerkarte „Aufnahme“.
 - Wählen Sie „Logitech USB Headset“ aus.
 - Klicken Sie auf „Als Standard“ und anschließend auf „OK“.

Windows® 8

 - Dans le menu Démarrer, sélectionnez la vignette Bureau.
 - Dans le menu d'icônes, sélectionnez Paramètres > Panneau de configuration > Matériel et audio.
 - Sélectionnez Son > onglet Lecture.
 - Choisissez Logitech USB Headset H390.
 - Cliquez sur Définir par défaut, puis sur OK.
 - Sélectionnez l'onglet Enregistrement.
 - Choisissez Logitech USB Headset H390.
 - Cliquez sur Définir par défaut, puis sur OK.

Mac® OS X

- Ouvrez la fenêtre Préférences Système et sélectionnez Son.
- Sélectionnez l'onglet Entrée, puis cliquez sur Logitech USB Headset.
- Sélectionnez l'onglet Sortie, puis cliquez sur Logitech USB Headset. Fermez la fenêtre.

Assistance supplémentaire

Pour toute autre question concernant votre produit, visitez le site www.logitech.com/support.

Español

Componentes del producto

- USB Headset H390
- Varilla del micrófono
- Micrófono
- Controles de volumen (+/-)
- Botón de silencio
- Diodo de silencio
- Conector USB
- Documentación

Configuración del producto

- Encienda el ordenador.
- Conecte el casco telefónico a un puerto USB del ordenador.

Resolución de problemas

El casco telefónico no funciona

- Ajuste el volumen del casco con el control disponible en el cable.
- Asegúrese de que el casco no está silenciado. El diodo parpadea cuando está activado el silencio.
- Compruebe la conexión USB del cable al ordenador. Utilice otro puerto USB del ordenador. Realice una conexión directa. No use un concentrador USB.
- Compruebe la configuración de volumen y micrófono en la aplicación y en el sistema operativo.
- Reinicie la aplicación.
- Cierre todas las aplicaciones y asegúrese de que el casco es el dispositivo de entrada/salida predeterminado para el sistema operativo:

Windows® Vista y Windows® 7

 - Vaya a Inicio > Panel de control > Sonidos > ficha Reproducción.
 - Casco telefónico “Logitech USB Headset”.
 - Haga clic en “Predeterminar” y, a continuación, en “Aceptar”.
 - Seleccione la ficha Grabación.
 - Casco telefónico “Logitech USB Headset”.
 - Haga clic en “Predeterminar” y, a continuación, en “Aceptar”.

Windows® Vista and Windows® 7

 - Click on “Start > Sound > Playback tab.”
 - Click on “Logitech USB Headset.”
 - Click on “Set Default,” and then click on “OK.”
 - Click on the Recording Tab.
 - Click on “Logitech USB Headset.”
 - Click on “Set Default,” and then click on “OK.”

Windows® 8

 - En el menú Inicio, seleccione el mosaico Escritorio
 - En el menú Accesos, seleccione Configuración>Panel de control>Hardware y sonido
 - Vaya a Sonido>ficha Reproducción
 - Elija “Logitech USB Headset H390”.
 - Haga clic en “Predeterminar” y, a continuación, en “Aceptar”.
 - Seleccione la ficha Grabación.
 - Elija “Logitech USB Headset H390”.
 - Haga clic en “Predeterminar” y, a continuación, en “Aceptar”.

- Verificare che il cavo USB sia collegato al computer. Provare a utilizzare un'altra porta USB del computer. Collegare le cuffie direttamente al computer. Non utilizzare un hub USB.
- Verificare le impostazioni del volume e del microfono nell'applicazione utilizzata e nel sistema operativo.
- Riavviare l'applicazione.
- Chiedere tutte le applicazioni e verificare che le cuffie siano selezionate come dispositivo audio di ingresso e di uscita predefinito del sistema operativo.
- Starten Sie die Anwendung neu.
- Schließen Sie alle Anwendungen und achten Sie darauf, dass das Headset als Standard-Ausgangs-gerät bzw. -Eingangsgerät Ihres Betriebssystems eingerichtet ist:

Windows® Vista and Windows® 7

 - Accédez à Démarrer > Panneau de configuration > Sons > onglet Lecture.
 - Choisissez Logitech USB Headset.
 - Cliquez sur Définir par défaut, puis sur OK.
 - Sélectionnez l'onglet Enregistrement.
 - Choisissez Logitech USB Headset.
 - Cliquez sur Définir par défaut, puis sur OK.

Windows® Vista and Windows® 7

 - Klicken Sie auf „Start > Systemsteuerung > Sounds“ und wählen Sie die Registerkarte „Wiedergabe“.
 - Wählen Sie „Logitech USB Headset“ aus.
 - Klicken Sie auf „Als Standard“ und anschließend auf „OK“.
 - Klicken Sie auf die Registerkarte „Aufnahme“.
 - Wählen Sie „Logitech USB Headset“ aus.
 - Klicken Sie auf „Als Standard“ und anschließend auf „OK“.

Windows® 8

 - Dans le menu Démarrer, sélectionnez la vignette Bureau.
 - Dans le menu d'icônes, sélectionnez Paramètres > Panneau de configuration > Matériel et audio.
 - Sélectionnez Son > onglet Lecture.
 - Choisissez Logitech USB Headset H390.
 - Cliquez sur Définir par défaut, puis sur OK.
 - Sélectionnez l'onglet Enregistrement.
 - Choisissez Logitech USB Headset H390.
 - Cliquez sur Définir par défaut, puis sur OK.

- Verificare che il cavo USB sia collegato al computer. Provare a utilizzare un'altra porta USB del computer. Collegare le cuffie direttamente al computer. Non utilizzare un hub USB.
- Verificare le impostazioni del volume e del microfono nell'applicazione utilizzata e nel sistema operativo.
- Riavviare l'applicazione.
- Chiedere tutte le applicazioni e verificare che le cuffie siano selezionate come dispositivo audio di ingresso e di uscita predefinito del sistema operativo.
- Starten Sie die Anwendung neu.
- Schließen Sie alle Anwendungen und achten Sie darauf, dass das Headset als Standard-Ausgangs-gerät bzw. -Eingangsgerät Ihres Betriebssystems eingerichtet ist:

Windows® Vista and Windows® 7

 - Accédez à Démarrer > Panneau de configuration > Sons > onglet Lecture.
 - Choisissez Logitech USB Headset.
 - Cliquez sur Définir par défaut, puis sur OK.
 - Sélectionnez l'onglet Enregistrement.
 - Choisissez Logitech USB Headset.
 - Cliquez sur Définir par défaut, puis sur OK.

Windows® Vista and Windows® 7

 - Klicken Sie auf „Start > Systemsteuerung > Sounds“ und wählen Sie die Registerkarte „Wiedergabe“.
 - Wählen Sie „Logitech USB Headset“ aus.
 - Klicken Sie auf „Als Standard“ und anschließend auf „OK“.
 - Klicken Sie auf die Registerkarte „Aufnahme“.
 - Wählen Sie „Logitech USB Headset“ aus.
 - Klicken Sie auf „Als Standard“ und anschließend auf „OK“.

Windows® 8

 - Dans le menu Démarrer, sélectionnez la vignette Bureau.
 - Dans le menu d'icônes, sélectionnez Paramètres > Panneau de configuration > Matériel et audio.
 - Sélectionnez Son > onglet Lecture.
 - Choisissez Logitech USB Headset H390.
 - Cliquez sur Définir par défaut, puis sur OK.
 - Sélectionnez l'onglet Enregistrement.
 - Choisissez Logitech USB Headset H390.
 - Cliquez sur Définir par défaut, puis sur OK.

Para obtener ayuda adicional

Si tiene más preguntas relacionadas con el producto, visite la página www.logitech.com/support.

Portugués

Conheça o seu produto

- USB Headset H390
- Haste do microfone
- Microfone
- Controlos do volume (+/-)
- Botão Silenciador
- Luz do silenciador
- Conector USB
- Documentação

Instalar o seu produto

- Ligue o computador.
- Ligue os auscultadores a uma porta USB no computador.

Resolução de problemas

Os auscultadores não funcionam

- Ajuste o volume dos auscultadores no controlo do cabo.
- Certifique-se de que os auscultadores não têm o Silenciador activado. A Luz do Silenciador pisca quando este está activado.
- Verifique a ligação do cabo USB ao seu computador. Experimente outra porta USB no computador. Ligue directamente ao computador. Não utilize um concentrador USB.
- Verifique as definições de volume e do microfone no sistema operativo e na aplicação.
- Reinicie a sua aplicação.
- Feche todas as aplicações e certifique-se de que os auscultadores estão configurados como o dispositivo predefinido de entrada/saída no seu sistema operativo.

Per altre domande sul prodotto, visitare il sito Web www.logitech.com/support

Windows® Vista e Windows® 7

- Acceda a Iniciar > Panel de control > Sons > separador Reprodução.
- Escolha “Logitech USB Headset”.
- Clique em “Predefinir” e, em seguida, clique “OK”.
- Selecione o separador Gravação.
- Escolha “Logitech USB Headset”.
- Diodo de silêncio
- Conector USB
- Documentação

Windows® 8

- No menu Iniciar, selecione o mosaico Ambiente de trabalho.
- No menu Talismãs, selecione Definições>Painel de Controlo>Hardware e Som.
- Acceda ao separador Som>Reprodução.
- Escolha “Logitech USB Headset H390.”
- Clique em “Predefinir” e clique em “OK”.
- Selecione o separador Gravação.
- Escolha “Logitech USB Headset H390.”
- Clique em “Predefinir” e clique em “OK”.

SO Mac® X

- Abra as Preferença do Sistema e selecione “Som”.
- Selecione o separador. Entrada e escolha “Logitech USB Headset”.
- Selecione o separador. Saída e escolha “Logitech USB Headset”. Feche a janela.

Para obter ajuda adicional

Para esclarecer outras dúvidas sobre o seu produto, visite www.logitech.com/support

Nederlands

Ken uw product in

- USB Headset H390
- Microfoonarm
- Microfoon
- Volumeknoppen (+/-)
- Mute-knop
- Mute-lampje
- USB-connector
- Documentatie

Stel uw product in

- En el menú Inicio, seleccione el mosaico Escritorio
- En el menú Accesos, seleccione Configuración>Panel de control>Hardware y sonido

Installatie

- Accendere il computer.
 - Collegare le cuffie con microfono a una porta USB del computer.
- Risoluzione dei problemi**
- Regolare il volume delle cuffie con il controllo sul cavo.
 - Verificare che l'audio delle cuffie non sia disattivato. La spia di disattivazione dell'audio lampeggia quando l'audio è disattivato.
 - Verificare che il cavo USB sia collegato al computer. Provare a utilizzare un'altra porta USB del computer. Collegare le cuffie direttamente al computer. Non utilizzare un hub USB.
 - Verificare le impostazioni del volume e del microfono in uw toepassing en besturingssysteem.
 - Start uw toepassing opnieuw.
 - Sluit alle toepassingen en zorg dat de headset het standaardapparaat voor invoer/uitvoer voor uw besturingssysteem is.

Mac® OS X

- Abra Preferencias del sistema y seleccione “Sonido”.
- Seleccione la pestaña Entrada y, a continuación “Logitech USB Headset”.
- Seleccione la pestaña Salida y, a continuación “Logitech USB Headset”. Cierre la ventana.

Para obtener ayuda adicional

Si tiene más preguntas relacionadas con el producto, visite la página www.logitech.com/support.

Installera produkten

- Slå på datorn.
- Anslut headsetet till en USB-port på datorn.

Felsökning

Headsetet fungerar inte

- Justera headsetets ljudvolym på kabelhanteringsystemet.
- Se till att ljudet i headsetet inte är avstängt. Ljud av-indikatorn blinkar när ljudet är avstängt.
- Kontrollera anslutningen av USB-kabeln till datorn. Försök med en annan USB-port på datorn. Anslut direkt till datorn. Använd inte en USB-hubb.
- Kontrollera volym- och mikrofoninställningarna i programmet och operativsystemet.
- Starta om programmet.
- Stäng alla program och se till att headsetet har angetts som standardenhet för ingång/utgång i operativsystemet:

Windows® Vista och Windows® 7

- Gå till Start-meny> Kontrollpanelen > Ljud > filken Uppspeling.
- Välj Logitech USB Headset.
- Klicka på Standard och sedan på OK.
- Välj filken Inspebling.
- Välj Logitech USB Headset.

- Klicka på Standard och sedan på OK.
- Välj filken Inspebling.
- Välj Logitech USB Headset.
- Klicka på Standard och sedan på OK.

Windows® 8

- Välj panelen Skrivbord på Start-meny
- Välj Inställningar>Kontrollpanelen>Maskinvara och ljud på meny Snabbknapp
- Gå till Ljud>filken Uppspeling
- Välj Logitech USB Headset H390.
- Klicka på Standard och sedan på OK.
- Välj filken Inspebling.
- Välj Logitech USB Headset H390.
- Klicka på Standard och sedan på OK.

Mac® OS X

- Öppna Systeminställningar och gå till Ljud.
- Välj filken Ingång och sedan Logitech USB Headset.
- Välj filken Utgång och sedan Logitech USB Headset. Stäng fönstret.

Ytterligare hjälp

Om du har fler frågor om produkten kan du gå till www.logitech.com/support

Dans

Kend dit produkt

- USB Headset H390
- Mikrofonarm
- Mikrofon
- Ljdstyrkeregulering (+/-)
- Lyd fra
- Indikator for afbryder
- USB-tilslutning
- Dokumentation

Ytterligere hjælp

Om du har flere spørgsmål om produktet, kan du gå til www.logitech.com/support

Dansk

Kend dit produkt

- USB Headset H390
- Mikrofonarm
- Mikrofon
- Ljdstyrkeregulering (+/-)
- Lyd fra
- Indikator for afbryder
- USB-tilslutning
- Dokumentation

Problemløsning

Headsettet virker ikke

- Juster headsetets lydstyrke på kontrolknapperne på ledningen.
- Sørg for, at headsetets lyd ikke er slået fra. Indikatoren blinker, når lyden er afbrudt.
- Kontroller USB-kabelforbindelsen til din computer. Prøve at benytte en anden USB-port på computeren. Slut direkte til computeren. Brug ikke en USB-hub.
- Kontroller lydstyrken og indstillingerne for mikrofonen i både programmet og styresystemet.
- Genstart programmet.

- Luk alle programmer, og sørg for at vælge headsettet som standardenheden til lyd ind/ud i styresystemet.

Windows® Vista and Windows® 7

- Gå til Start > Kontrolpanel > Lyd > fanen Afsplning.
- Vælg “Logitech USB Headset.”
- Klik på Benyt som standard, og klik så på OK.
- Vælg fanen Optagelse.
- Vælg “Logitech USB Headset.”
- Klik på Benyt som standard, og dherefter på OK.

Windows® 8

- Vælg skrivebordsfilen i menuen Start
- Vælg indstillinger>Kontrolpanel>Hardware og lyd i menuen Amuletter
- Gå til Lyd>fanen Afsplning
- Vælg “Logitech USB Headset H390”.
- Klik på “Benyt som standard” og derefter på OK.

Mac® OS X

- Åbn Systemindstillinger, og vælg Lyd.
- Vælg fanen Lyd ind, og vælg derefter “Logitech USB Headset.”
- Vælg fanen Lyd ud, og vælg derefter “Logitech USB Headset.”

Yderligere hjælp

Om du har flere spørgsmål om produktet, kan du besøge www.logitech.com/support

Norsk

bli kjent med produktet

- USB Headset H390
- Mikrofonarm
- Mikrofon
- Volumekontroller (+/-)
- Lyd av-knapp
- Lampe for dempet lyd
- Usb-kontakt
- Dokumentasjon

Konfigurer produktet

- Slå på datamaskinen.
- Kople headsettet til en usb-port.

Feilsøking

Headsettet fungerer ikke

- Reguler lydstyrken med ledningskontrollen.
- Kontroller at headsetlyden ikke er slått av. Dempet-lampen blinker når lyden er av/dempet.
- Kontroller usb-tilkoplingen til datamaskinen. Prøv en annen usb-port på datamaskinen. Kople direkte til datamaskinen. Ikke bruk en usb-hub.
- Juster volumet og mikrofoninstillingene i både operativsystemet og programmet.
- Start programmet på nytt.

- Lukk alle programmer og kontroller at headsettet er standard inn/utenfor for operativsystemet:

Windows® Vista and Windows® 7

- Gå til Start > Kontrollpanel > Lyd > kategorien Avspilling.
- Velg Logitech USB Headset.
- Klikk først på Bruk standard og deretter OK.
- Velg kategorien Innspilling.
- Velg Logitech USB Headset.
- Klikk først på Bruk standard og deretter OK.

Windows® 8

- Fra perlemenyen velger du Innstilling > Kontrollpanel > Maskinvar og lyd
- Gå til kategorien Lyd > Avspilling
- Velg Logitech USB Headset H390.
- Klikk først på Bruk standard og deretter OK.
- Velg kategorien Innspilling.
- Velg Logitech USB Headset H390.
- Klikk først på Bruk standard og deretter OK.

Mac® OS X

