

CAT®

CAT[®]
DX21, DX21B
перфораторы

Мазмұны

Электр құралымен жұмыс істеу кезіндегі қауіпсіздік техникасы бойынша жалпы ескертулер	4
Электр құралдарын дұрыс пайдалану	5
Аккумуляторлы электр құралдарын пайдалану және оларға күтім жасау	6
Шартты белгілер.....	8
Құрылғы схемасы	9
Пайдалану бойынша нұсқаулық	10
Мақсаты.....	10
Пайдалануға беруге дайындық	10
Құрастыру	10
Пайдалану	13
Құралмен жұмыс істеу бойынша кеңестер	16
Мәселелерді шешу.....	16
Қызмет көрсету	16
Техникалық сипаттамалары	17
Мүмкін мәселелер және оларды шешу.....	18
Жинақталым	19
Монтаждау, сақтау, тасымалдау (тасу), өткізу және кәдеге жарату қағидалары мен шарттары.....	20
Қосымша ақпарат.....	21

Құрылғыны қауіпсіз пайдалану туралы түпнұсқа нұсқаулар

Электр құралымен жұмыс істеу кезіндегі қауіпсіздік техникасы бойынша жалпы ескертулер



ЕСКЕРТУ! Осы электр құралына қатысты барлық қауіпсіздік ескертулерімен, нұсқаулықтармен, суреттермен және техникалық сипаттамалармен танысыңыз. Төменде көрсетілген нұсқаулықтардың кез-келгенін сақтамау электр тогының соғуына, өртке және (немесе) ауыр жарақатқа әкелуі мүмкін.

Барлық ескертулер мен нұсқауларды кейіннен оларға жүгіну үшін сақтаңыз. «Электр құралы» термині барлық ескертулерде электр желісінен (сымды) немесе аккумуляторлық батареялардан (сымсыз) берілетін электр құралына қатысты.

Жұмыс орнындағы қауіпсіздік

- Жұмыс орнын таза ұстаңыз. Жұмыс орнындағы тәртіпсіздік немесе жарықсыз учаскелер жазатайым оқиғаларға әкелуі мүмкін.
- Бұл электр құралымен жанғыш сұйықтықтар, жанғыш газдар немесе шаң бар бөлмеде жұмыс жасамаңыз. Пайдалану кезінде, сондай-ақ қосу және өшіру кезінде құрал ұшқын шығарады, бұл шаң мен будың тұтануына әкелуі мүмкін.
- Электр құралымен жұмыс істеу кезінде балалар мен бөгде адамдардың жұмыс орнына жақын болуына жол бермеңіз.

Электр қауіпсіздігі

- Электр құралын жаңбыр мен ылғалдан қорғаңыз. Электр құралына судың енуі электр тогының соғу қаупін арттырады.

Жеке қауіпсіздік

- Мұқият болыңыз, не істеп жатқаныңызды қадағалаңыз және электр құралымен жұмысты мұқият бастаңыз. Электр құралын шаршаған күйде немесе егер сіз есірткінің, спирттің немесе есірткінің әсерінде болсаңыз пайдаланбаңыз. Электр құралымен жұмыс істеу кезінде немқұрайдылықтың бір сәті ауыр жарақатқа әкелуі мүмкін.
- Жеке қорғану құралдарын: қорғаныс маскасын, сырғымайтын табаны бар аяқ киімді, қорғаныс шлемін немесе электр аспабының жұмыс түріне байланысты есту органдарын қорғау құралдарын пайдалану жарақат алу қаупін азайтады.
- Электр құралын байқаусызда қосуға жол бермеңіз. Электр құралын электр қуатына және/немесе аккумуляторға қоспас бұрын электр құралының ажыратылған күйіне көз жеткізіңіз. Ажыратқышқа қосылған құралды ұстамаңыз.
- Электр құралын қосқанға дейін орнату құралын немесе кілттерді алыңыз. Электр құралының айналмалы бөлігінде орналасқан құрал немесе кілт жарақатқа әкелуі мүмкін.
- Әрқашан тұрақты позицияға ие болыңыз және тепе-теңдікті сақтаңыз. Осының арқасында сіз күтпеген жағдайларда электр құралын жақсы басқара аласыз.
- Тиісті жұмыс киімін киіңіз. Кең киім кимеңіз және әшекейлер тақпаңыз. Шашты, киім мен қолғапты қозғалмалы бөліктерден аулақ ұстаңыз.
- Шаң соратын және шаң жинайтын құрылғыларды орнату мүмкіндігі болса, олардың қосылуын және дұрыс пайдаланылуын тексеріңіз. Шаң сорғышты қолдану шаң тудыратын қауіпті төмендетуі мүмкін.
- Электр құралдарын жиі пайдалану нәтижесінде алынған жақсы білім олармен жұмыс істеу кезінде өзіне деген сенімділікке және қауіпсіздік ережелерін елемеуге әкелмеуі керек. Абайсызда емдеу тез арада ауыр жарақат алу қаупін тудырады.

Электр құралдарын дұрыс пайдалану

- Бұл құрылғы коммерциялық мақсатта пайдалануға арналмаған.
- Электр құралын шамадан тыс жүктемеңіз. Сіздің жұмысыңызға арналған электр құралын пайдаланыңыз. Тиісті электр құралымен сіз көрсетілген қуат диапазонында жақсы және сенімді жұмыс жасайсыз.
- Ақаулы ажыратқышы бар электр құралымен жұмыс жасамаңыз. Қосуға немесе өшіруге болмайтын электр құралы қауіпті және оны жөндеу керек.
- Электр құралын баптау басталғанға дейін керек-жарақтарды ауыстыру және жұмысты тоқтату алдында штепсель айырын желі розеткасынан ажыратыңыз және/немесе аккумуляторды алыңыз. Бұл электр құралының абайсызда қосылып кетуінің алдын алады.
- Электр құралын балалардың қолы жетпейтін жерде сақтаңыз және осы нұсқаулықпен таныс емес немесе осындай құралдармен жұмыс істеудің тиісті дағдылары жоқ адамдарға құралмен жұмыс істеуге рұқсат бермеңіз. Электр құралы тәжірибесіз пайдаланушылардың қолында қауіпті.
- Электр құралдары мен керек-жарақтарға қызмет көрсетіңіз.

- Жылжымалы бөлшектерді біріктірудің немесе кептелудің, сынудың немесе электр құралының жұмысына теріс әсер етуі мүмкін басқа жағдайлардың дәлдігін тексеріңіз. Зақым анықталған жағдайда, электр құралын іске қоспас бұрын оны жөндеу керек. Жазатайым оқиғалардың көпшілігі дұрыс қызмет көрсетілмеген электр құралдарына байланысты.
- Кесу құралын жақсы өткір және таза күйде ұстау керек. Дұрыс қадағаланатын және жақсы қайралған құралдың кептелу ықтималдығы әлдеқайда аз және онымен жұмыс істеу оңайырақ.
- Осы электр құралын, сондай-ақ керек-жарақтарды, жабдықтарды, саптамаларды және т.б. осы нұсқауларға сәйкес және жұмыс шарттары мен ерекшеліктерін ескере отырып пайдаланыңыз. Электр құралын ол арналмаған операцияларды орындау үшін пайдалану қауіпті жағдайларға әкелуі мүмкін.
- Майланған тұтқалар мен ұстау беттерін дереу тазалаңыз — олар құрғақ және таза болуы керек. Сырғымалы тұтқалар мен ұстауға арналған беттер күтпеген жағдайларда электр құралын қауіпсіз басқаруды және бақылауды қамтамасыз етпейді.

Аккумуляторлы электр құралдарын пайдалану және оларға күтім жасау

- Батареяны зарядтау үшін өндіруші көрсеткен зарядтағышты ғана пайдаланыңыз. Басқа батареяларды зарядтау үшін зарядтағыштың белгілі бір түрін қолдану өртке әкелуі мүмкін.
- Электр құралы үшін тек осы типтегі батареяларды пайдаланыңыз. Қолдану басқа да аккумуляторлық батареялар себебі болуы мүмкін жарақаттар мен жанудың.
- Пайдаланылмаған батареяның ішіне қапсырмаларды, монеталарды, кілттерді, шегелерді, болттарды немесе контактілердің жабылуына әкелуі мүмкін басқа да ұсақ металл заттарды тигізбеңіз. Батарея контактілерінің қысқа тұйықталуы өртке немесе күйікке әкелуі мүмкін.
- Егер батарея зақымдалған болса, электролит одан ағып кетуі мүмкін; онымен байланыста болмаңыз. Электролитпен кездейсоқ байланыста болса, оны сумен шайыңыз. Электролит көзге тиген жағдайда медициналық көмекке жүгініңіз. Батарея ішіндегі сұйықтық тітіркенуді немесе күйікті тудыруы мүмкін.

Сервистік қызмет көрсету

- Электр құралына қызмет көрсетуді білікті техникалық персонал және тек түпнұсқалық қосалқы бөлшектерді пайдалану арқылы орындауы тиіс. Бұл қызмет көрсетілетін электр аспабының қауіпсіздігін қамтамасыз етуге мүмкіндік береді.

Перфоратормен жұмыс істеу кезіндегі қауіпсіздік техникасы бойынша ескертулер

- Есту қабілетін қорғау үшін киіңіз. Шудың әсер етуі есту қабілетінің жоғалуына әкелуі мүмкін.
- Құралмен бірге берілген қосымша тұтқаларды қолданыңыз. Құралды бақылауды жоғалту жарақатқа әкелуі мүмкін.
- Жабдық жасырын электр сымына тиіп кетуі мүмкін жұмыстарды орындау кезінде электр құралын оқшауланған беттерден ұстаңыз. Жабдық кернеулі сыммен байланысқан кезде электр құралының металл бөліктерінде кернеу пайда болуы мүмкін, бұл электр тогының соғуына әкелуі мүмкін.

Аккумуляторлы батареяға арналған қауіпсіздік туралы ескертулер

- Аккумуляторлы батареяны немесе оның элементтерін бөлшектемеңіз, аспаңыз немесе майдаламаңыз.
- Аккумуляторлы батареяның қысқа тұйықталуына жол бермеңіз. Аккумуляторлы батареяларды қорапқа немесе сақтау қорабына құлап кетпеңіз, батареяда басқа батарея немесе өткізгіш материалдар туындаған қысқа тұйықталу болуы мүмкін. Пайдаланылмаған батареяның ішіне қапсырмаларды, монеталарды, кілттерді, шегелерді, болттарды немесе оның контактілерінің жабылуын тудыруы мүмкін басқа да ұсақ металл заттарды тигізбеңіз. Батарея контактілерінің қысқа тұйықталуы өртке немесе күйікке әкелуі мүмкін.
- Аккумуляторлы батареяны жылу немесе отқа тигізбеңіз. Оны тікелей күн сәулесінде сақтамаңыз.
- Аккумуляторлы батареяны механикалық соққыларға ұшыратпаңыз.
- Батарея ағып кеткен жағдайда сұйықтықтың теріге немесе көзге түсуіне жол бермеңіз. Бұл сұйықтықпен байланысқан жағдайда зардап шеккен аймақты көп мөлшерде сумен шайыңыз және медициналық көмекке жүгініңіз.
- Аккумуляторлы батареяны таза және құрғақ ұстаңыз.
- Ластанған жағдайда, батарея контактілерін таза, құрғақ шүберекпен сүртіңіз.
- Аккумуляторлы батареяны қолданар алдында зарядтау керек. Әрқашан осы нұсқаулықты орындаңыз және дұрыс зарядтау процедурасын қолданыңыз.
- Батареяны пайдаланбаған кезде зарядтауға қалдырмаңыз.
- Ұзақ уақыт сақтағаннан кейін максималды тиімділікке қол жеткізу үшін батареяны бірнеше рет зарядтау және зарядтау қажет болуы мүмкін.
- Аккумуляторлы батареяны зарядтау үшін тек Cat[®] көрсеткен зарядтағышты пайдаланыңыз. Бұл үшін арнайы жасалған жабдықтардан басқа зарядтағыштарды пайдаланбаңыз.
- Осы жабдыққа арналмаған аккумулятор батареяларын қолданбаңыз.
- Аккумуляторлы батареяны балалардан аулақ ұстаңыз.
- Әрі қарай пайдалану үшін түпнұсқа өнім құжаттамасын сақтаңыз.
- Пайдаланбаған кезде батареяны жабдықтан алыңыз.

- Батареяны дұрыс тастаңыз.
- Құрылғыда әртүрлі өндірушілердің, сыйымдылықтың, өлшемнің немесе түрдің элементтерін араластырмаңыз.
- Аккумуляторлы батареяны микротолқынды пештерден аулақ ұстаңыз және оған жоғары қысым жасамаңыз.

Өнімнің қызмет ету мерзімі – 2 жыл. Көрсетілген қызмет мерзімі тұтынушы осы басшылықтың талаптарын сақтаған кезде жарамды.

Сыни істен шығулардың тізбесі

- Күшті ұшқынмен қолдануға болмайды.
- Қатты діріл пайда болған кезде пайдаланбаңыз.
- Сынған немесе жалаңаш электр кәбілімен пайдалануға болмайды.
- Түтін пайда болған кезде бұйымның корпусынан тікелей пайдалануға болмайды.

Персоналдың ықтимал қате әрекеттері

- Зақымдалған сабымен немесе зақымдалған қорғаныс қабымен пайдалануға болмайды.
- Жаңбыр кезінде ашық кеңістікте қолдануға болмайды.
- Су корпусқа түскен кезде қосуға болмайды.

Шекті күйлердің өлшемдері

- Электр кәбілін сырылған немесе зақымдалған.
- Зақымдалған бұйым корпусы.

Шартты белгілер



Жарақат алу қаупін азайту үшін пайдаланушы нұсқаулықпен танысуы керек



Ескерту



Көзді қорғау құралдарын киіңіз



Есту мүшелерін қорғау құралдарын киіңіз



Шаңға қарсы респиратор киіңіз



Литий-ионды аккумуляторлы батарея. Құрылғы барлық батареяларды «бөлек жинау» белгісімен белгіленген. Қоршаған ортаға зиянды азайту үшін оны одан әрі өңдеу немесе бөлшектеу керек. Аккумуляторлы батареялар қоршаған ортаға және адам денсаулығына қауіп төндіруі мүмкін, өйткені олардың құрамында қауіпті заттар бар.



Өртемеңіз



Қайта өңдеу ережелері бұзылған жағдайда батареялар сумен жабдықтау жүйесіне түсіп, қоршаған ортаға зиян келтіруі мүмкін. Батареяларды қарапайым тұрмыстық қалдықтармен бірге тастауға тыйым салынады.

Құрылғы схемасы

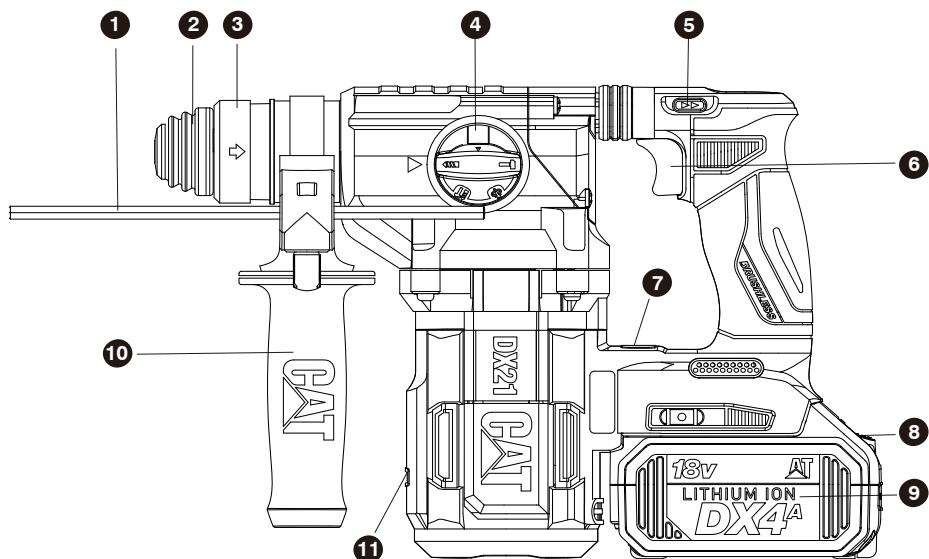

1. Бұрғылау тереңдігін шектегіш.
2. Шаңнан қорғау қақпағы.
3. Жабдық ұстағышының бекіткіш түтігі.
4. Жұмыс режимінің дискілі қосқышы.
5. Айналу бағытын ауыстырып қосқыш.
6. Ажыратқыш.
7. Керамикалық плиткамен жұмыс істеуге арналған қосымша функция батырмасы.
8. Батарея құлпын ашу батырмасы *.
9. Аккумуляторлы батарея *.
10. Қосымша тұтқа.
11. Жарық диодты көмескі жарық.

* Стандартты жеткізу жинағына иллюстрацияларда немесе сипаттамада көрсетілген барлық заттар кірмейді.

Пайдалану бойынша нұсқаулық



Ескерту.

Құралды қолданар алдында нұсқаулықты мұқият оқып шығыңыз.

Мақсаты

Құрылғы бетон, кірпіш және тасты бұрғылауға арналған. Сондай-ақ, ол ағаш, металл, керамика және пластиктен соққысыз бұрғылау үшін жарамды.

Пайдалануға беруге дайындық

Аккумуляторлы батареяны зарядтау

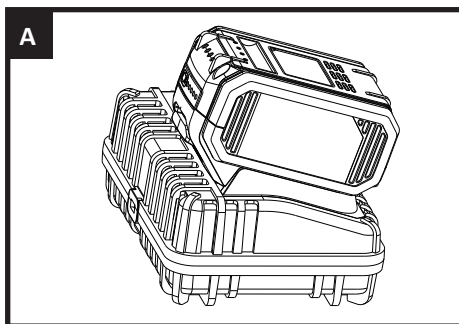

Аккумуляторлы батареяның зарядтау күйін тексеру

5 жарықдиодты индикатор батареяның күйін көрсетеді. Жұмысты бастамас бұрын немесе аяқтағаннан кейін батарея күйін тексеру үшін индикаторлардың жанындағы батырманы басыңыз.

Құрастыру

Қосымша тұтқаны орнату

Тұтқаны перфораторға қойып, оны қажетті жұмыс орнына бұраңыз. Қосымша тұтқаны орнату үшін тұтқаны сағат тілімен бұраңыз. Қосымша тұтқаны босату үшін тұтқаны сағат тіліне қарсы бұраңыз.



Ескерту.

Жұмыс кезінде әрқашан қосымша тұтқаны қолданыңыз.

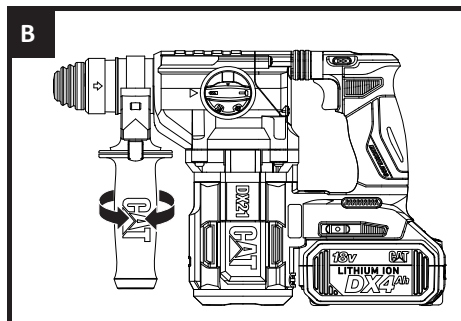

Бұрғыны орнату және шешу (жеткізу жинағына кірмейді)

Бұрғыны ауыстырған кезде шаң қақпағына зақым келтірмейтініне көз жеткізіңіз.

Орнату: орнатпас бұрын бұрғылауды тазалаңыз және аздап майлаңыз. Бекіткіш ұстағыштың жеңін артқа қарай тартыңыз және таза бұрғыны айналмалы қозғалыс арқылы тірек ұстағышына салыңыз. Бұрғыны құлыптау автоматты түрде жүреді. Бекіткішті тартып, құлыпты тексеріңіз.

Шешу: Жабдық ұстағышының бекіткіш түтігін артқа тартып және бұрғыны суырыңыз.



Ескерту.

Перфоратор жұмысты тез және тиімді орындауға мүмкіндік беретін үлкен күш жасайды. Мұндай күш сапасыз SDS жабдықтарының бұзылуына және оның патронға кептеліп қалуына әкелуі мүмкін. Сондықтан біз осы құралмен тек жоғары сапалы SDS құралдарын қолдануды ұсынамыз.

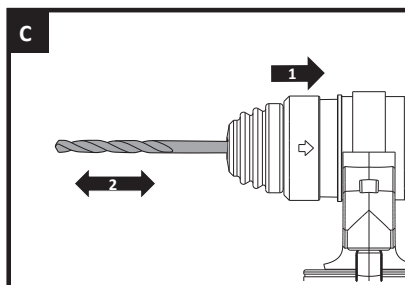

Тереңдікті шектегішті реттеу

Тұтқаны сағат тіліне қарсы бұру арқылы тереңдік шектегішін босатыңыз. Тереңдікті шектегіштің соңы мен бұрғылаудың соңы арасындағы қашықтық қажетті тесік тереңдігіне тең болғанша тереңдікті шектегішті жылжытыңыз. Содан кейін тұтқаны сағат тілімен бұрап, тереңдік шектегішін қысыңыз.

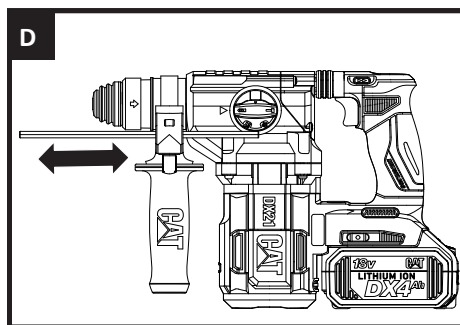

Аккумуляторлы батареяны шешу немесе орнату

Аккумуляторлы батареяны құлыптан босату және оны құралдан шығару үшін аккумуляторлы батареяның құлпын ашу батырмасын басыңыз. Қайта зарядталғаннан кейін оны құралға қайта салыңыз. Аккумуляторлы батареяны бағыттаушы ойықтарға салып, аздап басу жеткілікті болады.

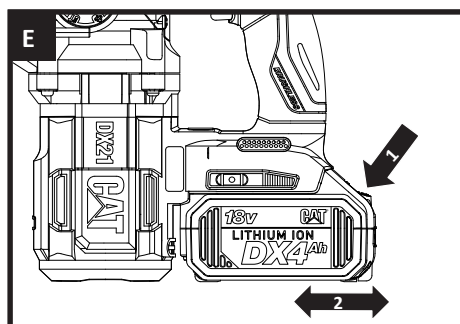

Пайдалану

Жылдамдықты реттеу функциясы бар ажыратқыш

Құралды іске қосу үшін ажыратқышты басып, оны тоқтату үшін босатыңыз. Бұл құралда жылдамдықты реттеу ажыратқышы бар, ол оған қолданылатын күш есебінен айналу жылдамдығын басқаруға мүмкіндік береді.

Ажыратқыштың күшті қысымымен айналу жылдамдығы артады, ал әлсіз болса, ол төмендейді (F-суретін қараңыз).

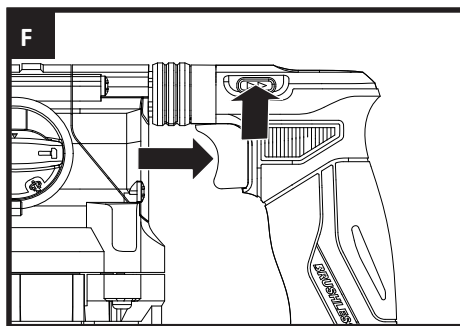

Ажыратқышты құлыптау

Ажыратқышты «Өшірулі» күйінде құлыптауға болады. Бұл құралды пайдаланбаған кезде кездейсоқ іске қосу мүмкіндігін азайтуға көмектеседі. Ажыратқышты құлыптау үшін айналмалы және кері бағыттағы қосқышты орталық күйге орнатыңыз.

Айналу бағытын ауыстырғыш

Сағат тілімен бұру: бұрғылау үшін қосқышты құралдың артқы жағынан оның алдыңғы жағына ◀◀ жылжытыңыз.

Сағат тіліне қарсы айналу: қосқышты құралдың алдыңғы жағынан оның артына қарай ▶▶ жылжытыңыз.



Ескерту.

Құрал айналған кезде айналу бағытын ешқашан өзгертпеңіз, ол толық тоқтағанша күтіңіз.

Керамикалық плиткамен жұмыс істеуге арналған қосымша функция

Шамның жанып тұрғанын көру үшін қосқышты басыңыз. Егер индикатор жанса, қосымша функция қосылады, ал егер жоқ болса, ол өшіріледі.

Керамикалық плиткамен жұмыс істеу кезінде алдымен плиткамен жұмыс істеу үшін қосымша функция түймесін басыңыз (G-суретін қараңыз) осы функцияның қосылғанын көрсететін жасыл шам жанады, содан кейін импульстік режимді пайдалану үшін қосқышты жартысына басыңыз. Плитканы бұрғылағаннан кейін, соққымен бұрғылауды бастау үшін қосқышты соңына дейін басыңыз. Керамикалық плиткадан басқа материалдармен жұмыс жасағанда, бұрғылаудың жоғары тиімділігін қамтамасыз ету үшін осы қосымша функцияны өшіріңіз.



Ескерту.

Керамикалық плиткамен жұмыс істеуге арналған қосымша функция плиткалардың кенеттен бөлінуіне жол бермейді. Бұл функция плиткаларды әйнекке бұрғылау қажеттілігін жояды.



Ескерту.

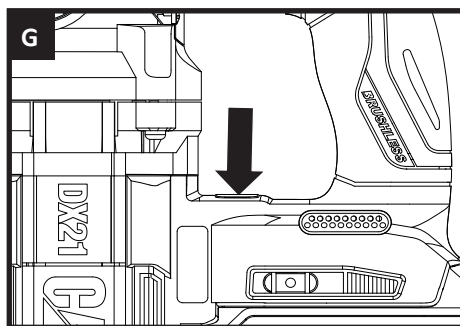

Плиткамен жұмыс істеуге арналған қосымша функция тек соққымен бұрғылау кезінде қолдануға жарамды. Бұрғылау/бұрау/патронның айналу бұрышын реттеу режимінде жұмыс істегенде, бұл қосымша функцияны өшіру керек.

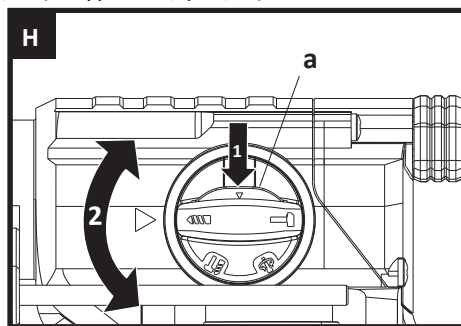

Жұмыс режимін таңдау

Жұмыс режимін таңдау диск ажыратқышының көмегімен орнатылады. Режимдер арасында ауысу үшін құлпын ашу (а) батырмасын басып, ажыратқышты қажетті күйге бұраңыз (Н-суретін қараңыз).



	Бетон, тас қалауымен бұрғылау режимі
	Болат, ағаш және пластикті бұрғылау режимі
	Соққылау режимі
	Кесу кезінде патронның бұрылу бұрышын реттеуге арналған режим ЕСКЕРТУ. Алдымен осы «  » режимін таңдап, патронның қажетті бұрылу бұрышын орнатыңыз. Содан кейін «  » жұмыс режимін таңдап, кесуді жалғастырыңыз.



ЕСКЕРТУ.

Жұмыс режимін ауыстырғыштың орнын тек тоқтатылған күйде өзгертуге болады.

Шамадан тыс жүктемеден қорғау

Шамадан тыс жүктеме кезінде қозғалтқыш тоқтайды. Құралды дереу алып тастаңыз және оны шамамен 30 секунд салқындатыңыз, **оны максималды жылдамдықта жүктемесіз қосыңыз.**

Температура бойынша шамадан тыс жүктемеден қорғау

Мақсаты бойынша пайдаланған кезде электр құралы шамадан тыс жүктелуге ұшырамауы тиіс. Егер жүктеме тым жоғары болса немесе батареяның рұқсат етілген температурасынан асып кетсе (75 °C), электронды басқару жүйесі температура қайтадан оңтайлы диапазонға оралғанша электр құралын өшіреді.

Терең разрядтан қорғау

Литий-ионды қайта зарядталатын батарея «разрядтан қорғау жүйесі» арқылы терең разрядтан қорғалған. Батарея заряды таусылғанда, құрал қорғаныс тізбегі арқылы ажыратылады.

Құралмен жұмыс істеу бойынша кеңестер

Егер сіздің электр құралыңыз тым ыстық болса, максималды жылдамдықты орнатыңыз және қозғалтқышты салқындату үшін құралды 2-3 минут жүктемесіз жұмыс жасаңыз. Бетон мен кірпішті бұрғылау үшін сіз әрқашан SDS-plus білікшесі бар вольфрам карбидінің карбидті борларын пайдалануыңыз керек. Металлды бұрғылау кезінде тек жақсы күйдегі жоғары жылдамдықты болаттан жасалған бұрғыларды қолданыңыз. Мүмкіндігінше үлкен диаметрлі тесіктерді бұрғыламас бұрын, бағыттаушы тесік жасаңыз.

Мәселелерді шешу

Зарядтау уақыты мен ұзақ қарапайым аккумулятордың проблемалары оның жұмыс уақытын қысқартады. Мұны құралды зарядтау және жұмыс істеу арқылы бірнеше зарядтау және зарядтау циклдары арқылы түзетуге болады. Ауыр жұмыс жағдайлары, мысалы, үлкен бұрандаларды қатты ағашқа бұрау, жеңіл жағдайларға қарағанда батареяның тез қуат тұтынуына әкеледі. Аккумуляторлы батареяны 0 °C-тан төмен және 40 °C-тан жоғары зарядтамаңыз, себебі бұл оның жұмысына теріс әсер етеді.

Қызмет көрсету

Аккумуляторлы батареяны кез-келген түзетуді, техникалық қызмет көрсетуді немесе жөндеуді жасамас бұрын құралдан алыңыз.

Бұл электр құралына қосымша майлау немесе техникалық қызмет көрсету қажет емес. Бұл электр құралында пайдаланушы қызмет ететін бөліктер жоқ. Электр құралын тазарту үшін ешқашан су немесе химиялық тазартқыштарды пайдаланбаңыз. Оны құрғақ шүберекпен сүртіңіз. Электр құралын әрдайым құрғақ жерде сақтаңыз. Қозғалтқыштың желдеткіштерінің тазалығын қадағалаңыз. Шаңның қандай да бір басқару органдарына түсуіне жол бермеңіз. Кейде желдеткіштер арқылы ұшқындар көрінеді. Бұл қалыпты жағдай және электр құралына зиян тигізбейді.

Аккумуляторлы құралдарға арналған нұсқаулар

Құрал мен аккумуляторды пайдалану кезінде қоршаған орта температурасының диапазоны 0-ден 45 °C-қа дейін.

Зарядтау кезінде зарядтағышқа ұсынылатын қоршаған орта температурасының диапазоны 0-ден 40 °C-қа дейін.

Техникалық сипаттамалары

Үлгісі	DX21	DX21B
Аккумулятор түрі	Li-ion	Li-ion (жинаққа кірмейді)
Аккумулятор кернеуі	18 В	
Зарядтау құрылғысының желі параметрлері	220 - 240 В ~ 50/60 Гц, 95Вт	
Шығыс кернеуі	20 В – 4 А	
Айналымдар саны	0-1210 айн./мин	
Соққы жиілігі	0-5400 соққы/мин	
Макс.соққы энергиясы	2,2 Дж	
Максималды бұрғылау диаметрі	болат - 13 мм; ағаш - 32 мм; кірпіш – 26 мм	
Патрон түрі	SDS-plus	
Дыбыс қысымының деңгейі LpA (K=3), дБ(A)	92	
Дыбыс қуатының деңгейі LwA (K=3), дБ(A)	103,8	
Бетон кесу режиміндегі діріл деңгейі (K=1,5), м/с²	10,8	
Аккумуляторсыз салмағы	2,6 кг	

Мәлімделген діріл деңгейі мен мәлімделген шу деңгейі стандартты сынақ әдісіне сәйкес өлшенді және бір құралды екіншісімен салыстыру үшін пайдаланылуы мүмкін.

Сонымен қатар, мәлімделген діріл деңгейі мен мәлімделген шу деңгейі әсерді алдын-ала бағалау үшін пайдаланылуы мүмкін.



Ескерту.

Электр құралын нақты пайдалану кезіндегі діріл мен шу деңгейі құралды қолдану тәсілдеріне, әсіресе төменде келтірілген мысалдарды және құралды пайдаланудың басқа жағдайларын ескере отырып, өңделетін дайындаманың түріне байланысты мәлімделген мәннен өзгеше болуы мүмкін: Құралды пайдалану әдістері және кесілген немесе бұрғыланған материалдар. Құралға қызмет көрсету және оны жақсы жай-күйде ұстау. Электр құралы үшін тиісті өткір және жақсы күйде болатын қолайлы жабдықты пайдалану.

Тұтқаларды ұстау тығыздығы және дірілге қарсы және шуға қарсы керек-жарақтарды пайдалану (бар болса).

Құралды оның конструктивтік ерекшеліктеріне және осы нұсқаулықтарға сәйкес пайдалану.

Егер дұрыс қолданылмаса, бұл құрал діріл ауруын тудыруы мүмкін.



Ескерту.

Нақты пайдалану жағдайындағы әсер ету деңгейін бағалау сонымен қатар жұмыс циклінің барлық бөліктерін ескеруі керек, мысалы, құрал өшірілген және жұмыс істемейтін, бірақ іс жүзінде қолданылмаған уақыт. Бұл бүкіл жұмыс кезеңінде әсер ету деңгейін едәуір төмендетуі мүмкін.

Діріл мен шу қаупін азайтуға көмектесіңіз.

Әрқашан тек өткір құралдарды қолданыңыз.

Бұл құралды осы нұсқауларға сәйкес қолданыңыз және жақсылап майлаңыз (қолданылатын өнімдер үшін).

Егер құралды үнемі пайдалану жоспарланса, дірілге қарсы және шуға қарсы керек-жарақтарды сатып алыңыз.

Кез-келген жоғары діріл құралын бірнеше күн бойы тарату үшін жұмыс кестесін жоспарлаңыз.

Мүмкін мәселелер және олардың шешімі

Мәселе	Себебі	Шешімі
Электр құрылғысы жұмыс істемейді	<ol style="list-style-type: none">1. Қуат элементі таусылған.2. Айналу бағыты таңдалмаған.3. Қуат көзі ақаулы немесе зақымдалған.	<ol style="list-style-type: none">1. Қуат элементін қайта зарядтаңыз.2. Айналу бағытын таңдаңыз.3. Қуат элементін ауыстырыңыз.
Электр құралының қозғалтқышы баяу жұмыс істейді / айналу санын жоғалтады.	<ol style="list-style-type: none">1. Қуат элементі таусылған.2. Қуат көзі ақаулы немесе зақымдалған.	<ol style="list-style-type: none">1. Қуат элементін қайта зарядтаңыз.2. Қуат элементін ауыстырыңыз.
Қуат көзі зарядталмайды / зарядтағыштың жарық индикаторы жұмыс істемейді.	<ol style="list-style-type: none">1. Сақтандырғыш істен шықты.2. Зарядтағыш ақаулы.	<ol style="list-style-type: none">1. Сақтандырғышты ауыстырыңыз.2. Зарядтағышты ауыстырыңыз.

Жинақталым

Қосымша тұтқа	1
Бұрғылау тереңдігін шектегіш	1
Аккумулятор (тек DX21 үлгісі үшін)	2
Заряднтау құрылғысы (тек DX21 үлгісі үшін)	1
Құрылғы	1
Пайдаланушы нұсқаулығы	1

Құралды өзі сатып алған дүкеннен компоненттерді сатып алуды ұсынамыз. Қосымша ақпаратты қаптамадан қараңыз. Дүкен қызметкерлері сізге көмектесе алады және кеңес бере алады.

Монтаждау, сақтау, тасымалдау (тасу), өткізу және кәдеге жарату қағидалары мен шарттары

- Құрылғыны орнату ережелері мен шарттары осы пайдаланушы нұсқаулығының «Құрастыру» бөлімінде сипатталған.
- Құрылғыны сақтау ауа температурасы 0 °С-тан 45 °С-қа дейін және ауаның салыстырмалы ылғалдылығы 80% - дан аспайтын дайындаушы мен тұтынушының жылытылатын үй-жайларындағы қаптамада жүргізілуі тиіс. Үй-жайларда коррозия тудыратын агрессивті қоспалар (қышқыл булары, сілтілер) болмауы тиіс.
- Құрылғыны тасымалдау құрғақ ортада жүзеге асырылуы керек.
- Құрылғы мұқият өңдеуді талап етеді, оны шаң, кір, соққы, от және т. б. әсерінен қорғаңыз.
- Құрылғыны өткізу жергілікті заңнамаға сәйкес жүргізілуі тиіс.
- Өнімнің қызмет ету мерзімі аяқталғаннан кейін оны қарапайым тұрмыстық қоқыспен бірге тастауға болмайды. Оның орнына, ол федералды немесе жергілікті заңнамаға сәйкес қайта өңдеу және қайта өңдеу үшін электрлік және электронды жабдықты тиісті қабылдау пунктіне қайта өңдеуге жіберіледі. Осы өнімді дұрыс кәдеге жаратуды қамтамасыз ете отырып, сіз табиғи ресурстарды үнемдеуге және қоршаған ортаға және адамдардың денсаулығына зиян келтірмеуге көмектесесіз. Бұл өнімді қабылдау және жою пункттері туралы қосымша ақпаратты жергілікті муниципалды органдардан немесе тұрмыстық қалдықтарды шығаратын кәсіпорыннан алуға болады.
- Құрылғының ақаулығы анықталған жағдайда дереу уәкілетті қызмет көрсету орталығына хабарласыңыз немесе құрылғыны жойыңыз.

Қосымша ақпарат

Өндіруші: Позитэк Текнолоджи (Чайна) Ко., Лтд.
№ 18, Дунван тас жолы, Сучжоу өнеркәсіп алаңы, Цзянсу пров., Қытай.

Қытайда жасалған.

Импортер / юр. лицо, принимающее претензии в Казахстане:
ТОО «ДНС КАЗАХСТАН», г. Нұр-Сұлтан, р-н Сарыарқа, пр-т Сарыарқа, зд. 12, Казахстан.

Импорттаушы / Қазақстанда шағымдар қабылдайтын заңды тұлға:
«DNS QAZAQSTAN (ДНС КАЗАХСТАН)» ЖШС, Нұр-Сұлтан қаласы, Сарыарқа ауданы, Даңғылы Сарыарқа, ғимарат 12, Қазақстан.

Тауар Кеден одағының техникалық регламентінің талаптарына сәйкес келеді:

- КО ТР 020/2011 «Техникалық құралдардың электромагниттік үйлесімділігі».
- КО ТР 010/2011 «Машиналар мен жабдықтардың қауіпсіздігі туралы»;

Тауар Еуразиялық экономикалық одақтың «Электротехника және радиоэлектроника бұйымдарында қауіпті заттарды қолдануды шектеу туралы» 037/2016 ЕАЭО ТР техникалық регламентінің талаптарына сәйкес келеді.

Бұйымның сыртқы түрі, оның жиынтықталуы мен сипаттамалары алдын ала ескертусіз өзгерістерге ұшырауы мүмкін.

TM: CAT®



Өндіруші келесі жағдайларда кепілдік міндеттемелерін көтермейді:

- Кепілдік мерзімі аяқталды.
- Егер жеке (тұрмыстық, отбасылық) қажеттіліктерге арналған бұйым кәсіпкерлік қызметті жүзеге асыру үшін, сондай-ақ оның тікелей мақсатына сәйкес келмейтін өзге де мақсаттарда пайдаланылса.
- Өндіруші бұйымды пайдалану кезінде пайдаланушы басшылығының талаптарын бұзу, бұйымды орнату және оған қызмет көрсету жөніндегі ұсынымдарды, қосу қағидаларын (бұйымның өзіне де, онымен байланысты бұйымдарға да сәйкес келмейтін желілік кернеудің әсері нәтижесінде туындаған қысқа тұйықталулар), бұйымды сақтау және тасымалдау кезінде өнім иесі және/немесе үшінші тұлғалар шектен тыс материалдық, моральдық және өзге де зиян үшін жауапты болмайды.
- Механикалық зақымданудың барлық жағдайлары: өнімді пайдалану кезінде алынған чиптер, жарықтар, деформациялар, соққылар, қиғаштар, кептелістер және т.б.
- Мұндай жұмыстарды жүргізуге уәкілеттігі жоқ адамдардың бөгде модификацияның, рұқсатсыз жөндеудің іздері бар. Егер ақау өнімнің дизайнының немесе схемасының өзгеруіне, өндіруші көздемеген сыртқы құрылғылардың қосылуына, Ресей Федерациясының заңнамасына сәйкес сәйкестік сертификаты жоқ құрылғыны пайдалануға байланысты болса.
- Егер өнімнің ақауы еңсерілмейтін күштің әсерінен (табиғи элементтер, өрт, су тасқыны, жер сілкінісі, тұрмыстық факторлар және өндірушіге тәуелді емес басқа жағдайлар) немесе өндіруші болжай алмайтын үшінші тұлғалардың әрекеттерінен туындаса. Ақау өнімнің ішіне бөгде заттардың, бөгде заттардың, заттардың, сұйықтықтардың, жәндіктердің немесе жануарлардың енуінен, агрессивті ортаның әсерінен, жоғары ылғалдылықтан, жоғары температурадан туындаған, бұл өнімнің толық немесе ішінара істен шығуына әкелді.
- Бұйымды сәйкестендіру (сериялық нөмірі) жоқ немесе сәйкес келмейді. Егер зақымданулар (кемшіліктер) зиянды бағдарламалық қамтылымның әсерінен туындаса; БҚ өнім берушінің осы қызметті ұсынуының болмауына байланысты бұйымның бағдарламалық ресурстарына қолжетімділіктің болмауына әкеп соққан парольдерді (кодтарды) орнату, ауыстыру немесе жою.
- Егер жұмыстың ақаулары қоректендіруші, кәбілдік, телекоммуникациялық желілердің, радиосигнал қуатының стандарттарға немесе техникалық регламенттерге сәйкес келмеуінен, оның ішінде рельеф ерекшеліктерінен және басқа да осыған ұқсас сыртқы факторлардан, бұйымның желі әрекет ететін шекарада немесе аймақтан тыс жерде пайдаланылуынан туындаған болса.
- Егер зақымданулар стандартты емес (бастапқы емес) және/немесе сапасыз (зақымдалған) шығыс материалдарын, керек-жарақтарды, қосалқы бөлшектерді, қоректендіру элементтерін, әртүрлі үлгідегі ақпарат тасымалдағыштарды (CD, DVD дискілерді, жад карталарын, SIM карталарын, картридждерді қоса алғанда) пайдаланудан туындаса.
- Егер кемшіліктер сәйкес келмейтін мазмұнды алуға, орнатуға және пайдалануға байланысты болса (әуендер, графика, бейнелер және басқа файлдар, Java қосымшалары және ұқсас бағдарламалар).
- Осы бұйыммен жанасып жұмыс істейтін басқа жабдыққа келтірілген залалға.



Кепілдік талоны

SN/IMEI: _____

Кепілдікке қойылған күні: _____

Өндіруші кепілдік мерзімі ішінде құрылғының үздіксіз жұмыс істеуіне, сондай-ақ материалдар мен жинақтарда ақаулардың болмауына кепілдік береді. Кепілдік мерзімі өнімді сатып алған сәттен бастап есептеледі және тек жаңа өнімдерге қолданылады. Кепілдік қызмет көрсету пайдаланушының басшылығына сәйкес өнімді пайдалану шартымен кепілдік мерзімі ішінде тұтынушының кінәсіз істен шыққан элементтерді тегін жөндеу немесе ауыстыруды қамтиды. Элементтерді жөндеу немесе ауыстыру уәкілетті сервистік орталықтардың аумағында жүргізіледі.

Кепілдік мерзімі: 12 ай.
Пайдалану мерзімі: 24 ай.

Мекенжай бойынша қызмет көрсету орталықтарының өзекті тізімі:
<https://www.dns-shop.ru/service-center/>

Кепілдік міндеттемелер және тегін сервистік қызмет көрсету, егер оларды ауыстыру бұйымды бөлшектеуге байланысты болмаса, тауардың жиынтықтылығына кіретін, төменде санамаланған керек-жарақтарға қолданылмайды:

- Қашықтан басқару пульті үшін қуат элементтері (батареялар).
- Жалғағыш кәбілдер, антенналар және оларға арналған адаптерлер, құлаққаптар, микрофондар, «HANDS-FREE» құрылғылары; жиынтықта жеткізілетін әртүрлі типтегі ақпарат тасығыштар, бағдарламалық қамтамасыз ету (БҚ) және драйверлер (бұйымды қатты магниттік дискілердегі жинақтағышқа алдын ала орнатылған БҚ-ны қоса алғанда, бірақ онымен шектелмей), сыртқы енгізу-шығару құрылғылары және манипуляторлар.
- Қаптамалар, сөмкелер, белдіктер, тасымалдауға арналған баулар, монтаждық құрылғылар, құралдар, бұйымға қоса берілетін құжаттама.
- Табиғи тозуға ұшырайтын шығыс материалдары мен бөлшектері.



