

FinePower

РУКОВОДСТВО ПОЛЬЗОВАТЕЛЯ

**Перфоратор
FinePower RH0220**

Содержание

Меры предосторожности	4
Безопасность на рабочем месте	4
Электробезопасность	4
Личная безопасность	5
Правильное использование электроинструментов	5
Специальные меры безопасности	6
Обратный удар	7
Предупреждения по шлифованию и отрезанию	8
Схема устройства	9
Эксплуатация устройства	10
Очистка и обслуживание устройства	10
Технические характеристики	10
Комплектация	11
Правила и условия монтажа, хранения, перевозки (транспортировки), реализации и утилизации	11
Дополнительная информация	12

Уважаемый покупатель!

Благодарим Вас за выбор продукции, выпускаемой под торговой маркой «FinePower». Мы рады предложить Вам изделия и устройства, разработанные и изготовленные в соответствии с высокими требованиями к качеству, функциональности и дизайну. Перед началом эксплуатации внимательно прочитайте данное руководство, в котором содержится важная информация, касающаяся Вашей безопасности, а также рекомендации по правильному использованию продукта и уходу за ним. Позаботьтесь о сохранности настоящего Руководства и используйте его в качестве справочного материала при дальнейшей эксплуатации изделия.

Перфоратор — это профессиональный строительный инструмент, используемый для сверления и долбления отверстий в кирпиче, бетоне, камне, дереве и металле.

Меры предосторожности

- Прочтите все указания по технике безопасности и все инструкции. Несоблюдение всех указаний и инструкций может привести к поражению электрическим током, пожару и/или серьёзной травме. Сохраните все указания и инструкции для последующего использования. Термин «электроинструмент» в указаниях по технике безопасности относится к электроинструменту, работающему от электросети (с кабелем) или от аккумулятора (без кабеля).
- Поддерживайте чистоту и достаточный уровень освещения на рабочем месте. Беспорядок и недостаток освещения могут привести к несчастным случаям.
- Не пользуйтесь электроинструментом во взрывоопасной среде, например, в присутствии огнеопасных жидкостей, газов или пыли. Во время работы электроинструмента образуются искры, которые могут воспламенить пыль или испарения.
- При работе электроинструмента дети и сторонние наблюдатели должны находиться на безопасном расстоянии. Отвлечение внимания может привести к потере контроля над инструментом.
- Всегда проверяйте, соответствует ли напряжение в сети напряжению, указанному на табличке с техническими данными.
- Штепсели электроинструментов должны соответствовать сетевой розетке. Ни в коем случае не переделявайте штепсель. С заземленными электроинструментами не используйте какие бы то ни было адаптеры. Оригинальные штепсели и соответствующие им сетевые розетки уменьшат риск поражения электрическим током.
- Не прикасайтесь открытыми участками тела к заземленным поверхностям, например, к трубам, радиаторам, кухонным плитам и холодильникам. При заземлении тела возрастает риск поражения электрическим током.
- Не подвергайте электроинструменты воздействию дождя или влажной среды. При попадании воды в электроинструмент возрастает риск поражения электрическим током.
- Правильно обращайтесь с кабелем. Никогда не пользуйтесь кабелем для переноса, вытягивания или отсоединения инструмента от сетевой розетки. Храните кабель подальше от источников тепла, нефтепродуктов, острых предметов и движущихся частей. Поврежденные или запутанные кабели увеличивают риск поражения электрическим током.

- При работе с электроинструментом вне помещений пользуйтесь удлинительным шнуром, предназначенным для использования вне помещений. Использование шнура, предназначенного для работы вне помещений, уменьшит риск поражения электрическим током.
- Если работа с электроинструментом во влажных условиях неизбежна, пользуйтесь устройством защитного отключения (УЗО) тока. Использование УЗО уменьшит риск поражения электрическим током.
- Будьте бдительны, следите за своими действиями и руководствуйтесь здравым смыслом при работе с электроинструментом. Не пользуйтесь электроинструментом, если Вы устали или находитесь под влиянием наркотических средств, алкоголя или лекарств. Потеря концентрации на долю секунды при работе с электроинструментами может привести к серьезной травме.
- Пользуйтесь средствами индивидуальной защиты. Всегда надевайте защитные очки. Средства защиты, в частности противопылевой респиратор, обувь с нескользящей подошвой, защитная каска или средства защиты органов слуха, используемые в соответствующих условиях, снизят риск получения травмы.
- Не допускайте непреднамеренного включения аппарата. Перед подключением к сети убедитесь, что выключатель находится в выключенном положении. Переноска электроинструментов при удерживании пальца на выключателе или подсоединение электроинструментов к сети при включенном положении выключателя может привести к несчастному случаю.
- Уберите все регулировочные или гаечные ключи перед включением электроинструмента. Ключ, оставленный во вращающейся части электроинструмента, может нанести травму.
- Не перенапрягайтесь. Постоянно поддерживайте устойчивость и равновесие. Это позволит лучше управлять электроинструментом в непредвиденных ситуациях.
- Одевайтесь соответствующим образом. Не надевайте просторную одежду или ювелирные украшения. Держите волосы, одежду и перчатки подальше от движущихся частей. Просторная одежда, ювелирные украшения или длинные волосы могут застрять в движущихся частях электроинструмента.
- Если предусмотрены устройства для отвода и сбора пыли, убедитесь в том, что они подсоединены и используются надлежащим образом. Использование таких устройств может уменьшить опасность, исходящую от пыли.
- Не перегружайте электроинструмент. Используйте электроинструмент в соответствии с его назначением. Правильно подобранный инструмент выполнит работу лучше и надежнее в том режиме, на который он рассчитан.
- Не используйте электроинструмент с неисправным выключателем. Любой электроинструмент, которым невозможно управлять с помощью выключателя, опасен и подлежит ремонту.
- Отсоедините штепсель от источника питания перед регулировкой, сменой принадлежностей или хранением электроинструментов. Такие предупредительные меры безопасности уменьшат риск непреднамеренного включения электроинструмента.
- Храните электроинструмент в недоступных для детей местах и не позволяйте людям, не знакомым с электроинструментом или с данными инструкциями, работать с ним. Электроинструменты представляют опасность в руках неподготовленных пользователей.
- Содержите электроинструменты в исправности. Следите за тем, чтобы не было смещения или заедания движущих частей, повреждения деталей или какого-либо другого обстоятельства, которое может повлиять на работу

электроинструментов. При наличии повреждений отремонтируйте электроинструмент перед использованием. Множество несчастных случаев происходит из-за ненадлежащего обслуживания электроинструментов.

- Содержите режущие инструменты острыми и чистыми. Правильно обслуживаемые режущие инструменты с острыми режущими кромками меньше заклинивают и легче управляются.
- Используйте электроинструмент, принадлежности, наконечники и т.п. в соответствии с данными инструкциями и назначением конкретного типа электроинструмента, принимая во внимание условия и характер выполняемой работы. Использование электроинструмента не по назначению может представлять опасность.
- Доверяйте обслуживание Вашего электроинструмента квалифицированному специалисту по ремонту с использованием только аналогичных запасных частей. Это гарантирует безопасность электроинструмента.
- При использовании перфоратора следует надевать средства защиты органов слуха и маску для защиты лица. Воздействие шума может привести к повреждению слуха.
- Не оставляйте работающий электроинструмент без присмотра. Всегда выключайте и не кладите инструмент, пока он полностью не остановился.
- Длинные волосы должны быть укрыты головным убором. Не работайте в свободной одежде.
- Будьте осторожны при работе на стенах. Повреждение линий электропередач, газо- или водопроводов может привести к опасным ситуациям. Используйте соответствующие детекторы для определения наличия скрытой электропроводки или трубопроводов в рабочей зоне.
- Обязательно убедитесь, что напряжение в сети соответствует напряжению, указанному на паспортной табличке устройства.
- Закрепляйте обрабатываемую заготовку. Заготовка надежно закреплена, если она удерживается в зажимных приспособлениях или в тисках.
- Использование кабелей-удлинителей. Используйте только удлинители, предназначенные для питания инструмента. Минимальное сечение провода должно быть $1,5 \text{ мм}^2$. При использовании кабельных барабанов кабель всегда должен быть полностью размотан.
- Всегда вынимайте сетевую вилку из розетки перед заменой сверла. Внимание: свёрла могут быть очень горячими.
- Свёрла должны быть острыми и в хорошем состоянии. Немедленно замените треснутые и сломанные свёрла.
- Работайте с перфоратором спокойно и равномерно. Тем самым можно избежать несчастных случаев и продлить срок службы свёрл и перфоратора.

Внимание! Использование любых принадлежностей или приспособлений, кроме поставляемых или рекомендуемых в данной инструкции по эксплуатации, может представлять риск получения травмы.

Схема устройства

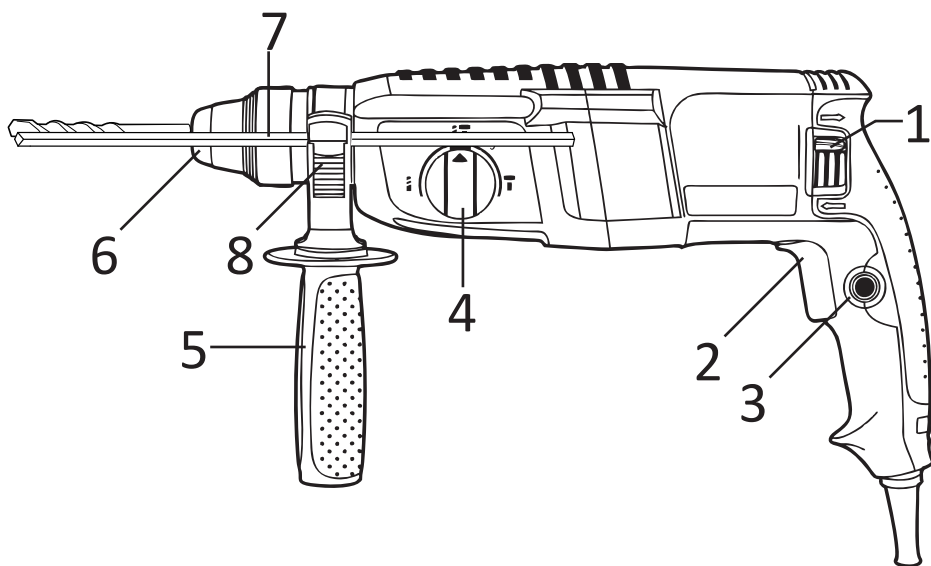

1. Переключатель смены направления.
2. Кнопка пускового выключателя.
3. Кнопка блокировки.
4. Переключатель типа работы.
5. Съёмная рукоятка.
6. Стопорная втулка.
7. Ограничитель глубины.
8. Кнопка ограничителя глубины.

Эксплуатация устройства

Запуск работы

- Включение: нажмите выключатель «Вкл./Выкл.».
- Выключение: отпустите выключатель «Вкл./Выкл.».

Непрерывная работа

Нажмите кнопку пускового выключателя с регулировкой скорости одновременно с кнопкой блокировки. Чтобы выключить непрерывный режим, нажмите на кнопку пускового выключателя и затем отпустите.

Выбор режима работы

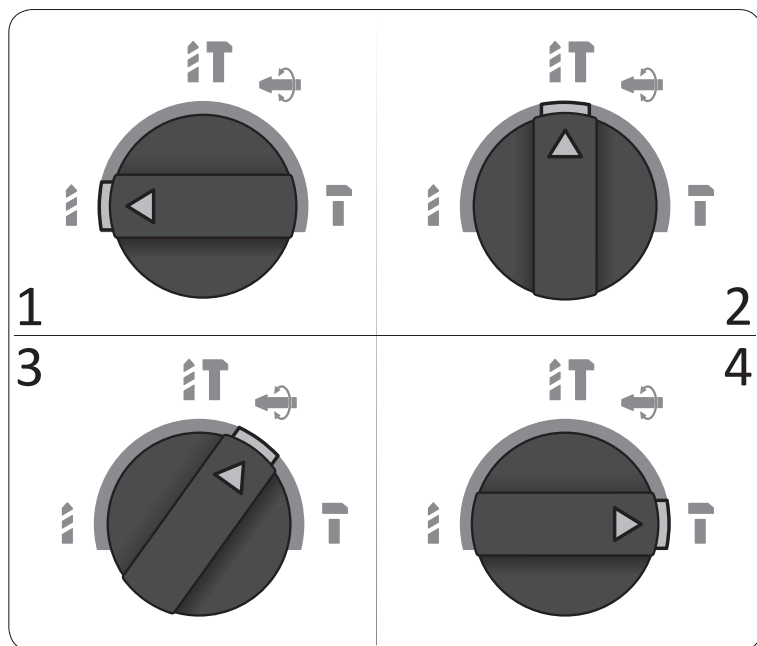

- 1. Режим сверления без удара.**
Для сверления в металле, дереве и пластике.
- 2. Режим сверления с ударом.**
Для сверления в бетоне и кирпичной кладке.
- 3. Режим настройки угла долота.**
Для изменения угла долота. Когда установлен под правым углом, перед использованием инструмента вернитесь в положение 4.
- 4. Режим долбления.**
Для работ по дроблению, долблению и разбиванию. В этом режиме перфоратор может использоваться в качестве рычага для извлечения застрявшего бура.

Использование рабочего инструмента SDS Plus

Данный инструмент оснащен патроном SDS plus®.

Мы рекомендуем использовать только профессиональные принадлежности.

1. Очистите и смажьте хвостовик насадки.
2. Вставьте хвостовик долота в патрон.
3. Нажимайте и поворачивайте насадку, чтобы хвостовик вошел в шлицы.
4. Потяните за насадку для проверки надежности ее фиксации.
5. Чтобы вынуть долото, оттяните назад патрон/муфту патрона и извлеките его из патрона.

Изменение направления вращения

Изменяйте направление вращения, когда инструмент не работает.

Направление вращения инструмента может быть изменено при помощи кнопки смены направления.

Техническое обслуживание

- Ваш электроинструмент рассчитан на работу в течение продолжительного времени при минимальном техническом обслуживании. Срок службы и надежность инструмента увеличивается при правильном уходе и регулярной чистке.
- Во избежание травмы, выключите инструмент и отсоедините его от источника электропитания, прежде чем устанавливать и демонтировать принадлежности, выполнять или изменять настройки, а также перед проведением ремонта. Убедитесь, что курковый переключатель находится в положении «ВЫКЛ.». Непреднамеренный запуск инструмента может привести к получению травмы.
- В данном инструменте нет элементов, обслуживаемых пользователем.

Угольные щётки

- В электродвигателе инструмента применяются угольные щётки, которые со временем изнашиваются. В случае износа угольных щеток обратитесь в специализированный сервисный центр для их замены.
- Каждый раз по окончании работы рекомендуется очищать корпус инструмента и вентиляционные отверстия от грязи и пыли мягкой тканью или салфеткой. Устойчивые загрязнения рекомендуется устранять при помощи мягкой ткани, смоченной в мыльной воде. Недопустимо использовать для устранения загрязнений растворители: бензин, спирт и т.п. Применение растворителей может привести к повреждению корпуса инструмента.
- Для обеспечения безопасности и надежности инструмента, ремонт или регулировку необходимо производить в специализированных сервисных центрах. Адреса сервисных центров указаны на обратной стороне гарантийного талона.
- Электроинструмент автоматически выключается в случае износа угольных щеток.

Внимание! Перед техническим обслуживанием проверяйте, что электроинструмент отключен от электросети.

Технические характеристики

- Модель: RH0220.
- Параметры сети: 220-240 В ~ 50-60 Гц.
- Мощность: 800 Вт.
- Обороты: 1350 об/мин.
- Кол-во ударов: 5500 уд/мин.
- Энергия удара: 3 Дж.
- Хвостовик: SDS-plus.
- Длина кабеля: 4 м.

Комплектация

- Устройство.
- Ограничитель глубины сверления.
- Комплект угольных щеток.
- Съёмная рукоять.
- Руководство пользователя.
- Гарантийный талон.

Правила и условия монтажа, хранения, перевозки (транспортировки), реализации и утилизации

- Устройство не требует какого-либо монтажа или постоянной фиксации.
- Хранение устройства должно производиться в упаковке в отапливаемых помещениях у изготовителя и потребителя при температуре воздуха от 5 °С до 40 °С и относительной влажности воздуха не более 80 %. В помещениях не должно быть агрессивных примесей (паров кислот, щелочей), вызывающих коррозию.
- Устройство требует бережного обращения, оберегайте его от воздействия грязи, ударов, влаги, огня и т.д.
- Реализация устройства должна производиться в соответствии с действующим законодательством РФ.
- Перевозка устройства должна осуществляться в сухой среде.
- При обнаружении неисправности устройства следует немедленно обратиться в авторизованный сервисный центр или утилизировать устройство.
- После окончания срока службы изделия его нельзя выбрасывать вместе с обычным бытовым мусором. Вместо этого оно подлежит сдаче на утилизацию в соответствующий пункт приема электрического и электронного оборудования для последующей переработки и утилизации в соответствии с федеральным или местным законодательством. Обеспечивая правильную утилизацию данного продукта, вы помогаете сберечь природные ресурсы и предотвращаете ущерб для окружающей среды и здоровья людей, который возможен в случае ненадлежащего обращения. Более подробную информацию о пунктах приема и утилизации данного продукта можно получить в местных муниципальных органах или на предприятии по вывозу бытового мусора.

Дополнительная информация

Изготовитель: Чжэцзян Бэньюй Тулз Ко., Лтд.
Шоссе Хайчан, 188, Тайчжоу, Чжэцзян, Китай.

Импортер / уполномоченное изготовителем лицо: ООО «Атлас».
690068, Россия, Приморский край, г. Владивосток, проспект 100-летия Владивостока, дом 155, корпус 3, офис 5.

Внешний вид изделия, его характеристики и комплектация могут подвергаться изменениям без предварительного уведомления пользователя.
Фактический интерфейс устройства может отличаться от представленного в данном руководстве.

Товар прошел обязательное подтверждение соответствия техническим регламентам Таможенного союза:

- ТР ТС 004/2011 «О безопасности низковольтного оборудования».
- ТР ТС 010/2011 «О безопасности машин и оборудования».
- ТР ТС 020/2011 «Электромагнитная совместимость технических средств».

Товар соответствует требованиям технического регламента Евразийского экономического союза ТР ЕАЭС 037/2016 «Об ограничении применения опасных веществ в изделиях электротехники и радиоэлектроники».

Гарантийный талон

SN/IMEI: _____

Стоимость: _____

Дата постановки на гарантию: _____

Производитель гарантирует бесперебойную работу устройства в течение всего гарантийного срока, а также отсутствие дефектов в материалах и сборке. Гарантийный период исчисляется с момента приобретения изделия и распространяется только на новые продукты.

В гарантийное обслуживание входит бесплатный ремонт или замена элементов, вышедших из строя не по вине потребителя в течение гарантийного срока при условии эксплуатации изделия согласно руководству пользователя. Ремонт или замена элементов производится на территории уполномоченных сервисных центров.

Срок гарантии на устройство: 12 месяцев.

Срок эксплуатации устройства: 24 месяца.

Актуальный список сервисных центров по адресу:

<https://finepower.ru/page/dynamic/support/>



