

CAT[®]



CAT[®]
DX53 / DX53B
дискілі арасы

Мазмұны

Электр құралымен жұмыс істеу кезіндегі қауіпсіздік техникасы бойынша жалпы ескертулер	5
Жұмыс орнындағы қауіпсіздік	5
Электр қауіпсіздігі	5
Жеке қауіпсіздік.....	6
Электр құралдарын дұрыс пайдалану	6
Аккумуляторлық электр құралдарын пайдалану және оларға күтім жасау	7
Сервитік қызмет көрсету	8
Аралардың барлық түрлеріне арналған қауіпсіздік нұсқаулары	8
Кесу процедурасы	8
Аралардың барлық түрлеріне арналған қосымша қауіпсіздік нұсқаулары.....	9
Араларға арналған қауіпсіздік техникасы жөніндегі нұсқаулық (ішкі тербелмелі қорғаныс қабығы бар дискілі ара)	10
Дискілі араға арналған қосымша қауіпсіздік ережелері	10
Аккумуляторлы батареяға арналған қауіпсіздік туралы ескертулер	10
Шартты белгілер	12
Құрылғы схемасы	13
Пайдалану бойынша нұсқаулық	14
Мақсаты	14
Пайдалануға беруге дайындық	14
Аккумуляторлы батареяны зарядтау	14
Аккумуляторлы батареясының зарядтау күйін тексеру	14
Құрастыру	15
Дискілі араны шешу немесе орнату	15
Шығару	15
Орнату	16
Шаңды кетіру	16
Кесу тереңдігін орнату	17
Тірек плитасының бұрышын реттеу	17
Аккумуляторлы батареяны шешу немесе орнату	18
Пайдалану	18
Қолдың орналасуы.....	18
Қосу және өшіру	18
Кесуге арналған бағыттаушы	19
Параллель тіректі реттеу	19
Бұрышпен кесу	20
Алтыбұрышты кілтті сақтау	20
Жарықдиодты жарық	20
Аспалы ілмек.....	20
Аккумуляторлы дискілі арамен жұмыс бойынша кеңестер	20
Қызмет көрсету	21
Аккумуляторлы құралдарға арналған нұсқаулар	21
Қоршаған ортаны қорғау	21
Техникалық сипаттамалары	21
Діріл туралы ақпарат	22
Монтаждау, сақтау, тасымалдау (тасу), өткізу және кәдеге жарату қағидалары мен шарттары	24
Қосымша ақпарат	25

Құрылғыны қауіпсіз пайдалану туралы түпнұсқа нұсқаулар

Электр құралымен жұмыс істеу кезіндегі қауіпсіздік техникасы бойынша жалпы ескертулер



ЕСКЕРТУ! Осы электр құралына қатысты барлық қауіпсіздік ескертулерімен, нұсқаулықтармен, суреттермен және техникалық сипаттамалармен танысыңыз. Төменде көрсетілген нұсқаулықтардың кез-келгенін сақтамау электр тогының соғуына, өртке және (немесе) ауыр жарақатқа әкелуі мүмкін.

Кейіннен оларға жүгіну үшін барлық ескертулер мен нұсқауларды сақтаңыз. «Электр құралы» термині барлық ескертулерде электр желісінен (сымды) немесе аккумуляторлық батареялардан (сымсыз) берілетін электр құралына қатысты.

Жұмыс орнындағы қауіпсіздік

- Жұмыс орнын таза ұстаңыз. Жұмыс орнындағы тәртіпсіздік немесе жарықсыз учаскелер жазатайым оқиғаларға әкелуі мүмкін.
- Бұл электр құралымен жанғыш сұйықтықтар, жанғыш газдар немесе шаң бар бөлмеде жұмыс жасамаңыз. Пайдалану кезінде, сондай-ақ қосу және өшіру кезінде құрал ұшқын шығарады, бұл шаң мен будың тұтануына әкелуі мүмкін.
- Электр құралымен жұмыс істеу кезінде балалар мен бөгде адамдардың жұмыс орнына жақын болуына жол бермеңіз.

Электр қауіпсіздігі

- Электр құралының штепсельдік ашасы штепсельдік розеткаға сәйкес келуі тиіс. Штепсельді ешқандай жолмен өзгертпеңіз. Жерге тұйықталған электр құралдарына өтпелі штепсельдерді қолданбаңыз. Өзгертілмеген штепсельдік штепсельдер мен қолайлы штепсельдік розеткалар электр тогының соғу қаупін азайтады.
- Электр құралын жаңбыр мен ылғалдан қорғаңыз. Электр құралына судың енуі электр тогының соғу қаупін арттырады.
- Шнурды мақсатынан тыс, мысалы, электр құралын тасымалдау немесе ілу үшін немесе штепсельдік розеткадан ашаны тарту үшін пайдалануға жол берілмейді. Сымды жоғары температура, май, өткір жиектер немесе электр құралының қозғалмалы бөліктерінен қорғаңыз. Зақымдалған немесе оралған сым электр тогының соғу қаупін арттырады.

Жеке қауіпсіздік

- Мұқият болыңыз, не істеп жатқаныңызды қадағалаңыз және электр құралымен жұмысты мұқият бастаңыз. Электр құралын шаршаған күйде пайдаланбаңыз немесе егер сіз есірткінің, спирттің немесе есірткінің әсерінен болсаңыз. Электр құралымен жұмыс істеу кезінде немқұрайлылықтың бір сәті ауыр жарақатқа әкелуі мүмкін.
- Жеке қорғану құралдарын: қорғаныс маскасын, сырғымайтын табаны бар аяқ киімді, қорғаныс шлемін немесе электр аспабының жұмыс түріне байланысты есту органдарын қорғау құралдарын пайдалану жарақат алу қаупін азайтады.
- Электр құралын байқаусызда қосуға жол бермеңіз. Электр құралын электр қуатына және/немесе аккумуляторға қоспас бұрын электр құралының ажыратылған күйіне көз жеткізіңіз. Ажыратқышқа қосылған құралды қолмен ұстамаңыз.
- Электр құралын қосқанға дейін орнату құралын немесе кілттерді алыңыз. Электр құралының айналмалы бөлігінде орналасқан құрал немесе кілт жарақатқа әкелуі мүмкін.
- Дененің табиғи емес жағдайын қабылдамаңыз. Әрқашан тұрақты позицияға ие болыңыз және тепе-теңдікті сақтаңыз. Осының арқасында сіз күтпеген жағдайларда электр құралын жақсы басқара аласыз.
- Тиісті жұмыс киімін киіңіз. Кең киім кимеңіз және әшекейлер тақпаңыз. Шашты, киім мен қолғапты қозғалмалы бөліктерден аулақ ұстаңыз.
- Шаң соратын және шаң жинайтын құрылғыларды орнату мүмкіндігі болса, олардың қосылуын және дұрыс пайдаланылуын тексеріңіз. Шаң сорғышты қолдану шаң тудыратын қауіпті төмендетуі мүмкін.
- Электр құралдарын жиі пайдалану нәтижесінде алынған жақсы білім олармен жұмыс істеу кезінде өзіне деген сенімділікке және қауіпсіздік ережелерін елемеуге әкелмеуі керек. Абайсызда емдеу тез арада ауыр жарақат алу қаупін тудырады.

Электр құралдарын дұрыс пайдалану

- Бұл құрылғы коммерциялық мақсатта пайдалануға арналмаған.
- Электр құралын шамадан тыс жүктемеңіз. Сіздің жұмысыңызға арналған электр құралын пайдаланыңыз. Тиісті электр құралымен сіз көрсетілген қуат диапазонында жақсы және сенімді жұмыс жасайсыз.
- Ақаулы ажыратқышы бар электр құралымен жұмыс жасамаңыз. Қосуға немесе өшіруге болмайтын электр құралы қауіпті және оны жөндеу керек.
- Электр құралын баптау басталғанға дейін керек-жарақтарды ауыстыру және жұмысты тоқтату алдында штепсель айырын желі розеткасынан ажыратыңыз және/немесе аккумуляторды алыңыз. Бұл электр құралының абайсызда қосылуына жол бермейді.
- Электр құралын балалардың қолы жетпейтін жерде сақтаңыз және осы нұсқаулықпен таныс емес немесе осындай құралдармен жұмыс істеудің тиісті дағдылары жоқ адамдарға құралмен жұмыс істеуге рұқсат бермеңіз. Электр құралы тәжірибесіз пайдаланушылардың қолында қауіпті.
- Электр құралдары мен керек-жарақтарға қызмет көрсетіңіз.

- Жылжымалы бөлшектерді біріктірудің немесе кептелудің, сынудың немесе электр құралының жұмысына теріс әсер етуі мүмкін басқа жағдайлардың дәлдігін тексеріңіз. Зақым анықталған жағдайда, электр құралын іске қоспаса бұрын оны жөндеу керек. Жөндеуді өзіңіз жасамаңыз, уәкілетті қызмет көрсету орталығына хабарласыңыз. Жазатайым оқиғалардың көпшілігі дұрыс қызмет көрсетілмеген электр құралдарына байланысты.
- Кесу құралын жақсы өткір және таза күйде ұстау керек. Дұрыс қадағаланатын және жақсы қайралған құралдың кептелу ықтималдығы әлдеқайда аз және онымен жұмыс істеу оңайырақ.
- Осы нұсқауларға сәйкес және жұмыс шарттары мен ерекшеліктерін ескере отырып, осы электр құралын, сондай-ақ керек-жарақтарды, жұмыс құралдарын, саптамаларды және т.б. пайдаланыңыз. Электр құралын ол арналмаған операцияларды орындау үшін пайдалану қауіпті жағдайларға әкелуі мүмкін.
- Майланған тұтқалар мен ұстау беттерін дереу тазалаңыз — олар құрғақ және таза болуы керек. Сырғымалы тұтқалар мен ұстауға арналған беттер күтпеген жағдайларда электр құралын қауіпсіз басқаруды және бақылауды қамтамасыз етпейді.

Аккумуляторлық электр құралдарын пайдалану және оларға күтім жасау

- Батареяны зарядтау үшін өндіруші көрсеткен зарядтағышты ғана пайдаланыңыз. Басқа батареяларды зарядтау үшін зарядтағыштың белгілі бір түрін қолдану өртке әкелуі мүмкін.
- Электр құралы үшін тек осы типтегі батареяларды пайдаланыңыз. Қолдану басқа да аккумуляторлық батареялар себебі болуы мүмкін жарақаттар мен жану.
- Пайдаланылмаған батареяның ішіне қапсырмаларды, монеталарды, кілттерді, тырнақтарды, болттарды немесе контактілердің жабылуына әкелуі мүмкін басқа да ұсақ металл заттарды тигізбеңіз. Батарея контактілерінің қысқа тұйықталуы өртке немесе күйікке әкелуі мүмкін.
- Егер батарея зақымдалған болса, электролит одан ағып кетуі мүмкін; онымен байланыста болмаңыз. Электролитпен кездейсоқ байланыста болса, оны сумен шайыңыз. Электролит көзге тиген жағдайда медициналық көмекке жүгініңіз. Батарея ішіндегі сұйықтық тітіркенуді немесе күйікті тудыруы мүмкін.
- Зақымдалған немесе өзгертілген батареяны пайдаланбаңыз. Зақымдалған немесе өзгертілген аккумуляторлар алдын-ала жұмыс істемеуі мүмкін және өрттің, жарылыстың немесе жарақаттың пайда болуына әкелуі мүмкін.
- Аккумуляторлы батареяны отқа немесе тым жоғары температураға ұшыратпаңыз. Өрт немесе 130 °C-тан жоғары температура аккумулятордың жарылуына әкелуі мүмкін.
- Зарядтау бойынша барлық нұсқауларды орындаңыз және пайдалану нұсқаулығында көрсетілген температурадан тыс батареяны немесе аккумуляторлы құралды ешқашан зарядтамаңыз. Пайдалану нұсқаулығында көрсетілген температуралық диапазоннан тыс дұрыс емес зарядтау немесе

зарядтау аккумулятордың бұзылуына әкелуі мүмкін және өрт қаупін арттырады.

Сервистік қызмет көрсету

- Электр құралына қызмет көрсетуді авторландырылған сервистік орталық және тек түпнұсқалық қосалқы бөлшектерді пайдалана отырып орындауы тиіс. Бұл қызмет көрсетілетін электр құралының қауіпсіздігін қамтамасыз етуге мүмкіндік береді.
- Бүлінген аккумулятор батареяларына қызмет көрсетуге тыйым салынады. Аккумуляторлармен барлық техникалық жұмыстарды тек өндіруші немесе уәкілетті сервистік шеберханалар жүргізуі керек.

Аралардың барлық түрлеріне арналған қауіпсіздік нұсқаулары

Кесу процедурасы



ҚАУІП. Қолыңызды кесу аймағынан және аралау аймағынан тыс жерде ұстаңыз. Екінші қолыңызбен қосымша тұтқаны немесе қозғалтқыш корпусын ұстаңыз. Егер сіз құралды екі қолыңызбен ұстасаңыз, олар ара дискісімен жарақат алмайды.

- Қолыңызды дайындаманың астына қоймаңыз. Корпус сізді дайындаманың астындағы арадан қорғай алмайды.
- Кесу тереңдігін дайындаманың қалыңдығына сәйкес реттеңіз. Дайындаманың астында аралау дискісі тістің толық биіктігінен аз қашықтықта шығуы керек.
- Аралау кезінде дайындаманы ешқашан қолыңызбен ұстамаңыз және оны аяғыңызға қоймаңыз. Қауіпсіз алынатын өнімдер мен шикізатты дайындауды орнықты негізінде. Денеге тию, дискіні кептелу немесе бақылауды жоғалту қаупін азайту үшін дайындамаға сенімді қолдау көрсету маңызды.
- Жұмыс құралы жасырын электр сымына тиіп кетуі мүмкін жұмыстарды орындау кезінде электр құралын оқшауланған беттерден ұстаңыз. Кернеулі сыммен байланысқан кезде электр құралының металл бөліктерінде кернеу пайда болуы мүмкін, бұл электр тогының соғуына әкелуі мүмкін.
- Бойлық аралау кезінде әрдайым бағыттаушы жолақты немесе шинаны қолданыңыз. Бұл кесу дәлдігін арттырады және дискінің кептелу мүмкіндігін азайтады.
- Әрқашан қолайлы мөлшерде және пішіндегі осьтік саңылауы бар аралау дискілерін қолданыңыз (гауһар тәрізді немесе дөңгелек). Дұрыс бекітілмеген дискілер біржелкі емес айналады, бұл бақылауды жоғалтуға әкеледі.
- Дискіні бекіту үшін ешқашан зақымдалған немесе жарамсыз шайбаларды немесе болтты пайдаланбаңыз. Дискіні бекітуге арналған шайбалар мен болттар оңтайлы өнімділік пен жұмыс қауіпсіздігін қамтамасыз ету үшін арнайы жасалған.

Аралардың барлық түрлеріне арналған қосымша қауіпсіздік нұсқаулары

Кері соққы және тиісті ескертулер

Кері соққы – бұл ара полотносының қысылуына, кептеліп қалуына немесе жылжуына кенеттен реакция, нәтижесінде ара бақылаудан шығып, дайындамадан операторға қарай шығады.

Диск кептеліп қалса немесе қысылған бос орынға кептеліп қалса, ол тоқтайды, ал қозғалтқыштың қарама-қарсы күші құралды операторға қарай тез лақтырады.

Кесу кезінде аралау дискісі бүгілген немесе қисайған жағдайда, дискінің артқы жағындағы тістер дайындаманың жоғарғы бетіне соғыла бастауы мүмкін, сондықтан диск арадан операторға қарай артқа қарай секіреді.

Кері соққы – араны дұрыс пайдаланбау немесе оператордың қателігі. Оны төменде сипатталған сақтық шараларымен болдырмауға болады.

- Араны мықтап ұстаңыз, ал қолдар кері соққы күштеріне қарсы тұра алатын позицияны алуы керек. Сіздің денеңіз аралау дискісінің екі жағында болуы керек, бірақ онымен бірдей емес. Кері соққы араның артқа қарай серпілуіне әкелуі мүмкін, алайда оператор тиісті сақтық шараларын қолдана отырып, кері соққы күштерін басқара алады.
- Ара полотносы кептелген кезде және жұмыста үзіліс болған кезде, тетікті босатыңыз және диск толығымен тоқтағанша материалда араны ұстап тұрыңыз. Ешқашан әлі жұмыс істеп тұрған араны кесуден шығаруға немесе оны артқа тартуға тырыспаңыз, себебі бұл кері соққыға әкелуі мүмкін. Кептелудің себебін анықтаңыз және жойыңыз.
- Дайындама бойынша жұмысты қайта бастаған кезде, тістер материалмен жанаспайтын етіп аралау дискісін аралауға салыңыз. Егер аралау дискісі кептеліп қалса, ара жұмысын қайта бастаған кезде ол жоғары қарай секіре алады немесе дайындамадан секіре алады.
- Ара полотносының кептелу қаупін азайту үшін үлкен бланкілерді мықтап ұстау керек. Үлкен бланкілер өз салмағымен бүгілуі мүмкін. Дайындама екі жағынан да, кесу жанында да, шеттерінде де сақталуы керек.
- Бітелген немесе зақымдалған дискілерді пайдаланбаңыз. Анықталмаған немесе дұрыс орнатылмаған Аралау дискілері шамадан тыс үйкелісті, дискінің кептелуін және кері соққыны тудыратын тар кесуді береді.
- Кесуді жасамас бұрын, аралау дискісінің бұрышы мен тереңдігін реттеу үшін құлыптау тұтқаларын қатайтып, бекіту керек. Кесу кезінде дискіні реттеудің жылжуы кептелуді және кері соққыны тудыруы мүмкін.
- Қабырғаларда немесе басқа соқыр жерлерде кесу кезінде абай болыңыз. Тиген кезде қандай заттар погружающийся диск пыльный тудыруы мүмкін кері соққы.

Араларға арналған қауіпсіздік техникасы жөніндегі нұсқаулық (ішкі тербелмелі қорғаныс қабығы бар дискілі ара)

Төменгі қорғаныс корпусының функциясы

- Әр қолданар алдында төменгі қорғаныс қабығының дұрыс жабылғанын тексеріңіз. Араны тек төменгі қабық еркін қозғалса және бірден жабылса ғана қолданыңыз. Ешқашан төменгі қабықты ашық күйде қыспаңыз немесе бекітпеңіз. Ара кездейсоқ құлаған кезде төменгі қабық бүгілуі мүмкін. Төменгі қорғаныс қабығын тартқыш тұтқамен көтеріп, оның еркін қозғалатынына және барлық бұрыштар мен кесу тереңдігінде аралау дискісіне немесе басқа бөлікке тигізбейтініне көз жеткізіңіз.
- Төменгі қабықтың серіппесінің жұмысын тексеріңіз. Егер қабық пен серіппе дұрыс жұмыс істемесе, құралды қолданар алдында оларды жөндеу керек. Төменгі қорғаныс зақымдалған бөліктерге, жабысқақ шөгінділерге немесе қоқыстардың жиналуына байланысты баяу қозғалуы мүмкін.
- Төменгі қорғаныс қабығын тек арнайы кесу үшін қолмен алып тастауға болады, мысалы, «батырылған» және «күрделі» кесулер. Төменгі қорғаныс қабығын тарту тұтқасымен көтеріңіз, ал диск материалға енгеннен кейін бірден төменгі қабықты босату керек. Араның барлық басқа түрлерімен төменгі қабық автоматты түрде іске қосылуы тиіс.
- Араны үстелге немесе еденге қоймас бұрын, дискінің төменгі қабықпен жабылғанын тексеріңіз. Инерция арқылы айналатын ашылмаған ара полотносы араның артқа қарай қозғалуына әкеліп соғады, оның жолындағы заттарды кесіп тастайды. Ажыратқышты босатқаннан кейін дискіні тоқтату уақытына назар аударыңыз.

Дискілі араға арналған қосымша қауіпсіздік ережелері

1. Ағаш және ұқсас материалдарға арналған EN 847-1 стандартына сәйкес келетін өндіруші ұсынған аралау дискілерін ғана қолданыңыз
2. Абразивті шеңберлерді пайдаланбаңыз.
3. Пайдаланылатын аралау дискілерінің диаметрі таңбалауға сәйкес келуі тиіс.
4. Кесілген материал үшін қолайлы аралау дискісін таңдаңыз.
5. Құралдың тиісті мәніне тең немесе одан жоғары жылдамдықты көрсететін аралау дискілерін ғана қолданыңыз.

Аккумуляторлы батареяға арналған қауіпсіздік туралы ескертулер

- Аккумуляторлы батареяны немесе оның элементтерін бөлшектемеңіз, ашпаңыз немесе майдаламаңыз.
- Аккумуляторлы батареяның қысқа тұйықталуына жол бермеңіз. Аккумуляторлы батареяларды қорапқа немесе сақтау қорабына құлап кетпеңіз, батареяда басқа батарея немесе өткізгіш материалдар туындаған қысқа

тұйықталу болуы мүмкін. Пайдаланылмаған батареяның ішіне қапсырмаларды, монеталарды, кілттерді, шегелерді, болттарды немесе оның контактілерінің жабылуын тудыруы мүмкін басқа да ұсақ металл заттарды тигізбеңіз. Батарея контактілерінің қысқа тұйықталуы өртке немесе күйікке әкелуі мүмкін.

- Аккумуляторлы батареяны жылу немесе отқа тигізбеңіз. Оны тікелей күн сәулесінде сақтамаңыз.
- Аккумуляторлы батареяны механикалық соққыларға ұшыратпаңыз.
- Батарея ағып кеткен жағдайда сұйықтықтың теріге немесе көзге түсуіне жол бермеңіз. Бұл сұйықтықпен байланысқан жағдайда зардап шеккен аймақты көп мөлшерде сумен шайыңыз және медициналық көмекке жүгініңіз.
- Аккумуляторлы батареяны таза және құрғақ ұстаңыз.
- Ластанған жағдайда, батарея контактілерін таза, құрғақ шүберекпен сүртіңіз.
- Аккумуляторлы батареяны қолданар алдында зарядтау керек. Әрқашан осы нұсқаулықты орындаңыз және дұрыс зарядтау процедурасын қолданыңыз.
- Батареяны пайдаланбаған кезде зарядтауға қалдырмаңыз.
- Ұзақ уақыт сақтағаннан кейін максималды тиімділікке қол жеткізу үшін батареяны бірнеше рет зарядтау және зарядтау қажет болуы мүмкін.
- Аккумуляторлы батареяны зарядтау үшін тек Cat® көрсеткен зарядтағышты пайдаланыңыз. Бұл үшін арнайы жасалған жабдықтардан басқа зарядтағыштарды пайдаланбаңыз.
- Осы жабдыққа арналмаған аккумулятор батареяларын қолданбаңыз.
- Аккумуляторлы батареяны балалардан аулақ ұстаңыз.
- Әрі қарай пайдалану үшін түпнұсқа өнім құжаттамасын сақтаңыз.
- Пайдаланбаған кезде батареяны жабдықтан алыңыз.
- Батареяны дұрыс тастаңыз.
- Құрылғыда әртүрлі өндірушілердің, сыйымдылықтың, өлшемнің немесе түрдің элементтерін араластырмаңыз.
- Аккумуляторлы батареяны микротолқынды пештерден аулақ ұстаңыз және оған жоғары қысым жасамаңыз.

Өнімнің қызмет ету мерзімі – 2 жыл. Көрсетілген қызмет мерзімі тұтынушы осы басшылықтың талаптарын сақтаған кезде жарамды.

Сыни істен шығулардың тізбесі

- Күшті ұшқынмен қолдануға болмайды.
- Қатты діріл пайда болған кезде пайдаланбаңыз.
- Сынған немесе жалаңаш электр кабелімен пайдалануға болмайды.
- Түтін пайда болған кезде бұйымның корпусынан тікелей пайдалануға болмайды.

Персоналдың ықтимал қате әрекеттері

- Зақымдалған сабымен немесе зақымдалған қорғаныс қабымен пайдалануға болмайды.
- Жаңбыр кезінде ашық кеңістікте қолдануға болмайды.
- Су корпусқа түскен кезде қосуға болмайды.

Шекті күйлердің өлшемдері

- Электр кәбілі сырылған немесе зақымдалған
- Зақымдалған бұйым корпусы.

Шартты белгілер



Жарақат алу қаупін азайту үшін пайдаланушы нұсқаулықпен танысуы керек



Ескерту



Көзді қорғау құралдарын киіңіз



Есту мүшелерін қорғау құралдарын киіңіз



Шаңға қарсы респиратор киіңіз



Литий-ионды қайта зарядталатын батарея. Құрылғы барлық батареяларды «бөлек жинау» белгісімен белгіленген. Қоршаған ортаға зиянды азайту үшін оны одан әрі өңдеу немесе бөлшектеу керек. Қайта зарядталатын батареялар қоршаған ортаға және адам денсаулығына қауіп төндіруі мүмкін, өйткені олардың құрамында қауіпті заттар бар.



Өртемеңіз



Қайта өңдеу ережелері бұзылған жағдайда батареялар сумен жабдықтау жүйесіне түсіп, қоршаған ортаға зиян келтіруі мүмкін. Батареяларды қарапайым тұрмыстық қалдықтармен бірге тастауға тыйым салынады.



Электр өнімдерінің қалдықтарын тұрмыстық қалдықтармен бірге тастауға тыйым салынады. Жою үшін, бар болса, тиісті қызметтерге хабарласыңыз. Жою туралы ақпарат алу үшін жергілікті билік органдарына немесе сатушыға хабарласыңыз.

Құрылғы схемасы

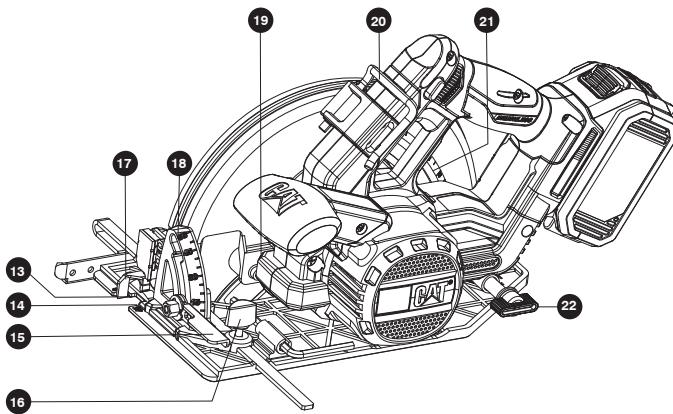
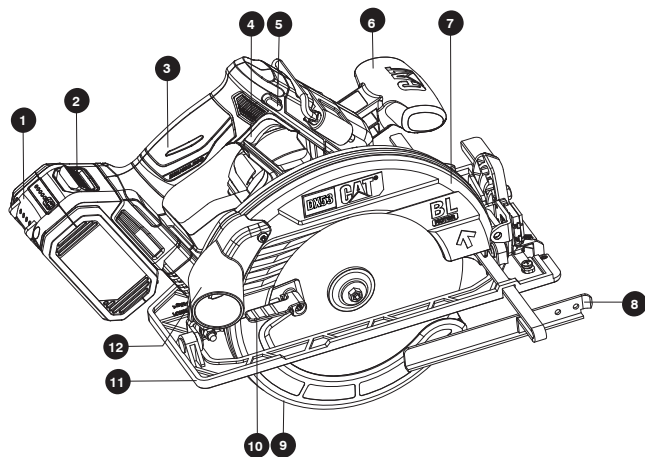

- | | |
|--|--|
| 1. Аккумуляторлы батарея * | 15. Табанның еңкею бекіткішінің тұтқасы |
| 2. Батарея құлпын ашу батырмасы * | 16. Параллель тоқтау бекіткішінің тұтқасы |
| 3. Артқы тұтқасы | 17. Көлбеу индикаторы |
| 4. Ажыратқыш | 18. Табанның көлбеу шкаласы |
| 5. Сақтандырғыш батырмасы | 19. Жарықдиодты жарық |
| 6. Алдыңғы тұтқа | 20. Аспа ілмек |
| 7. Бекітілген қорғаныс қабығы | 21. Кесу тереңдігі шкаласы |
| 8. Параллель тоқтау | 22. Кесу тереңдігін бекітетін тұтқа |
| 9. Аралау дискінің төменгі қорғаныс қабығы | 23. Шпиндельді бекіту батырмасы (B1-сурет) |
| 10. Төменгі қорғаныс қабығының тұтқасы | 24. Ішкі фланец (B2-сурет) |
| 11. Табан | 25. Аралау дискісі (B2-сурет) |
| 12. Шаңсорғышқа арналған адаптер | 26. Сыртқы фланец (B2-сурет) |
| 13. 0°бұрыш үшін кесу белгісі | 27. Аралау дискісінің болты (B2-сурет) |
| 14. 45°бұрыш үшін кесу белгісі | 28. Алтыбұрышты кілт (B2-сурет) |

* Стандартты жеткізу жинағына иллюстрацияларда немесе сипаттамада көрсетілген барлық заттар кірмейді.

Пайдалану бойынша нұсқаулық



ЕСКЕРТУ. Құралды қолданар алдында нұсқаулықты мұқият оқып шығыңыз.

Мақсаты

Дискілі (дөңгелек) ара бойлық, сонымен қатар көлденең кесуге арналған ағаш, ағаштан жасалған материалдар-фанера, ДСП, ОСП, МДФ, басқа композициялық материалдар, пластик.

Пайдалануға беруге дайындық

Аккумуляторной батареяны зарядтау (А-суретін қараңыз)

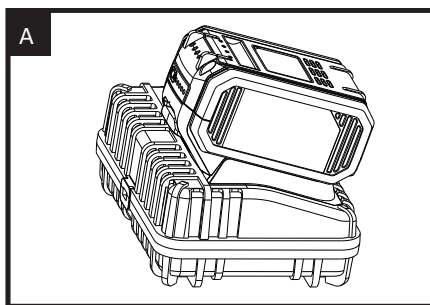

Батарея зарядының күйін тексеру (А-суретін қараңыз)

5 жарықдиодты индикатор батареяның күйін көрсетеді. Жұмысты бастамас бұрын немесе аяқтағаннан кейін батарея күйін тексеру үшін индикаторлардың жанындағы батырманы басыңыз.

Құрастыру

Аралау дискін шешу немесе орнату

- Құралдың өзінде кез-келген жұмысты жасамас бұрын, аккумуляторлы батареяны алыңыз.
- Ара полотносын орнатқан кезде қорғаныс қолғаптарын киіңіз. Араға жанасқан кезде, сіз жарақат алуыңыз мүмкін.
- Сипаттамалары пайдалану нұсқаулығындағы мәліметтерге сәйкес келетін аралау дискілерін ғана пайдаланыңыз.
- Ешқандай жағдайда тегістеу дискілерін кесу құралы ретінде пайдаланбаңыз.
- Аралау дискісін орнату үшін құралды қозғалтқыш корпусының алдыңғы жағына қою керек.

Шығару

Шпиндельді бекіту батырмасын басып тұрыңыз. Шпиндельді бекіту батырмасын аралау дискісі тоқтаған кезде ғана басуға болады. Диск болтын алтыбұрышты кілтпен сағат тіліне қарсы бұраңыз (B1-суретін қараңыз). Сыртқы фланецті алыңыз. Төменгі қорғағышты артқа еңкейтіп, оны тұтқадан мықтап ұстаңыз. Ара полотносын алыңыз (B2-суретін қараңыз).

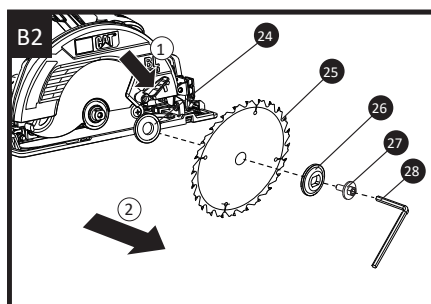
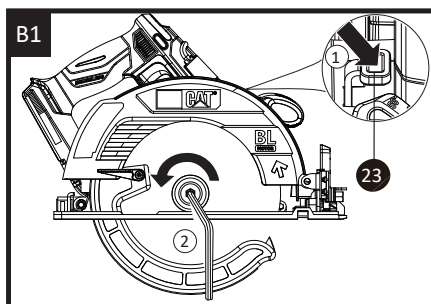

Орнтау

Ара полотносын және жиналуы керек барлық қысқыш бөлшектерді тазалаңыз. Төменгі қорғағышты артқа еңкейтіп, оны тұтқадан мықтап ұстаңыз. Аралау дискісін ішкі фланецке орнатыңыз. Сыртқы фланец пен диск болтын орнатыңыз. Шпиндельді бекіту батырмасын басып тұрыңыз және алтыбұрышты кілтпен диск болтын сағат тілімен мықтап бекітіңіз (B2-суретін қараңыз).

- Ішкі және сыртқы фланецтерді орнату кезінде дұрыс орналасуды қадағалаңыз.
- Орнату кезінде тісті кесу бағыты (аралау дискісіндегі жебенің бағыты) және дискінің қорғаныс корпусындағы айналу бағыты сәйкес келетініне көз жеткізіңіз.



ЕСКЕРТУ. Ара полотносының тістері өте өткір. Жақсы нәтижеге қол жеткізу үшін аралау кезінде осы материалға сәйкес келетін және қажетті аралау сапасын қамтамасыз ететін аралау дискісін пайдаланыңыз.

Шаңды кетіру (C-суретін қараңыз)

Шаңсорғыштың адаптерін шаңды кетіретін тесікке бекітіңіз, оны бекітілгенге дейін сағат тілімен бұраңыз. Сонымен қатар, шаңсорғыштың адаптерін бекітілген корпусқа екі бұрандамен бекітіңіз. Шаңсорғыштың қолайлы шлангісін тікелей адаптерге қосыңыз.

ЕСКЕРТУ. Егер тозаңды сорудың сыртқы құралы қосылмаған болса, шаңсорғышқа арналған Жалғастырғышты орнатуға тыйым салынады. Әйтпесе, сору жүйесінің бітелу қаупі бар.

Оңтайлы шаңды кетіру үшін шаңсорғыш адаптерін үнемі тазалаңыз. Өңделетін материалға сәйкес келетін шаңсорғышты пайдаланыңыз.

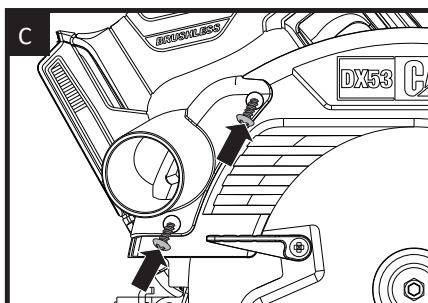

Кесу тереңдігін реттеу (D-суретін қараңыз)

Кесу тереңдігін бекітетін тұтқаны босатыңыз және араның корпусын тірек тақтасынан бағытта көтеріңіз. Кесу тереңдігін шкаламен орнатыңыз және кесу тереңдігін бекітетін тұтқаны тоқтағанша қатайтыңыз. Ара полотнаны материал арқылы өтуі үшін әрқашан кесу тереңдігіне 3 мм қосыңыз.

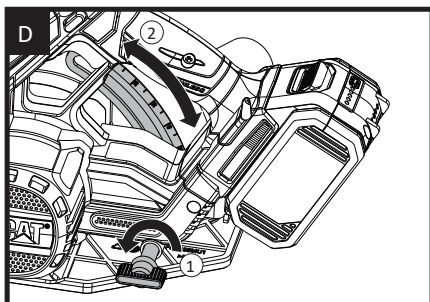

Тірек плитасының бұрышын реттеу (E-суретін қараңыз)

Көлбеу шкаласын босату үшін тіреу тақтасының көлбеу қысқышын сағат тіліне қарсы бағытта көтеріңіз. Қажетті кесу бұрышы көлбеу шкалада орнатылғанша тіреу тақтасын құралдан бағытта еңкейтiңiз. Көлбеу түзеткiштi басу арқылы бұғаттаңыз. Мүмкiн дәлсiздiкке байланысты қиғаш кесулердi орындау кезiнде кесу тереңдiгi шкаласын пайдаланбаңыз.

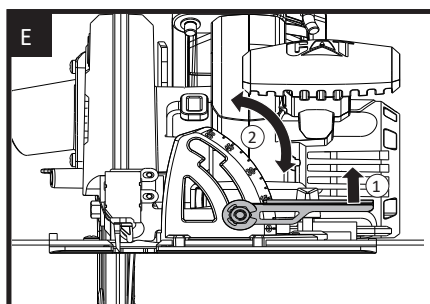

Аккумуляторлы батареяларды шешу немесе орнату (F-суретін қараңыз)

Аккумуляторлы батареяны құлыптан босату және оны құралдан шығару үшін аккумуляторлы батареяның құлпын ашу батырмасын басыңыз. Қайта зарядталғаннан кейін оны құралға қайта салыңыз. Оны жай итеріп, аздап басу жеткілікті болады.

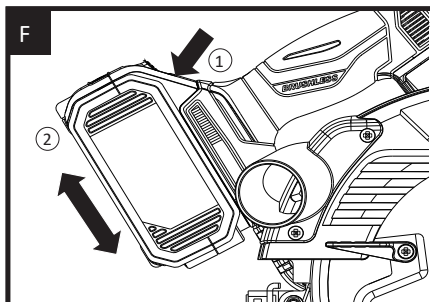

Пайдалану

Қолдың орналасуы

Жұмыс кезінде әрқашан араны екі қолыңызбен мықтап ұстаңыз.

Қосу және өшіру (G-суретін қараңыз)

Кездейсоқ іске қосылудың алдын алу үшін ажыратқыш құлыпталған күйде болады. Сақтандырғыш батырмасын, содан кейін ажыратқышты басыңыз, содан кейін сақтандырғыш батырмасын босатыңыз. Енді қосқыш қосулы күйде. Ажырату үшін ажыратқышты босатыңыз.

Ажыратқыш тежеу функциясымен жабдықталған, ол ажыратқыш тез босатылған кезде құралды бірден тоқтатады.

Өшірілгеннен кейін аралау дискісі айнала алады.

Ескерту! Құралды салмас бұрын, оның толық тоқтауын күтіңіз.

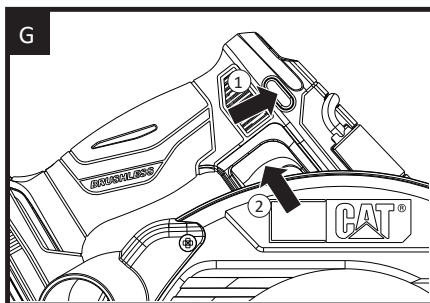

Кесуге арналған бағыттаушы (H1, H2-суреттерін қараңыз)

Тірек тақтасының алдында бекітілген көлбеу индикатор кесу нұсқаулығы ретінде қолданылады. Дәл кесуді қамтамасыз ету үшін оны әрқашан дайындамадағы кесу белгісімен жүргізіңіз. Тікелей кесу үшін 0° бұрыш үшін бағыттаушы белгіні параллель тоқтау шкаласымен туралаңыз. 45° бұрышпен кесу үшін 45° бұрыш үшін бағыттаушы белгіні параллель тоқтау шкаласымен туралаңыз. Параллель аялдаманы мықтап қысыңыз. Түзетуді тексеру үшін әрдайым сынақ жасаңыз.

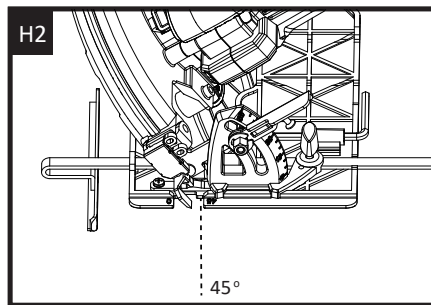
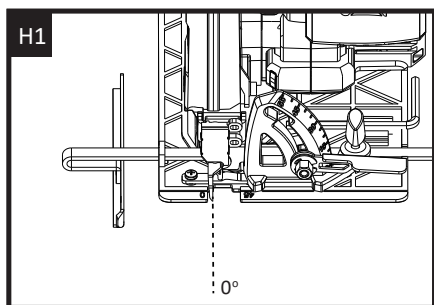

Параллель тіректі реттеу (I-суретін қараңыз)

Параллель аялдама таңдалған қашықтықта дайындаманың шетіне параллель кесу үшін қолданылады. Параллель тоқтату кронштейнін қажетті кесу қашықтығына жету үшін қысқыш арқылы өткізіңіз, содан кейін аялдаманы бекіту үшін ысырманың тұтқасын қатайтыңыз. Тікелей кесу үшін 0° бұрыш үшін бағыттаушы белгіні параллель тоқтау шкаласымен туралаңыз. 45° бұрышпен кесу үшін 45° бұрыш үшін бағыттаушы белгіні параллель тоқтау шкаласымен туралаңыз. Параллель аялдаманы мықтап қысыңыз.

ЕСКЕРТУ. Сынақ кесу бәрінен де дұрыс шешім.

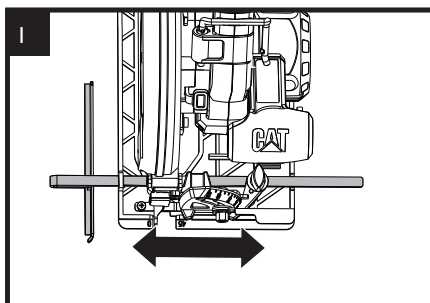

Бұрышпен кесу

Қажетті көлбеу бұрышты 0-ден 45°-қа дейін орнатыңыз. Мүмкін дәлсіздікке байланысты қиғаш кесулерді орындау кезінде кесу тереңдігі шкаласын пайдаланбаңыз.

Алтыбұрышты кілтті сақтау

Жиынтықтағы алтыбұрышты кілтті құралдың қозғалтқышының астына қоюға болады.

Жарықдиодты жарық

Жарықдиодты жарықты қосу үшін, ажыратқышты басу жеткілікті.

Ажыратқышты босатқан кезде жарық сөнеді.

Жарықдиодты жарықтандыру қараңғы немесе жабық жерлерде көрінуді жақсартады.

Аспалы ілмек

Бұл құрал ілулі ілмекпен жабдықталған, бұл оны сақтауды жеңілдетеді. Араны қабырғаға немесе басқа жерге іліп қою үшін ілгекті көтеріңіз.

Аккумуляторлы дискілі арамен жұмыс істеу бойынша кеңестер

Егер сіздің электр құралыңыз тым ыстық болса, қозғалтқышты салқындату үшін оны 2-3 минут жүктемесіз іске қосыңыз. Өте төмен жылдамдықта ұзақ уақыт пайдаланудан аулақ болыңыз.

Ара дискілерін соққылардан қорғаңыз. Құралды шамадан тыс жүктеуден аулақ болыңыз. Тістердің ұштарын қызып кетпес үшін жеңіл және біркелкі қысыммен жұмыс жасаңыз. Шамадан тыс кесу құралдың жұмысын едәуір төмендетіп, аралау дискісінің қызмет ету мерзімін қысқартады. Кесу өнімділігі мен сапасы көбінесе аралау дискілерінің жағдайы мен санына байланысты. Сондықтан кесілген материалға жарамды өткір аралау дискілерін ғана қолданыңыз

Дискілерді таңдау: қалыпты жұмыс үшін 24 тіс, жұқа кесу үшін шамамен 40 тіс, сынғыш материалдардағы өте жұқа кесу үшін 40-тан астам тіс, цемент чиптері және т. б.

Тек аралау дискілерін пайдалану ұсынылады.

Қызмет көрсету

Қайта зарядталатын батареяны кез-келген түзетуді, техникалық қызмет көрсетуді немесе жөндеуді жасамас бұрын құралдан алыңыз.

Бұл электр құралына қосымша майлау немесе техникалық қызмет көрсету қажет емес. Бұл электр құралында пайдаланушы қызмет ететін бөліктер жоқ. Электр құралын тазарту үшін ешқашан су немесе химиялық тазартқыштарды пайдаланбаңыз. Оны құрғақ шүберекпен сүртіңіз. Электр құралын әрдайым құрғақ жерде сақтаңыз. Қозғалтқыштың желдеткіштерінің тазалығын қадағалаңыз. Шаңның қандай да бір басқару органдарына түсуіне жол бермеңіз. Кейде желдеткіштер арқылы ұшқындар көрінеді. Бұл қалыпты жағдай және электр құралына зиян тигізбейді.

Аккумуляторлы құралдарға арналған нұсқаулар

Құрал мен аккумуляторды пайдалану және сақтау кезінде қоршаған орта температурасының диапазоны 0-ден 45 °C-қа дейін.

Зарядтау кезінде зарядтағышқа ұсынылатын қоршаған орта температурасының диапазоны 0-ден 40 °C-қа дейін.

Қоршаған ортаны қорғау



Электр өнімдерінің қалдықтарын тұрмыстық қалдықтармен бірге тастауға тыйым салынады. Жою үшін, бар болса, тиісті қызметтерге хабарласыңыз. Кәдеге жарату туралы ақпарат алу үшін жергілікті билік органдарына немесе сатушыға хабарласыңыз.

Техникалық сипаттамалары

Үлгісі	DX53	DX53B
Аккумулятор кернеуі	18 В =	
Айналымдар саны	5500 айн./мин	
Диск диаметрі	185 мм	
90° кезінде кесу тереңдігі	65 мм	
45° кезінде кесу тереңдігі	46 мм	
Табанды реттеу бұрышы	0–56°	
Қорғаныс дәрежесі	IP20	
Аккумулятор түрі	литий-ионды	
Аккумулятор жинақта	иә	жоқ
Аккумуляторлы батарея сыйымдылығы (DXB4)	4,0 А·сағ	—
Зарядтау құрылғысының кіріс кернеуі (DXC4)	100–240 В, 50/60 Гц, 95 Вт	—
Зарядтау құрылғысының шығыс кернеуі (DXC4)	20 В = 4 А	—
Зарядтау құрылғысының қорғаныс класы	□ /II	—
Аккумуляторсыз салмағы	4,35 кг	3,7 кг

Шу туралы ақпарат

Дыбыс қысымының деңгейі L_{pA} ($K=3$), дБ(A)	L_{pA} : 92,0 дБ (A)
Дыбыс қуатының деңгейі L_{wA} ($K=3$), дБ(A)	L_{wA} : 103,0 дБ (A)
Есту қабілетін қорғау құралдарын киіңіз.	

Діріл туралы ақпарат

EN 62841 стандартына сәйкес анықталған дірілдің жалпы мәндері (үш осьтің векторлық қосындысы):	
Ағаш кесу режиміндегі діріл деңгейі ($K=1,5$), м/с ²	2,16 (негізгі тұтқаны пайдалану кезінде); 2,47 (қосымша тұтқаны пайдалану кезінде)

Дірілдің жиынтық деңгейі стандартты сынақ әдісіне сәйкес өлшенді және оны бір құралды екіншісімен салыстыру үшін пайдалануға болады.

Сонымен қатар, дірілдің жиынтық деңгейін әсерді алдын-ала бағалау үшін пайдалануға болады.



ЕСКЕРТУ. Дірілдің жиынтық деңгейі өлшенді діріл деңгейі электр құралын нақты пайдалану кезінде төменде келтірілген мысалдарды және

құралды пайдаланудың басқа да жағдайларын ескере отырып, құралды қолдану тәсілдеріне байланысты мәлімделген мәннен өзгеше болуы мүмкін: Құралды пайдалану әдістері және кесілген материалдар.

Құралға қызмет көрсету және оны жақсы жай-күйде ұстау.

Электр құралы үшін дұрыс жұмыс істейтін жабдықты пайдалану, ол тиісті өткірлікке ие және жақсы жағдайда.

Тұтқаларды ұстау тығыздығы және дірілге қарсы керек-жарақтарды пайдалану (бар болса).

Құралды оның құрылымдық ерекшеліктеріне және осы нұсқаулыққа сәйкес пайдалану стандартты сынақ әдісіне сәйкес келеді және бір құралды екіншісімен салыстыру үшін пайдаланылуы мүмкін.

Сонымен қатар, дірілдің жиынтық деңгейін әсерді алдын-ала бағалау үшін пайдалануға болады.

Егер дұрыс қолданылмаса, бұл құрал діріл ауруын тудыруы мүмкін.



ЕСКЕРТУ. Нақты пайдалану жағдайындағы әсер ету деңгейін бағалау сонымен қатар жұмыс циклінің барлық бөліктерін ескеруі керек, мысалы, құрал өшірілген және жұмыс істемейтін, бірақ іс жүзінде қолданылмаған уақыт. Бұл бүкіл жұмыс кезеңінде әсер ету деңгейін едәуір төмендетуі мүмкін.

Діріл қаупін азайтуға көмектесіңіз.

Бұл құралды осы нұсқауларға сәйкес қолданыңыз және жақсылап майлаңыз (қолданылатын өнімдер үшін).

Егер құралды үнемі пайдалану жоспарланса, дірілге қарсы керек-жарақтарды сатып алыңыз.

Кез-келген жоғары діріл құралын бірнеше күн бойы тарату үшін жұмыс кестесін жоспарлаңыз.

Жинақталым

Ара полотносы, алтыбұрышты кілт, ағаш аралау дискісі 185мм*24т, параллель тоқтау, шаңсорғыш адаптері, аккумулятор¹, зарядтау құрылғысы¹, пайдаланушы нұсқаулығы.

Керек-жарақтарды құралдың өзі сатып алынған дүкеннен сатып алуды ұсынамыз. Қосымша ақпаратты керек-жарақтың қаптамасынан қараңыз. Дүкен қызметкерлері сізге көмектесе алады және кеңес бере алады.

Келесілерге назар аударыңыз: Cat[®] компаниясының DXB4 (4 А·сағ)/GXB5 (5А·сағ) батареяларын максималды өнімділікті қамтамасыз ету және жұмыс уақытын арттыру үшін пайдалануды ұсынамыз.

** Бөлек сатып алу

¹ Тек DX53 үлгісі үшін жарамды.

Монтаждау, сақтау, тасымалдау (тасу), өткізу және кәдеге жарату қағидалары мен шарттары

- Құрылғы ешқандай орнатуды немесе тұрақты бекітуді қажет етпейді.
- Құрылғыны сақтау ауа температурасы 0 °С-тан 45 °С-қа дейін және ауаның салыстырмалы ылғалдылығы 80% - дан аспайтын дайындаушы мен тұтынушының жылытылатын үй-жайларындағы қаптамада жүргізілуі тиіс. Үй-жайларда коррозия тудыратын агрессивті қоспалар (қышқыл булары, сілтілер) болмауы тиіс.
- Құрылғыны тасымалдау құрғақ ортада жүзеге асырылуы керек.
- Құрылғы мұқият өңдеуді талап етеді, оны шаң, кір, соққы, от және т. б. әсерінен қорғаңыз.
- Құрылғыны өткізу жергілікті заңнамаға сәйкес жүргізілуі тиіс.
- Өнімнің қызмет ету мерзімі аяқталғаннан кейін оны қарапайым тұрмыстық қоқыспен бірге тастауға болмайды. Оның орнына, ол федералды немесе жергілікті заңнамаға сәйкес қайта өңдеу және қайта өңдеу үшін электрлік және электронды жабдықты тиісті қабылдау пунктіне қайта өңдеуге жіберіледі. Осы өнімді дұрыс кәдеге жаратуды қамтамасыз ете отырып, сіз табиғи ресурстарды үнемдеуге және қоршаған ортаға және адамдардың денсаулығына зиян келтірмеуге көмектесесіз. Бұл өнімді қабылдау және жою пункттері туралы қосымша ақпаратты жергілікті муниципалды органдардан немесе тұрмыстық қалдықтарды шығаратын кәсіпорыннан алуға болады.
- Құрылғының ақаулығы анықталған жағдайда дереу уәкілетті қызмет көрсету орталығына хабарласыңыз немесе құрылғыны жойыңыз.

Қосымша ақпарат

Өндіруші: Позитэк Текнолоджи (Чайна) Ко., Лтд.

№ 18, Дунван тас жолы, Сучжоу өнеркәсіп алаңы, Цзянсу пров., Қытай.

Қытайда жасалған.

Импортер / юр. лицо, принимающее претензии в Казахстане:

ТОО «ДНС КАЗАХСТАН», г. Нұр-Сұлтан, р-н Сарыарқа, пр-т Сарыарқа, зд. 12, Казахстан.

Импорттаушы / Қазақстанда шағымдар қабылдайтын заңды тұлға:

«DNS QAZAQSTAN (ДНС КАЗАХСТАН)» ЖШС, Нұр-Сұлтан қаласы, Сарыарқа ауданы, Даңғылы Сарыарқа, ғимарат 12, Қазақстан.

Өндіруші уәкілеттік берген тұлға: «ПОЗИТЕК-ЕВРАЗИЯ» ЖШС. 117342, Ресей, Мәскеу қаласы, Бутлеров көшесі, 17 үй, 3 қабат, 67 бөлме.

Тауар Кеден одағының техникалық регламентінің талаптарына сәйкес келеді:

- КО ТР 010/2011 «Машиналар мен жабдықтардың қауіпсіздігі туралы»;
- КО ТР 020/2011 «Техникалық құралдардың электромагниттік үйлесімділігі».

Тауар Еуразиялық экономикалық одақтың «Электротехника және радиоэлектроника бұйымдарында қауіпті заттарды қолдануды шектеу туралы» 037/2016 ЕАЭО ТР техникалық регламентінің талаптарына сәйкес келеді.

Бұйымның сыртқы түрі, оның жиынтықталуы мен сипаттамалары алдын ала ескертусіз өзгерістерге ұшырауы мүмкін.

TM: CAT®.



Өндіріс күні пайдаланушы нұсқаулығының орыс тіліндегі нұсқасында көрсетілген V.1

Өндіруші келесі жағдайларда кепілдік міндеттемелерін көтермейді:

- Кепілдік мерзімі аяқталды.
- Егер жеке (тұрмыстық, отбасылық) қажеттіліктерге арналған бұйым кәсіпкерлік қызметті жүзеге асыру үшін, сондай-ақ оның тікелей мақсатына сәйкес келмейтін өзге де мақсаттарда пайдаланылса.
- Өндіруші бұйымды пайдалану кезінде пайдаланушы басшылығының талаптарын бұзу, бұйымды орнату және оған қызмет көрсету жөніндегі ұсынымдарды, қосу қағидаларын (бұйымның өзіне де, онымен байланысты бұйымдарға да сәйкес келмейтін желілік кернеудің әсері нәтижесінде туындаған қысқа тұйықталулар), бұйымды сақтау және тасымалдау кезінде өнім иесі және/немесе үшінші тұлғалар шеккен ықтимал материалдық, моральдық және өзге де зиян үшін жауапты болмайды.
- Механикалық зақымданудың барлық жағдайлары: өнімді пайдалану кезінде алынған чиптер, жарықтар, деформациялар, соққылар, қиғаштар, кептелістер және т.б.
- Мұндай жұмыстарды жүргізуге уәкілетті жоқ адамдардың бөгде модификацияның, рұқсатсыз жөндеудің іздері бар. Егер ақау өнімнің дизайнының немесе схемасының өзгеруіне, өндіруші көздемеген сыртқы құрылғылардың қосылуына, Ресей Федерациясының заңнамасына сәйкес сәйкестік сертификаты жоқ құрылғыны пайдалануға байланысты болса.
- Егер өнімнің ақауы еңсерілмейтін күштің әсерінен (табиғи элементтер, өрт, су тасқыны, жер сілкінісі, тұрмыстық факторлар және өндірушіге тәуелді емес басқа жағдайлар) немесе өндіруші болжай алмайтын үшінші тұлғалардың әрекеттерінен туындаса. Ақау өнімнің ішіне бөгде заттардың, бөгде заттардың, заттардың, сұйықтықтардың, жәндіктердің немесе жануарлардың енуінен, агрессивті ортаның әсерінен, жоғары ылғалдылықтан, жоғары температурадан туындаған, бұл өнімнің толық немесе ішінара істен шығуына әкелді.
- Бұйымды сәйкестендіру (сериялық нөмірі) жоқ немесе сәйкес келмейді. Егер зақымданулар (кемшіліктер) зиянды бағдарламалық қамтылымның әсерінен туындаса; БҚ өнім берушінің осы қызметті ұсынуының болмауына байланысты бұйымның бағдарламалық ресурстарына қолжетімділіктің болмауына әкеп соққан парольдерді (кодтарды) орнату, ауыстыру немесе жою.
- Егер жұмыстың ақаулары қоректендіруші, кәбілдік, телекоммуникациялық желілердің, радиосигнал қуатының стандарттарға немесе техникалық регламенттерге сәйкес келмеуінен, оның ішінде рельеф ерекшеліктерінен және басқа да осыған ұқсас сыртқы факторлардан, бұйымның желі әрекет ететін шекарада немесе аймақтан тыс жерде пайдаланылуынан туындаған болса.
- Егер зақымданулар стандартты емес (бастапқы емес) және/немесе сапасыз (зақымдалған) шығыс материалдарын, керек-жарақтарды, қосалқы бөлшектерді, қоректендіру элементтерін, әртүрлі үлгідегі ақпарат тасымалдағыштарды (CD, DVD дискілерді, жад карталарын, SIM карталарын, картридждерді қоса алғанда) пайдаланудан туындаса.
- Егер кемшіліктер сәйкес келмейтін мазмұнды алуға, орнатуға және пайдалануға байланысты болса (әуендер, графика, бейнелер және басқа файлдар, Java қосымшалары және ұқсас бағдарламалар).
- Осы бұйыммен жанасып жұмыс істейтін басқа жабдыққа келтірілген залалға.



Кепілдік талоны

SN/IMEI: _____

Кепілдікке қойылған күні: _____

Өндіруші кепілдік мерзімі ішінде құрылғының үздіксіз жұмыс істеуіне, сондай-ақ материалдар мен жинақтарда ақаулардың болмауына кепілдік береді. Кепілдік мерзімі өнімді сатып алған сәттен бастап есептеледі және тек жаңа өнімдерге қолданылады. Кепілдік қызмет көрсету пайдаланушының басшылығына сәйкес өнімді пайдалану шартымен кепілдік мерзімі ішінде тұтынушының кінәсіз істен шыққан элементтерді тегін жөндеу немесе ауыстыруды қамтиды. Элементтерді жөндеу немесе ауыстыру уәкілетті сервистік орталықтардың аумағында жүргізіледі.

Кепілдік мерзімі: 12 ай.

Пайдалану мерзімі: 24 ай.

Мекенжай бойынша қызмет көрсету орталықтарының өзекті тізімі:

<https://www.dns-shop.ru/technical-support/>

Кепілдік міндеттемелер және тегін сервистік қызмет көрсету, егер оларды ауыстыру бұйымды бөлшектеуге байланысты болмаса, тауардың жиынтықтылығына кіретін, төменде санамаланған керек-жарақтарға қолданылмайды:

- Қашықтан басқару пульті үшін қуат элементтері (батареялар).
- Жалғағыш кәбілдер, антенналар және оларға арналған адаптерлер, құлаққаптар, микрофондар, «HANDS-FREE» құрылғылары; жиынтықта жеткізілетін әртүрлі типтегі ақпарат тасығыштар, бағдарламалық қамтамасыз ету (БҚ) және драйверлер (бұйымды қатты магниттік дискілердегі жинақтағышқа алдын ала орнатылған БҚ-ны қоса алғанда, бірақ онымен шектелмей), сыртқы енгізу-шығару құрылғылары және манипуляторлар.
- Қаптамалар, сөмкелер, белдіктер, тасымалдауға арналған баулар, монтаждық құрылғылар, құралдар, бұйымға қоса берілетін құжаттама.
- Табиғи тозуға ұшырайтын шығыс материалдары мен бөлшектері.



