

**DEXP**

**Пайдаланушы нұсқаулығы**

**Портативті аудіоажүйе  
DEXP P450**

# Мазмұны

Құрылғының мақсаты .....	4
Сақтық шаралары .....	4
<b>Аккумулятор батареясымен жұмыс істеу жөніндегі</b>	
<b>ұсыныстар (Li-pol/Li-ion) .....</b>	<b>5</b>
<b>Құрылғының сұлбасы .....</b>	<b>7</b>
Батырмалар функциясы .....	8
Bluetooth арқылы қосылу .....	8
USB-тасымалдағыштан / жад картасынан файлдарды ойнату .....	8
Құрылғыны қуаттау .....	9
<b>Ықтимал проблемалар және олардың шешімі .....</b>	<b>9</b>
<b>Техникалық сипаттамалар .....</b>	<b>9</b>
<b>Монтаждау, сақтау, тасымалдау (көлікпен), сату және</b>	
<b>кәдеге жарату ережелері және шарттары .....</b>	<b>10</b>
<b>Қосымша ақпарат .....</b>	<b>11</b>

## Құрметті сатып алушы!

«DEXP» маркасымен жасап шығарылатын өнімдерді таңдағаныңыз үшін сізге алғысымызды білдіреміз. Біз жоғары сапаға, функционалдылыққа және дизайнға қойылатын талаптарға сәйкес әзірленген және жасап шығарылған бұйымдарды және құрылғыларды ұсынғанымызға қуаныштымыз. Пайдаланар алдында қауіпсіздігіңізге қатысты маңызды ақпаратты, сондай-ақ осы өнімді дұрыс пайдалану және оған күтім жасау бойынша ұсыныстарды қамтитын осы нұсқаулықты мұқият оқып шығыңыз. Осы Нұсқаулықты күтіп ұстаңыз және өнімді болашақта пайдаланғанда оны анықтамалық материал ретінде пайдаланыңыз.

## Құрылғының мақсаты

Портативті музыка ойнатқышы желі розеткасы жоқ жерде де музыка ойнатуға арналған.

## Сақтық шаралары

- Бұл құрылғыны жылыту көздері мен қыздыру элементтерінің жанына тым жақын жерге орнатпаңыз.
- Құрылғыны судың, жаңбырдың әсерінен және тікелей түсетін күннің сәулелерінен қорғаңыз.
- Құрылғыны суға батырмаңыз және бұл құрылғыны су көздеріне тікелей жақын жерлерде пайдаланбаңыз. Егер су құрылғы корпусына тиген болса, дереу өкілетті сервис орталығына хабарласыңыз.
- Құрылғыны құлаудан, соққылардан, сілкінулерден сақтандырыңыз.
- Құрылғының бүлінуіне және пайдаланушының денсаулығына зиян келтіруге жол бермеу үшін құрылғыны корпусының ішіне бөгде заттардың түсуінен қорғаңыз.
- Құрылғыны біліктіліксіз пайдалану (өзгерту, жөндеу және т.б.) құрылғыға және денсаулығыңызға зиян тигізуі мүмкін. Бұл құрылғыда пайдаланушы қызмет көрсететін ішкі элементтер жоқ.
- Ашық жалын көздерін құрылғының жанына, сондай-ақ оның корпусына тікелей қоймаңыз.
- Құрылғыны тұрақсыз және тегіс емес беттерге қоймаңыз.
- Құрылғының дұрыс жұмыс істеуін қамтамасыз ететін желдеткіштерді бұғаттамаңыз. Құрылғыны жұмсақ беттерге (диван, орындық, кілем және т.б.) орналастырған кезде ауа айналымын қамтамасыз етіңіз.
- Тек түпнұсқалы керек-жарақтарын пайдаланыңыз.
- Жерге құлағаннан кейін, сондай-ақ құрылғының көзге көрінетін зақымдануы болған кезде құрылғыны пайдаланбаңыз. Өкілетті сервистік орталыққа хабарласыңыз.
- Жұмыста қандай да бір ақаулар анықталған жағдайда құрылғыны дереу өшіріп, өкілетті қызмет көрсету орталығына хабарласқан дұрыс.
- Құрылғыны қүту үшін құрамында бензині бар заттарды, аэрозольдерді, спирттерді, еріткіштерді және т.б. пайдаланбаңыз, өйткені олар оның элементтеріне, сондай-ақ боялған бетке зиян тигізуі мүмкін.

- Балаларға осы құрылғымен ойнауға рұқсат бермеңіз.
- Музыканың дыбысын жоғары деңгейде тыңдау есту қабілетіңізге зиян келтіруі мүмкін.

## **Аккумуляторлық батареямен жұмыс жасау бойынша ұсыныстар (Li-pol/Li-ion)**

*Құрметті пайдаланушы! Сіз сатып алған құрылғы құрамында литий бар аккумуляторды қуат көзі ретінде пайдаланатынына назар аударамыз. Төмендегі ақпаратпен мұқият танысыңыз. Бұл батареяның қызмет ету мерзімін ұзартуға және оны пайдалану кезінде жағымсыз салдардың алдын алуға көмектеседі.*

### **АКБ табиғи тозуы**

Құрылғыны ұзақ сақтау және пайдалану кезінде аккумулятор (бұдан әрі мәтін бойынша – «АКБ») қуат пен сыйымдылықты жоғалтуы мүмкін. Құрылғыны пайдалану кезінде 300 қуаттау циклынан кейін (құрылғыны шамамен бір жыл пайдаланғаннан кейін) батареяның сыйымдылығы номинал мәннен 80%-ға дейін төмендеуі мүмкін. Батарея сыйымдылығы 400-ден кейін қуаттау разряд циклдерінің номиналды сыйымдылықтың 60% дейін төмендеуі мүмкін.

Көрсетілген шектер мен уақыт кезеңдеріндегі сыйымдылықтың ішінара төмендеуі — бұл АКБ ақаудың табиғи тозуы, ол ақау емес.

Тіпті құрылғыдан жекелеп сақталатын болса да, АКБ өзінің қуатын сарқитын болады. Өздігімен қуат жоғалтуы айына шамамен 5 пайызды құрайды. Олардың құрылымындағы АКБ қысқа мерзімді және олар пайдаланылғанына немесе пайдаланылмағанына қарамастан үнемі тозады. Бұл деградация неғұрлым қарқынды болса, және қуат мөлшері 40%-ға тең деп саналатын «оңтайлы» (сақтау тұрғысынан) көрсеткішінен неғұрлым алшақ, болса, температура соғұрлым жоғары болады. Басқаша айтқанда, егер батарея қолданылмаса, қуат деңгейін 40-50% деңгейінде ұстаған жөн.

### **1. Қуаттау үшін тек түпнұсқалы кабельді пайдалану керек.**

Аккумулятордың қуаттау қабілеті оған орнатылған контроллермен басқарылады. Түпнұсқа жинаққа кірмейтін сыртқы қуаттағыштардағы «Жылдам қуаттау» мәжбүрлі режимдерді пайдалануға тыйым салынады, өйткені қуаттау және разряд токтары шектеулі.

АКБ-да «жад әсері» жоқ. АКБ-ны қуаттың кез-келген деңгейінен босатуды/қуаттауды бастауға болады. Көптеген құрылғыларда қуаттау дәрежесі бойынша шектеу - АКБ-ның қуаты 90%-дан асқан жағдайда оны ары қарай қуатауға мүмкіндік бермейтін контроллер бар. Сондай-ақ, ол АКБ-ның қуатын толығымен отырғызуға мүмкіндік бермейді, оның элементтерінің («терең сарқылуы» әсерінен) істен шығуына жол бермейді.

Егер АКБ 2 апта немесе одан да көп уақыт бойы қуатсыз күйде болса, онда оның элементтеріндегі сыйымдылықты жоғалтудың қайтымсыз процесі жүреді, нәтижесінде АКБ өзі істен шығады нәтижесінде АКБ өзі істен шығады.

Егер құрылғының батареясының қуаты отырып, біраз уақыт пайдаланылмаса, онда құрылғыны қайта іске қоспас бұрын оны шамамен 1-2 сағатқа жадқа қосу керек

## **2. Температуралық режимді сақтаңыз.**

АКБ-ны қуатталған күйде + 15 ° С пен + 35 ° С аралығында сақтау керек. АКБ қоршаған ортаның өте жоғары (+50 ° С жоғары) және өте төмен (-30 ° С-тан төмен) температура-сында ұзақ уақыт жұмыс істей алмайды. Құрылғыға тікелей күн сәулесінің түсуіне жол бермеңіз, сонымен қатар оны жылу көздеріне, мысалы, электр жылытқыштарына жақын қалдырмаңыз.

## **3. Ақаулары бар АКБ-ны ашуға, жағуға және қолдануға болмайды.**

Ешбір жағдайда АКБ-ны өз бетінше бөлшектеуге және олардың элементтерін қуаттауға болмайды, мұны білікті мамандар жасауы керек. Элементтерді тесу немесе майыстыру қысқа тұйықталуға, содан кейін өрт пен жарылысқа әкеп соқтыруы мүмкін. АКБ корпусының саңылаусыздығы бұзылған жағдайда, элементтің ішіне су кіруі немесе атмосфералық ылғал конденсациялануы мүмкін, бұл сүтегінің шығуына және өртке әкелуі мүмкін. Бүлінген АКБ адамның денсаулығы үшін өте зиянды заттарды шығарады.

Егер АКБ қалыпты режимде жұмыс істемей қалса, қандай да бір себептермен деформацияланған болса (ісінген, тартылған және т.б.), дереу уәкілетті қызмет көрсету орталығына хабарласуыңыз керек.

**НАЗАР АУДАРЫҢЫЗ:** АКБ жұмыс уақыты көптеген факторларға байланысты (тыңдау ұзақтығы, дыбыс деңгейі және т.б.); нақты жұмыс уақыты көрсетілгенге сәйкес келмеуі мүмкін. АКБ-ны қуаттау циклдарына шектеулі және біраз уақыттан кейін ауыстыруды қажет етуі мүмкін (АКБ шектеулі кепілдік шарттарын кепілдік талонынан қараңыз).



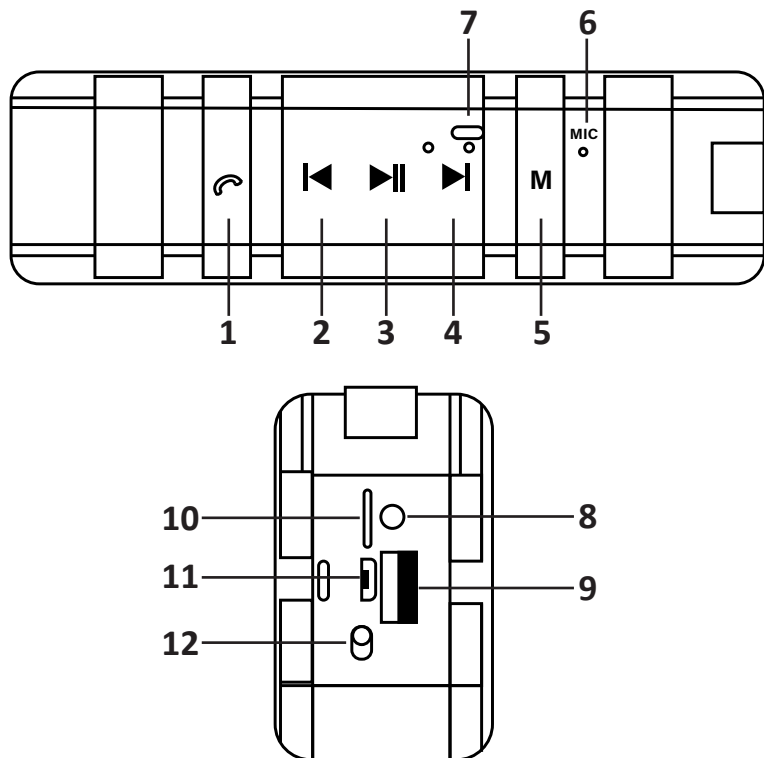

АКБ жұмыс уақыты пайдалану режиміне және баптауларға байланысты болады.

## Құрылғының сұлбасы



1. Қоңырауларды басқару батырмасы.
2. Алдыңғы композиция/дауысты азайту.
3. Ойнату/кідіріс.
4. Келесі композиция/дауысын күшейту:
5. Құрылғының жұмыс режимдерін ауыстыру батырмасы.
6. Кіріктірілген микрофон.
7. Күйдің жарық индикаторлары.
8. Желілік AUX кірісі.
9. Мобильдік құрылғыларды қуаттауға арналған USB-порт.
10. MicroSD жад картасына арналған слот.
11. Қуаттауға арналған Micro-USB ұяшық.
12. Қосу/өшіру батырмасы.

## Батырмалар функциясы

Батырма	Режим	Функция
	Bluetooth	Кіріс қоңырауды қабыл алу үшін басыңыз.
		Қоңырауды аяқтау үшін сөйлесу режимінде басыңыз.
		Кіріс қоңырауды қабылдамау үшін ұстап тұрыңыз.
		Соңғы терілген нөмірге қоңырау шалу үшін екі рет басыңыз.
	MicroSD	—
AUX	—	
	Bluetooth	Дыбыстың қаттылығын азайту үшін ұстап тұрыңыз.
	MicroSD	
	AUX	Дыбыстың қаттылығын азайту үшін ұстап тұрыңыз.
	Bluetooth	Тоқтатып қою/ойнауды жалғастыру үшін басыңыз.
	MicroSD	
	AUX	
	Bluetooth	Дыбыс күшін арттыру үшін ұстап тұрыңыз. Келесі композицияға көшу үшін басыңыз.
	MicroSD	
	AUX	Дыбыс күшін арттыру үшін ұстап тұрыңыз.
<b>M</b>	Bluetooth	Режимді ауыстыру үшін басыңыз.
	MicroSD	
	AUX	

## Bluetooth арқылы қосылу

1. Ойнатқышты қосыңыз.
2. Мобильдік құрылғыда (смартфон, планшет) Bluetooth қосыңыз және қосылуға болатын құрылғыларды іздеңіз.
3. Пайда болған тізімнен ойнатқыштың модель атауын (P450) тауып, қосылу үшін оны басыңыз.
4. Қосылымды орнатқаннан кейін мобильді құрылғыдан портативті ойнатқышта музыка тыңдай аласыз немесе оны қатты дауыстауға динамик ретінде пайдалана аласыз.

## USB-тасымалдағыштан / жад картасынан файлдарды ойнату

Құрылғы қолдайтын форматтағы файлдармен тасымалдағыш картасын орнатқаннан кейін ойнату автоматты түрде басталады.



## Құрылғыны қуаттау

1. Батареяны қуаттау үшін мобильді қуаттағышты немесе ДК USB портын пайдалануға болады. Қуаттату кезінде ойнатқышты пайдалануға болмайды.
2. Егер сіз мобильді қуаттағышты қолдансаңыз, 5 - 500 мА дейінгі құрылғы жақсы жұмыс істейді. Қуаттаудың уақыты шамамен 3-4 сағат. ДК қуатталу уақыты шамамен 5 сағат.
3. Индикатор жасыл жанған кезде, бұл құрылғы толығымен қуатталғанын білдіреді.
4. Батареяның жұмыс уақыты дыбыс көлеміне және ойнату режиміне байланысты өзгеруі мүмкін.

## Ықтимал проблемалар және олардың шешімі

Проблема	Шешімі
Құрылғы іске қосылмайды.	Аккумулятор қуатының деңгейін тексеріп алыңыз.
Дыбысы жоқ немесе тым әлсіз дыбыс.	Ойнатқыш пен сигнал көзіндегі дыбыс деңгейін тексеріңіз. Қажеттігіне қарай дыбысты қатайтыңыз.
	Сигнал көзін ойнатқышқа қосудың дұрыстығын тексеріңіз.
Дыбыстың шуылы.	Дыбыс деңгейін сигнал көзіне тікелей оңтайлы деңгейге келтіріңіз.

## Техникалық сипаттамалар

- Моделі: P450.
- Қуаттау: USB, DC, 5 В.
- Кіріктірілген аккумулятор: 4000 мА/сағ.
- Аккумулятордың жұмыс уақыты: 10 сағатқа дейін\*.
- Қуаты: 2 x 3 Вт.
- Жілік диапазоны: 20 Гц — 20 кГц.
- Сезімталдығы: 80 дБ.
- Кедергісі: 4 Ом.
- Сигнал/шуыл қатынасы:  $\geq 75$  дБ.
- Гармониялық ауытқулар коэффициенті:  $\leq 10$  %.
- Интерфейс: Bluetooth, AUX, USB, microSD.
- Bluetooth нұсқасы: 5.0.
- Bluetooth профильдері: HSP, A2DP, AVRCP.
- Файлдарды оқу форматы: MP3, WAV.
- Оқылатын жадының максималды көлемі: 64 Гб.
- Жиынтықтама: портативті аудио жүйе, пайдаланушы нұсқаулығы, қуаттау кабелі.

\* Орташа дыбыстап ойнату режимінде.

## **Монтаждау, сақтау, тасымалдау (көлікпен), сату және кәдеге жарату ережелері және шарттары**

- Құрылғы қандайда бір монтаждауды немесе тұрақты бекітуді талап етпейді.
- Құрылғының сақталуы өндірушінің және тұтынушының жылытылып тұратын панажайларында өндірушінің қаптамасында 5°C бастап 40°C дейінгі температурада және ауаның салыстырмалы ылғалдылығы 80%-дан аспайтын жерлерде жүргізілуі тиіс. Тұрғын-жайларда тотығуды туындататын агрессивті қоспалар (қышқылдардың, сілтілерді булары) болмауы тиіс.
- Құрылғыны құрғақ ортада тасымалдау керек.
- Құрылғы мұқият күтім жасауды қажет етеді, оны шаңның, ластың, соққылардың, ылғалдың, оттың және т.б. әсерінен сақтаңыз.
- Құрылғы Қазақстан Республикасының қолданыстағы заңнамасына сәйкес сатылуы тиіс.
- Бұйымның қызмет мерзімі аяқталғанда оны әдеттегі тұрмыстық қоқыспен бірге тастауға да болмайды. Оның орнына, оны федералдық немесе жергілікті заңнамаға сәйкес қайта өңдеу және кәдеге жарату үшін электрлік және электронды жабдықты тиісті қабылдау пунктіне кәдеге жаратуға жіберу керек. Осы өнімді дұрыс кәдеге жаратуды қамтамасыз ете отырып, сіз табиғи ресурстарды үнемдеуге және қоршаған ортаға және адамдардың денсаулығына зиян келтірмеуге көмектесесіз. Бұл өнімді қабылдау және жою пункттері туралы қосымша ақпаратты жергілікті муниципалды органдардан немесе тұрмыстық қалдықтарды шығаратын кәсіпорыннан алуға болады.
- Құрылғыда ақаулық анықталған жағдайда дереу авторизацияланған сервистік орталыққа жүгініп хабарласыңыз немесе құрылғыны кәдеге жаратыңыз.

## Қосымша ақпарат

**Өндіруші:** Чайнаоул (Дунгуань) Ко., Лтд.

Каб. 201, Юаньган көш. № 4, Синьбань комьюнити, Чанань, Дунгуань қ., Қытай.

**Импортер / юр.лицо, принимающее претензии в Казахстане:**

ТОО «DNS KAZAKHSTAN» г. Нұр-Сұлтан, пр. Сарыарка, дом 12, офис 301С, Казахстан.

**Импорттаушы / Қазақстан шағымдар қабылдайтын заңды тұлға:**

«DNS KAZAKHSTAN» ЖШС, Нұр-Сұлтан қ., Сарыарқа даңғ., 12-үй, 301С-кеңсе, Қазақстан.

Тауар Еуразиялық экономикалық одақтың 020/2016 ЕАЭО ТР «Техникалық құралдардың электр магниттік сәйкестілігі» техникалық регламентінің талаптарына сәйкес келеді.

Тауар Еуразиялық экономикалық одақтың 037/2016 ЕАЭО ТР «Электр техникасы және радиоэлектроника бұйымдарында қауіпті заттардың қолданылуын шектеу туралы» техникалық регламентінің талаптарына сәйкес келеді.

Ерекшеліктер, өнім туралы ақпарат, оның конфигурациясы мен функционалдығы пайдаланушыға алдын ала ескертусіз өзгертілуі мүмкін.

**Интернеттегі мекенжайы:** [www.dexp.club](http://www.dexp.club)



Өндіріс күні пайдаланушы нұсқаулығының орыс тіліндегі нұсқасында көрсетілген.

V.1



# Кепілдік талоны

SN/IMEI: \_\_\_\_\_

Кепілдікке қойылған күні: \_\_\_\_\_

Өндіруші бүкіл кепілдік мерзімі ішінде құрылғының үздіксіз жұмыс істейтініне, сондай-ақ материалдар мен құрастырымда ақаулар болмайтынына кепілдік береді. Кепілдік мерзімі бұйымды сатып алған сәттен бастап есептеледі және тек жаңа өнімдерге ғана қолданылады.

Кепілдік қызмет көрсетуге пайдаланушы нұсқаулығының шарттарына сәйкес пайдаланылған бұйымның кепілдік мерзімі ішінде тұтынушының кінәсінен тыс істен шыққан элементтерін уәкілетті сервис орталықтарының аумағында тегін жөндеу немесе ауыстыру кіреді. Элементтерді жөндеу немесе ауыстыру уәкілетті сервис орталықтарының аумағында жүргізіледі.

Кепілдік мерзімі: 12 ай.

Пайдалану мерзімі: 24 ай.

Сервис орталықтарының өзекті тізімі мына мекенжай бойынша:

<https://www.dns-shop.ru/service-center/>

**Кепілдік міндеттемелері және ақысыз қызмет көрсету, егер оларды ауыстыру бұйымды бөлшектеуге байланысты болмаса, бұйым жиынтығына кіретін төменде аталған керек-жарақтарға қолданылмайды:**

- ҚБП (Қашықтан басқару пультіне) арналған қуат көзі элементтері (батареялар).
- Біріктіру кабельдері, антенналар және оларға арналған өткізгіштер, құлаққаптар, микрофондар, «HANDS-FREE» құрылғылары; әртүрлі ақпарат тасығыштары, жиынтықта жеткізілетін бағдарламалық жасақтама (БЖ) және драйверлер (соның ішінде, бірақ олармен шектелмей, бұйымның қатты магниттік дискілерінде жинақтағышқа алдын ала орнатылған БЖ), сыртқы енгізу/шығару құрылғылары және манипуляторлар.
- Қаптар, сөмкелер, белдіктер, тасуға арналған баусымдар, монтаждау жабдықтары, саймандар, бұйымға қоса берілген құжаттама.
- Шығыс материалдар және табиғи тозуға ұшырайтын бөлшектер.



## **Өндірушіге келесі жағдайларда кепілдікті міндеттемелер жүктелмейді:**

- Кепілдік мерзімі өтіп кетсе.
- Егер жеке (тұрмыстық, отбасылық) қажеттіліктерге арналған бұйым кәсіпкерлік қызметті жүзеге асыру үшін, сондай-ақ оның тікелей мақсатына сәйкес келмейтін өзге мақсаттарда пайдаланылса.
- Өндіруші бұйым иесі және/немесе үшінші тұлғалар бұйымды пайдалану кезінде пайдаланушы нұсқаулығының талаптарын бұзу салдарынан, бұйымды орнату және оған қызмет көрсету бойынша ұсынымдарды, бұйымды қосу (тиісті емес желілік кернеудің бұйымның өзіне де, онымен түйіндес бұйымдарға әсер етуінің нәтижесінде де пайда болған қысқа тұйықталулар), сақтау және тасымалдау ережелерін сақтамау салдарынан шектен ықтимал материалдық, моральдық және өзге зиян үшін жауапкершілік көтермейді.
- Механикалық зақымданудың барлық жағдайлары: сынықтар, жарықшалар, деформациялар, соққылар іздері, майысқан жерлер және бұйымды пайдалану барысында болған т. б. зақымданулар.
- Бөгде түрлендірулердің, рұқсат етілмеген жөндеулерді осындай жұмыстарды жүргізуге уәкілетті емес адамдар жүргізудің іздері бар. Егер ақау конструкцияны немесе бұйымның схемасын өзгерту, Өндіруші қарастырмаған сыртқы құрылғыларды қосу, Қазақстан Республикасының заңнамасына сай сәйкестік сертификаты жоқ құрылғыны пайдалану салдарынан туындаған болса.
- Егер ақау еңсерілмейтін күш әсерінен (табиғи апаттардан, өрттерден, су тасқындарынан, жер сілкіністерінен, тұрмыстық факторлардан және Өндірушіге байланысты емес өзге жағдайлардан), немесе Өндіруші болжай алмаған үшінші тұлғалардың әрекеттерінен туындаған болса. Ақау бұйымның толық немесе ішінара істен шығуына әкелген бұйымның ішіне бөтен заттар, бөгде денелер, заттектер, сұйықтықтар, жәндіктер немесе жануарлар түсуінен, агрессивті орталардың, жоғары ылғалдылықтың, жоғары температуралардың әсерінен туындаған болса.
- Бұйымды сәйкестендіруі (сериялық нөмірі) жоқ болса немесе сәйкес келмесе. Егер ақаулықтар (кемшіліктер) зиянды бағдарламалық жасақтаманың әсерінен; БЖ жеткізушісінде осы қызметтерді ұсынудың болмауына байланысты оларды жою/қалпына келтіру мүмкіндігінсіз бұйымның бағдарламалық ресурстарына қолжетімділіктің болмауына әкелген құпиясөздерді (кодтарды) орнатумен, ауыстырумен немесе жоюмен туындаған болса.
- Егер жұмыс ақаулары қоректік, кабельдік, телекоммуникациялық желілердің стандарттарына немесе техникалық регламенттеріне, радиосигнал қуатына сәйкес келмеуінен, оның ішінде жер бедерінің ерекшеліктерінен және басқа ұқсас сыртқы факторлардан, бұйымды желінің қамту шекарасында немесе аймағынан тыс пайдаланудан туындаған болса.
- Егер ақаулар стандартты емес (түпнұсқа емес) және/немесе сапалы емес (зақымдалған) шығыс материалдарды, керек-жарақтарды, қосалқы бөлшектерді, қуат элементтерін, әртүрлі ақпарат тасығыштарын (CD, DVD дискілерін, жад карталарын, SIM карталарын, картридждерді қоса алғанда) пайдаланудан туындаған болса.
- Егер кемшіліктер үйлесімді емес контентті (әуендер, графика, бейне және басқа файлдар, Java қосымшалары және оларға ұқсас бағдарламалар) алу-дан, орнатудан және пайдаланудан туындаған болса.
- Осы бұйыммен жанасып жұмыс істеп тұрған басқа жабдыққа келтірілген шығынға.





[www.dexp.club](http://www.dexp.club)